

RED

SOLUTION

Поилка умная беспроводная
для домашних животных

RFP31S



Руководство по эксплуатации

Гарантийный талон





©RED SOLUTION®. Все права защищены. 2026

Воспроизведение, передача, распространение, перевод или другая переработка данного документа или любой его части без предварительного письменного разрешения правообладателя запрещены.

СОДЕРЖАНИЕ

МЕРЫ БЕЗОПАСНОСТИ.....	5
Технические характеристики	7
Комплектация.....	7
Устройство прибора.....	8
I. ПЕРЕД НАЧАЛОМ ИСПОЛЬЗОВАНИЯ.....	9
II. ЭКСПЛУАТАЦИЯ ПРИБОРА.....	9
Удаленное управление через приложение RED Smart PRO	10
III. УХОД ЗА ПРИБОРОМ	13
Очистка	13
Хранение и транспортировка	15
IV. ПЕРЕД ОБРАЩЕНИЕМ В СЕРВИС-ЦЕНТР	15
V. ГАРАНТИЙНЫЕ ОБЯЗАТЕЛЬСТВА.....	16
Гарантийный талон.....	35

RUS Русский язык

5

KAZ Казахский язык

19

УВАЖАЕМЫЙ ПОКУПАТЕЛЬ!

Благодарим вас за то, что отдали предпочтение бытовой технике RED SOLUTION.
Надеемся, что вам понравится продукция компании и вы будете выбирать нас и в будущем.

Внимательно прочитайте руководство по эксплуатации и сохраните его в качестве справочника.
Правильное использование прибора значительно продлит срок его службы.

Актуальную версию руководства смотрите на нашем сайте www.redsolution.com.cn на странице соответствующего продукта. Версия, опубликованная на сайте, считается приоритетной.

Хотите узнать больше? Посетите наш сайт www.redsolution.com.cn.

Здесь вы найдете актуальную информацию о технике RED SOLUTION и ожидаемых новинках, сможете получить консультацию онлайн, а также заказать продукцию RED SOLUTION и аксессуары к ней.

Служба поддержки пользователей RED SOLUTION в России: 8-800-511-86-19.

Изготовитель: Хефей Юни-Текс Трэйдинг Ко., Лтд.

Адрес: Рум 1504, №436 Чагджианг Рoad, Хэфэй Сити, Аньхой Провинс, Китай.

Импортер в Российской Федерации: ООО «РЭД».

Адрес: 108810, г. Москва, вн. тер. г. муниципальный округ Внуково, п. Совхоза Крёкшино, ул. Озерная, д. 5, стр.1, помещ. 22. ИНН: 7713491474.

МЕРЫ БЕЗОПАСНОСТИ

Меры безопасности и инструкции, содержащиеся в данном руководстве, не охватывают все возможные ситуации, которые могут возникнуть в процессе эксплуатации прибора. При работе с устройством пользователь должен руководствоваться здравым смыслом, быть осторожным и внимательным.

- Производитель не несет ответственности за повреждения, вызванные несоблюдением техники безопасности и правил эксплуатации изделия.
- Данный электроприбор предназначен для использования в быту и может применяться в квартирах, загородных домах или в других подобных непромышленных условиях. Промышленное или любое другое нецелевое использование нарушает условия надлежащей эксплуатации. В этом случае производитель не несет ответственности за возможные последствия.
- Перед подключением прибора к электросети проверьте, совпадает ли ее напряжение с номинальным напряжением адаптера прибора (см. технические характеристики или заводскую табличку прибора).
- Используйте прибор только по назначению. Использование прибора в целях, отличающихся от указанных в данном руководстве, нарушает правила эксплуатации.

- Используйте удлинитель, рассчитанный на потребляемую мощность прибора. Несоответствие параметров может привести к короткому замыканию или возгоранию кабеля.

- Не протягивайте шнур электропитания в дверных проемах или вблизи источников тепла. Следите за тем, чтобы электрошнур не перекручивался и не перегибался, не соприкасался с острыми предметами, углами и кромками мебели.

! ПОМНИТЕ: Случайно повредив кабель электропитания, можно вызвать неполадки, которые не соответствуют условиям гарантии, а также получить поражение электротоком. При повреждении шнура питания его замену, во избежание опасности, должен производить изготовитель, сервисная служба или аналогичный квалифицированный персонал.

- Перед очисткой прибора убедитесь, что он отключен от электросети. Строго следуйте инструкциям по очистке прибора. Извлекайте адаптер сухими руками, удерживая его за корпус, а не за провод.

! ЗАПРЕЩАЕТСЯ погружать основание прибора, адаптер и шнур питания в воду или помещать их под струю воды!

- Не устанавливайте на прибор посторонние предметы, не садитесь и не вставайте на прибор.

Запрещена эксплуатация прибора в следующих случаях:

- В помещениях с повышенной влажностью. Существует опасность короткого замыкания, выхода из строя электронных компонентов.

- На открытом воздухе — попадание влаги или посторонних предметов внутрь корпуса устройства может серьезно повредить его.

- Вблизи токсичных и легко воспламеняющихся веществ, в помещениях с высокой концентрацией паров горючих веществ (краски, растворителя и т. п.) или горючей пыли. Существует опасность взрыва или пожара.

- Прибор не предназначен для использования лицами (включая детей) с пониженными физическими, психическими или умственными способностями или при отсутствии у них опыта или знаний, если они не находятся под контролем или не проинструктированы об использовании прибора лицом, ответственным за их безопасность. Дети должны находиться под присмотром для недопущения игры с прибором.

- Запрещено самостоятельно ремонтировать прибор или изменять его конструкцию. Ремонтировать прибор вправе только специалист

авторизованного сервис-центра. Непрофессионально выполненная работа может привести к поломке прибора, травмам и повреждению имущества.

ВНИМАНИЕ! Запрещено использовать прибор при любых неисправностях.

Технические характеристики

Модель	RFP31S
Мощность	1,5 Вт
Аккумулятор	литий-ион, 4000 мА*ч, 3,7 В=
Время до полной зарядки	2,5 ч
Время работы	до 10 ч (непрерывная работа), до 30 дней (при обнаружении движения)
Входное напряжение сетевого адаптера	100–240 В~, 50/60 Гц, 0,4 А
Выходное напряжение сетевого адаптера	5 В=, 2 А, 10 Вт
Защита от поражения электротоком	класс II
Рабочая частота сети Wi-Fi	2,4 ГГц
Тип управления	электронное, дистанционное через приложение
Материал корпуса	пластик
Датчик приближения	до 1 м
Объем резервуара	2,9 л
Автоматическая помпа	есть
Индикация работы	светодиодная
Габаритные размеры	190*205*165 мм
Вес нетто	0,8 кг
Длина шнура питания	1,45 м

Комплектация

Чаша поилки с крышкой и трубкой	1 шт.
Основание поилки	1 шт.
Беспроводной насос	1 шт.
Шнур питания USB-C / USB-A	1 шт.
Адаптер питания USB-A	1 шт.
Фильтр для воды	1 шт.
Фильтр для насоса (губка)	1 шт.
Щетка для чистки трубки	1 шт.
Руководство по эксплуатации и гарантийный талон	1 шт.

Производитель имеет право вносить изменения в конструкцию, комплектацию и технические характеристики изделия в ходе совершенствования своей продукции без дополнительного уведомления об этом. В технических характеристиках допускается погрешность $\pm 10\%$.

Устройство прибора

1. Крышка
2. Отсек фильтра для воды
3. Фильтр для воды
4. Фильтр для насоса
5. Трубка подачи воды
6. Насос
7. Чаша
8. Ручка
9. Адаптер питания
10. Шнур питания
11. Основание
12. Индикатор состояния
13. Кнопка включения
14. Индикатор заряда
15. Щеточка для чистки трубки

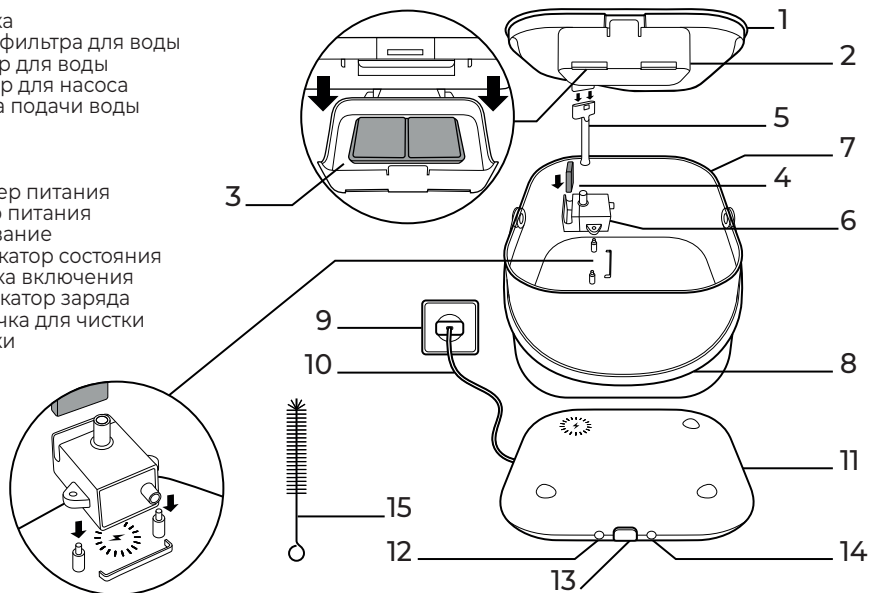

I. ПЕРЕД НАЧАЛОМ ИСПОЛЬЗОВАНИЯ

Аккуратно достаньте прибор из коробки. Удалите все упаковочные материалы и рекламные наклейки. Выньте фильтры и другие компоненты прибора из полиэтиленовых пакетов.

i Обязательно сохраните на месте предупреждающие наклейки, наклейки-указатели (при наличии) и табличку с серийным номером прибора на его корпусе!

После транспортировки или хранения при низких температурах выдержите прибор при комнатной температуре не менее 2 часов перед включением.

Корпус прибора и все съемные части протрите влажной тканью. Тщательно просушите прибор перед использованием.

Зарядка аккумулятора

ВНИМАНИЕ! Прибор не поддерживает адаптеры питания с функцией быстрой зарядки. Используйте адаптер из комплекта поставки или аналогичный по характеристикам.

Перед первым использованием полностью зарядите аккумулятор в основании прибора. Подсоедините основание к сети электропи-

тания (кабель и адаптер входят в комплект). Во время зарядки индикатор заряда (правый) быстро мигает зеленым цветом. Когда аккумулятор полностью зарядится, индикатор заряда будет гореть зеленым не мигая.

Когда уровень заряда опускается до критического уровня, индикатор заряда медленно мигает зеленым и поилка автоматически переходит в режим «по датчику приближения».

II. ЭКСПЛУАТАЦИЯ

1. Налейте воду в чашу так, чтобы ее уровень был между отметками **MIN** и **MAX**. Регулярно проверяйте уровень воды!

Перед тем как заливать воду, внимательно осмотрите кабель питания насоса, погружаемого в воду, на предмет повреждений.

i Допускается использовать только фильтрованную или бутилированную воду температурой не выше 35 °С, чтобы не вывести из строя насос и не навредить здоровью животных.

2. Полностью соберите прибор, руководствуясь схемой выше.

При установке чаши на основание убедитесь, что три выемки в дне чаши совпадают с тремя выступами на основании. Насос, установлен-

ный в чашу, должен располагаться над символом ☀, изображенным на основании. В противном случае насос не запустится (см. врезку «а» на схеме)

Трубка подачи воды сначала крепится к обратной стороне крышки, а затем, при установке крышки на чашу, должна соединяться с выпускным отверстием насоса. В противном случае вода не сможет подаваться в верхнюю часть поилки (см. врезку «б» на схеме). В зависимости от размера питомца и скорости его приближения датчик может обнаруживать движение на меньшем расстоянии.

3. Установите прибор на твердую ровную сухую горизонтальную поверхность так, чтобы панель управления была направлена в сторону, откуда к поилке обычно приближается питомец. В зависимости от размера питомца и скорости его приближения датчик может обнаруживать движение на меньшем расстоянии.

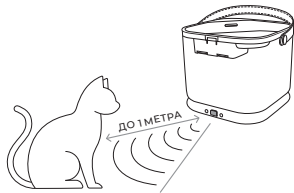

4. Включите прибор, дважды нажав кнопку включения. По умолчанию прибор работает в режиме «по датчику приближения»: вода подается, только когда на расстоянии до 1 м от датчика поилки кто-то есть. Если датчик регистрирует присутствие, вода будет подаваться в течение 20 секунд с паузами по 5 секунд. Индикатор состояния (левый) медленно мигает голубым, пока подается вода, и гаснет, когда насос выключен.

5. Если нужно переключиться в режим «постоянная подача воды», однократно нажмите кнопку включения. Индикатор состояния сначала будет быстро мигать синим, затем будет гореть голубым не мигая. Теперь вода будет подаваться непрерывно.

6. Чтобы выключить прибор, дважды нажмите кнопку включения. Индикатор заряда сначала будет быстро мигать синим, затем вся индикация погаснет.

7. Для принудительной перезагрузки прибора удерживайте кнопку включения в течение 10 с. Оба индикатора на мгновение загорятся красным, подтверждая, что перезагрузка выполнена.

Удаленное управление через приложение RED Smart Pro



Доступ ко всем функциям прибора можно получить, установив мобильное приложение RED Smart Pro.

1. Скачайте и установите приложение на ваше мобильное устройство, отсканировав QR-код.

2. Войдите в ваш аккаунт, если он у вас уже есть, или создайте новый.

3. Нажмите на кнопку «Добавить устройство». Для более быстрого обнаружения дайте разрешение приложению на использование Bluetooth.

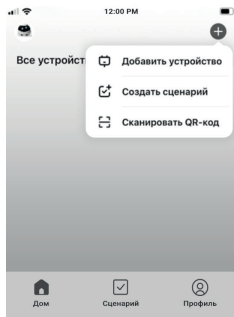

4. В верхней части экрана через некоторое время отобразятся устройства, доступные для подключения. Нажмите на кнопку «Добавить».

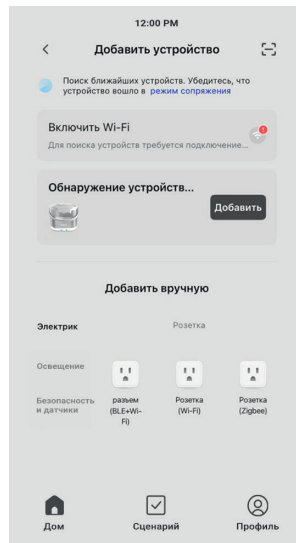



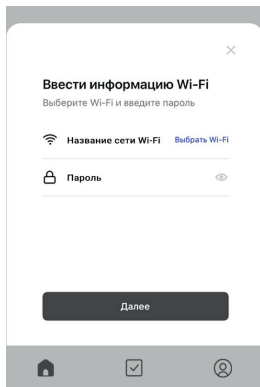

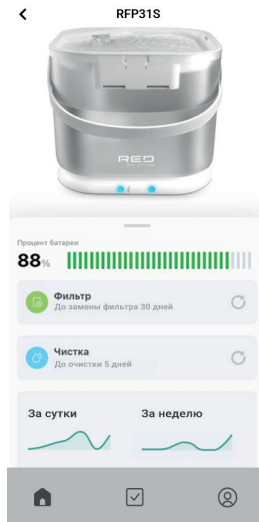

5. Выберите сеть Wi-Fi, к которой вы планируете подключиться, введите пароль и нажмите «Далее». Обратите внимание, частота сети Wi-Fi должна составлять 2,4 ГГц. Устройство не поддерживает работу с сетями с частотой 5 и 6 ГГц. Дождитесь сопряжения и нажмите «Завершено».



6. Приложение автоматически переключится на главный экран управления прибором:



Основные функции прибора, доступные из приложения RED Smart Pro

- Удаленный запуск: нажмите  (Пуск), чтобы включить или выключить прибор.
- Текущий уровень заряда аккумулятора.
- Рекомендуемое время до замены фильтров: нажмите  (Настройки) и выберите соответствующую строку меню, чтобы установить нужное время или сбросить настройки.
- Рекомендуемое время до очистки прибора: нажмите  (Настройки) и выберите соответствующую строку меню, чтобы установить нужное время или сбросить настройки.
- Частота использования (по числу срабатываний датчика).
- Статистика: нажмите  (Статистика), чтобы просмотреть подробные данные по использованию прибора за определенный период времени.
- Отключение индикации: нажмите  (Настройки) и сдвиньте ползунок , чтобы включить или выключить светодиодную индикацию прибора.

Чтобы отвязать прибор от приложения, нажмите  и в открывшемся меню нажмите «Удалить устройство».

III. УХОД ЗА ПРИБОРОМ

Очистка

Протирайте внешние поверхности прибора мягкой неабразивной тканью. Внутренние поверхности, контактирующие с водой, тщательно промывайте, чтобы на них не формировался налет.

 Тщательно смывайте мыло и другие чистящие средства!

Очистка насоса, трубки и фильтров

Насос, фильтр насоса, фильтр для воды и трубку подачи воды рекомендуется чистить особенно тщательно, так как налет на их поверхностях труднее смыть. Чистку рекомендуется производить 1 раз в неделю при активной ежедневной эксплуатации. Внутреннюю поверхность трубки подачи воды прочищайте щеточкой из комплекта поставки. Порядок снятия и установки фильтров см. на схеме ниже.

Индикатор состояния примерно через каждые 10 дней работы поилки будет загораться красным цветом, сообщая о необходимости обслуживания фильтров. После замены или обслуживания фильтров однократно нажмите кнопку включения для сброса индикатора состояния.

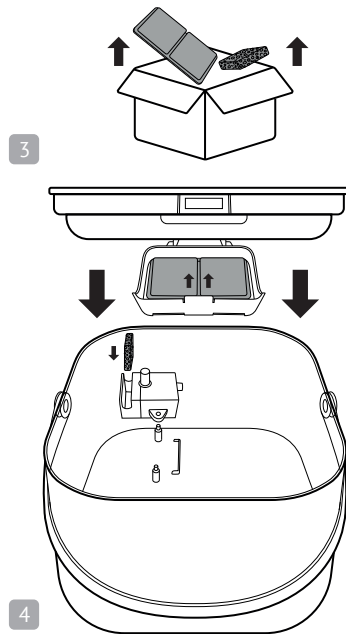
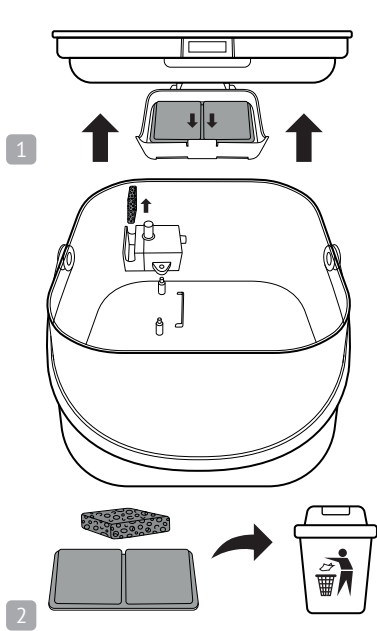

Хранение и транспортировка

Перед хранением и повторной эксплуатацией очистите и полностью просушите все части прибора. Храните прибор в сухом вентилируемом месте вдали от нагревательных приборов и прямых солнечных лучей.

При транспортировке и хранении запрещается подвергать прибор механическим воздействиям, которые могут повредить прибор и/или нарушить целостность упаковки. Берегите упаковку прибора от воды и других жидкостей.

IV. ПЕРЕД ОБРАЩЕНИЕМ В СЕРВИС-ЦЕНТР

Неисправность	Возможная причина	Способ устранения
Прибор не включается	Аккумулятор разряжен	Зарядите аккумулятор. См. раздел «Зарядка аккумулятора»
Индикатор заряда медленно мигает зеленым		
Подача воды самопроизвольно выключается через несколько секунд	Прибор работает в режиме «по датчику приближения»: вода подается, только когда рядом с поилкой кто-то есть	Чтобы переключиться на постоянную подачу воды, см. инструкции в разделе «Эксплуатация»

Неисправность	Возможная причина	Способ устранения
Датчик не реагирует на приближение питомца	Поилка ориентирована неправильно (датчик направлен вбок или назад)	Установите поилку так, чтобы панель управления смотрела в сторону, откуда подходит питомец
	Прибор работает в режиме «постоянная подача воды»	Чтобы включить подачу воды по датчику приближения, см. инструкции в разделе «Эксплуатация»
Струя воды слабая или отсутствует	Неправильная сборка или неплотное соединение деталей	Соберите прибор согласно инструкции
	Закончилась вода	Долейте воды в резервуар. Уровень воды должен быть между отметками MIN и MAX
	Вода в чаше ниже уровня MIN	Долейте воду в чашу. Уровень воды должен быть между отметками MIN и MAX

Неисправность	Возможная причина	Способ устранения
Индикатор состояния медленно мигает красным	Насос не установлен или установлен неправильно	Соберите прибор согласно инструкции
	Вода в чаше ниже уровня MIN	Долейте воду в чашу. Уровень воды должен быть между отметками MIN и MAX
Индикатор состояния горит красным не мигая	Напоминание о замене фильтров	Очистите и при необходимости замените фильтры, как описано в разделе «Уход за прибором». Для сброса напоминания о фильтре однократно нажмите кнопку
Насос не запускается	Насос установлен неправильно	Соберите прибор согласно инструкции
Насос издает нехарактерный шум	Возможно, насос засорился	Отключите прибор и очистите насос

Неисправность	Возможная причина	Способ устранения
Насос издает нехарактерный шум	Закончилась вода	Долейте воды в чашу до уровня между отметками MIN и MAX

i Если неисправность устранить не удалось, обратитесь в авторизованный сервисный центр.

V. ГАРАНТИЙНЫЕ ОБЯЗАТЕЛЬСТВА



+1
год
гарантии



Зарегистрируйте серийный номер устройства на официальном сайте www.redsolution.company и получите дополнительный год гарантии.*

*Стандартная гарантия 1 год. Дополнительный 1 год гарантии предоставляется после регистрации серийного номера устройства на сайте www.redsolution.company.

На данное изделие предоставляется гарантия сроком на 12 месяцев с момента его приобретения или с даты изготовления изделия (если дату продажи определить невозможно). В течение гарантийного периода изготовитель обязуется устранить путем ремонта, замены деталей или замены всего изделия любые заводские дефекты.

Гарантия вступает в силу только в том случае, если дата покупки подтверждена печатью магазина и подписью продавца на оригинальном

гарантийном талоне. Настоящая гарантия признается лишь в том случае, если изделие применялось в соответствии с руководством по эксплуатации, не ремонтировалось, не разбиралось и не было повреждено в результате неправильного обращения с ним, а также сохранена полная комплектность изделия. Данная гарантия не распространяется на естественный износ изделия. Настоящая гарантия не распространяется на изделия, используемые в промышленных и/или коммерческих целях.

Гарантия не распространяется на изделия с повреждениями, вызванными:

- неправильной эксплуатацией, небрежным обращением, неправильным подключением, несоблюдением прилагаемого руководства;
- механическими, тепловыми и иными повреждениями, возникшими по причине неправильной эксплуатации, небрежного отношения или несчастного случая;
- несвоевременной очисткой фильтров, пылесборников и других частей и аксессуаров, требующих периодической очистки и замены;
- попаданием внутрь посторонних предметов, неподходящих жидкостей, насекомых, грызунов и т. д.;
- повреждением электрических шнуров;
- подключением в сеть с напряжением, отличным от указанного в правилах эксплуатации на

изделие, или если параметры питающей сети не соответствуют стандартным;

- неквалифицированным ремонтом и другими вмешательствами, повлекшими изменения конструкции изделия;
- изменением или удалением серийного номера, или если серийный номер неразборчиво напечатан.

Гарантия не распространяется на узлы, механизмы и аксессуары, имеющие срок естественного износа (щетки для пылесосов, металлические чаши мультиварок и формы для выпекания с антипригарным покрытием, сетка-нож для соковыжималок, ножи, мешки-пылесборники, сменные фильтры, шампуни, жидкости и т. д.), а также на аккумуляторы и батареи питания. В соответствии с руководством по эксплуатации под действие гарантии не подпадают работы по периодическому обслуживанию изделия.

Срок службы изделия и срок действия гарантийных обязательств на него исчисляются со дня продажи или с даты изготовления изделия (в случае, если дату продажи определить невозможно).

Дату изготовления прибора можно найти в серийном номере, расположенном на идентификационной наклейке на корпусе изделия. Серийный номер состоит из 13 знаков. 6-й и 7-й знаки обозначают месяц, 8-й — год выпуска устройства.

0	0	0	0	0	1	1	2	3	3	3	3	3
---	---	---	---	---	---	---	---	---	---	---	---	---

1 — месяц производства (01 — январь, 02 — февраль... 12 — декабрь),
 2 — год производства (1 — 2021 г., 2 — 2022 г... 0 — 2030 г.),
 3 — серийный номер модели.

Установленный производителем срок службы прибора составляет 3 года со дня его приобретения при условии, что эксплуатация изделия производится в соответствии с данным руководством, применимыми техническими стандартами и при соблюдении условий гарантийного обслуживания



Упаковку, руководство пользователя, а также сам прибор необходимо утилизировать в соответствии с местной программой по переработке отходов. После окончания срока службы не выбрасывайте прибор вместе с бытовыми отходами. Передайте его в специализированный пункт для дальнейшей утилизации. Проявите заботу об окружающей среде. Отходы, образующиеся при утилизации изделий, подлежат обязательному сбору с последующей утилизацией в установленном порядке и в соответствии с действующими требованиями и нормами отраслевой нормативной документации, в том числе в соответствии с СанПиН 2.1.7.1322-03 «Гигиенические требования к размещению и обезвреживанию отходов производства и потребления».

i Құралды қолданар алдында нұсқаулықты мұқият оқып шығыңыз және оны анықтама ретінде сақтаңыз. Құрылғыны дұрыс пайдалану оның қызмет ету мерзімін айтарлықтай ұзартады.

Пайдалану нұсқаулығының соңғы нұсқасын алу үшін біздің веб-сайтқа кіріңіз www.redsolution.com трапу тиісті өнім бетінде. Сайтта жарияланған нұсқа басымдық болып саналады.

Осы нұсқаулықтағы қауіпсіздік шаралары мен нұсқаулар құрылғыны пайдалану кезінде туындауы мүмкін барлық жағдайларды қамтымайды. Құрылғымен жұмыс істегенде, парасаттылықты қолданыңыз, мұқият және мұқият болыңыз.

ҚАУІПСІЗДІК ШАРАЛАРЫ

- Өндіруші қауіпсіздік шаралары мен өнімді пайдалану ережелерін сақтамау салдарынан болған зақым үшін жауапты емес.
- Бұл электр құрылғысы тұрмыстық мақсатта пайдалануға арналған және оны пәтерлерде, саяжайларда немесе басқа ұқсас өндірістік емес жағдайларда пайдалануға болады. Өндірістік немесе басқа өндірістік емес пайдалану дұрыс жұмыс істеу шарттарын бұзады. Бұл жағдайда өндіруші ықтимал салдарларға жауапты емес.
- Құрылғыны қуат көзіне қоспас бұрын оның

кернеуі құрылғы адаптерінің номиналды кернеуіне сәйкес келетінін тексеріңіз (техникалық сипаттамаларды немесе құрылғының фирмалық тақтасын қараңыз).

- Құралды тек мақсатына сай пайдаланыңыз. Құралды осы нұсқаулықта көрсетілгеннен басқа мақсаттарда пайдалану пайдалану нұсқауларын бұзады.

- Құрылғының тұтынатын қуатына есептелген ұзартқыш сымды пайдаланыңыз. Қате бағалар қысқа тұйықталуға немесе кабельдің өртенуіне әкелуі мүмкін.

- Қуат сымын есіктер арқылы немесе жылу көздерінің жанынан өткізбеңіз. Қуат сымының майыспағанын немесе майыспағанын және жиһаздың үшкір заттарына, бұрыштарына немесе жиектеріне тиіп кетпеуіне көз жеткізіңіз.

! ЕСТЕ БОЛЫҢЫЗ: Қуат сымын байқаусызда зақымдау кепілдікте қамтылмаған ақауларды тудыруы және электр тогының соғуына әкелуі мүмкін. Қуат сымы зақымдалған болса, қауіпті болдырмау үшін оны өндіруші, оның қызмет көрсету агенті немесе соған ұқсас білікті мамандар ауыстыруы керек.

- Құрылғыны тазаламас бұрын оның желіден ажыратылғанына көз жеткізіңіз. Тазалау нұсқауларын мұқият орындаңыз. Адаптерді сымнан емес, денесінен ұстап, құрғақ қолмен алыңыз.

i Құрылғының негізін, адаптерді немесе қуат сымын суға салуға немесе ағын судың астына қоюға **БОЛМАЙДЫ!**

• Құрылғыға ешбір зат қоймаңыз, құрылғыға отырмаңыз немесе тұрмаңыз.

Құрылғыны келесі жағдайларда пайдалануға тыйым салынады:

— Ылғалдылығы жоғары бөлмелерде. Қысқа тұйықталу және электрондық компоненттердің зақымдану қаупі бар.

— Сыртта — құрылғының корпусына түскен ылғал немесе бөгде заттар оны қатты зақымдауы мүмкін.

— Улы және жанғыш заттардың жанында, тұтанғыш булардың (бояу, еріткіш және т.б.) концентрациясы жоғары немесе жанғыш шаңы бар жерлерде. Жарылыс немесе өрт қаупі бар.

• Бұл құрылғы физикалық, сенсорлық немесе ақыл-ой қабілеттері шектеулі немесе тәжірибесі мен білімі жоқ адамдардың (соның ішінде балалар) пайдалануына арналмаған, егер олардың қауіпсіздігіне жауапты адамның қадағалауынсыз немесе құрылғыны пайдалану туралы нұсқау болмаса. Балалардың құрылғымен ойнамауын қадағалау керек.

• Құрылғыны өзіңіз жөндеуге немесе өзгертуге әрекеттенбеңіз. Құрылғыны жөндеуге тек уәкілетті қызмет көрсету орталығының маманы ғана рұқсат алады. Кәсіби емес жөндеу құрылғының істен шығуына, жарақат алуына және мүліктің бұзылуына әкелуі мүмкін.

НАЗАР АУДАРЫҢЫЗ! Қандай да бір ақаулар болса, құрылғыны пайдалануға тыйым салынады.

Техникалық сипаттамалар

Үлгі	RFP31S
Қуат.....	1,5 Вт
Батарея	Li-ion, 4000 мА*ч, 3,7 В=
Толық зарядтау уақыты.....	2,5 сағат
Жұмыс уақыты	10 сағатқа дейін
(үздіксіз жұмыс), 30 күнге дейін (қозғалысты анықтаумен)	
Айнымалы ток адаптерінің	
кіріс кернеуі	100–240 В~, 50/60 Гц, 0,4 А
Айнымалы ток адаптерінің	
шығыс кернеуі.....	5 В=, 2 А, 10 Вт
Электр тоғымен	
зақымданудан қорғау.....	II дәреже
Wi-Fi желісінің жұмыс жиілігі	2,4 ГГц
Басқару түрі.....	электронды,
.....қолданба арқылы қашықтан	
Тұрғын үй материалы	пластик
Жақындық сенсоры	1 м дейін
Резервуардың көлемі	2,9 л
Жұмыс көрсеткіші.....	LED
Автоматты сорғы	бар
Өлшемдері	190*205*165 мм
Таза салмағы.....	0,8 кг
Қуат сымының ұзындығы	1,45 м

Жабдық

Қақпағы мен түтігі бар сусынға арналған ыдыс.....	1 дана
Ішетін негіз.....	1 дана
Сымсыз сорғы.....	1 дана
USB-C/USB-A қуат сымы.....	1 дана
USB-A қуат адаптері	1 дана
Су сүзгісі.....	1 дана
Сорғы сүзгісі (губка).....	1 дана
Құбырларды тазалау щеткасы.....	1 дана
Пайдаланушы нұсқаулығы және кепілдік картасы	1 дана

Өндіруші өз өнімдерін жақсарту барысында қосымша ескертусіз өнімнің дизайнына, конфигурациясына және техникалық сипаттамаларына өзгерістер енгізуге құқылы. Техникалық сипаттамалар ±10% қатерге жол береді.

Құрылғы құрылымы

1. Қақпақ
2. Су сүзгі бөлімі
3. Су сүзгісі
4. Сорғы сүзгісі
5. Су құбыры
6. Сорғы
7. Ыдыс
8. Қалам
9. Қуат адаптері
10. Қуат сымы
11. Негіз
12. Күй көрсеткіші
13. Қуат түймесі
14. Зарядтау көрсеткіші
15. Түтік тазалау щеткасы

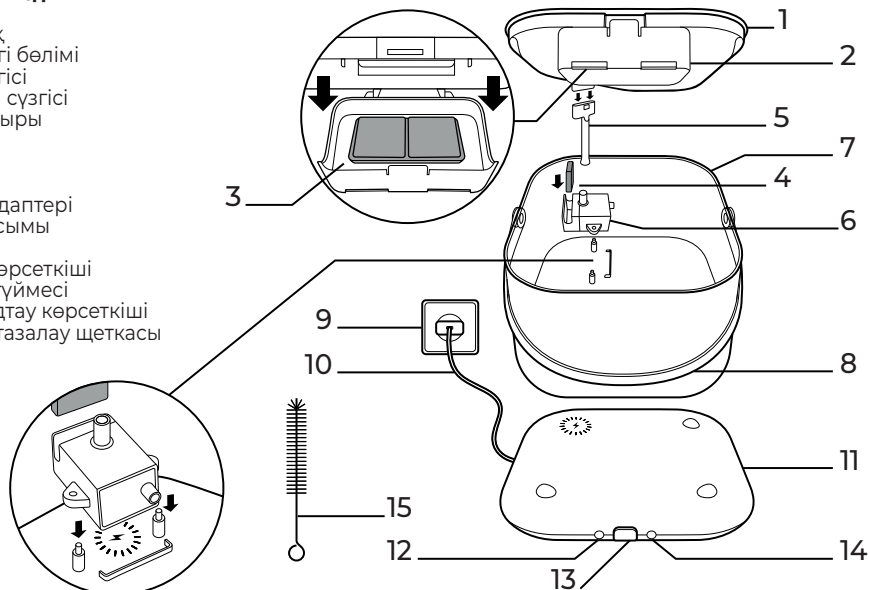

I. ПАЙДАЛАНУ АЛДЫНДА

Құрылғыны қораптан абайлап шығарыңыз. Барлық орауыш материалдар мен жарнамалық жапсырмаларды алып тастаңыз. Сүзгілерді және басқа құрылғы компоненттерін пластик пакеттерден алыңыз.

i Ескерту жапсырмаларын, индикатор жапсырмаларын (бар болса) және құрылғыдағы сериялық нөмір тақтасын орнында ұстаңыз!

Төмен температурада тасымалдағаннан немесе сақтағаннан кейін құрылғыны қосар алдында оны бөлме температурасында кемінде 2 сағат ұстаңыз.

Құрылғы корпусын және барлық алынбалы бөлшектерін дымқыл шүберекпен сүртіңіз. Қолданар алдында құрылғыны жақсылап құрғатыңыз.

Батареяны зарядтау

НАЗАР АУДАРЫҢЫЗ! Құрылғы жылдам зарядталатын қуат адаптерлерін қолдамайды. Берілген адаптерді немесе оған ұқсас сипаттамалары бар адаптерді пайдаланыңыз.

Алғаш рет қолданар алдында құрылғының түбіндегі батареяны толығымен зарядтаңыз.

Негізді розеткаға қосыңыз (кабель мен адаптер кіреді). Зарядтау кезінде заряд индикаторы (оң жақта) жасыл түсте жылдам жыпылықтайды. Батарея толығымен зарядталған кезде заряд көрсеткіші тұрақты жасыл болып қалады. Батарея деңгейі өте төмен деңгейге дейін төмендегенде, зарядтау индикаторы жасыл түспен баяу жыпылықтайды және ішуші автоматты түрде «жақындық сенсоры» режиміне ауысады.

II. ОПЕРАЦИЯ

1. Деңгей **MIN** және **MAX** белгілерінің арасында болғанша ыдысқа су құйыңыз. Су деңгейін жүйелі түрде тексеріңіз!

Суды қоспас бұрын, суасты сорғысының қуат кабелінің зақымдалуын мұқият тексеріңіз.

i Температурасы 35-тен аспайтын сүзгіден өткен немесе бөтелкедегі суды ғана пайдалануға рұқсат етіледі °С, сорғыны зақымдамау және жануарлардың денсаулығына зиян келтірмеу үшін.

2. Жоғарыдағы схемаға сәйкес құрылғыны толығымен жинаңыз.

Тостағанды негізге орнатқанда, тостағанның астыңғы жағындағы үш ойықтың негіздегі үш проекцияға сәйкес келетініне көз жеткізіңіз.

Тостағанға орнатылған сорғы таңбаның үстінде орналасуы керек ☀ негізде көрсетілген. Әйтпесе, сорғы іске қосылмайды (диаграммадағы «а» кірісін қараңыз).

Сумен жабдықтау құбыры алдымен қақпақтың артқы жағына бекітіледі, содан кейін қақпақ ыдысқа орнатылған кезде оны сорғы розеткасына қосу керек. Әйтпесе, су ішетін адамның жоғарғы жағына ағып кете алмайды (диаграммадағы «б» кірістіруін қараңыз).

3. Құрылғыны қатты, тегіс, құрғақ, көлденең бетке қойыңыз, сонда басқару панелі үй жануарыңыз әдетте ішетін ыдысқа жақындайтын бағытқа қарайды. Үй жануарының мөлшеріне және оның қаншалықты тез жақындайтынына байланысты сенсор қысқа қашықтықтағы қозғалысты анықтай алады.

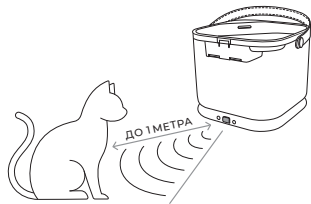

4. Қуат түймесін екі рет басу арқылы құрылғыны қосыңыз. Әдепкі бойынша, құрылғы жақындақ режимінде жұмыс істейді: су тек сенсор-

дан 1 м қашықтықта біреу болған кезде ғана беріледі. Егер сенсор бар екенін анықтаса, су 5 секундтық үзіліспен 20 секунд бойы ағады. Күй индикаторы (сол жақта) су ағып жатқанда көк түспен баяу жыпылықтайды және сорғы өшірілгенде өшеді.

5. Үздіксіз су беру режиміне ауысу үшін қуат түймесін бір рет басыңыз. Күй индикаторы алдымен көк жылдам жыпылықтайды, содан кейін тұрақты көк түске айналады. Енді су үздіксіз ағып тұрады.

6. Құрылғыны өшіру үшін қуат түймесін екі рет басыңыз. Зарядтау индикаторы алдымен көк түспен жылдам жыпылықтайды, содан кейін толығымен өшеді.

7. Мәжбүрлеп қайта жүктеу үшін қуат түймесін 10 секунд ұстап тұрыңыз. Қайта жүктеудің аяқталғанын растайтын екі индикатор да қысқаша қызыл түске айналады.

RED Smart Pro қолданбасы арқылы қашықтан басқару



RED Smart Pro мобильді қолданбасын орнату арқылы құрылғының барлық функцияларына қол жеткізуге болады.

1. QR кодын сканерлеу арқылы қолданбаны мобильді құрылғыға жүктеп алыңыз және орнатыңыз.

2. Егер сізде бұрыннан бар болса, тіркелгіңізге кіріңіз немесе жаңасын жасаңыз.

3. «Добавить устройству» түймесін басыңыз. Жылдамырақ анықтау үшін қолданбаға Bluetooth пайдалану рұқсатын беріңіз.

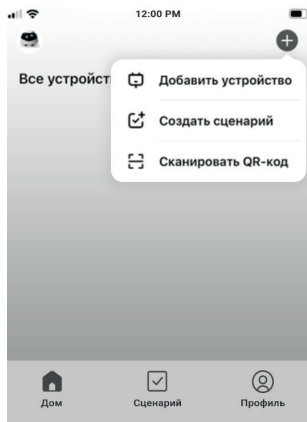

4. Біраз уақыттан кейін экранның жоғарғы жағында қосылуға болатын құрылғылар көрсетіледі. «Добавить» түймесін басыңыз.

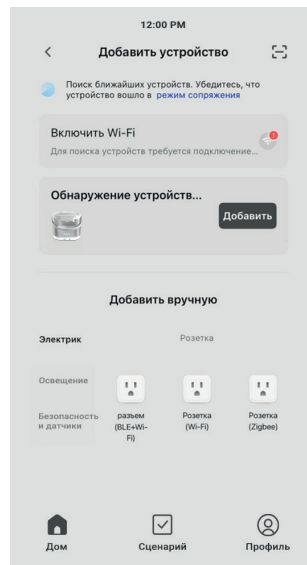



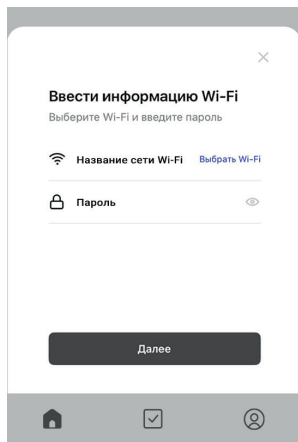

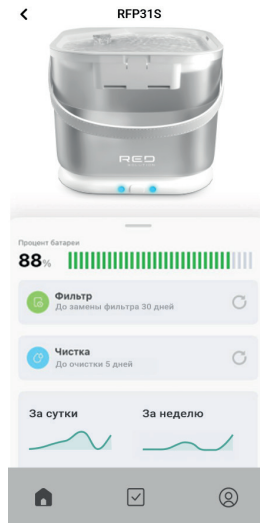

5. Қосылуды жоспарлаған Wi-Fi желісін таңдап, құпия сөзді енгізіп, «Далее» түймесін түртіңіз. Wi-Fi желісінің жиілігі 2,4 ГГц болуы керек екенін ескеріңіз. Құрылғы 5 немесе 6 ГГц желілерін қолдамайды. Жұптастыру процесінің аяқталуын күтіп, «Завершено» түймесін түртіңіз.



6. Қолданба автоматты түрде негізгі құрылғыны басқару экранына ауысады:



RED Smart Pro қолданбасынан қол жеткізуге болатын құрылғының негізгі функциялары.

- Қашықтан бастау: басыңыз  (Пуск) құрылғыны қосу немесе өшіру үшін
 - Ағымбатарея зарядының деңгейі
 - Сүзгіні ауыстыруға дейін ұсынылатын уақыт: басыңыз  (Настройки) және қажетті уақытты орнату немесе параметрлерді қалпына келтіру үшін сәйкес мәзір жолын таңдаңыз
 - Құрылғыны тазалауға дейін ұсынылатын уақыт: түймесін басыңыз  (Настройки) және қажетті уақытты орнату немесе параметрлерді қалпына келтіру үшін сәйкес мәзір жолын таңдаңыз
 - Пайдалану жиілігі (сенсорды белсендіру саны бойынша)
 - Статистика: басыңыз  (Статистика) белгілі бір уақыт кезеңі үшін егжей-тегжейлі пайдалану деректерін көру үшін
 - Көрсеткішті өшіру үшін: түймесін басыңыз  (Настройки) және жүгірткіні жылжытыңыз  құрылғының жарықдиодты индикаторын қосу немесе өшіру үшін.
- Құрылғыны қолданбадан ажырату үшін түймесін басыңыз  және ашылатын мәзірде «Удалить устройство» түймесін басыңыз.

III. ҚҰРЫЛҒЫҒА ҚЫЗМЕТ КӨРСЕТУ

Тазалау

Құрылғының сыртқы беттерін жұмсақ абразивті емес шүберекпен сүртіңіз. Қақ жиналуын болдырмау үшін сумен жанасатын ішкі беттерді жақсылап шайыңыз.

 Сабын мен басқа тазалағыш заттарды жақсылап шайыңыз!

Сорғыны, түтікті және сүзгілерді тазалау

Сорғыны, сорғы сүзгісін, су сүзгісін және су құятын түтікті әсіресе мұқият тазалау керек, өйткені олардың беттеріндегі шөгінділерді жою қиынырақ. Күнделікті белсенді пайдалану кезінде аптасына бір рет тазалау ұсынылады. Су құятын түтіктің ішін жинақтағы шеткамен тазалаңыз. Сүзгіні алып тастау және орнату үшін төмендегі диаграмманы қараңыз.

Құй индикаторы шамамен 10 күн сайын қызыл түспен жанады, бұл сүзгілерге қызмет көрсету қажет екенін көрсетеді. Сүзгілерді ауыстырғаннан немесе қызмет көрсеткеннен кейін, құй индикаторын қалпына келтіру үшін қуат түймесін бір рет басыңыз.

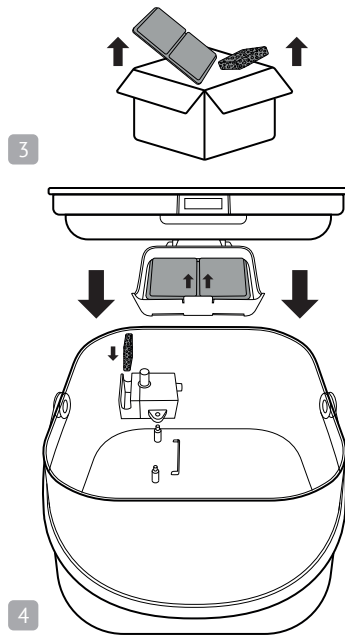
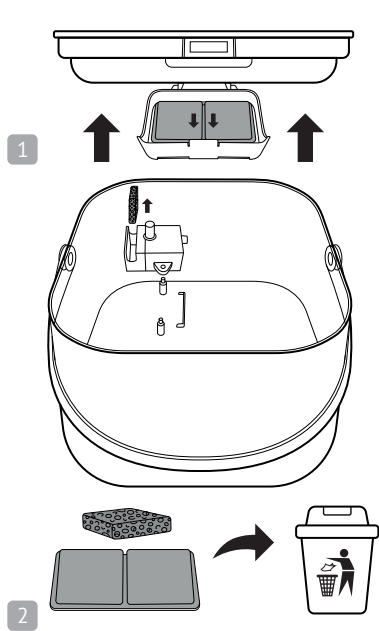

Сақтау және тасымалдау

Сақтау және қайта пайдалану алдында құрылғының барлық бөліктерін тазалап, мұқият құрғатыңыз. Құрылғыны жылыту құрылғылары мен тікелей күн сәулесінен алыс, құрғақ, желдетілетін жерде сақтаңыз.

Тасымалдау және сақтау кезінде құрылғыны зақымдауы және/немесе қаптаманың тұтастығын бұзуы мүмкін механикалық әсерлерге ұшыратпаңыз. Құрылғының қаптамасын судан және басқа сұйықтықтардан қорғаңыз.

IV. ҚЫЗМЕТ КӨРСЕТУ ОРТАЛЫҒЫНА ХАБАР-ЛАС БҰРЫН

Бұзылыс	Ықтимал себеп	Жою
Құрылғы қосылмайды	Батарея отырды	Батареяны зарядтаңыз. «Батареяны зарядтау» бөлімін қараңыз.
Зарядтау индикаторы жасыл түспен баяу жыпылықтайды		
Су беру бірнеше секундтан кейін өздігінен өшеді	Құрылғы жақындық сенсоры режимінде жұмыс істейді: су ішетін ыдыстың жанында біреу болғанда ғана беріледі	Үздіксіз сумен жабдықтауға ауысу үшін Жұмыс бөліміндегі нұсқаларды қараңыз
Сенсор үй жануарының жақындауына жауап бермейді	Ішуші дұрыс емес (датчигі бүйірге немесе артқа қараған)	Суарғышты басқару панелі үй жануарыңыз жақындаған бағытқа қарайтындай етіп орнатыңыз
	Құрылғы «тұрақты сумен қамтамасыз ету» режимінде жұмыс істейді	Жақындық сенсоры арқылы сумен жабдықтауды қосу үшін «Жұмыс» бөліміндегі нұсқаларды қараңыз

Бұзылыс	Ықтимал себеп	Жою
Су ағыны әлсіз немесе жоқ	Бөлшектерді дұрыс құрастырмау немесе бос жалғау	Құрылғыны нұсқуларға сәйкес жинаңыз
	Құрылғы түтігі бітеліп қалған	Су құбырын берілген щеткамен тазалаңыз
	Ыдыстағы су MIN деңгейінен төмен	Ыдысқа су қосыңыз. Су деңгейі MIN және MAX белгілерінің арасында болуы керек
Күй индикаторы қызыл баяу жыпылықтайды	Сорғы орнатылмаған немесе дұрыс орнатылмаған	Құрылғыны нұсқуларға сәйкес жинаңыз
	Ыдыстағы су MIN деңгейінен төмен	Ыдысқа су қосыңыз. Су деңгейі MIN және MAX белгілерінің арасында болуы керек

Бұзылыс	Ықтимал себеп	Жою
Күй индикаторы қызыл және жыпылықтамайды.	Сүзгіні ауыстыру туралы еске салғыш	Қажет болса, сүзгілерді «Құралды күту» бөлімінде сипатталғандай тазалаңыз және ауыстырыңыз. Сүзгі еске салғышын қалпына келтіру үшін түймені бір рет басыңыз.
Сорғы іске қосылмайды	Сорғы дұрыс орнатылмаған	Құрылғыны нұсқуларға сәйкес жинаңыз
Сорғы әдеттен тыс шу шығарады	Сорғы бітеліп қалуы мүмкін	Құрылғыны өшіріп, сорғыны тазалаңыз
	Су таусылды	Деңгей MIN және MAX белгілерінің арасында болғанша ыдысқа су қосыңыз

i Мәселе шешілмесе, уәкілетті қызмет көрсету орталығына хабарласыңыз.

V. КЕПІЛДІК МІНДЕТТЕМЕЛЕР



Құрылғының сериялық нөмірін www.redsolution.companу ресми веб-сайтында тіркеп, қосымша жыл кепілдік алыңыз.*

*Стандартты кепілдік – 1 жыл.
Құрылғының сериялық нөмірін www.redsolution.companу сайтында тіркетін кезде қосымша 1 жылдық кепілдік беріледі.

Кепілдік талоны қолдану нұсқаулығының соңында орналасқан!

Осы бұйымға сатып алынған сәттен 12 ай мерзіміне кепілдік беріледі. Өндіруші кепілдік кезеңі ішінде жөндеу, бөлшектерді ауыстыру немесе бүкіл бұйымды ауыстыру жолымен кез келген зауыттық ақауларды жоюға міндеттенеді. Кепілдік тек сатып алу күні түпнұсқалық кепілдік талонында дүкен мөрмен және сатушы қолымен расталған жағдайда ғана күшіне енеді. Осы кепілдік тек бұйым пайдалану бойынша нұсқаулыққа сәйкес қолданылған, жөнделмеген, бұзылмаған және онымен дұрыс жұмыс істемеу нәтижесінде зақымданбаған, сонымен қатар бұйымның толық жинағы сақталған жағдайда танылады. Осы кепілдік бұйымның табиғи тозуына және шығын материалдарына таралмайды (сүзгілер және т. б.). Бұйымның қызмет мерзімі мен кепілдік міндеттемелердің жарамдылық мерзімі өндірілген кезден бастап немесе бұйым жасалған кезден бастап есептеледі (егер сатылған күнін анықтау

мүмкін болмаса). Аспаптың өндірілген кезі бұйым корпусындағы сәйкестендіру жапсырмасында орналасқан сериялық нөмірден табуға болады. Сериялық нөмір 13 белгіден тұрады. 6-ші және 7-шы белгілер айды, 8-ші — құрылғы шыққан жылды білдіреді.

0	0	0	0	0	1	1	2	3	3	3	3	3
---	---	---	---	---	---	---	---	---	---	---	---	---

1 – өндірілген ай (01 – қаңтар, 02 – ақпан... 12 – желтоқсан),

2 - шығарылған жылы (1 - 2021, 2 - 2022... 0 - 2030),

3—үлгінің сериялық нөмірі.

Өндіруші белгілеген құрылғының қызмет ету мерзімі өнім осы нұсқаулыққа, қолданыстағы техникалық стандарттарға сәйкес және кепілдік қызмет көрсету шарттарына сәйкес пайдаланылған жағдайда сатып алынған күннен бастап 3 жылды құрайды.

КЕПІЛДІК ҚЫЗМЕТ КӨРСЕТУДІҢ ШАРТТАРЫ

Осы бағдарлама тауар сатылған күннен 12 ай ішінде кепілдік міндеттемелерді қамтиды немесе өндірілген кезден есептеледі (егер сату күнін анықтау мүмкін болмаса). Аспаптың өндірілген кезі бұйым корпусындағы сәйкестендіру жапсырмасында орналасқан сериялық нөмірден табуға болады. Сериялық нөмір 13 белгіден тұрады. 6-ші және 7-шы белгілер айды, 8-ші – құрылғы шыққан жылды білдіреді. Тек клиент кепілдік қызмет көрсету шарттарын

ұстанғанда ғана мерзімдер қолданылады. Осы кепілдік өнеркәсіптік және/немесе коммерциялық мақсатта пайдаланылатын бұйымдарға таралмайды. Сату кезінде сатушы кепілдік талонын дұрыс толтыруын, аппараттың сериялық нөмерін, сату мерзімін көрсетуін, мөр басуын, сонымен қатар қол қоюын қадағалаңыз. Өнімді, жиынтықтылығын, технакалық жағдайын тексеріңіз, кепілдік шарттарымен танысып, қол қойыңыз.

Кепілдік талонында көрсетілген деректерге өзгеріс енгізуге, өшіруге немесе қайтадан жазуға болмайды. Кепілдік келесіден туындаған зақымдары бар бұйымдарға таралмайды:

- дұрыс пайдаланбау, ұқыпсыз қолдану, дұрыс қоспау, ілеспе нұсқаулықты ұстанбау;
- дұрыс пайдаланбау, ұқыпсыз қолдану немесе жазатайым оқиға себебінен туындаған механикалық, жылулық және басқа зақымдардан;
- тазалап және ауыстырып тұруды талап ететін сүзгілерді, шаң жинағыштарды және басқа бөліктер мен аксессуарларды уақытында тазаламаудан;
- бөгде заттардың, жарамсыз сұйықтықтардың, жәндіктердің, кеміргіштердің және т.б. енуі;
- электр бауы зақымдануынан;
- осы бұйымды пайдалану ережелерінде көрсетілгенінен басқа кернеумен немесе қоректендіретін желінің стандартты параметрлеріне сәйкес келмейтін желіге қосудан;

- бұйым құрылымы өзгерістерін туындатқан біліксіз жөндеуден және басқа араласудан;
- тойтарылмас күш әсерінен (өрт, тасқын, найзағай және басқа);
- бұйымның ыстыққа төзімді емес бөліктеріне жоғары сыртқы температураның әсерінен;
- сериялық нөмірі өзгертілген, жойылған немесе анық басылмаған.

Кепілдік нақты тозу мерзімі бар тораптар, механизмдер мен аксессуарларға (шаң сорғыш щеткалары, мультипісіргіштердің металл табақтары мен күйікке қарсы жабындылары бар пісіруге арналған қалыптар, шырын сыққыштардың торпышақтары, пышақтар, қаптаршаң жинағыштар, ауыстырылатын сүзгілер, сусабындар, сұйықтықтар және т.б.), сонымен қатар аккумуляторлық қоректену көздеріне және қоректену батареяларына таралмайды. Пайдалану бойынша нұсқаулыққа сәйкес кепілдіктің әрекетіне аспапқа кезеңді қызмет көрсету бойынша жұмыстар жатпайды.

Сіздің аймақта сервистік орталықтардың бары туралы ақпаратты сондайақ www.redsolution.companу сайтынан нақтылауға болады. Қазақстан Республикасында пайдаланушы қолдау қызметі: тел. +7 777 747 40 44 (Қазақстан Республика бойынша телефон соғу тегін).

 Орам, пайдаланушы нұсқаулығы, сондай-ақ құралдың өзін қалдықтарды қайта өңдеу бойынша жергілікті бағдарламаға сәйкес утилизациялау керек. Мұндай бұйымдарды қарапайым тұрмыстық қоқыспен бірге лақтырмаңыз.

УСЛОВИЯ ГАРАНТИЙНОГО ОБСЛУЖИВАНИЯ

При продаже проследите, чтобы продавец правильно заполнил гарантийный талон, указал серийный номер изделия, дату продажи, поставил свою подпись и печать. Проверьте комплектность и техническое состояние изделия, ознакомьтесь с условиями гарантии и поставьте свою подпись. Не допускается вносить изменения, стирать или переписывать данные, указанные в гарантийном талоне.

Информацию о наличии сервисных центров в вашем регионе можно уточнить на сайте www.redsolution.com.ru. Служба поддержки пользователей в России: тел. 8 (800) 511-86-19 (звонок по России бесплатный).

Адрес организации, уполномоченной на принятие претензий от покупателей и производящей ремонт и техническое обслуживание изделия (ООО «РЭД»): 108810, г. Москва, вн. тер. г. муниципальный округ Внуково, п. Совхоза Крёкшино, ул. Озерная, д. 5, стр.1, помещ. 22. ИНН: 7713491474.

Если вы недовольны качеством сервисного обслуживания (установленные требованиями Закона о защите прав потребителей сроки на устранение неисправностей по гарантии превышены, отсутствуют запасные части, некачественно выполнен ремонт и т. д.), обращайтесь в головной сервис-центр по телефону 8 (800) 511-86-19 или заполните форму на официальном сайте www.redsolution.com.ru. Благодаря обратной связи мы исправим возникающие недочеты, чтобы сервис был качественным, своевременным и удобным. Спасибо за вашу помощь.

ГАРАНТИЙНЫЙ ТАЛОН

Заполняется фирмой-продавцом / Сатушы фирма толтырады

Дата продажи / Сатылған күні

Серийный номер / Сериялық нөмір

Фирма продавец / Сатушы фирма

Подпись продавца / Сатушының қолы

Печать фирмы-продавца /
Сатушы фирманың мері

Изделие надлежащего качества, укомплектовано, технически исправно, претензий не имею. С условиями гарантии ознакомлен.
Бұйымның сапасы жарамды, жинақталған, техникалық жөн, шағымым жоқ. Кепілдік шарттарымен таныстым.

Подпись покупателя /
Сатып алушының қолы

www.redsolution.com

Сделано в Китае

RFP31S-RED-UM-1