



Руководство по упаковке отправлений*

[Начать](#)

[Посмотреть методы упаковывания](#)

* для физических и юридических лиц, осуществляющих отправку через Voxberry

Оглавление и навигация

Упаковка — это важно!	Voxberry приветствует вас
	4 шага к надежной упаковке
	Чек-лист качественной упаковки
Определите особенности груза	Оцените, какая упаковка потребуется
Выберите тип упаковки	Основные требования к упаковке
	Внешняя (транспортная) упаковка
	Внутренняя (дополнительная) упаковка
Упакуйте надежно	Основные принципы упаковывания груза
	Методы упаковывания
	Методы упаковывания (Приложение)
Оклейте и промаркируйте отправление	Оклейка отправления
	Маркировка отправления

 Кликабельные кнопки переводят на соответствующий раздел

 Возвращает на оглавление

 На следующий слайд

 На предыдущий слайд

[ссылка](#) Кликабельная ссылка на документ



Упаковка — это важно!

Boxberry приветствует вас!

Уважаемый Отправитель, просим Вас обратить внимание **на качественную упаковку отправлений**. Это поможет нам доставлять ваши отправления вовремя, в целости и сохранности.

До встречи с получателем отправления преодолевают большие расстояния, подвергаются складской обработке, сортировке и механическим воздействиям.

От правильной упаковки зависит, в каком виде отправление дойдёт до адресата, не повредит ли оно другие грузы и не создаст ли опасность для сотрудников и партнёров нашей компании.

За правильную упаковку отвечает отправитель. Чтобы сделать процесс упаковки простым и понятным, следуйте нашим рекомендациям.

На сайте Boxberry вы можете дополнительно ознакомиться с [Требованиями к весу, габаритам, упаковке и маркировке отправлений](#), на основании которых создано данное Руководство.



Упаковка — это важно!

4 шага к надёжной упаковке

Шаг 01	<p>Определите особенности груза</p> <p>Корректная оценка груза позволит понять, в какой именно упаковке он нуждается.</p>
Шаг 02	<p>Выберите тип упаковки</p> <p>Подберите короб или пакет, подходящие для упаковывания именно вашего груза, а также материалы для внутреннего наполнения внешней упаковки (для защиты вложения).</p>
Шаг 03	<p>Упакуйте надёжно</p> <p>Примените верный метод упаковывания, который обеспечит сохранность вложения при транспортировке.</p>
Шаг 04	<p>Оклейте и промаркируйте отправление</p> <p>Качественная оклейка защищает ваше отправление во время транспортировки. Прикрепите легкочитаемую маркировку надёжно и в правильном месте.</p>

Далее в руководстве каждый шаг будет раскрыт подробнее.

После изучения руководства в повседневной работе можно использовать сокращенный чек-лист качественной упаковки отправления.

<p>1</p> <p>Оценка</p> <p>Обратите внимание на вес вложения, является ли оно хрупким. Оцените стоимость содержимого. Учтите требования к упаковке, предписанные правилами перевозки.</p> 	<p>2</p> <p>Упаковывание</p> <p>Используйте качественные коробки. Обеспечьте расстояние в 3 см между стенками короба и его содержимым/ Полностью заполните короб, не оставляя свободного пространства.</p> 	<p>3</p> <p>Оклейка</p> <p>Скрепите и обклейте ребра короба скотчем Vohberry для дополнительной прочности.</p> 	<p>4</p> <p>Маркировка</p> <p>Надёжно закрепите маркировку на каждое отправление или отдельное место многоместного заказа, на верхнюю часть внешней упаковки. Маркировка должна быть четкой, легко читаемой, без заломов, перегибов.</p> 
--	--	---	--

Определите особенности груза

Какие факторы влияют на тип упаковки:



Размер и форма

- Упаковка должна соответствовать содержимому отправления по размерам. Неполные коробки могут сломаться, переполненные – разойтись по швам.
- Между упакованным вложением и внешней упаковкой должно быть расстояние, которое нужно заполнить амортизационным материалом.
- Вложения неправильной формы, имеющие выступающие элементы, округлые вложения, требуют особой и/или дополнительной упаковки.
- Острые края вложений должны быть полностью закрыты.

Обратите внимание, что некоторые вложения ограничены или запрещены к перевозке по правилам Vohberry.

Вес

Упаковка (короб, пакет, тубус) должна:

- выдерживать вес вложения;
- быть прочна и долговечна.

Заводская упаковка

Даже если товар уже имеет упаковку производителя, необходимо упаковать его дополнительно во внешнюю упаковку.

Физические и химические свойства

Для упаковки порошка или жидкости требуются особые методы и дополнительные упаковочные материалы.

Стоимость

Дорогостоящие и особо ценные вложения нуждаются в дополнительной упаковке и защите.

Хрупкость

Хрупкие предметы нужно упаковать с особой тщательностью и применением дополнительных упаковочных материалов.

Ограничения

Могут потребоваться дополнительные документы, свидетельствующие о характере и свойствах вложения: сертификаты, лицензии и др.

[Вложения, запрещенные к отправке \(для юридических лиц\)](#)

[Вложения, запрещенные к отправке \(для физических лиц\)](#)

Выберите тип упаковки

Общие требования к упаковке:



- **Любой тип груза** должен быть помещен во внешнюю (транспортную) упаковку.
- **Упаковка должна защищать** вложение отправления от повреждения, выпадения, утери, несанкционированного вскрытия, а также от порчи других отправок.
- **Не используется** упаковка, потерявшая форму и прочность, расходящаяся по швам, имеющая заломы, надрывы.
- **Упаковка не должна деформироваться или разрушаться** при воздействии нагрузок (при перемещении с места на место пакет не растягивается, короб – не теряет форму).
- **Если упаковка используется повторно**, она должна быть чистой, сухой, без признаков повреждения, без старых маркировок, логотипов, надписей, штрихкодов, не относящихся к этому отправлению.

Физические лица могут получить упаковочные материалы в отделении, непосредственно при оформлении отправления ([Boxberry предлагает](#)), либо упаковать в собственные упаковочные материалы, соответствующие [Требованиям к весу, габаритам, упаковке и маркировке отправок](#).

Юридические лица могут приобрести фирменную упаковку Boxberry, оформив ее заказ в ЛК ИМ или обратившись к менеджеру сопровождения, либо упаковать груз в собственные упаковочные материалы, соответствующие [Требованиям к весу, габаритам, упаковке и маркировке отправок](#).

Выберите тип упаковки

Внешняя (транспортная) упаковка

Boxberry предлагает следующие варианты внешней упаковки, пожалуйста, выберите подходящий для вашего отправления.

Короба

Для предметов быта, электроприборов, запчастей, книг, игрушек, хрупких вещей, предметов с хрупкими элементами из стекла, пластика, тонкого и мягкого металла.



Короб XS
(15x15x10см)



Короб S
(20x20x14см)



Короб M
(35x20x14см)



Короб L
(35x30x25см)



Короб XL
(50x40x30см)

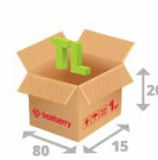

Короб TL
(80x15x20см)

Пакеты и конверты

Пакеты: для одежды, обуви в коробах, кожгалантереи, текстильных изделий, мягких игрушек.

Конверт: для печатной продукции: документов, фото, книг, журналов, календарей.

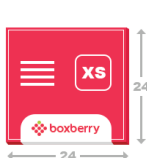

Пакет с клапаном A4
(24x24см)

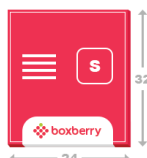

Пакет с клапаном S
(24x32см)

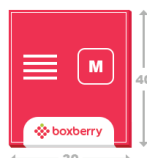

Пакет с клапаном M
(30x40см)

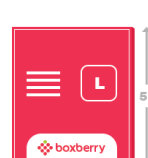

Пакет с клапаном L
(39x51см)

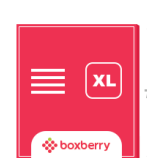

Пакет с клапаном XL
(60x75см)



Конверт A4
(24x24 см)

Не допускается упаковывать в пакеты:

- предметы, не подходящие по размеру и форме (округлые, неправильной формы);
- предметы, имеющие острые углы или другие элементы, способные порвать пакет;
- любые виды жидкости (в том числе гели, масла и др.);
- предметы в упаковке от производителя, которая является неотъемлемой частью вложения и в случае ее повреждения может наступить страховой случай (например, брендовая одежда/обувь).

Выберите тип упаковки

Внутренняя (дополнительная) упаковка

Защита от соприкосновения с внутренними стенками упаковки

Защита от влаги, пыли и грязи

Защита от сдавливания и трения, если вложений два и более

Защита от вибрации и ударов во время транспортировки

Используйте дополнительные упаковочные материалы для защиты вложений внутри внешней упаковки.



воздушно-пузырьковая пленка



гранулированный упаковочный наполнитель



вставки из гофрированного картона



пластиковые воздушные подушки



мятая крафт-бумага

Boxberry предлагает крафт-бумагу и пузырьковую пленку. Можно использовать другие виды подходящих материалов, обладающих необходимыми свойствами.

Учитывайте смятие дополнительных материалов

При выборе материалов для заполнения свободного пространства убедитесь, что они смогут выдержать вес содержимого отправления. Некоторые материалы могут смяться или уменьшаться в объеме под весом содержимого, в результате чего в коробе появятся пустоты.

Больше внутренней упаковки

Используйте больше амортизационного материала при упаковке хрупкого вложения или техники.

Проверьте фиксацию вложений

После того как вложение упаковано, слегка потрясите короб — товар не должен перемещаться внутри, а его части стучать друг об друга и края упаковки. При необходимости добавьте упаковочный материал.



Выберите тип упаковки

Внутренняя (дополнительная) упаковка

Все дополнительные упаковочные материалы имеют разные свойства, поэтому важно правильно их использовать. Представленная ниже таблица поможет вам выбрать наиболее подходящий материал.

Тип внутренней упаковки	Функции				
	Амортизационный слой	Заполнение пустот	Защита	Разделение	Дополнительно
Воздушно-пузырьковая пленка**	да	да	да	нет	
Мелкоячеистая, 60 мм подходит для легких предметов	да	да	нет	да	разделение
Крупноячеистая, 120 мм подходит для предметов среднего веса	да	да	нет	да	разделение
Вспененная пленка	да	да	нет	нет	
Гранулированный упаковочный наполнитель	да	да	нет	да	
Пластиковые воздушные подушки	да	нет	нет	да	
Крафт-бумага*	да	нет	нет	да	
Вставки из гофрированного картона	нет	нет	да	нет	
Куски картона	да	да	да	нет	амортизация

* при использовании крафт-бумаги:

- для заполнения пустот и амортизации: смять бумагу и заполнить пустоты в коробе.
- для упаковки: обернуть крафт бумагой вложение или его части, заклеить скотчем.
- для амортизации: отрезать 1-2 м крафт бумаги, скомкать бумагу руками в жгуты, заполнить пустоты между вложением и коробом.

** при использовании воздушно-пузырьковой пленки:

Покрытие с пузырьками должно быть направлено к вложению. Отправление необходимо обматывать не менее, чем в 3 слоя воздушно-пузырьковой пленки.

Упакуйте надежно

Основные принципы упаковывания груза

После того, как определены основные характеристики груза и подготовлены упаковочные материалы, следует применить основные правила, которые действуют при выборе любого метода упаковывания.

Не оставляйте свободного пространства



Важно полностью заполнить короб, чтобы вложение не смещалось во время транспортировки, так как это может вызвать повреждения и самого короба, и его содержимого.

Поместите материал для заполнения пустого пространства на дно короба и вокруг отправляемого товара. Убедитесь, что зазоры отсутствуют, а товар не смещается.

Вложения неправильной формы: круглые, овальные, с неустойчивой поверхностью (возможно качение, опрокидывание и пр.), с острыми и выпирающими частями и т. д., тщательно упакуйте и закрепите внутри внешней упаковки для исключения смещений и повреждений других отправлений.

Расстояние в 3-5 см



Всегда размещайте отправляемые товары в центре короба, обеспечивая расстояние до внешних стенок или углов не менее 3 см.

Примите это во внимание при определении размера короба по отношению к размеру вложения.

Упакуйте товары индивидуально и используйте разделители



Несколько вложений в одной упаковке или вложения, состоящие из нескольких частей, обязательно упакуйте индивидуально и/или разделите вставками из гофрированного картона или другого подходящего материала.













Разделители из картона помогают избежать повреждений, вызванных контактом отдельных предметов во время транспортировки, особенно если они уложены друг на друга.

Упакуйте надежно



Методы упаковывания

Груз, передаваемый на доставку, должен быть упакован согласно методам упаковывания. Выберите метод, подходящий именно для вашего груза.



Все методы упаковывания выделены в Приложение к руководству

- | | | |
|---|--|--|
|  Основной метод (для большинства типов груза) |  Метод «короб в коробе» для хрупких грузов |  Малогабаритные вложения |
|  Хрупкое, колкое, острое |  Электроника, технические приборы и комплектующие |  Мягкие изделия, не входящие по размерам в стандартную упаковку |
|  Хрупкое плоское |  Подарки, товары в подарочной упаковке |  Вязкое, жирное, сильно пахнущее |
|  Жидкое и сыпучее |  Товары повышенной криминальной привлекательности |  Свернутые в рулон плакаты, карты, чертежи и др. |

Только для интернет-магазинов

- | | | |
|---|--|---|
|  Длинномерные грузы |  Крупногабаритные грузы |  Отправка укрупненными местами |
|---|--|---|

Условные обозначения на схемах упаковывания

- | | | |
|---|---|---|
|  мягкий наполнитель |  стрейч пленка |  воздушно-пузырьковая пленка |
|---|---|---|

Оклейте и промаркируйте отправление

Оклейка отправления

Качественная оклейка упаковки защищает посылку от вскрытия или повреждения при транспортировке.

Boxberry предлагает фирменный скотч.

Допускается использования другого доступного скотча, ширина которого не менее 5 см.

- Сложите открытые края короба и зафиксируйте их скотчем по стыку.
- Если отправление тяжелое, нанесите сверху еще несколько полос ленты.
- Оклейте скотчем по периметру все ребра короба.
- Оклейте скотчем коробку (крест-накрест).
- Не допускайте соединение двух и более коробов в один.



Пакет



Короб

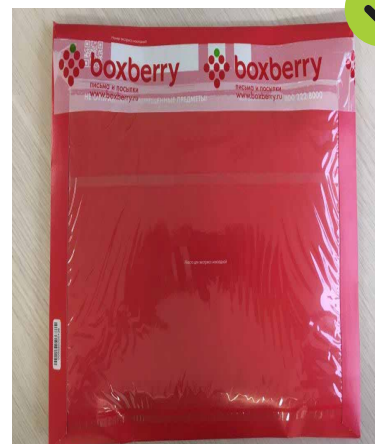

Конверт



Оклейте и промаркируйте отправление

Маркировка отправления

Маркировка — это этикетка, содержащая основную информацию об отправлении: штрихкод, данные об отправителе, получателе и т.д.

Минимальный размер маркировки: высота — 10,5 см, ширина — 8,5 см.

Надежно закрепите маркировку **на верхней стороне внешней упаковки** отправления (короба, пакета, тубуса). Не приклеивайте маркировку на складной шов упаковки. Не допускается фиксация маркировки степлером.

Обязательно **наклеивание** маркировки на каждое отправление или отдельное место многоместного заказа.

Не наносятся на внешнюю упаковку дополнительные обозначения такие как надписи «Хрупкий груз», «Осторожно».

Изображение на маркировке должно быть четко пропечатано, не смазано, не иметь пропусков при печати.



В случае использования бумаги без клеевой основы, необходимо закрепить маркировку скотчем по краю (всему периметру маркировки).

Стрелки указывают, где должен проходить скотч.

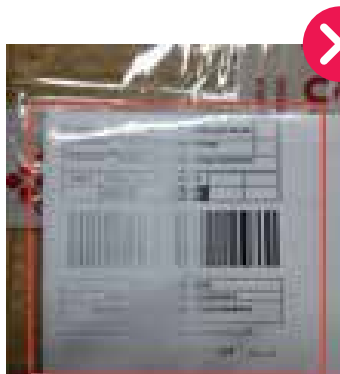

Не допускается заклеивание штрихкода скотчем, не должно быть заломов и перегибов штрихкода.

Приложение «Методы упаковывания»

Основной метод упаковывания

Для большинства нехрупких вложений, таких как канцелярские товары, предметы быта, книги, игрушки, запчасти для оборудования и так далее, подходит основной метод упаковывания в короба из многослойного (гофрированного) картона.

Одно вложение

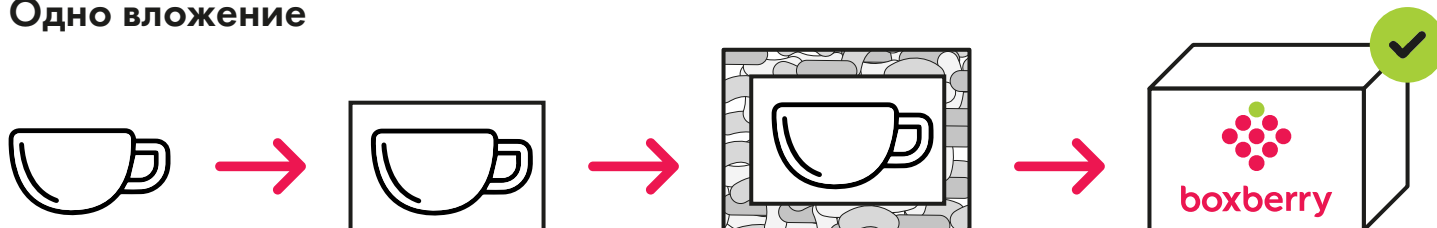

Оберните вложение воздушно-пузырьковой пленкой **не менее, чем в 3 слоя**, края скрепите клейкой лентой.

Упакуйте в короб, оставляя **не менее 2 см и не более 5 см** до стенок.

Заполните пустоты между вложением и стенками короба дополнительным упаковочным материалом.

Несколько вложений



Если вы отправляете несколько предметов в одном коробе, упакуйте их по отдельности.

Оберните вложение воздушно-пузырьковой пленкой **не менее, чем в 3 слоя**, края скрепите клейкой лентой.

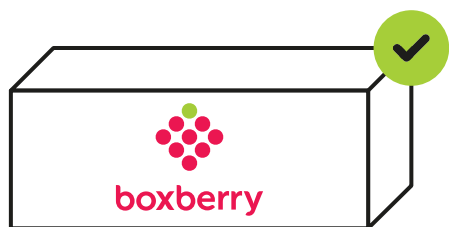

Упакуйте в короб, **оставляя не менее 2 см и не более 5 см** до стенок.

Заполните пустоты между вложением и стенками короба дополнительным упаковочным материалом.

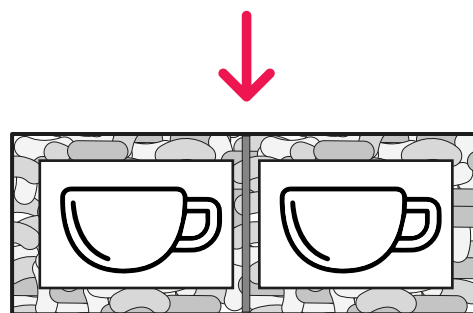

Разделите вложения вставками из подходящего материала, например, из гофрированного картона. Если вложение имеет съемные части, отделите их и каждую часть оберните воздушно-пузырьковой пленкой или стрейч-пленкой.

Приложение «Методы упаковывания»

Метод «короб в коробе» для хрупких вложений

- изделия из стекла,
- керамики и пластика,
- бытовая техника, электроника,
- автомобильные запчасти,
- оптические приборы,
- часы и так далее.

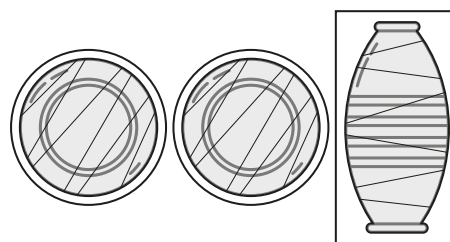
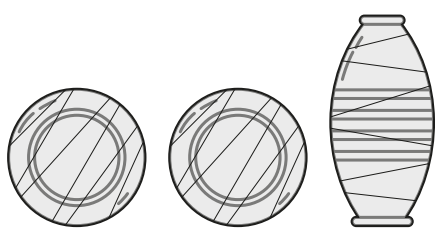

Оберните вложение стрейч-пленкой в 2-3 слоя.

Оберните вложение воздушно-пузырьковой пленкой **не менее, чем в 3 слоя**, края скрепите клейкой лентой.

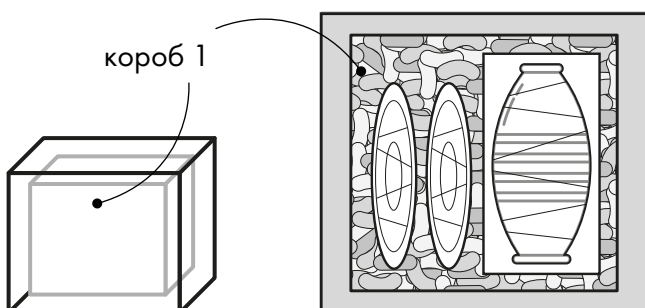

Закройте **короб 1**, поместите его в **короб 2** большего размера.

Перед укладкой внутреннего короба во внешний положите на дно слой материала для заполнения свободного пространства.

Предотвратите смещение внутреннего короба, заполнив пустоты со всех сторон.

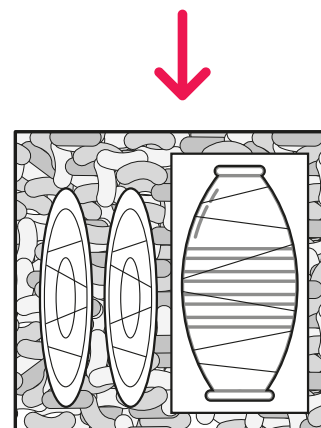

Поместите в **короб 1**. Оставьте не менее 2 см и не более 5 см от упакованного вложения до стенок короба. Заполните пустоты наполнителем.

В качестве короба №1 можно использовать оригинальную (заводскую) упаковку производителя товара.

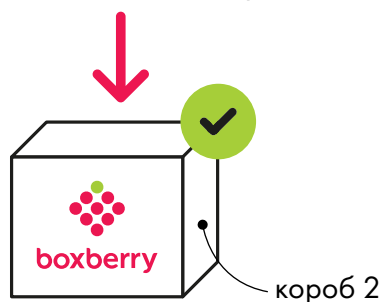

Приложение «Методы упаковывания»

Вложения повышенной криминальной привлекательности

- мобильные телефоны,
- внешняя память персональных компьютеров,
- карманные персональные компьютеры и т.п.

! Внешняя упаковка не должна быть прозрачной.

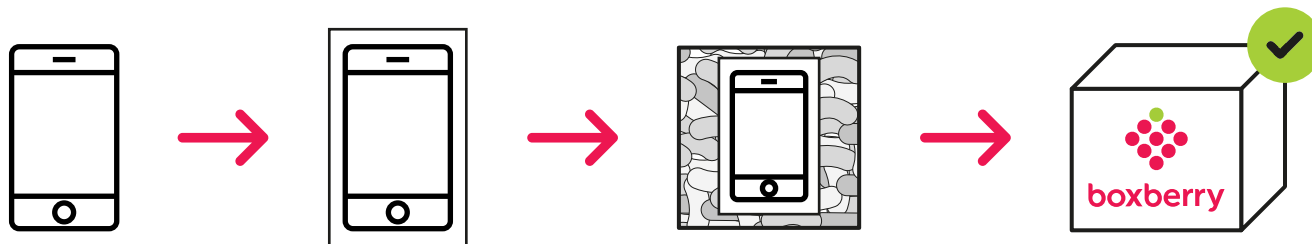

Оберните вложение воздушно-пузырьковой пленкой **не менее, чем в 3 слоя**, края скрепите клейкой лентой.

- Упакуйте в короб, оставляя не менее 2 см и не более 5 см до стенок.
- Заполните пустоты между вложением и стенками короба.
- Для заполнения пустот используйте дополнительные упаковочные материалы.

Электроника, технические приборы и комплектующие

- собранные из нескольких самостоятельных частей технические (электронные) системы;
- компьютерная техника;
- телевизоры, комплектующие к ним и т. д.

! Каждую деталь или часть товара необходимо упаковать индивидуально, как хрупкое вложение. ! Для техники обязательно использование креплений, распорок и иных материалов, которые обеспечат надежную фиксацию и защиту вложения.

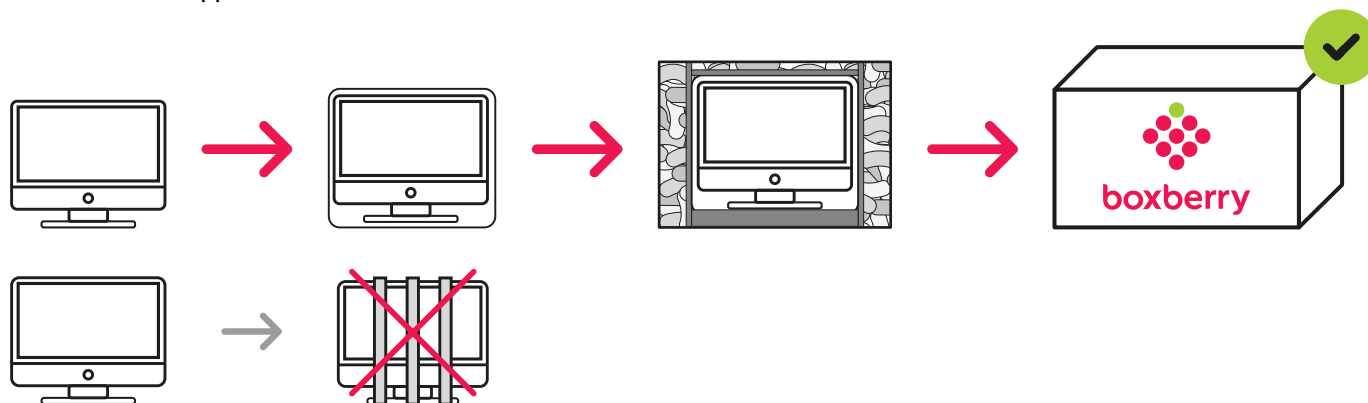

Приложение «Методы упаковывания»

Хрупкие плоские предметы

- виниловые пластинки,
- CD/DVD диски и т.д.

! Необходимо использовать картонные разделители.

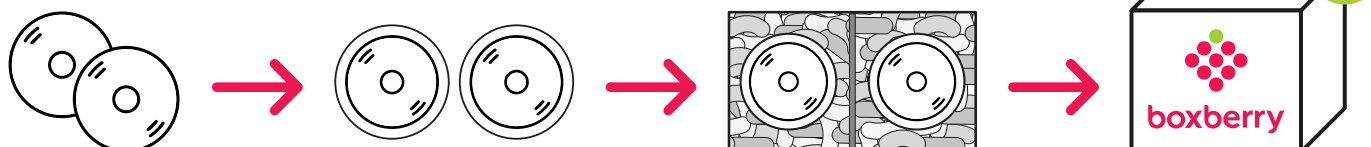

Если вы отправляете несколько предметов в одном коробе, упакуйте их по отдельности.



Разделите вставками из подходящего материала, например, из гофрированного картона.

Если вложение имеет съемные части, отделите их и каждую часть оберните воздушно-пузырьковой пленкой или стрейч-пленкой.

Подарки, отправления в подарочной упаковке

Обязательно упакуйте подарки в короба или пакеты для пересылки.

Подарочная упаковка без короба не подходит для транспортировки.



Если вы отправляете несколько предметов в одном коробе, упакуйте их по отдельности.



Можно использовать основной метод упаковывания.

Приложение «Методы упаковывания»

Хрупкие бьющиеся, колкие, острые вложения

- керамические, фарфоровые, стеклянные изделия (стеклянные бутылки с жидкостью также относятся к хрупким предметам);
- колкие, острые предметы;
- ножи, ножницы, спицы, любые острые выступы и т.д.

! Для упаковки подходят плотные короба.

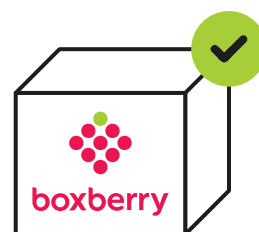
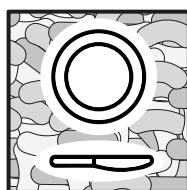
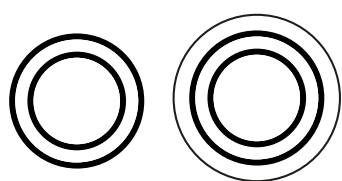

Каждое вложение должно быть тщательно обернуто воздушно-пузырьковой пленкой или мягким упаковочным материалом в несколько слоев.

У острых предметов необходимо тщательно обернуть края и концы.

Хрупкие и бьющиеся предметы необходимо разместить в центре короба так, чтобы они не соприкасались друг с другом и с внешней упаковкой.

Защитные материалы должны быть зафиксированы таким образом, чтобы вложения случайно не развернулись при перевозке и не прорезали внешнюю упаковку.

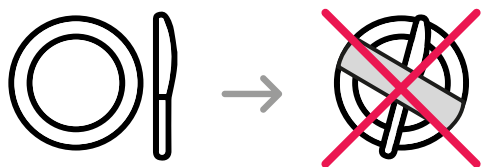

Малогабаритные вложения

- бижутерия;
- мелкие детали;
- мелкие столовые приборы и т.д.

! Не допускается отправление малогабаритного вложения без упаковки или в упаковке, менее 10,5 см x 8,5 см.

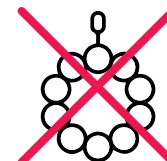
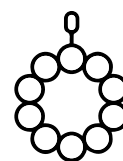
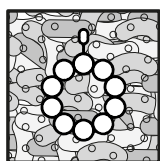
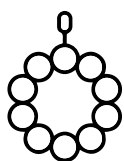

Отправление необходимо поместить в центр упаковки и зафиксировать с использованием дополнительных упаковочных материалов.

Приложение «Методы упаковывания»

Жидкое и сыпучее содержимое

Жидкое и переходящее в жидкое содержимое:

- бутылки с жидкостью, флаконы с духами, кокосовое масло и т. д.

Сыпучее содержимое:

- семена, семечки, орехи, сухофрукты, мука, порошок, наполнители и корма для питомцев, любые мелкие предметы, которые могут рассыпаться (мелкие пуговицы, гвозди и т.д.) и др.

! Не допускается пересылка жидкостей и веществ, меняющих структуру (переходящих в жидкое и другие состояния), в целлофановых и полиэтиленовых мешочках без внешней упаковки.

Особенности упаковки

- Жидкости и переходящие в жидкое вложения должны перевозиться в герметичной таре (металлической, стеклянной, керамической, деревянной, пластмассовой и др.).
- Крышка должна быть крепко зафиксирована, дополнительно закреплена скотчем.
- Жидкие и сыпучие вложения, помимо указанного выше, дополнительно вкладываются в ящики или картонные коробки с крепкой основой (дно короба должно быть усилено скотчем).

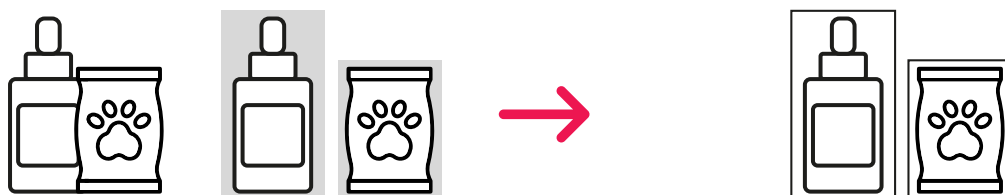

Герметичную тару упаковать в герметичный полиэтиленовый пакет.

Обернуть **не менее, чем в 3 слоя** воздушно-пузырьковой плёнки.

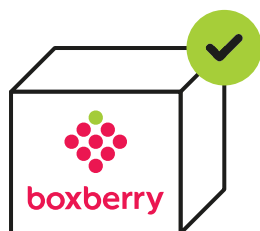

Поместить в центр короба (внешней упаковки). Заполнить пустоты.

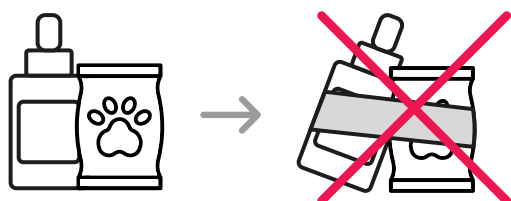

Приложение «Методы упаковывания»

Вязкие, жирные и сильно пахнущие вещества

Жидкое и переходящее в жидкое содержимое:

- растительное, кокосовое масло
- машинные масла,
- автомобильные детали в масле и др.

! Обязательное упаковывание в жиронепроницаемый материал.

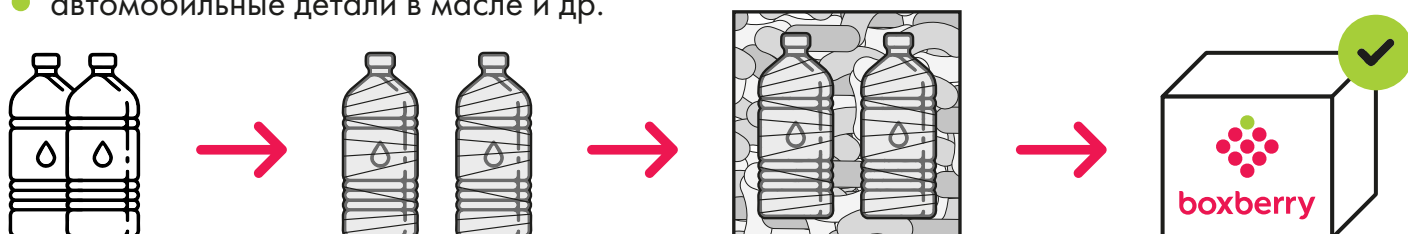

Вложение следует завернуть в жиронепроницаемый материал (например, целлофановая пленка или пакет, жиростойкая бумага) и заклеить клейкой лентой.

- Упакуйте в короб, оставляя не менее 2 см и не более 5 см до стенок.
- Заполните пустоты между вложением и стенками короба.
- Для заполнения пустот используйте дополнительные упаковочные материалы.

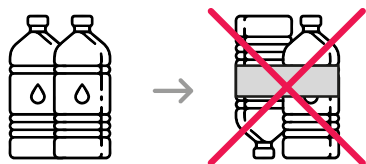

Мягкие изделия, не входящие по размерам в стандартную упаковку

- верхняя одежда;
- ковровые изделия;
- тканевые чемоданы и т.д.

! Если у вложения имеются выступы (ножки/ручки у чемодана), их необходимо прочно зафиксировать и исключить соприкосновение с внешней упаковкой.

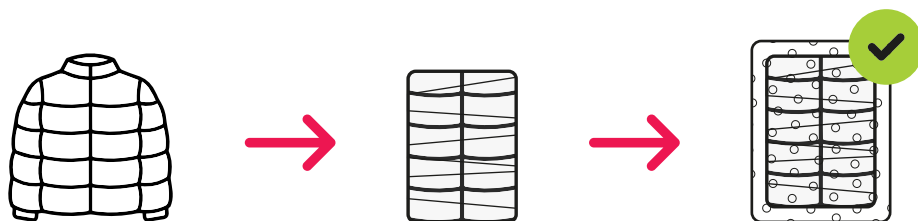

Вложение должно быть предварительно упаковано в полиэтиленовую пленку или другой непромокаемый материал.

В качестве внешней упаковки допускается использовать мягкие материалы, например: сейф-пакет, 3 слоя воздушно-пузырьковой пленки + стрейч-пленка и т. п.

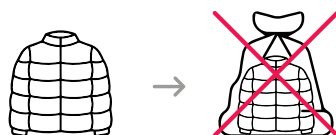

Не допускается упаковывание в мешки.

Приложение «Методы упаковывания»

Свернутые в рулон плакаты, карты, чертежи и др.

- Если сам тубус не является вложением, а используется только как упаковка, тогда дополнительная внешняя упаковка не требуется.

В таком случае тубус должен обеспечивать сохранность вложения, исключать его замятие в результате механического воздействия при перемещении отправления.



Свернутые в рулон отправления должны быть помещены в тубусы. Необходимо исключить возможность открытия тубуса (места стыков должны быть зафиксированы скотчем).

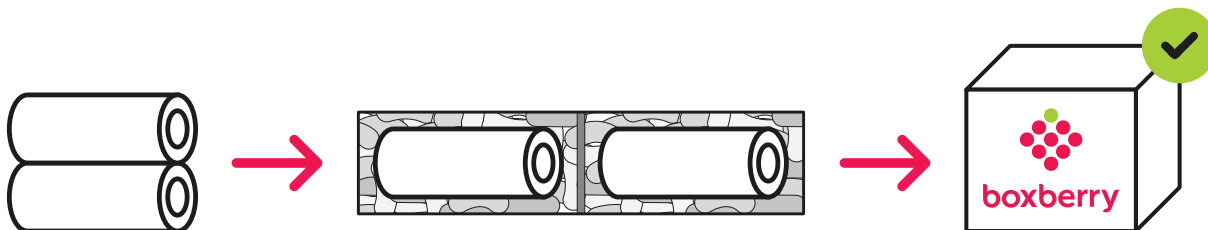

В случае, если тубус является вложением, его необходимо дополнительно упаковать во внешнюю упаковку в соответствии с настоящими требованиями.

- Упакуйте в короб, оставляя не менее 2 см и не более 5 см до стенок.
- Заполните пустоты между вложением и стенками короба.

Приложение «Методы упаковки»

Крупногабаритные грузы (только для интернет-магазинов)

- **мотошины**

* перевозка мотошин возможна только для клиентов, заключивших договор до 09.07.2024 года, при условии, что отправления передаются не через ПВЗ и соответствуют требованиям к упаковке

! Не допускается связывание двух и более мотошин вместе.

Ниже способ упаковки, который позволит качественно зафиксировать маркировку заказа.

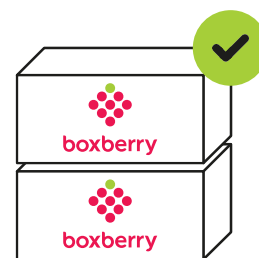
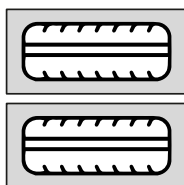
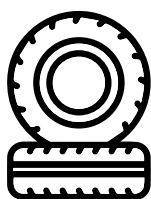

Упаковывание в картонный короб: мотошину необходимо зафиксировать в упаковке с помощью строп или пленки, чтобы предотвратить перемещение по коробу и обеспечить дополнительную защиту.

Каждая мотошина упаковывается в индивидуальный короб. Не допускается обмотка коробов.

Приложение «Методы упаковывания»

Крупногабаритные грузы (только для интернет-магазинов)

- плетеные корзины

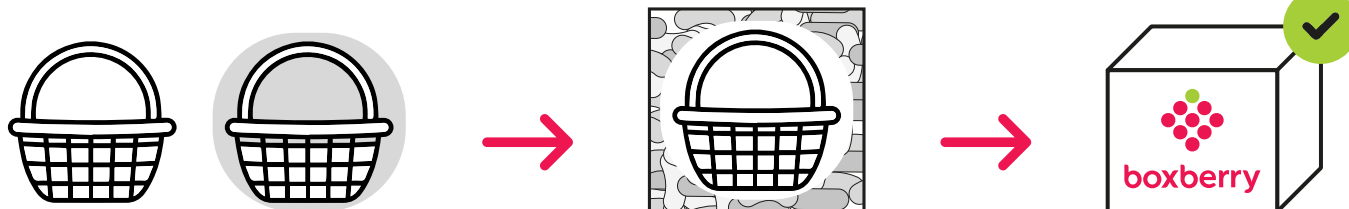

Вложение отправления должно быть упаковано в полиэтиленовую пленку или другой непромокаемый материал.

Упаковывание в картонный короб: корзина должна быть зафиксирована в центре короба. Пустоты должны быть заполнены.

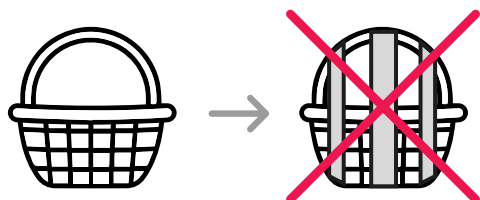

Крупногабаритные грузы (только для интернет-магазинов)

- саженцы
- ели

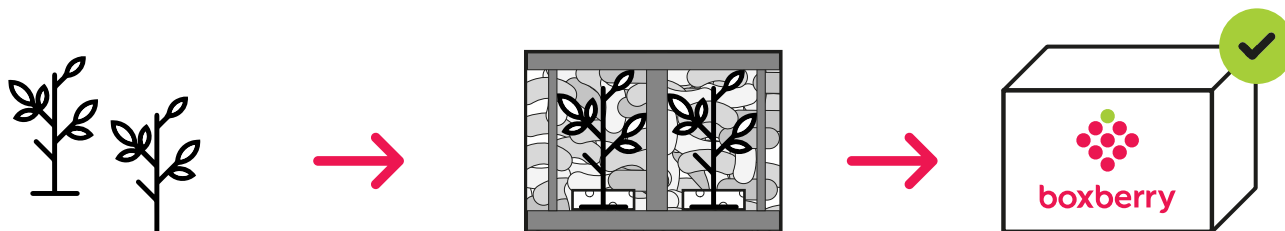

Корни саженцев должны быть упакованы в пленку, чтобы избежать намокания короба (внешней упаковки) изнутри.

Вложение должно быть упаковано в короб (внешнюю упаковку) и зафиксировано внутри, чтобы избежать перемещения вложения по коробе.

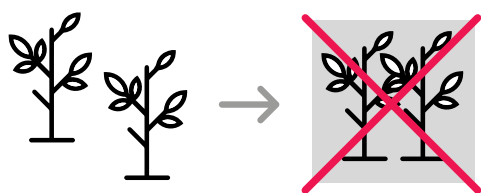

Приложение «Методы упаковывания»

Длинномерные грузы (только для интернет-магазинов)

- гардины
- карнизы

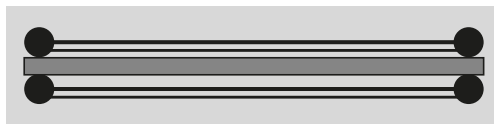
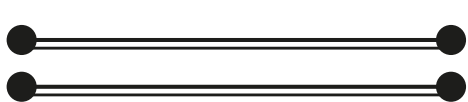

Оберните вложение воздушно-пузырьковой пленкой **не менее, чем в 3 слоя**, края скрепите клейкой лентой.

Оберните вложение стрейч пленкой в 2-3 слоя.

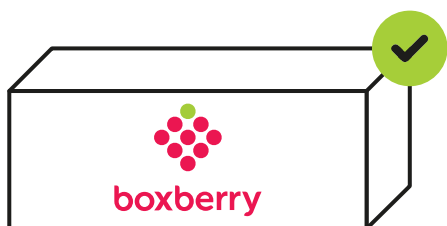
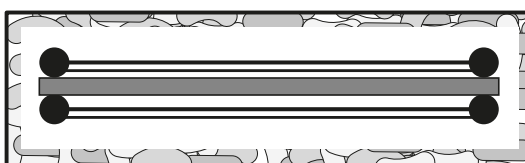

Вложение должно быть упаковано в короб (внешнюю упаковку).

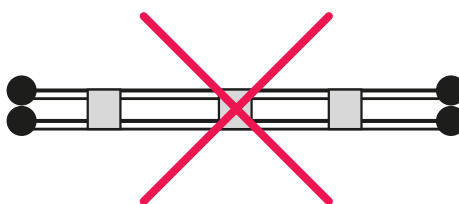
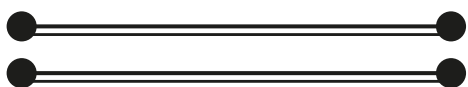

Приложение «Методы упаковывания»

Длинномерные грузы (только для интернет-магазинов)

- лыжи, лыжные палки;
- сноуборды;
- снаряжение для серфинга;
- клюшки;
- снаряжение для рыбалки.

Снаряжение должно быть упаковано одним из предложенных способов:

- в воздушно-пузырьковую пленку и короб (внешнюю упаковку);
- в воздушно-пузырьковую пленку и гофрокартон, обмотанный скотчем.

Дополнительно требуется **защита краев** (например, дополнительный слой воздушно-пузырьковой пленки или пенопластовой прокладки).

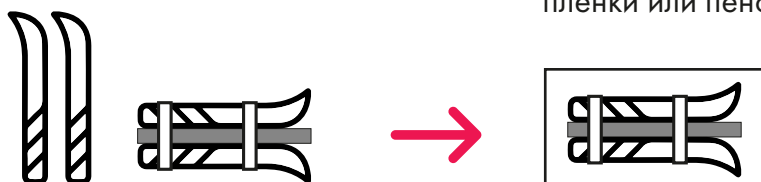

- Обернуть вложения стрейч-пленкой в 3-4 слоя.
- Два и более вложений (например: лыжи) необходимо обернуть стрейч-пленкой каждое вложение по отдельности, затем плотно обмотать скотчем оба вложения.
- Области контакта между ними прокладываются картоном либо воздушно-пузырьковой пленкой.

Обернуть вложение воздушно-пузырьковой пленкой в 3 слоя и более, скрепить скотчем.

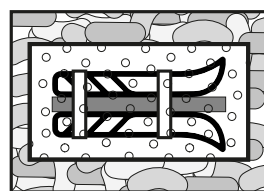
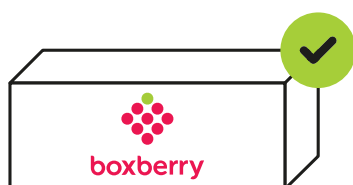

- Сделать вокруг отправления тубус из гофрокартона.
- Обмотать тубус скотчем.

