

Благодарим вас за то, что вы остановили свой выбор на новом автомобиле.

Вам следует внимательно изучить данное Руководство, чтобы правильно эксплуатировать и обслуживать ваш автомобиль.

После изучения данного Руководства храните его в автомобиле, чтобы в любой момент можно было получить нужную информацию. При перепродаже автомобиля, пожалуйста, передайте данное Руководство новому владельцу, чтобы он мог воспользоваться приведенными в нем сведениями.

Данное Руководство включает в себя самые последние данные, которые имелись на момент его сдачи в печать.

Помните, что специалисты сервисной станции официального дилера знают ваш автомобиль лучше, чем кто-либо еще. Они прошли специальное обучение на заводе-изготовителе и используют только оригинальные запасные части, что позволяет гарантировать вашу безопасность. Запрещается устанавливать на автомобиль неоригинальные запасные части или аксессуары, предусматривающие внесение изменений в конструкцию автомобиля. Внесение изменений в конструкцию вашего автомобиля отрицательно скажется на его работе, безопасности и сроке службы.

Некоторые описания и иллюстрации, приведенные здесь, могут не соответствовать фактической комплектации и исполнению автомобиля.

Данные, описания и иллюстрации, приведенные в этом Руководстве, не могут служить основанием для предъявления претензий.

Мы оставляем за собой право без предварительного уведомления вносить изменения в конструкцию и внешний вид автомобиля.

Все права защищены. Данный документ не может быть воспроизведен или скопирован, полностью или частично, без письменного разрешения.

Приятных поездок!

Version No.: T1EFLHDOM26RUYG01

Issued March 2026

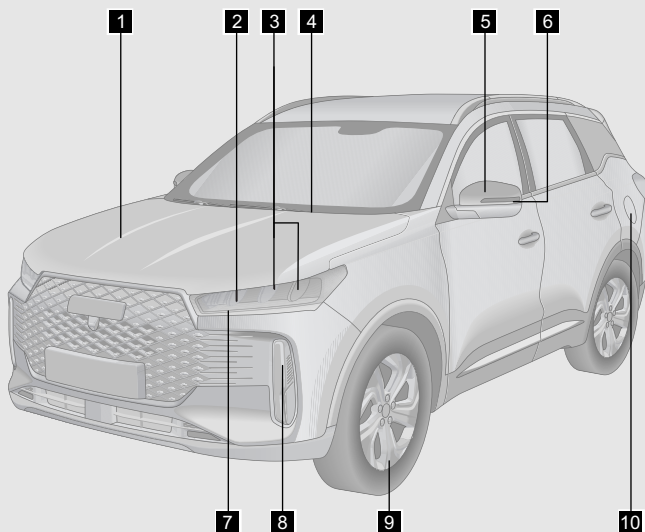

<b>1</b> Капот .....	Стр.114
<b>2</b> Фары дальнего света .....	Стр.43
<b>3</b> Фары ближнего света.....	Стр.43
<b>4</b> Щетки очистителя ветрового стекла .....	Стр.42
<b>5</b> Наружные зеркала заднего вида .....	Стр.37
<b>6</b> Фонари повторителя указателя поворота .....	Стр.44
<b>7</b> Фонари указателя поворота.....	Стр.44
<b>8</b> Передние габаритные фонари/дневные ходовые огни.....	Стр.43
<b>9</b> Шины .....	Стр.193
<b>10</b> Лючок заливной горловины топливного бака.....	Стр.116

Примечание: Комплектация определяется исполнением автомобиля.

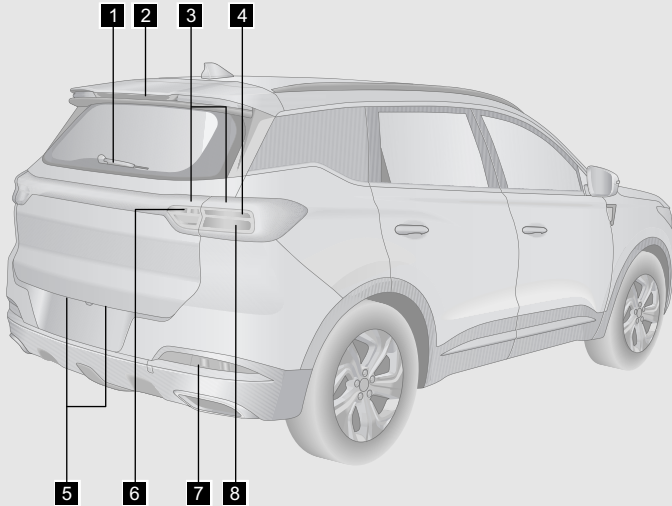

- 1** Щетка очистителя заднего стекла ..... Стр.42
- 2** Дополнительный фонарь стоп-сигнала..... Стр.45
- 3** Задние габаритные фонари..... Стр.43
- 4** Фонари указателя поворота ..... Стр.44
- 5** Фонари освещения регистрационного знака ..... Стр.45
- 6** Фонари заднего хода ..... Стр.45
- 7** Задние противотуманные фонари ..... Стр.45
- 8** Фонари стоп-сигнала..... Стр.45

Примечание: Комплектация определяется исполнением автомобиля.

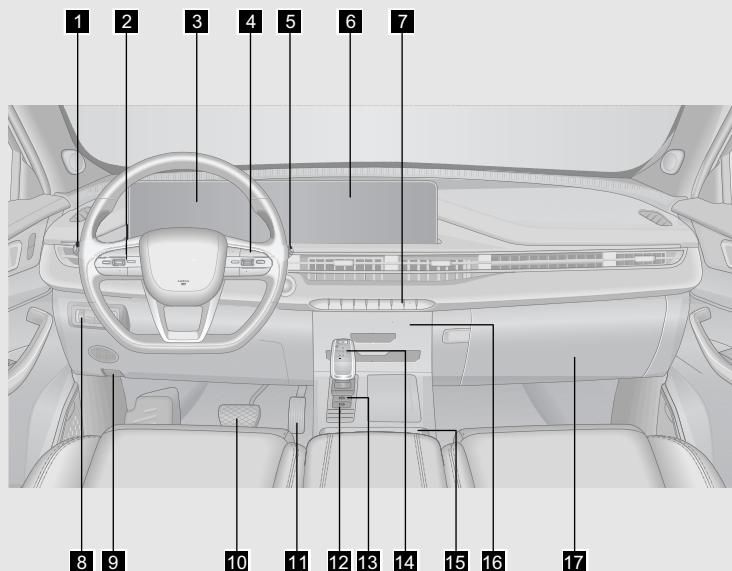

<b>1</b>	Переключатель приборов освещения .....	Стр.43
<b>2</b>	Кнопки управления системой круиз-контроля .....	Стр. 146
<b>3</b>	Приборная панель (с двумя дисплеями).....	Стр.26
<b>4</b>	Кнопки управления аудиосистемой .....	Стр.94
<b>5</b>	Переключатель очистителей и омывателей стекол .....	Стр.39
<b>6</b>	Аудиосистема (с двумя дисплеями) .....	Стр.90
<b>7</b>	Панель управления аудиосистемой .....	Стр.90
<b>8</b>	Переключатель угла наклона светового пучка фар.....	Стр.45
<b>9</b>	Рукоятка отпирания капота .....	Стр. 114
<b>10</b>	Педаль тормоза	
<b>11</b>	Педаль акселератора	
<b>12</b>	Выключатель системы автоматического удержания автомобиля.....	Стр. 131
<b>13</b>	Выключатель стояночного тормоза с электроприводом .....	Стр. 128
<b>14</b>	Селектор.....	Стр. 124
<b>15</b>	Лоток беспроводного зарядного устройства (для некоторых вариантов исполнения автомобиля).....	Стр. 108
<b>16</b>	Панель управления системой кондиционирования воздуха .....	Стр.99
<b>17</b>	Перчаточный ящик .....	Стр. 110

Примечание: интерьер автомобиля может варьироваться в зависимости от страны поставки. Комплектация определяется исполнением автомобиля.

## 1. ВВЕДЕНИЕ

- |  |  |
|--|--|
| <p>1-1. Как пользоваться данным Руководством</p> <p>    Как пользоваться данным Руководством .....3</p> <p>    Содержание .....3</p> <p>    Иллюстрированный указатель.....3</p> <p>    Алфавитный указатель.....3</p> <p>1-2. Символы, используемые в данном Руководстве</p> <p>    Символы, используемые в данном Руководстве .....4</p> <p>1-3. Проверка нового автомобиля</p> <p>    Сертификат регистрации владельца ...5</p> <p>    Ведомость доставки автомобиля .....6</p> <p>1-4. Бланк индивидуальных сервисных консультаций</p> <p>    Бланк индивидуальных сервисных консультаций .....8</p> <p>1-5. Проверка нового автомобиля</p> <p>    Проверка нового автомобиля ..... 12</p> <p>    Сертификат предпродажной проверки ..... 12</p> <p>1-6. Обкатка нового автомобиля</p> <p>    Обкатка нового автомобиля ..... 13</p> | <p>1-7. Экономия топлива и продление срока службы автомобиля</p> <p>    Экономия топлива и продление срока службы автомобиля ..... 14</p> <p>1-8. Подготовка к началу движения</p> <p>    Проверка исправности автомобиля ..... 15</p> <p>    Действия перед пуском двигателя..... 15</p> <p>    После пуска двигателя ..... 16</p> <p>    Во время движения..... 16</p> <p>    Постановка автомобиля на стоянку ..... 16</p> <p>    Стоянка автомобиля на уклоне ..... 17</p> <p>    Проверка системы выпуска ..... 19</p> <p>1-9. Меры предосторожности в условиях бездорожья</p> <p>    Вождение в условиях бездорожья ..... 19</p> <p>1-10. Меры предосторожности при вождении в дождь</p> <p>    Вождение по скользкой дороге..... 20</p> <p>    Преодоление водной преграды ..... 20</p> <p>1-11. Меры предосторожности при вождении в зимних условиях</p> <p>    Советы по вождению в зимних условиях..... 21</p> |
|--|--|

<p>Вождение по обледеневшим и заснеженным дорогам..... 22</p> <p>Цепи противоскольжения ..... 22</p> <p>1-12. Уведомление о кибербезопасности</p> <p>Уведомление об обновлении услуги обеспечения кибербезопасности или прекращения ее предоставления..... 24</p> <p>Уведомление о кибербезопасности при утилизации или перепродаже автомобиля ..... 24</p>	<p>2-4. Очистители и омыватели стекол</p> <p>Управление очистителями и омывателями стекол..... 39</p> <p>Замена щеток стеклоочистителей ..... 42</p> <p>2-5. Приборы освещения и световой сигнализации</p> <p>Наружные приборы освещения..... 43</p> <p>Освещение салона..... 46</p> <p>Функция задержки выключения света фар..... 46</p> <p>Функция поиска автомобиля с помощью пульта дистанционного управления ..... 47</p> <p>Запотевание фар ..... 47</p> <p>2-6. Сиденья</p> <p>Правильное положение на сиденье ..... 48</p> <p>Подголовники ..... 49</p> <p>Передние сиденья ..... 49</p> <p>Сиденье второго ряда.... 51</p> <p>Обогрев сидений (для некоторых вариантов исполнения автомобиля) ..... 51</p> <p>2-7. Ремни безопасности</p> <p>Ремни безопасности..... 52</p> <p>Преднатяжители ремней безопасности (для некоторых вариантов исполнения автомобиля) ..... 58</p>
<p><b>2. ПОДГОТОВКА К НАЧАЛУ ДВИЖЕНИЯ</b></p> <hr style="border: 1px solid blue;"/>	
<p>2-1. Панель приборов</p> <p>Обзор панели приборов..... 26</p> <p>Информационный дисплей..... 28</p> <p>Настройка..... 29</p> <p>Индикаторы и сигнализаторы..... 31</p> <p>2-2. Рулевое колесо</p> <p>Звуковой сигнал ..... 35</p> <p>Регулировка положения рулевого колеса ..... 35</p> <p>2-3. Зеркала заднего вида</p> <p>Внутреннее зеркало заднего вида ..... 36</p> <p>Наружные зеркала заднего вида ..... 37</p>	

2-8. Детские удерживающие устройства	исполнения автомобиля) ..... 81
Детские удерживающие устройства..... 59	3-2. Двери
Крепление верхней стропы..... 61	Кнопки отпирания и запираения дверей..... 82
Установка детского удерживающего устройства..... 63	Открывание двери с помощью внутренней ручки ..... 83
<b>3. ОБОРУДОВАНИЕ САЛОНА</b>	Механический замок двери ..... 83
3-1. Информация о пульте дистанционного управления	Блокировка замков задних дверей от отпирания изнутри..... 85
Пульт дистанционного управления ..... 72	3-3. Окна
Радиус действия пульта дистанционного управления ..... 75	Электрические стеклоподъемники..... 85
Система доступа в автомобиль без ключа ... 77	Функция дистанционного управления электрическими стеклоподъемниками..... 87
Режим охраны противоугонной системы ..... 79	Функция защиты от заземления стеклами (для некоторых вариантов исполнения автомобиля) ..... 87
Иммобилайзер ..... 80	3-4. Аудиосистема
Функция поиска автомобиля с помощью пульта дистанционного управления (для некоторых вариантов исполнения автомобиля) ..... 81	Панель управления аудиосистемой ..... 90
Дистанционный пуск автомобиля с помощью пульта дистанционного управления (для некоторых вариантов	Управление с помощью головного устройства аудиосистемы ..... 91
	Настройка аудиосистемы ..... 91
	Кнопки управления аудиосистемой ..... 94
	Функция распознавания голосовых команд (для некоторых вариантов

<p>исполнения автомобиля) ..... 94</p> <p>Приложение PhoneLink (для некоторых вариантов исполнения автомобиля) ..... 95</p> <p><b>3-5. Система кондиционирования воздуха</b></p> <p>Система кондиционирования воздуха с ручным управлением (для некоторых вариантов исполнения автомобиля) ..... 99</p> <p>Автоматическая система кондиционирования воздуха (для некоторых вариантов исполнения автомобиля) ..... 100</p> <p>Настройка системы кондиционирования воздуха (для некоторых вариантов исполнения автомобиля) ..... 105</p> <p>Функция охлаждения отсека в центральном подлокотнике (для некоторых вариантов исполнения автомобиля) ..... 106</p> <p>Использование отопителя ..... 106</p> <p>Использование системы кондиционирования воздуха ..... 106</p> <p>Вентиляционные решетки ..... 108</p>	<p><b>3-6. Беспроводное зарядное устройство</b></p> <p>Беспроводное зарядное устройство (для некоторых вариантов исполнения автомобиля) ..... 108</p> <p><b>3-7. Размещение мелких предметов и багажа</b></p> <p>Размещение мелких предметов и багажа ..... 110</p> <p>Шторка багажного отделения ..... 111</p> <p>Верхний багажник ..... 111</p> <p><b>3-8. Электрическая розетка</b></p> <p>Электрическая розетка ..... 112</p> <p><b>3-9. Разъем USB</b></p> <p>Передний разъем USB ..... 113</p> <p>Задний разъем USB ..... 113</p> <p><b>3-10. Солнцезащитные козырьки с косметическим зеркалом</b></p> <p>Солнцезащитные козырьки с косметическим зеркалом ..... 114</p> <p><b>3-11. Капот</b></p> <p>Открытие и закрывание капота ..... 114</p> <p><b>3-12. Дверь багажного отделения</b></p> <p>Дверь багажного отделения без электропривода ..... 115</p> <p>Аварийное открытие двери</p>
--	--

багажного отделения.....	116	4-5. Тормозная система	
3-13. Лючок заливной горловины топливного бака		Стояночный тормоз с электроприводом (EPB) .....	128
Лючок заливной горловины топливного бака с электроприводом .....	116	Система автоматического удержания автомобиля (AUTO HOLD) .....	131
<b>4. УПРАВЛЕНИЕ АВТОМОБИЛЕМ</b>		Вакуумный усилитель тормозной системы .....	132
4-1. Переключение режимов электропитания автомобиля		Рабочая тормозная система .....	133
Выключатель пуска двигателя .....	120	4-6. Подушки безопасности (система SRS)	
4-2. Пуск и выключение двигателя		Подушки безопасности (- система SRS).....	134
Пуск и выключение двигателя в обычных обстоятельствах .....	121	<b>5. СИСТЕМЫ ПОМОЩИ ВОДИТЕЛЮ</b>	
Пуск и выключение двигателя в экстренных обстоятельствах .....	122	5-1. СИСТЕМЫ ПОМОЩИ ВОДИТЕЛЮ	
Адаптивная система управления двигателем .....	123	Предостережение.....	144
Фильтр твердых частиц (GPF) (для некоторых вариантов исполнения автомобиля) .....	124	5-2. Система распознавания знаков ограничения скорости (SLA)	
4-3. Коробка передач		Система распознавания знаков ограничения скорости (SLA) (для некоторых вариантов исполнения автомобиля) .....	145
Автоматическая коробка передач.....	124	5-3. Система круиз-контроля (для некоторых вариантов исполнения автомобиля)	
4-4. Рулевое управление		Система круиз-контроля (CCS) .....	146
Электрический усилитель рулевого управления (EPS) .....	126		

<p>Ограничитель скорости (ASL) (для некоторых вариантов исполнения автомобиля) ..... 147</p> <p>5-4. Система управляемого спуска (HDC)</p> <p style="padding-left: 20px;">Система управляемого спуска (HDC)..... 148</p> <p>5-5. Система контроля давления воздуха в шинах (TPMS)</p> <p style="padding-left: 20px;">Система контроля давления воздуха в шинах (TPMS) ..... 149</p> <p>5-6. Система помощи при парковке</p> <p style="padding-left: 20px;">Монитор заднего обзора (RVC) ..... 152</p> <p style="padding-left: 20px;">Монитор кругового обзора (AVM) (для некоторых вариантов исполнения автомобиля) ..... 153</p> <p style="padding-left: 20px;">Система помощи при парковке..... 157</p> <p>5-7. Системы контроля тормозного усилия</p> <p style="padding-left: 20px;">Система динамической стабилизации (ESP) ..... 159</p> <p style="padding-left: 20px;">Антиблокировочная тормозная система (ABS) ..... 160</p> <p style="padding-left: 20px;">Другие системы помощи водителю (для некоторых вариантов</p>	<p>исполнения автомобиля) ..... 162</p> <p><b>6. В СЛУЧАЕ НЕИСПРАВНОСТИ</b></p> <hr style="border: 1px solid blue;"/> <p>6-1. Ваши действия в экстренной ситуации</p> <p style="padding-left: 20px;">Система ЭРА-ГЛОНАСС..... 166</p> <p style="padding-left: 20px;">Выключатель аварийной световой сигнализации ..... 168</p> <p style="padding-left: 20px;">Светоотражающий жилет..... 169</p> <p style="padding-left: 20px;">Знак аварийной остановки ..... 169</p> <p style="padding-left: 20px;">Инструмент ..... 170</p> <p>6-2. Ваши действия в случае неисправности</p> <p style="padding-left: 20px;">Если колесо получило повреждение при движении автомобиля ..... 170</p> <p style="padding-left: 20px;">Перегрев охлаждающей жидкости двигателя ..... 174</p> <p style="padding-left: 20px;">Действия при разряде аккумуляторной батареи ..... 176</p> <p style="padding-left: 20px;">Если двигатель не запускается ..... 178</p> <p>6-3. Буксировка</p> <p style="padding-left: 20px;">Буксировка вашего автомобиля ..... 179</p> <p style="padding-left: 20px;">Буксировка неисправного автомобиля ..... 180</p> <p style="padding-left: 20px;">Установка буксирной проушины ..... 181</p>
---	---

6-4. Предохранители

Блок предохранителей ..... 182

Проверка предохранителей ..... 183

Замена предохранителей ..... 184

## 7. ТЕХНИЧЕСКОЕ ОБСЛУЖИВАНИЕ

7-1. Ремонт и техническое обслуживание

Ремонт и техническое обслуживание ..... 186

Услуги, предоставляемые сервисной станцией официального дилера ..... 186

Проверка исправности автомобиля ..... 187

7-2. Текущие работы

Текущие работы ..... 188

Проверка уровня моторного масла ..... 189

Проверка уровня рабочей жидкости коробки передач ..... 190

Проверка уровня тормозной жидкости .... 190

Проверка уровня охлаждающей жидкости ..... 191

Проверка радиатора и конденсора кондиционера ..... 191

Проверка ремня привода навесных агрегатов ..... 192

Проверка шин ..... 193

Как избежать эффекта сплюснутых шин ..... 195

Перестановка колес ..... 195

Проверка аккумуляторной батареи ..... 195

Проверка фильтра системы кондиционирования воздуха ..... 196

Проверка уровня жидкости омывателя ветрового стекла ..... 196

Проверка щеток стеклоочистителей ..... 196

Мойка автомобиля с помощью установки высокого давления ..... 198

7-3. Плановое техническое обслуживание

Информация о первом техническом обслуживании ..... 199

Регламент технического обслуживания ..... 200

Технические данные .... 205

## 8. ТЕХНИЧЕСКИЕ ХАРАКТЕРИСТИКИ

8-1. Таблички с идентификационным номером

Идентификационный номер автомобиля (VIN) ..... 208

Табличка с данными автомобиля ..... 208

Номер двигателя ..... 209

Окно устройства для радиочастотной

идентификации автомобиля (для некоторых вариантов исполнения автомобиля) .....	209	Система питания .....	213
8-2. Технические характеристики		Подвеска .....	213
Габаритные размеры автомобиля .....	210	Рулевое управление.....	214
Тип автомобиля .....	211	Углы установки колес .....	214
Масса автомобиля .....	211	Диски колес и шины.....	214
Технические характеристики автомобиля .....	212	Аккумуляторная батарея .....	215
Технические характеристики двигателя .....	212	Тип ламп.....	215
		Влияние дополнительных компонентов на габаритные размеры автомобиля .....	216
		<b>АЛФАВИТНЫЙ УКАЗАТЕЛЬ</b>	

- 1-1. Как пользоваться данным Руководством
- Как пользоваться данным Руководством .....3
  - Содержание .....3
  - Иллюстрированный указатель.....3
  - Алфавитный указатель.....3
- 1-2. Символы, используемые в данном Руководстве
- Символы, используемые в данном Руководстве .....4
- 1-3. Проверка нового автомобиля
- Сертификат регистрации владельца .....5
  - Ведомость доставки автомобиля .....6
- 1-4. Бланк индивидуальных сервисных консультаций
- Бланк индивидуальных сервисных консультаций....8
- 1-5. Проверка нового автомобиля
- Проверка нового автомобиля ..... 12
  - Сертификат предпродажной проверки ..... 12
- 1-6. Обкатка нового автомобиля
- Обкатка нового автомобиля ..... 13
- 1-7. Экономия топлива и продление срока службы автомобиля
- Экономия топлива и продление срока службы автомобиля ..... 14
- 1-8. Подготовка к началу движения
- Проверка исправности автомобиля ..... 15
  - Действия перед пуском двигателя ..... 15
  - После пуска двигателя..... 16
  - Во время движения ..... 16
  - Постановка автомобиля на стоянку .... 16
  - Стоянка автомобиля на уклоне ..... 17
  - Проверка системы выпуска ..... 19
- 1-9. Меры предосторожности в условиях бездорожья
- Вождение в условиях бездорожья ..... 19
- 1-10. Меры предосторожности при вождении в дождь
- Вождение по скользкой дороге..... 20
  - Преодоление водной преграды..... 20
- 1-11. Меры предосторожности при

вождении в зимних  
условиях

Советы по вождению в  
зимних условиях ..... 21

Вождение по  
обледеневшим и  
заснеженным дорогам ..... 22

Цепи  
противоскольжения ..... 22

1-12. Уведомление о  
кибербезопасности

Уведомление об  
обновлении услуги  
обеспечения  
кибербезопасности  
или прекращении ее  
предоставления ..... 24

Уведомление о  
кибербезопасности  
при утилизации или  
перепродаже  
автомобиля ..... 24

## 1-1. Как пользоваться данным Руководством

### Как пользоваться данным Руководством

---

Есть три способа нахождения необходимой вам информации в данном Руководстве. Ниже приведено краткое описание каждого способа.

### Содержание

---

Обратитесь к общему содержанию, чтобы определить, какая глава данного Руководства содержит нужную вам информацию, а затем к содержанию соответствующей главы для определения страницы, на которой приведена эта информация.

### Иллюстрированный указатель

---

Иллюстрированный указатель поможет вам быстро найти необходимую информацию, особенно в том случае, когда вы не знаете названия того или иного компонента.

### Алфавитный указатель

---

Это самый быстрый способ поиска необходимой вам информации. Алфавитный указатель содержит полный перечень всех важных автомобильных терминов. Алфавитный указатель приведен на стр.219.

# 1. ВВЕДЕНИЕ

## 1-2. Символы, используемые в данном Руководстве

### Символы, используемые в данном Руководстве

Приведенные ниже символы используются в данном Руководстве для привлечения вашего внимания к информации особой важности. Для сведения опасностей к минимуму перед началом эксплуатации автомобиля внимательно прочитайте инструкции, отмеченные этими символами, и тщательно выполняйте их.

#### ОПАСНОСТЬ

Указывает на потенциально опасную ситуацию, которая, если не принять соответствующие меры, может привести к повреждению вашей собственности, травмам и даже смерти.

#### ВНИМАНИЕ

Указывает на потенциально опасную ситуацию, которая, если не принять соответствующие меры, может привести к повреждению вашего автомобиля и его оборудования, а также к уменьшению срока службы автомобиля.

#### ЗАЩИТА ОКРУЖАЮЩЕЙ СРЕДЫ

Указывает на то, что утилизация отходов должна осуществляться в соответствии с местным природоохранным законодательством во избежание загрязнения окружающей среды.

#### ПРОЧИТАЙТЕ

Указывает на необходимость прочитать соответствующую главу данного Руководства перед выполнением дальнейших действий.

В данном Руководстве наиболее важны символы ОПАСНОСТЬ и ВНИМАНИЕ, относящиеся к личной безопасности и защите автомобиля. Убедитесь, что эти инструкции строго соблюдают все — и вы сами, и все пассажиры. Это поможет вам не только получать удовольствие от эксплуатации автомобиля, но и поддерживать его в хорошем состоянии.

## 1-3. Проверка нового автомобиля

До того как вы купили этот автомобиль, он был проверен на сервисной станции официального дилера в соответствии с нормативами предприятия-изготовителя. В Сертификате регистрации владельца указывается дата передачи вам автомобиля и ставится официальная печать дилера. Прежде чем вы подпишете Сертификат регистрации владельца, официальный дилер сообщит вам общие характеристики вашего автомобиля и основные сведения о его особенностях и эксплуатации в соответствии с Ведомостью доставки автомобиля.

## Сертификат регистрации владельца

Код модели автомобиля	
Идентификационный номер автомобиля (VIN)	
Номер двигателя или коробки передач	
Регистрационный номер автомобиля	
Печать дилера:	
Подпись представителя дилера:	
Дата передачи автомобиля владельцу	
Пользователь	
Адрес	
Электронная почта	
Телефон	
Указанное ниже было предоставлено мне и объяснено:	
<ul style="list-style-type: none"> <li>• АВТОМОБИЛЬ</li> <li>• РУКОВОДСТВО ПО ЭКСПЛУАТАЦИИ</li> <li>• ПРЕДПРОДАЖНАЯ ПРОВЕРКА</li> </ul>	
Подпись владельца автомобиля:	
Подпись представителя дилера:	

# 1. ВВЕДЕНИЕ

## Ведомость доставки автомобиля

Категория	№	Параметр	Подтверждение выполнения и объяснения	
			ДА <input type="checkbox"/>	НЕТ <input type="checkbox"/>
Технические характеристики автомобиля	1	Двигатель	ДА <input type="checkbox"/>	НЕТ <input type="checkbox"/>
	2	Моторное масло, тормозная жидкость, рабочая жидкость усилителя рулевого управления (для некоторых вариантов исполнения автомобиля), охлаждающая жидкость двигателя и жидкость в бачке омывателя ветрового стекла	ДА <input type="checkbox"/>	НЕТ <input type="checkbox"/>
	3	Маркировочные данные, такие как VIN-номер, номер двигателя, заводская табличка и т. п.	ДА <input type="checkbox"/>	НЕТ <input type="checkbox"/>
	4	Комплект ключей от автомобиля	ДА <input type="checkbox"/>	НЕТ <input type="checkbox"/>
	5	Все приборы освещения и световой сигнализации автомобиля	ДА <input type="checkbox"/>	НЕТ <input type="checkbox"/>
	6	Ветровое стекло и лакокрасочное покрытие	ДА <input type="checkbox"/>	НЕТ <input type="checkbox"/>
	7	Спидометр, тахометр и ЖК-дисплей панели приборов	ДА <input type="checkbox"/>	НЕТ <input type="checkbox"/>
	8	Диски колес и шины, запасное колесо, дорожный набор инструментов в автомобиле и Руководство по эксплуатации	ДА <input type="checkbox"/>	НЕТ <input type="checkbox"/>
	9	Сиденья, ремни безопасности, органы управления системой кондиционирования воздуха, вентиляционные решетки, перчаточный ящик, солнцезащитные козырьки	ДА <input type="checkbox"/>	НЕТ <input type="checkbox"/>
	10	Стекла, зеркала заднего вида, очистители и омыватели стекол, аккумуляторная батарея, система помощи при движении задним ходом, звуковой сигнал, люк (для некоторых вариантов исполнения автомобиля), аудиосистема и антенна	ДА <input type="checkbox"/>	НЕТ <input type="checkbox"/>

Категория	№	Параметр	Подтверждение выполнения и объяснения	
			ДА <input type="checkbox"/>	НЕТ <input type="checkbox"/>
Основные знания о выполнении операций	1*	Неэтилированный бензин с октановым числом не ниже 91	ДА <input type="checkbox"/>	НЕТ <input type="checkbox"/>
		Неэтилированный бензин с октановым числом не ниже 92	ДА <input type="checkbox"/>	НЕТ <input type="checkbox"/>
		Неэтилированный бензин с октановым числом не ниже 95	ДА <input type="checkbox"/>	НЕТ <input type="checkbox"/>
		E22-E100	ДА <input type="checkbox"/>	НЕТ <input type="checkbox"/>
	2	Эксплуатация в период обкатки	ДА <input type="checkbox"/>	НЕТ <input type="checkbox"/>
	3	Управление приборами освещения и световой сигнализации	ДА <input type="checkbox"/>	НЕТ <input type="checkbox"/>
	4	Понимание назначения сигнализаторов и индикаторов	ДА <input type="checkbox"/>	НЕТ <input type="checkbox"/>
	5	Знание межсервисных интервалов	ДА <input type="checkbox"/>	НЕТ <input type="checkbox"/>
	6	Техническое обслуживание в зимний / летний период	ДА <input type="checkbox"/>	НЕТ <input type="checkbox"/>
	7	Понимание принципа работы системы охлаждения двигателя и необходимости использования рекомендуемой охлаждающей жидкости	ДА <input type="checkbox"/>	НЕТ <input type="checkbox"/>
	8	Правильное пользование системой кондиционирования воздуха	ДА <input type="checkbox"/>	НЕТ <input type="checkbox"/>
9	Предостережения, связанные с пуском двигателя	ДА <input type="checkbox"/>	НЕТ <input type="checkbox"/>	
10	Правильное пользование аудиосистемой	ДА <input type="checkbox"/>	НЕТ <input type="checkbox"/>	
11	Правильное пользование люком (для некоторых вариантов исполнения автомобиля)	ДА <input type="checkbox"/>	НЕТ <input type="checkbox"/>	
Подпись продавца-консультанта:		Дата:		
Подпись владельца автомобиля:		Дата:		

\*: При выборе топлива придерживайтесь рекомендаций официального дилера.

# 1. ВВЕДЕНИЕ

## 1-4. Бланк индивидуальных сервисных консультаций

### Бланк индивидуальных сервисных консультаций

При покупке автомобиля сервисная станция официального дилера закрепляет за вами персонального сервисного консультанта. Если у вас возникнут вопросы, относящиеся к вашему автомобилю, пожалуйста, задайте их своему сервисному консультанту.

Лист 1 (хранится у владельца)

ФИО владельца автомобиля:	Дата продажи:
Дилер, осуществляющий продажу и техническое обслуживание:	Модель:
Идентификационный номер автомобиля (VIN):	
Указанные ниже пункты заполняются владельцем:	
1. Доставка и проверка автомобиля (поставьте «√» для «Да» или «X» для любого другого варианта ответа):	
<input type="checkbox"/>	Владельцу рассказали о пользовании основными системами и органами автомобиля и провели предпродажную проверку.
<input type="checkbox"/>	Владельцу объяснили гарантийную политику компании.
<input type="checkbox"/>	Владельцу рассказали о мерах предосторожности, связанных с вождением автомобиля.
<input type="checkbox"/>	Владельцу объяснили важность регулярного технического обслуживания автомобиля и соблюдения межсервисных интервалов.
<input type="checkbox"/>	Владельцу объяснили важность проведения регулярного технического обслуживания и ремонта автомобиля на сервисной станции официального дилера.
<input type="checkbox"/>	Владельцу передали Руководство по эксплуатации автомобиля и рекомендовали внимательно ознакомиться с ним.
<input type="checkbox"/>	Владельцу сообщили номер телефона горячей линии по работе с клиентами и объяснили, как пользоваться ей.
2. Знакомство с принципами программы индивидуальных сервисных консультаций (поставьте «√» для «Да» или «X» для любого другого варианта ответа):	
<input type="checkbox"/>	По всем вопросам владельцу следует обращаться к сервисному консультанту.
<input type="checkbox"/>	Сервисный консультант — единственный сотрудник сервисной станции, уполномоченный отвечать на вопросы владельца.
<input type="checkbox"/>	В рамках программы индивидуальных сервисных консультаций за владельцем был закреплен индивидуальный сервисный консультант.
<input type="checkbox"/>	Если клиент не полностью удовлетворен работой своего сервисного консультанта, он может выбрать другого сервисного консультанта.
Указанные ниже пункты заполняются владельцем:	
3. Объяснение сервисным консультантом основных видов работ (поставьте «√» для «Да» или «X» для любого другого варианта ответа):	

<input type="checkbox"/>	Приемка автомобиля на техническое обслуживание или ремонт.
<input type="checkbox"/>	Напоминание о проведении регулярного технического обслуживания автомобиля.
<input type="checkbox"/>	Консультации по вопросам, связанным с техническим обслуживанием и ремонтом автомобиля.
<input type="checkbox"/>	Запись на техническое обслуживание и ремонт.
<input type="checkbox"/>	Напоминание о проведении ежегодного технического обслуживания / запись на него.
<input type="checkbox"/>	Регулярные приглашения в дилерский центр, приглашения на заранее назначенное техническое обслуживание, поздравления с праздниками.
<input type="checkbox"/>	Другие запросы владельца.
<b>4. Установление личного контакта с владельцем</b>	
Визитная карточка сервисного консультанта	
Подпись владельца автомобиля / дата:	
Подпись сервисного консультанта / дата:	

# 1. ВВЕДЕНИЕ

Лист 2 (хранится у дилера, осуществляющего продажу и техническое обслуживание)

ФИО владельца автомобиля:		Дата продажи:	
Дилер, осуществляющий продажу и техническое обслуживание:		Модель:	
Идентификационный номер автомобиля (VIN):			
Указанные ниже пункты заполняются владельцем:			
1. Доставка и проверка автомобиля (поставьте «√» для «Да» или «X» для любого другого варианта ответа):			
<input type="checkbox"/>	Владельцу рассказали о пользовании основными системами и органами автомобиля и провели предпродажную проверку.		
<input type="checkbox"/>	Владельцу объяснили гарантийную политику компании.		
<input type="checkbox"/>	Владельцу рассказали о мерах предосторожности, связанных с вождением автомобиля.		
<input type="checkbox"/>	Владельцу объяснили важность регулярного технического обслуживания автомобиля и соблюдения межсервисных интервалов.		
<input type="checkbox"/>	Владельцу объяснили важность проведения регулярного технического обслуживания и ремонта автомобиля на сервисной станции официального дилера.		
<input type="checkbox"/>	Владельцу передали Руководство по эксплуатации автомобиля и рекомендовали внимательно ознакомиться с ним.		
<input type="checkbox"/>	Владельцу сообщили номер телефона горячей линии по работе с клиентами и объяснили, как пользоваться ей.		
2. Знакомство с принципами программы индивидуальных сервисных консультаций (поставьте «√» для «Да» или «X» для любого другого варианта ответа):			
<input type="checkbox"/>	По всем вопросам владельцу следует обращаться к сервисному консультанту.		
<input type="checkbox"/>	Сервисный консультант — единственный сотрудник сервисной станции, уполномоченный отвечать на вопросы владельца.		
<input type="checkbox"/>	В рамках программы индивидуальных сервисных консультаций за владельцем был закреплен индивидуальный сервисный консультант.		
<input type="checkbox"/>	Если клиент не полностью удовлетворен работой своего сервисного консультанта, он может выбрать другого сервисного консультанта.		
Указанные ниже пункты заполняются владельцем:			
3. Объяснение сервисным консультантом основных видов работ (поставьте «√» для «Да» или «X» для любого другого варианта ответа):			
<input type="checkbox"/>	Приемка автомобиля на техническое обслуживание или ремонт.		
<input type="checkbox"/>	Напоминание о проведении регулярного технического обслуживания автомобиля.		
<input type="checkbox"/>	Консультации по вопросам, связанным с техническим обслуживанием и ремонтом автомобиля.		
<input type="checkbox"/>	Запись на техническое обслуживание и ремонт.		

<input type="checkbox"/>	Напоминание о проведении ежегодного технического обслуживания / запись на него.
<input type="checkbox"/>	Регулярные приглашения в дилерский центр, приглашения на заранее назначенное техническое обслуживание, поздравления с праздниками.
<input type="checkbox"/>	Другие запросы владельца.
<b>4. Установление личного контакта с владельцем</b>	
Визитная карточка сервисного консультанта	
Подпись владельца автомобиля / дата:	
Подпись сервисного консультанта / дата:	

# 1. ВВЕДЕНИЕ

## 1-5. Проверка нового автомобиля

### Проверка нового автомобиля

До того как вы купили этот автомобиль, он был проверен на сервисной станции официального дилера, осуществляющего продажу и техническое обслуживание, в соответствии с нормативами предприятия-изготовителя. В Сертификате предпродажной проверки указывается дата передачи вам автомобиля и ставится официальная печать дилера, осуществляющего продажу и техническое обслуживание.

Дилер должен проверить передаваемый вам автомобиль в соответствии с «Ведомостью доставки автомобиля» и рассказать вам о его эксплуатации, после чего представитель дилера и вы должны расписаться в Ведомости.

### Сертификат предпродажной проверки

Настоящим подтверждаю, что данный автомобиль прошел предпродажную проверку в соответствии с нормативами завода-изготовителя, и его качество соответствует техническим требованиям.

Модель автомобиля	
Идентификационный номер автомобиля (VIN)	
Номер двигателя или коробки передач	
Регистрационный номер автомобиля	
Официальная печать дилера, осуществляющего продажу и техническое обслуживание:	
Подпись представителя дилера, осуществляющего продажу и техническое обслуживание:	
Дата передачи автомобиля владельцу	
Пользователь	
Адрес	
Электронная почта	
Телефон	
Указанное ниже было предоставлено мне и объяснено:	
• АВТОМОБИЛЬ	
• РУКОВОДСТВО ПО ЭКСПЛУАТАЦИИ	
• ПРЕДПРОДАЖНАЯ ПРОВЕРКА	
Подпись владельца автомобиля:	
Подпись представителя дилера, осуществляющего продажу и техническое обслуживание:	

## 1-6. Обкатка нового автомобиля

## Обкатка нового автомобиля

Фрикционное сопротивление между подвижными деталями нового автомобиля значительно выше, чем при обычной эксплуатации. Правильно проведенная обкатка автомобиля оказывает большое влияние на срок его службы, надежность и топливную экономичность. Вот почему во время обкатки нового автомобиля необходимо строго соблюдать соответствующие требования. Период обкатки составляет в среднем 3000 км.

■ Требования, распространяющиеся на период обкатки нового автомобиля

В течение первых 1000 км:

- Запрещено движение с максимальной скоростью.
- Скорость движения не должна превышать 100 км/ч.
- Запрещается развивать максимальную скорость движения на любой передаче.

В течение первых 1000 – 1500 км:

- Скорость движения можно постепенно повышать до максимального значения.
- Частоту вращения коленчатого вала двигателя можно постепенно повышать до максимально разрешенного значения.

■ Рекомендации по эксплуатации автомобиля после завершения обкатки

- Во время эксплуатации автомобиля максимальная частота вращения коленчатого вала, с которой двигатель может работать в течение короткого времени, составляет 6000 об/мин. При ручном переключении передач переключайтесь на смежную повышенную передачу до того, как стрелка тахометра достигнет красной зоны.
- Во время движения автомобиля частота вращения коленчатого вала также не должна быть слишком низкой. Для этого необходимо вовремя переключаться на пониженную передачу. Не допускайте работы непрогретого двигателя на максимальных оборотах — ни на нейтральной, ни на какой другой передаче.

■ Рекомендации по приработке шин

В начале эксплуатации шины не обеспечивают достаточного сцепления с дорогой. Поэтому новым шинам также требуется приработка. Первые 100 км пробега ведите автомобиль медленно и с особой осторожностью.

■ Рекомендации по приработке тормозных механизмов

Новым тормозным колодкам требуется некоторое время для приработки. Они не создают достаточной силы трения для идеального торможения в течение первых 200 км пробега. В этот период для обеспечения эффективности торможения нужно нажимать педаль тормоза сильнее. Эта рекомендация относится к каждой замене тормозных колодок.

 ЗАЩИТА ОКРУЖАЮЩЕЙ СРЕДЫ

Не допускайте работы двигателя на высоких оборотах без особой на то необходимости. Своевременное переключение на повышенную передачу способствует экономии топлива, снижению уровня шума и защите окружающей среды.

# 1. ВВЕДЕНИЕ

## 1-7. Экономия топлива и продление срока службы автомобиля

### Экономия топлива и продление срока службы автомобиля

Расход топлива во многом зависит от технического состояния автомобиля и вашей манеры вождения. Не эксплуатируйте автомобиль с предельной нагрузкой — соблюдение этой рекомендации поможет вам продлить срок службы автомобиля.

Ниже приведен ряд советов по снижению расхода топлива:

1. Поддерживайте правильное давление воздуха в шинах. Недостаточное давление воздуха приведет к ускоренному износу шин и повышенному расходу топлива.
2. Не следует перегружать автомобиль. В результате этого увеличивается нагрузка на двигатель и возрастает расход топлива.
3. Избегайте длительного прогрева двигателя на холостом ходу. Движение автомобиля можно начинать, как только двигатель станет работать устойчиво. Зимой прогрев двигателя требует больше времени, чем в другое время года.
4. Разгоняйтесь плавно и медленно. Избегайте резкого начала движения.
5. Избегайте длительной работы двигателя на холостом ходу. Если необходима стоянка с длительным ожиданием, следует заглушить двигатель и снова запустить его позже.
6. Избегайте движения накатом и высокой частоты вращения коленчатого вала двигателя. Выбирайте ступень в коробке передач в соответствии с дорожными условиями.
7. Избегайте частых ускорений и замедлений. Подобный режим движения приводит к повышенному расходу топлива.
8. Избегайте ненужных остановок и торможений. Старайтесь поддерживать постоянную скорость. Использование «зеленой волны» светофоров позволяет сократить или вовсе свести к нулю остановки перед светофорами. Поддержание правильной дистанции до впереди идущего транспортного средства помогает исключить резкие торможения. Кроме того, при этом снижается износ тормозных колодок и механизмов.
9. По возможности избегайте дорог с интенсивным движением и заторов на дорогах.
10. Не держите долгое время ногу на педали сцепления или тормоза. Это приводит к преждевременному износу и перегреву узлов, а также к повышенному расходу топлива.
11. На скоростных дорогах поддерживайте надлежащую скорость движения. Чем выше скорость движения автомобиля, тем больше расход топлива. Снижение скорости движения автомобиля приводит к уменьшению расхода топлива.
12. Поддерживайте правильные углы установки передних колес. Избегайте ударов колес о бордюрный камень и снижайте скорость при движении по неровным дорогам. Неправильные углы установки передних колес не только приводят к ускоренному износу шин, но и увеличивают нагрузку на двигатель.
13. Избегайте погружения подвески автомобиля в грязь и т. д.
14. Поддерживайте автомобиль в исправном техническом состоянии. Загрязненный воздушный фильтр, неправильные зазоры в приводе клапанов, загрязненные свечи зажигания, загрязненное масло и консистентная смазка, неотрегулированные тормозные механизмы и т. д. приводят к ухудшению параметров работы двигателя и увеличению расхода топлива. Следует регулярно проводить техническое обслуживание для продления срока службы автомобиля и

снижения эксплуатационных расходов. При эксплуатации автомобиля в тяжелых условиях техническое обслуживание нужно проводить чаще.

### ВНИМАНИЕ

Запрещается выключать двигатель при движении на спуске. При неработающем двигателе не будут работать усилитель рулевого управления и усилитель тормозной системы.

## 1-8. Подготовка к началу движения

### Проверка исправности автомобиля

Перед началом поездки рекомендуется проверить исправность автомобиля. Если вы уделите несколько минут проверке автомобиля, это поможет обеспечить безопасность и удовольствие от вождения.

### ОПАСНОСТЬ

Если вы проводите проверку в закрытом гараже, то следует обеспечить хорошую вентиляцию.

### Действия перед пуском двигателя

#### ■ Снаружи автомобиля

1. Шины (включая шину запасного колеса). Проверьте давление воздуха в шинах с помощью манометра, а также убедитесь в отсутствии порезов, повреждений и чрезмерного износа.
2. Болты крепления колес. Убедитесь, что все болты крепления колес на месте и затянуты.
3. Утечки жидкостей. Поставив автомобиль на стоянку, через некоторое время проверьте, нет ли утечек бензина, масла, охлаждающей жидкости или других эксплуатационных жидкостей (капающая из системы кондиционирования вода не является признаком неисправности).
4. Приборы освещения и световой сигнализации. Убедитесь в том, что фары, дневные ходовые огни, фонари стоп-сигнала, противотуманные фары, фонари указателей поворота, а также другие приборы освещения и световой сигнализации исправны.
5. Решетки воздухозаборников. Удалите снег, листья и другие посторонние предметы с решеток воздухозаборников перед ветровым стеклом.

#### ■ Внутри автомобиля

1. Инструмент. Убедитесь в наличии инструмента, в том числе домкрата, колесного ключа, а также запасного колеса.
2. Ремни безопасности. Убедитесь в том, что запорные скобы ремней надежно фиксируются замками. Убедитесь, что ленты ремней не изношены и не повреждены.
3. Приборы и органы управления. Особое внимание уделите исправности сигнализаторов и индикаторов, а также органов управления.
4. Тормозная система. Убедитесь, что педаль тормоза имеет нормальный ход.

## 1. ВВЕДЕНИЕ

### ■ Моторный отсек и двигатель

1. Запасные плавкие предохранители. Убедитесь в наличии запасных плавких предохранителей. У вас должны иметься запасные плавкие предохранители всех номиналов по току, указанных на крышке блока предохранителей и реле.
2. Уровень охлаждающей жидкости. Убедитесь в том, что уровень охлаждающей жидкости соответствует норме.
3. Аккумуляторная батарея и провода. Проверьте затяжку клемм, убедитесь в отсутствии признаков коррозии на полюсных выводах аккумуляторной батареи и в отсутствии трещин на ее корпусе. Проверьте состояние проводов аккумуляторной батареи и их соединения.
4. Проводка. Убедитесь в отсутствии поврежденных, отсутствующих или оборванных проводов.
5. Топливные магистрали. Проверьте топливные магистрали на отсутствие утечек топлива и ослабленных соединений.

### ■ Капот

Перед началом движения убедитесь, что капот полностью закрыт. В противном случае при движении автомобиля возникает опасность открывания капота. Он может закрыть водителю обзор в переднем направлении и стать причиной дорожно-транспортного происшествия.

### После пуска двигателя

---

1. Система выпуска. Проверьте, не слышен ли шум утечки отработавших газов. Любые утечки устраняйте незамедлительно.
2. Уровень моторного масла. Остановите автомобиль на горизонтальной площадке, заглушите двигатель и через 5 минут проверьте уровень моторного масла с помощью щупа.

### Во время движения

---

1. Контрольно-измерительные приборы. Убедитесь в исправности всех контрольно-измерительных приборов.
2. Тормозная система. В безопасном месте убедитесь, что автомобиль не уведит в сторону при торможении.
3. Другие неисправности. Проверьте, нет ли отсутствующих деталей и утечки эксплуатационных жидкостей. Прислушайтесь, нет ли необычных шумов.

### Постановка автомобиля на стоянку

---

Соблюдение правильной процедуры постановки автомобиля на стоянку является важным условием безопасности его эксплуатации. Ставьте автомобиль на стоянку в местах с широкой проезжей частью дороги и хорошей обзорностью, где он не будет мешать движению транспорта. Ниже описан порядок постановки автомобиля на стоянку.

1. Выжмите педаль сцепления (автомобиль с механической коробкой передач) и педаль тормоза и держите их нажатыми до полной остановки автомобиля.
2. Убедитесь, что включился стояночный тормоз с электроприводом.
3. Автомобиль с автоматической коробкой передач: переведите селектор в положение P (стоянка). Автомобиль с механической коробкой передач: переведите селектор в положение N (нейтраль).

4. Установите выключатель пуска двигателя в положение OFF.

**⚠ ВНИМАНИЕ**

Покидая автомобиль, убедитесь, что все замки заперты и ключ находится при вас.

### Стоянка автомобиля на уклоне

При постановке автомобиля на стоянку на уклоне его главным образом удерживает на месте стояночный тормоз. Пренебрежение требованием включить стояночный тормоз или неисправность стояночного тормоза может привести к тому, что автомобиль неожиданно покатится под уклон и получит повреждения или нанесет кому-нибудь травму. При постановке автомобиля на стоянку на уклоне поверните руль вправо или влево, чтобы предотвратить неожиданное скатывание автомобиля под уклон.

#### ■ Стоянка на спуске при наличии бордюрного камня

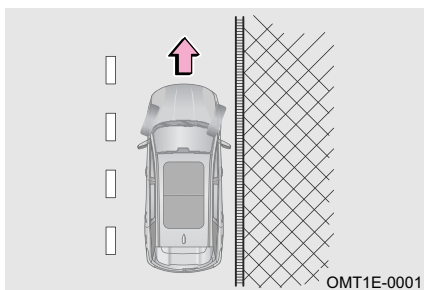

При наличии на спуске бордюрного камня поверните рулевое колесо вправо, чтобы передняя сторона правого переднего колеса коснулась бордюра — это не даст автомобилю покатиться вперед. Затем включите стояночный тормоз.

#### ■ Стоянка на подъеме при наличии бордюрного камня

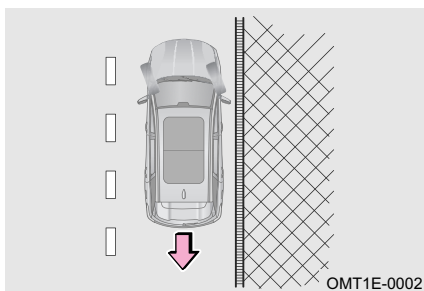

При наличии на подъеме бордюрного камня поверните рулевое колесо влево, чтобы задняя сторона правого переднего колеса коснулась бордюра — это не даст автомобилю покатиться назад. Затем включите стояночный тормоз.

## 1. ВВЕДЕНИЕ

### ■ Стоянка на подъеме или спуске (при отсутствии бордюрного камня)

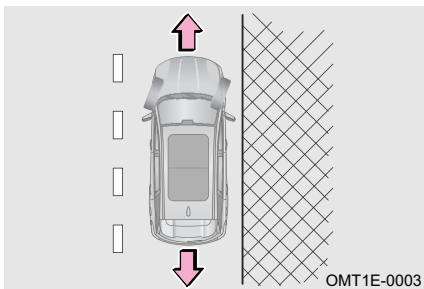

При отсутствии бордюрного камня поверните рулевое колесо вправо на большой угол — это не даст автомобилю, покотившись вперед или назад, выехать на середину проезжей части. Затем включите стояночный тормоз. Повернув рулевое колесо в сторону обочины, включите стояночный тормоз.

### ■ Перевозка пассажиров

Перед началом поездки убедитесь в том, что все пассажиры заняли свои места и надлежащим образом пристегнули ремни безопасности. Запрещается перевозка пассажиров на местах, не оборудованных сиденьями и ремнями безопасности, поскольку в случае дорожно-транспортного происшествия пассажиры могут получить тяжелые травмы.

### ■ Запирание замков дверей

- Если вы оставляете автомобиль без присмотра, возьмите ключ с собой и закройте все двери, даже если вы оставляете автомобиль в гараже или у тротуара перед вашим домом.
- Лучше парковать автомобиль в хорошо освещенных и просторных местах и не оставлять в нем ценных вещей.

### ■ Отработавшие газы

- Избегайте вдыхания отработавших газов. Они содержат оксид углерода (CO) — опасный бесцветный газ, не имеющий запаха. Он может привести к потере сознания и даже смерти.
- Убедитесь, что система выпуска не имеет утечек или ослабленных соединений. Следует регулярно проверять систему выпуска. Если вы заметили изменение звучания системы выпуска, немедленно проверьте ее.
- Не допускайте работу двигателя в гараже или других закрытых помещениях, за исключением времени, необходимого для въезда или выезда автомобиля. Отработавшие газы накапливаются и могут привести к серьезному отравлению.
- Не находитесь длительное время в автомобиле, стоящем с работающим двигателем. Если этого нельзя избежать, то автомобиль должен находиться на открытой площадке, а система вентиляции или кондиционирования должна подавать в салон наружный воздух.
- При движении автомобиля дверь багажного отделения должна быть закрыта. При открытой или не полностью закрытой двери багажного отделения отработавшие газы будут попадать внутрь автомобиля.
- Для обеспечения нормальной работы системы вентиляции автомобиля удаляйте с решеток воздухозаборников снег, листья и другие посторонние предметы.
- Если отработавшие газы попали в салон автомобиля (и вы чувствуете их запах), откройте окна для поступления свежего воздуха и незамедлительно определите и устраните причину случившегося.

## Проверка системы выпуска

Проверка системы выпуска должна проводиться в следующих случаях.

1. Если вы ощущаете запах отработавших газов.
2. Если вы заметили изменение звучания системы выпуска.
3. Если система выпуска получила повреждения в дорожно-транспортном происшествии.
4. Каждый раз при установке автомобиля на подъемник для осмотра или ремонта.

## 1-9. Меры предосторожности в условиях бездорожья

### Вождение в условиях бездорожья

Всегда соблюдайте следующие меры предосторожности для сведения к минимуму опасности получения тяжелых травм или повреждения автомобиля.

- Проявляйте осторожность при движении в условиях бездорожья. Не передвигайтесь в опасных местах.
- При движении в условиях бездорожья следите за тем, чтобы пальцы обеих рук, включая большие пальцы, обхватывали обод рулевого колеса с наружной стороны.
- Всегда проверяйте эффективность тормозной системы сразу же после движения по дороге, покрытой песком, грязью, водой или снегом.
- Водитель и все пассажиры должны быть пристегнуты ремнями безопасности независимо от того, где движется автомобиль.

#### ОПАСНОСТЬ

- После движения по поверхности, покрытой высокой травой, грязью, щебнем, песком, преодоления водной преграды убедитесь, что на днище кузова и подвеске не осталось травы, веток кустарника, бумаги, тряпок, камней, песка и т. п. Удалите перечисленные выше предметы с днища кузова и подвески. Если этого не сделать, то может произойти поломка узлов автомобиля или его возгорание.
- При движении по бездорожью или пересеченной местности запрещается поддерживать высокую скорость, совершать прыжки, резкие повороты, столкновения с препятствиями и т. д. Это может привести к потере управляемости или опрокидыванию автомобиля, получению тяжелых травм и даже гибели людей. Другим результатом такого вождения может стать дорогостоящий ремонт ходовой части автомобиля.

# 1. ВВЕДЕНИЕ

## 1-10. Меры предосторожности при вождении в дождь

### Вождение по скользкой дороге

Во время дождя нужно двигаться осторожно из-за ухудшения видимости, возможного запотевания стекол и скользкого дорожного покрытия.

- Во время дождя следует отказаться от движения с высокой скоростью, поскольку между колесами и поверхностью дороги может образоваться слой воды. При этом автомобиль потеряет управляемость и не сможет тормозить.

#### ВНИМАНИЕ

- Резкое торможение, ускорение и маневрирование на скользкой дороге может привести к скольжению колес и потере контроля над автомобилем, что, в свою очередь, может стать причиной дорожно-транспортного происшествия.
- Резкое изменение частоты вращения коленчатого вала, например, торможение двигателем, может привести к заносу автомобиля и стать причиной дорожно-транспортного происшествия.
- После проезда через лужу легко нажмите педаль тормоза и убедитесь в том, что тормозные механизмы функционируют должным образом. Мокрые тормозные колодки не обеспечивают нормального торможения. Если из-за мокрых тормозных колодок перестали работать должным образом тормозные механизмы колес по одному борту автомобиля, это ухудшит его управляемость и может привести к дорожно-транспортному происшествию.

### Преодоление водной преграды

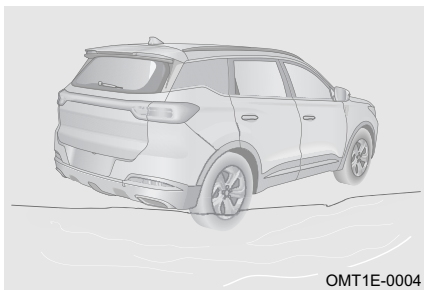

Автомобиль может получить серьезные повреждения, преодолевая водную преграду, возникшую из-за сильного ливня и т. п. Если преодоление водной преграды неизбежно, проверьте глубину воды и двигайтесь медленно и осторожно.

1. При движении через водную преграду следите за тем, чтобы двигатель, рулевое управление и тормозная система работали нормально. Для плавного движения через водную преграду следует включить пониженную передачу и не допускать резкого нажатия педали акселератора. В противном случае вода может попасть в двигатель.
2. Нажимая педаль акселератора, следите за тем, чтобы двигатель работал устойчиво и развивал достаточную мощность. При движении через водную преграду запрещается останавливаться, переключать передачи и делать резкие повороты.
3. Если двигатель автомобиля заглох во время преодоления водной преграды, не пытайтесь сразу же запустить его. В противном случае вы можете повредить двигатель. Отбуксируйте автомобиль в безопасное место с низким уровнем воды и найдите причину остановки двигателя.

**⚠ ВНИМАНИЕ**

- Запрещается преодолевать водную преграду, если глубина воды достигает обода колеса.
- При попадании воды в систему впуска двигателя или в выпускную трубу может произойти серьезное повреждение двигателя.
- Вода может вытеснить смазку из колесных подшипников, вызвать их коррозию и преждевременный износ.
- Преодоление водной преграды может привести к повреждению агрегатов трансмиссии. После преодоления водной преграды всегда визуально проверяйте автомобиль на предмет утечки рабочих жидкостей (моторное масло, рабочая жидкость коробки передач и т. д.). Прекратите эксплуатацию автомобиля, если появились утечки любых рабочих жидкостей, поскольку это может привести к выходу агрегатов из строя.
- При преодолении водной преграды уменьшаются сила тяги и эффективность торможения. Увеличивается тормозной путь. Песок и грязь, которые скапливаются вокруг тормозных дисков, могут повлиять на эффективность торможения и привести к повреждению компонентов тормозной системы. Закончив преодоление водной преграды, несколько раз легко нажмите педаль тормоза, чтобы просушить тормозные механизмы.

**1-11. Меры предосторожности при вождении в зимних условиях****Советы по вождению в зимних условиях**

- Охлаждающая жидкость. Убедитесь в том, что охлаждающая жидкость сохраняет способность не замерзать при отрицательных температурах. Используйте только рекомендованную охлаждающую жидкость. Более подробная информация о выборе типа охлаждающей жидкости приведена в соответствующем разделе.
- Аккумуляторная батарея и провода. При низких температурах уровень заряда любой аккумуляторной батареи падает. Поэтому для пуска автомобиля в зимних условиях аккумуляторная батарея должна иметь достаточный уровень заряда.
- Моторное масло. Зимой рекомендуется выбирать моторное масло в соответствии с местными температурными условиями. Чем ниже вязкость масла при низкой температуре, тем выше его текучесть, и тем более оно подходит для использования в холодный период. Выбирая масло, изучите информацию о нем.
- Замки дверей. Избегайте ситуаций, когда замерзают замки дверей. Для этого их следует обработать противообледенительным средством или глицерином.
- Жидкость омывателя. Используйте незамерзающую жидкость для омывателя. Приобрести ее можно на сервисных станциях официального дилера и в магазинах автозапчастей.
- Подкрылки. Не допускайте скопления снега и льда под подкрылками. В противном случае управление автомобилем затрудняется. При движении в зимних условиях необходимо периодически останавливаться и проверять, не скопился ли снег и лед под подкрылками. Рекомендуется возить с собой приспособления, которые могут понадобиться вам в пути. К ним относятся: цепи противоскольжения, скребок для очистки стекол, запас песка или соли, сигнальный проблесковый фонарь, лопата, провода для пуска двигателя от аккумуляторной батареи другого автомобиля и т. д.

## 1. ВВЕДЕНИЕ

### ВНИМАНИЕ

- Запрещается использовать воду вместо охлаждающей жидкости.
- Запрещается заливать в бачок омывателя охлаждающую жидкость для двигателя и другие неподходящие жидкости, поскольку они могут повредить лакокрасочное покрытие кузова.

### Вождение по обледеневшим и заснеженным дорогам

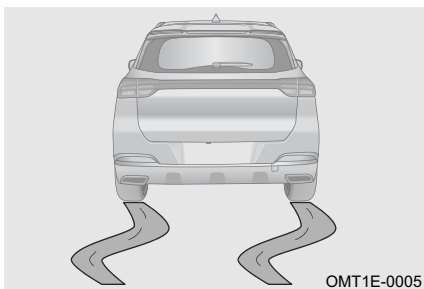

Резкое ускорение на скользкой дороге, например, покрытой льдом или снегом, может привести к уходу задних колес вправо или влево. Поэтому в подобных условиях следует управлять автомобилем с осторожностью и двигаться с низкой скоростью.

Кроме того, возможно образование слоя воды в зоне контакта шины с дорогой, если автомобиль движется по мокрой или покрытой слякотью дороге. Это приводит к потере управляемости и ухудшению тормозных характеристик автомобиля. При начале движения на обледенелых или заснеженных дорогах можно использовать 2-ю передачу (автомобиль с механической коробкой передач), чтобы уменьшить подводимый к колесам крутящий момент и избежать их пробуксовки. В таких условиях также рекомендуется включать систему ESP.

#### ■ Эвакуация автомобиля, застрявшего в грязи, снегу или на льду

Если ведущее колесо застряло в грязи, снегу или на льду, попробуйте освободить автомобиль «враскачку». Последовательно переведите селектор из положения переднего хода в положение заднего хода и обратно, после каждого изменения его положения слегка нажимая педаль акселератора. При этом селектор не должен длительное время находиться в положении переднего или заднего хода, поскольку это приведет к повышенному износу деталей коробки передач.

### Цепи противоскольжения

Приобретите комплект цепей противоскольжения, соответствующих размеру шин вашего автомобиля. При установке и снятии цепей противоскольжения соблюдайте следующие меры предосторожности.

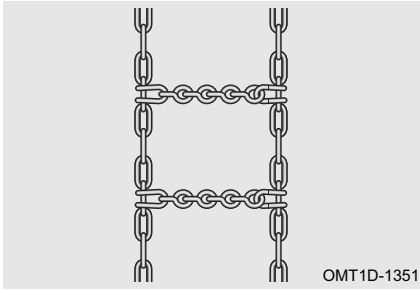

1. Соблюдайте требования местного законодательства, регламентирующего использование цепей противоскольжения.
2. Устанавливайте и снимайте цепи противоскольжения в безопасном месте.
3. Устанавливайте цепи противоскольжения в соответствии с инструкцией изготовителя.
4. Цепи противоскольжения следует устанавливать только на ведущие колеса.

5. Рекомендуется использовать резиновые цепи противоскольжения толщиной не более 12 мм. В противном случае вы можете повредить шины, диски колес, систему привода колес, тормозную систему, подкрылки и брызговики. Повреждения, полученные автомобилем в результате неправильной эксплуатации цепей противоскольжения, не покрываются гарантией.
6. Для получения дополнительной информации о дисках колес и шинах обращайтесь на сервисную станцию официального дилера.

#### ВНИМАНИЕ

Соблюдайте следующие меры предосторожности, чтобы свести к минимуму вероятность дорожно-транспортного происшествия. В противном случае безопасная эксплуатация автомобиля может стать невозможной и возникнет риск получения серьезных травм или гибели.

- Требования к использованию цепей противоскольжения варьируются в зависимости от местности и типа дороги. Перед установкой цепей противоскольжения ознакомьтесь с соответствующими требованиями местного законодательства.
- Убедитесь, что выбранные вами цепи противоскольжения подходят для вашего автомобиля. Установка на автомобиль цепей противоскольжения отразится на его управляемости, поэтому ведите автомобиль с осторожностью. Использование неподходящих цепей противоскольжения или их неправильная установка может привести к дорожно-транспортному происшествию и стать причиной травм.
- При установке и снятии цепей противоскольжения следуйте инструкции изготовителя. Установка и снятие цепей противоскольжения выполняйте в безопасном месте. Перед установкой цепей противоскольжения заглушите двигатель (селектор автоматической коробки передач должен при этом находиться в положении P). При необходимости поставьте знак аварийной остановки.
- Запрещается движение автомобиля с установленными на него цепями противоскольжения со скоростью, превышающей 30 км/ч (или превышающей максимальную скорость, установленную изготовителем цепей, если она ниже 30 км/ч). При вождении автомобиля с установленными на него цепями противоскольжения избегайте опасных дорожных условий, таких как неровности и ямы в дорожном покрытии, крутые повороты дороги и т. д. Избегайте резких поворотов рулевого колеса, резких ускорений и замедлений и т. д.

## 1-12. Уведомление о кибербезопасности

### Уведомление об обновлении услуги обеспечения кибербезопасности или прекращении ее предоставления

---

Компания предоставляет услугу обеспечения кибербезопасности в виде соответствующего программного обеспечения и оборудования для сервиса «интернет автомобилей» и вправе регулярно или нерегулярно обновлять эту услугу или прекращать ее предоставление.

После утилизации автомобиля услуга обеспечения сетевой безопасности становится недоступна. Услуга обеспечения сетевой безопасности будет предоставляться еще 10 лет после снятия данной модели автомобиля с производства.

Уведомление клиентов может осуществляться с помощью объявлений на веб-сайте, электронных писем, систем автомобиля, отправляемых на мобильный телефон текстовых сообщений, голосовых сообщений и т. д. Содержание конкретных уведомлений может варьироваться.

Электронные письма, SMS-сообщения и голосовые сообщения отправляются на адрес электронной почты и номер мобильного телефона, указанные в учетной записи клиента.

### Уведомление о кибербезопасности при утилизации или перепродаже автомобиля

---

Перед перепродажей или утилизацией автомобиля (то есть перед тем, как вы перестанете владеть им) вы должны самостоятельно удалить из автомобиля персональные данные с помощью его терминала.

Компания не несет никакой ответственности в случае, если персональные данные из терминала автомобиля из-за неправильного обращения с ним попадут к третьим лицам.

Наши официальные дилеры знают соответствующие правила и могут предоставить вам необходимую консультацию.

2-1. Панель приборов	Функция поиска автомобиля с помощью пульта дистанционного управления..... 47
Обзор панели приборов..... 26	Запотевание фар..... 47
Информационный дисплей..... 28	2-6. Сиденья
Настройка ..... 29	Правильное положение на сиденье ..... 48
Индикаторы и сигнализаторы ..... 31	Подголовники..... 49
2-2. Рулевое колесо	Передние сиденья ..... 49
Звуковой сигнал ..... 35	Сиденье второго ряда..... 51
Регулировка положения рулевого колеса ..... 35	Обогрев сидений (для некоторых вариантов исполнения автомобиля) ..... 51
2-3. Зеркала заднего вида	2-7. Ремни безопасности
Внутреннее зеркало заднего вида ..... 36	Ремни безопасности..... 52
Наружные зеркала заднего вида ..... 37	Преднатяжители ремней безопасности (для некоторых вариантов исполнения автомобиля) ..... 58
2-4. Очистители и омыватели стекол	2-8. Детские удерживающие устройства
Управление очистителями и омывателями стекол..... 39	Детские удерживающие устройства ..... 59
Замена щеток стеклоочистителей ..... 42	Крепление верхней стропы ..... 61
2-5. Приборы освещения и световой сигнализации	Установка детского удерживающего устройства ..... 63
Наружные приборы освещения ..... 43	
Освещение салона ..... 46	
Функция задержки выключения света фар..... 46	

## 2. ПОДГОТОВКА К НАЧАЛУ ДВИЖЕНИЯ

### 2-1. Панель приборов

#### Обзор панели приборов

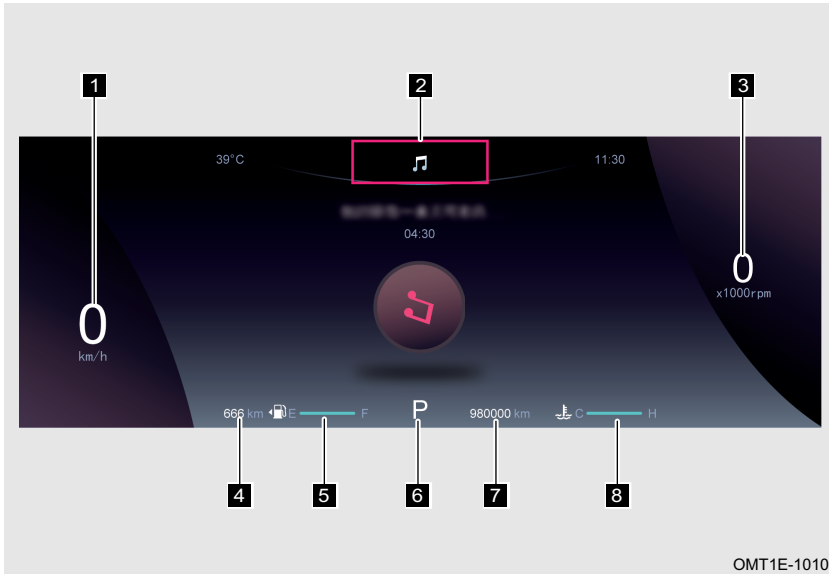

**1** Спидометр: Отображается скорость движения автомобиля в км/ч.

#### ⚠ ВНИМАНИЕ

На показания спидометра влияет размер шин автомобиля. Для обеспечения правильных показаний спидометра следует использовать шины рекомендуемого размера (для получения дополнительной информации см. «Технические характеристики»).

**2** Экран, отображаемый в обычном режиме (строка состояния): Служит для отображения обычной информации в текущем режиме.

**3** Тахометр: служит для отображения частоты вращения коленчатого вала двигателя x 1000 об/мин.

После обкатки автомобиля разрешается работа двигателя с частотой вращения коленчатого вала 6000 – 8000 об/мин (красная зона тахометра). Запрещается длительное время эксплуатировать автомобиль в данном диапазоне оборотов.

#### ⚠ ВНИМАНИЕ

- Во время обкатки автомобиля не допускайте работы двигателя с высокой частотой вращения коленчатого вала.
- Запрещается длительное время держать обороты двигателя в диапазоне от 6000 об/мин и выше, поскольку это может привести к повреждению двигателя.

**4** Запас хода по топливу: отображает максимальное расстояние

(приблизительное), которое автомобиль может преодолеть на оставшемся в баке топливе (единица измерения: км).

### ПРОЧИТАЙТЕ

Запас хода по топливу рассчитывается маршрутным компьютером и может использоваться только в качестве справочной величины.

**5** Указатель уровня топлива: показывает количество топлива, оставшегося в баке. Если указатель уровня топлива находится в диапазоне «Е» или загорелся сигнализатор минимального уровня топлива, это указывает на недостаточный запас топлива в баке. При первой же возможности заправьте автомобиль топливом.

### ПРОЧИТАЙТЕ

При ускорении, резком торможении, прохождении крутых поворотов или движении автомобиля на уклоне показания указателя уровня топлива могут быть неверными.

**6** Индикатор включенной передачи: показывает, какая передача включена в данный момент.

Стрелка рядом с индикатором включенной передачи появляется, если электронный блок управления считает необходимым выполнить переключение передачи:

«▲»: требуется переключение на смежную повышенную передачу.

«▼»: требуется переключение на смежную пониженную передачу.

### ПРОЧИТАЙТЕ

Данная информация дается исключительно в справочных целях. Решение о переключении режимов трансмиссии водитель должен принимать сам на основании фактических дорожных условий.

**7** Одометр: отображает суммарный пробег автомобиля с начала его эксплуатации (единица измерения: км).

**8** Указатель температуры охлаждающей жидкости двигателя: показывает температуру охлаждающей жидкости двигателя.

Непрогретый двигатель: указатель находится у метки «С» или рядом с ней

Если указатель находится у метки «С» или рядом с ней, это свидетельствует о низкой температуре охлаждающей жидкости. В этом температурном диапазоне двигатель не должен развивать высокую частоту вращения коленчатого вала и работать под большой нагрузкой.

Перегрев двигателя: указатель находится у метки «Н» или рядом с ней

Если указатель находится у метки «Н» или рядом с ней, это свидетельствует о высокой температуре охлаждающей жидкости. Остановите автомобиль в безопасном месте вдали от транспортного потока и установите выключатель пуска двигателя в положение OFF после нескольких минут работы двигателя на холостом ходу. Незамедлительно обратитесь на сервисную станцию официального дилера для проверки и ремонта автомобиля.

## 2. ПОДГОТОВКА К НАЧАЛУ ДВИЖЕНИЯ

### ВНИМАНИЕ

- Если указатель слишком долго находится в диапазоне низкой температуры охлаждающей жидкости, незамедлительно обратитесь на сервисную станцию официального дилера для проверки и ремонта автомобиля.
- Запрещается открывать крышку расширительного бачка системы охлаждения, если указатель находится в диапазоне высокой температуры охлаждающей жидкости двигателя. Проверку уровня охлаждающей жидкости выполняйте после того, как двигатель остынет. Запрещается эксплуатировать двигатель при низком уровне охлаждающей жидкости. В противном случае возможна серьезная поломка двигателя.

### Информационный дисплей

#### Экраны, отображаемые в обычном режиме

В обычном режиме на дисплее отображаются следующие экраны. Их можно перелистывать коротким нажатием кнопки « ◀ » или « ▶ » на рулевом колесе.

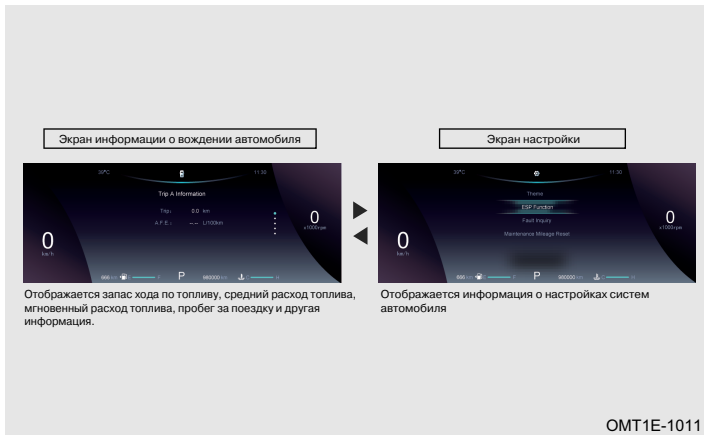

### Экран информации о вождении автомобиля

При выведенном на дисплей экране информации о вождении автомобиля нажимайте на верхнюю или нижнюю сторону кнопки « OK » на рулевом колесе для переключения следующих экранов.



## Настройка

### Система динамической стабилизации (ESP)

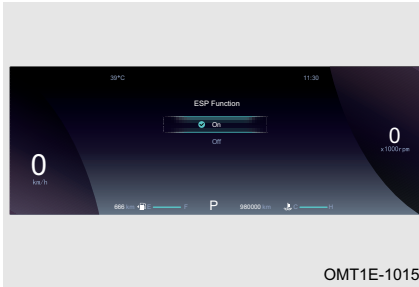

Шаг 1. При выведенном на дисплей экране настройки нажимайте на верхнюю или нижнюю сторону кнопки « OK » на рулевом колесе, пока не отобразится экран настройки системы ESP. Коротко нажмите кнопку « OK » для перехода на экран настройки системы ESP.

Шаг 2. При выведенном на дисплей экране настройки системы ESP нажмите на верхнюю или нижнюю сторону кнопки « OK » на рулевом колесе для включения (ON) или выключения (OFF) данной системы. Коротко нажмите кнопку « OK » для подтверждения выбора.

### ПРОЧИТАЙТЕ

- На новом автомобиле система ESP по умолчанию включена.
- Для получения дополнительной информации о системе ESP см. «Системы контроля тормозного усилия».

## 2. ПОДГОТОВКА К НАЧАЛУ ДВИЖЕНИЯ

### Предупреждение о неисправности

Если система бортовой диагностики автомобиля обнаружит неисправность или некорректную работу какой либо системы, то после установки выключателя пуска двигателя в положение ON на информационный дисплей будут поочередно выведены соответствующие предупреждения. Они сохраняются для последующего просмотра на экране предупреждения о неисправности.

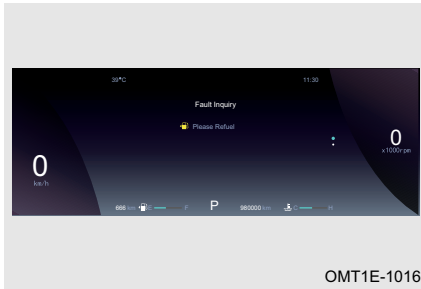

Шаг 1. При выведенном на дисплей экране настройки нажимайте на верхнюю или нижнюю сторону кнопки «**OK**» на рулевом колесе, пока не отобразится экран предупреждения о неисправности. Коротко нажмите кнопку «**OK**» для перехода на экран предупреждения о неисправности.

Шаг 2. При выведенном на дисплей экране предупреждения о неисправности нажимайте на верхнюю или нижнюю сторону кнопки «**OK**» на рулевом колесе для просмотра соответствующего предупреждения.

### Сброс интервала технического обслуживания

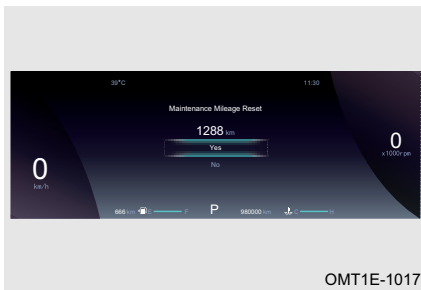

Шаг 1. При выведенном на дисплей экране настройки нажимайте на верхнюю или нижнюю сторону кнопки «**OK**» на рулевом колесе, пока не отобразится экран сброса интервала технического обслуживания. Коротко нажмите кнопку «**OK**» для перехода на экран сброса интервала технического обслуживания.

Шаг 2. При выведенном на дисплей экране сброса интервала технического обслуживания нажимайте на верхнюю или нижнюю сторону кнопки «**OK**» на рулевом колесе для сброса (ON) или отказа от сброса (OFF) интервала технического обслуживания. Коротко нажмите кнопку «**OK**» для подтверждения выбора.

### Индикаторы и сигнализаторы

После установки выключателя пуска двигателя в положение ON некоторые индикаторы и сигнализаторы кратковременно загораются для проверки их исправности и затем гаснут. Если после пуска двигателя какой-либо сигнализатор продолжает гореть или мигать, незамедлительно обратитесь на сервисную станцию официального дилера для проверки и ремонта автомобиля.

Индикаторы предупреждают водителя о включении тех или иных систем или функций автомобиля.

Сигнализаторы предупреждают водителя о неисправности тех или иных систем или функций автомобиля либо других ситуациях, требующих внимания водителя. При этом сигнализатор может гореть постоянным светом или мигать.

Наименование	Индикатор / сигнализатор	Описание
Индикатор дневных ходовых огней		Этот индикатор загорается после пуска двигателя.
Индикатор габаритных фонарей		Этот индикатор загорается при включении габаритных фонарей.
Индикаторы указателя поворота		При включении указателя левого или правого поворота мигает соответствующий индикатор. При работе аварийной световой сигнализации мигают одновременно оба индикатора.
Индикатор дальнего света фар		Этот индикатор загорается при включении дальнего света фар или при сигнализации дальним светом фар.
Индикатор задних противотуманных фонарей		Этот индикатор загорается при включении задних противотуманных фонарей.
Сигнализатор непристегнутого ремня водителя или переднего пассажира		Этот сигнализатор предупреждает водителя о том, что ремень безопасности водителя/переднего пассажира не пристегнут или пристегнут не до конца. Пристегните ремень безопасности. Примечание: сигнализатор непристегнутого ремня безопасности переднего пассажира не входит в стандартную комплектацию. Комплектация определяется исполнением автомобиля.
Сигнализатор неисправности тормозной системы		Этот сигнализатор загорается при низком уровне тормозной жидкости или неисправности тормозной системы. Незамедлительно обратитесь на сервисную станцию официального дилера для проверки и ремонта автомобиля.

## 2. ПОДГОТОВКА К НАЧАЛУ ДВИЖЕНИЯ

Индикатор стояночного тормоза с электроприводом (EPB)		Этот индикатор загорается при включении стояночного тормоза с электроприводом (EPB). Мигание этого индикатора во время работы стояночного тормоза с электроприводом является нормальным явлением и не требует принятия каких-либо мер. Мигание этого индикатора в любой другой ситуации указывает на неисправность. При первой же возможности обратитесь на сервисную станцию официального дилера для проверки и ремонта автомобиля.
Сигнализатор неисправности стояночного тормоза с электроприводом (EPB)		Этот сигнализатор загорается при неисправности стояночного тормоза с электроприводом (EPB). При первой же возможности обратитесь на сервисную станцию официального дилера для проверки и ремонта автомобиля.
Индикатор системы управляемого спуска (HDC)		Этот индикатор указывает на то, что система управляемого спуска (HDC) сейчас работает.
Сигнализатор неисправности системы управляемого спуска (HDC)		Этот сигнализатор предупреждает водителя о неисправности системы управляемого спуска (HDC). При первой же возможности обратитесь на сервисную станцию официального дилера для проверки и ремонта автомобиля.
Индикатор системы автоматического удержания автомобиля (-AUTO HOLD)		Этот индикатор указывает на то, что система автоматического удержания автомобиля сейчас работает.
Сигнализатор неисправности антиблокировочной тормозной системы (ABS)		Этот сигнализатор загорается при неисправности антиблокировочной тормозной системы (ABS). При первой же возможности обратитесь на сервисную станцию официального дилера для проверки и ремонта автомобиля.

## 2. ПОДГОТОВКА К НАЧАЛУ ДВИЖЕНИЯ

Индикатор / сигнализатор системы динамической стабилизации (ESP)		Мигание этого индикатора указывает на то, что система ESP сейчас работает. Этот сигнализатор горит постоянным светом при неисправности системы динамической стабилизации (ESP). При первой же возможности обратитесь на сервисную станцию официального дилера для проверки и ремонта автомобиля.
Индикатор выключения системы динамической стабилизации (ESP OFF)		При выключении системы динамической стабилизации (ESP) загорается индикатор ее выключения (ESP OFF), предупреждая водителя о том, что данная система выключена.
Индикатор фильтра твердых частиц (GPF)		Этот индикатор загорается, если фильтр твердых частиц (GPF) забит. Для его очистки необходимо увеличить скорость движения автомобиля.
Сигнализатор неисправности фильтра твердых частиц (GPF)		Этот сигнализатор загорается при неисправности фильтра твердых частиц. При первой же возможности обратитесь на сервисную станцию официального дилера для проверки и ремонта автомобиля.
Сигнализатор системы зарядки аккумуляторной батареи		Этот сигнализатор служит для контроля работы системы зарядки аккумуляторной батареи. Если этот сигнализатор не загорается после установки выключателя пуска двигателя в положение ON или загорается после пуска двигателя, при первой же возможности обратитесь на сервисную станцию официального дилера для проверки и ремонта автомобиля.
Индикатор режима прогрева двигателя		Этот индикатор предупреждает водителя о низкой температуре охлаждающей жидкости двигателя и о том, что он находится в режиме прогрева. Когда температура охлаждающей жидкости повысится, этот индикатор погаснет, указывая на то, что двигатель достиг рабочей температуры.
Сигнализатор перегрева охлаждающей жидкости двигателя		Этот сигнализатор загорается при перегреве охлаждающей жидкости двигателя. Остановите автомобиль в безопасном месте и установите выключатель пуска двигателя в положение OFF после нескольких минут работы двигателя на холостом ходу. Незамедлительно обратитесь на сервисную станцию официального дилера для проверки и ремонта автомобиля.
Индикатор усталости водителя		Этот индикатор предупреждает водителя о необходимости отдохнуть, если длительность поездки превысила заданную величину.

## 2. ПОДГОТОВКА К НАЧАЛУ ДВИЖЕНИЯ

Индикатор превышения скорости движения		Этот индикатор загорается, предупреждая водителя о том, что скорость движения автомобиля приближается к заданному ограничению.
Сигнализатор низкого уровня топлива		Этот сигнализатор предупреждает водителя о том, что топливо в баке заканчивается. При первой же возможности заправьте автомобиль топливом.
Сигнализатор неисправности системы подушек безопасности (SRS)		Этот сигнализатор предупреждает водителя о неисправности системы SRS. При первой же возможности обратитесь на сервисную станцию официального дилера для проверки и ремонта автомобиля.
Сигнализатор неисправности системы контроля давления воздуха в шинах (TPMS)		Этот сигнализатор предупреждает водителя о недопустимом давлении воздуха в шинах. Проверьте, не является ли давление воздуха в шинах слишком высоким или низким, и не является ли температура шин слишком высокой. Если давление воздуха в шинах соответствует норме, при первой же возможности обратитесь на сервисную станцию официального дилера для проверки и ремонта автомобиля.
Сигнализатор низкого давления моторного масла		Этот сигнализатор загорается при низком давлении моторного масла. Остановите автомобиль в безопасном месте. Незамедлительно обратитесь на сервисную станцию официального дилера для проверки и ремонта автомобиля.
Сигнализатор неисправности электрического усилителя рулевого управления (EPS)		Этот сигнализатор предупреждает водителя о том, что электрический усилитель рулевого управления (EPS) требует инициализации или калибровки. Незамедлительно обратитесь на сервисную станцию официального дилера для проверки и ремонта автомобиля.
Сигнализатор неисправности системы управления двигателем (EPC)		Этот сигнализатор загорается при неисправности системы управления двигателем (EPC). Незамедлительно обратитесь на сервисную станцию официального дилера для проверки и ремонта автомобиля.
Сигнализатор неисправности двигателя		Этот сигнализатор загорается при неисправности двигателя. Незамедлительно обратитесь на сервисную станцию официального дилера для проверки и ремонта автомобиля.
Сигнализатор неисправности коробки передач		Этот сигнализатор загорается при неисправности коробки передач. Незамедлительно обратитесь на сервисную станцию официального дилера для проверки и ремонта автомобиля.

### 2-2. Рулевое колесо

#### Звуковой сигнал

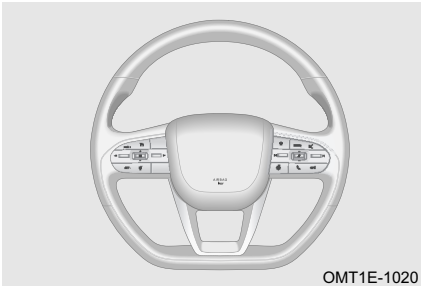

Для того чтобы включить звуковой сигнал, нажмите на накладку ступицы рулевого колеса, где находится соответствующий символ.

#### ВНИМАНИЕ

Звуковой сигнал должен использоваться в соответствии с местными законами и правилами дорожного движения.

#### Регулировка положения рулевого колеса

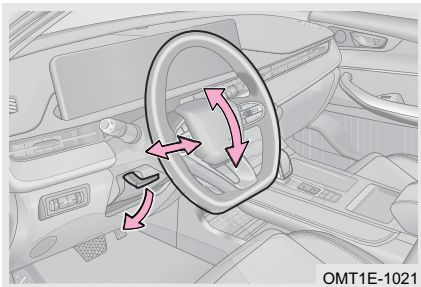

Остановите автомобиль в безопасном месте на удалении от транспортного потока и установите выключатель пуска двигателя в положение OFF.

Шаг 1. Опустите вниз и отпустите рычаг регулировки положения рулевого колеса.

Шаг 2. Отрегулируйте угол наклона и вылет рулевой колонки в соответствии со своими предпочтениями.

Шаг 3. Держа рулевое колесо неподвижно, верните рычаг регулировки положения рулевого колеса в исходное положение.

Шаг 4. Убедитесь, что рулевое колесо надежно зафиксировано. Если этого не произошло, повторите шаг 3.

#### ОПАСНОСТЬ

- Запрещается регулировать положение рулевого колеса при движении автомобиля. Несоблюдение этого требования может стать причиной дорожно-транспортного происшествия и получения травм.
- Перед началом движения убедитесь, что рулевое колесо надежно зафиксировано. В противном случае рулевое колесо может внезапно изменить положение во время движения автомобиля и стать причиной дорожно-транспортного происшествия и получения травм.

## 2. ПОДГОТОВКА К НАЧАЛУ ДВИЖЕНИЯ

### Кнопка обогрева рулевого колеса (для некоторых вариантов исполнения автомобиля)

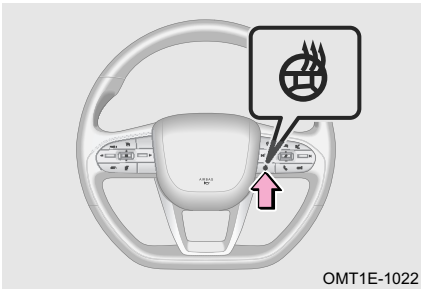

Для включения обогрева рулевого колеса нажмите выключатель обогрева рулевого колеса. При этом загорится соответствующий индикатор. Для выключения обогрева рулевого колеса нажмите выключатель еще раз. Индикатор погаснет.

Обогрев рулевого колеса работает только при соблюдении всех перечисленных ниже условий:

- Работает двигатель.
- Напряжение в бортовой сети соответствует норме.
- Нажат выключатель обогрева рулевого колеса.

При наступлении любого из перечисленных ниже условий обогрев рулевого колеса выключается:

- Выключение двигателя.
- Повторное нажатие кнопки обогрева рулевого колеса.

### 2-3. Зеркала заднего вида

#### Внутреннее зеркало заднего вида

#### Регулировка внутреннего зеркала заднего вида

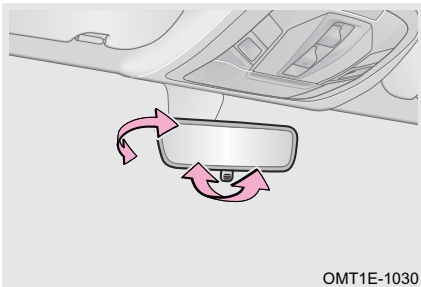

Перед началом движения отрегулируйте положение внутреннего зеркала заднего вида и убедитесь, что в результате этого обеспечивается оптимальный обзор пространства позади автомобиля.

### Ручная регулировка режимов «день» и «ночь» внутреннего зеркала заднего вида

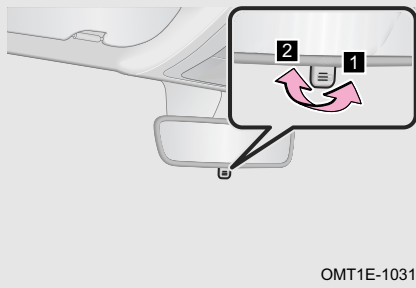

Чтобы в темное время суток водителя меньше слепил свет фар движущихся сзади транспортных средств, нужно повернуть находящийся в нижней части зеркала рычажок назад, в положение, соответствующее режиму «ночь».

- 1** Режим «ночь»
- 2** Режим «день»

### Наружные зеркала заднего вида

#### Регулировка наружных зеркал заднего вида

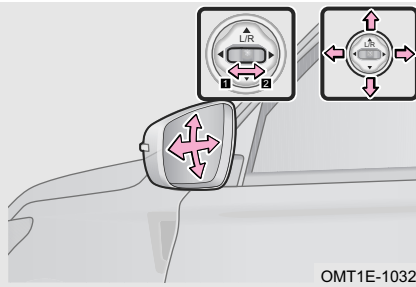

Остановите автомобиль в безопасном месте на удалении от транспортного потока и установите выключатель пуска двигателя в положение ON.

- 1** Переведите переключатель влево для регулировки левого наружного зеркала заднего вида.
- 2** Переведите переключатель вправо для регулировки правого наружного зеркала заднего вида.

- : вверх
- : вниз
- : влево
- : вправо



#### ОПАСНОСТЬ

- Запрещается регулировать положение наружных зеркал заднего вида во время движения автомобиля. Несоблюдение этого требования может стать причиной дорожно-транспортного происшествия и получения травм.
- Объект, который вы видите в наружном зеркале заднего вида, может казаться дальше, чем на самом деле, поэтому всегда действуйте с осторожностью.

## 2. ПОДГОТОВКА К НАЧАЛУ ДВИЖЕНИЯ

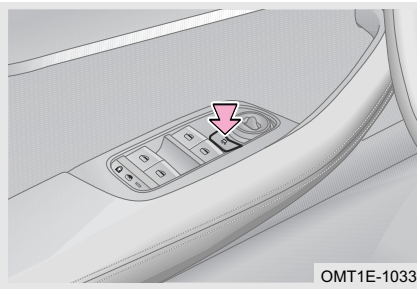
### Складывание и возвращение в рабочее положение наружных зеркал заднего вида



С помощью выключателя: при выключателе пуска двигателя, находящемся в положении ON, нажмите выключатель «», чтобы сложить зеркала автоматически. Для возвращения зеркал в рабочее положение нажмите выключатель «» еще раз.

С помощью пульта дистанционного управления: при постановке противоугонной системы в режим охраны наружные зеркала заднего вида автоматически складываются, а при снятии с режима охраны — автоматически возвращаются в рабочее положение.

#### ПРОЧИТАЙТЕ

- Настроить функцию складывания и возвращения в рабочее положение наружных зеркал заднего вида можно на экране аудиосистемы. Для получения дополнительной информации см. раздел «Аудиосистема».
- В связи с разным расстоянием от водителя левое и правое наружные зеркала заднего вида расположены к кузову автомобиля под разным углом. Из-за этого при автоматическом складывании зеркала поворачиваются несинхронно, что является нормальным явлением.

#### ВНИМАНИЕ

- Если автомобиль имеет электропривод складывания и возвращения в рабочее положение наружных зеркал заднего вида, запрещается выполнять данные операции вручную — это приведет к поломке механизма электропривода.
- Во избежание повреждения зеркала при его складывании и возвращении в исходное положение не прилагайте к зеркалу чрезмерного усилия.
- В холодное время года функцию автоматического складывания зеркал рекомендуется отключить. Так вы можете предотвратить примерзание зеркал в сложенном положении.

### 2-4. Очистители и омыватели стекол

#### Управление очистителями и омывателями стекол

##### Переключатель очистителей и омывателей стекол

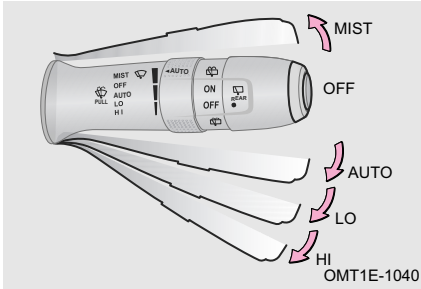

Переключатель очистителей и омывателей стекол работает, когда выключатель пуска двигателя находится в положении ON.

Режим MIST: при переводе переключателя в это положение очиститель делает один взмах щетками.

Режим LO (низкая скорость работы очистителя): постоянная работа очистителя с низкой скоростью.

Режим HI (высокая скорость работы очистителя): постоянная работа очистителя с высокой скоростью.

Положение OFF: в этом положении переключателя очиститель выключен.

Режим AUTO: в этом положении переключателя работа очистителя зависит от интенсивности осадков.

Для тонкой регулировки датчика дождя служит регулятор с надписью AUTO. Поворот регулятора вниз уменьшает, а поворот вверх — увеличивает чувствительность датчика.

#### ВНИМАНИЕ

- Не включайте очиститель при сухом ветровом стекле. Вы можете поцарапать стекло и повредить щетки очистителя.
- Не включайте очиститель при наличии препятствий для движения щеток по стеклу. Вы можете повредить электродвигатель очистителя или поцарапать стекло.
- При низкой температуре окружающего воздуха перед включением очистителя следует убедиться, что щетки не примерзли к стеклу. Если щетки примерзли, первым делом удалите с них лед. Несоблюдение этого требования может привести к поломке электродвигателя очистителя и щеток.

## 2. ПОДГОТОВКА К НАЧАЛУ ДВИЖЕНИЯ

### Управление омывателем ветрового стекла

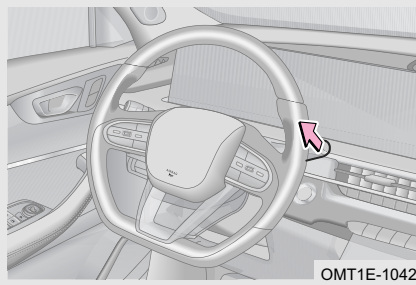

При выключателе пуска двигателя, находящемся в положении ON, потяните переключатель очистителей и омывателей стекол на себя. При этом одновременно включатся очиститель и омыватель ветрового стекла. После отпущения переключателя омыватель выключится сразу, а очиститель сделает еще 3 взмаха щетками с низкой скоростью и остановится. Через несколько секунд он сделает еще один взмах щетками, чтобы удалить капли со стекла.

#### ПРОЧИТАЙТЕ

Если при работающем очистителе ветрового стекла перевести селектор в положение R (задний ход), автоматически включится очиститель заднего стекла.

### Обогрев форсунок омывателя ветрового стекла (для некоторых вариантов исполнения автомобиля)

Чтобы можно было включить обогрев форсунок омывателя ветрового стекла, должны быть соблюдены перечисленные ниже условия:

- Напряжение аккумуляторной батареи соответствует норме.
- Выключатель пуска двигателя находится в положении ON, или включен двигатель.
- Температура окружающего воздуха опустилась ниже 2°C на 5 секунд или более.

Обогрев форсунок омывателя ветрового стекла выключается при наступлении любого из перечисленных ниже условий:

- Выключатель пуска двигателя переведен в положение OFF или ACC.



В перечисленных ниже ситуациях обогрев форсунок омывателя ветрового стекла временно выключается:

- Во время работы стартера обогрев форсунок омывателя ветрового стекла временно выключается, а после успешного запуска двигателя включается снова.
- Если температура окружающего воздуха поднимется выше 4 °C на 5 секунд или более, обогрев форсунок омывателя ветрового стекла временно выключится. Если температура окружающего воздуха затем опустится ниже 2 °C на 5 секунд или более, обогрев форсунок омывателя ветрового стекла включится снова.

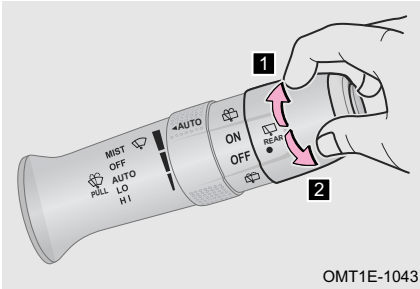
### Управление омывателем заднего стекла



При выключателе пуска двигателя, находящемся в положении ON, поверните на переключателе очистителей и омывателей стекломаховичок с символом «» в положение ON. Чтобы выключить его, поверните маховичок в положение OFF.

При выключателе пуска двигателя, находящемся в положении ON, поверните на переключателе очистителей и омывателей стекломаховичок с символом «» в положение «» и держите его в этом положении. Включится омыватель заднего стекла. Вместе с ним также включится очиститель заднего стекла. При отпуске переключателя они выключатся.

#### ВНИМАНИЕ

- Не включайте омыватель, если в бачке омывателя нет жидкости.
- Время работы омывателя при каждом включении не должно превышать 10 секунд.
- Запрещается использовать антифриз в качестве жидкости омывателя, поскольку это может повредить лакокрасочное покрытие кузова.
- При засорении форсунок не используйте для очистки иголку или другие предметы, чтобы не вывести форсунки из строя.
- Не разбавляйте жидкость омывателя водой. В этом случае получившийся раствор может замерзнуть и повредить бачок, а также другие компоненты омывателя.

## 2. ПОДГОТОВКА К НАЧАЛУ ДВИЖЕНИЯ

### Замена щеток стеклоочистителей

#### Замена щеток очистителя ветрового стекла

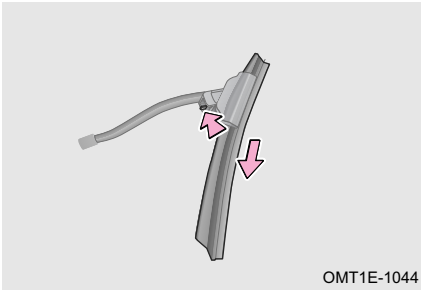

Шаг 1. В течение 3 секунд после установки выключателя пуска двигателя в положение OFF переведите переключатель очистителей и омывателей стекол в положение MIST, и щетки автоматически будут установлены в положение для их замены.

Шаг 2. Поднимите рычаг очистителя ветрового стекла и держите его в таком положении.

Шаг 3. Для снятия щетки поверните нажмите кнопку фиксатора и потяните за щетку по направлению вниз.

Шаг 4. Установите новую щетку в последовательности, обратной снятию, и убедитесь, что она надежно зафиксировалась на рычаге очистителя.

Шаг 5. Убедитесь в том, что новые щетки очистителя хорошо очищают ветровое стекло.

#### Замена щетки очистителя заднего стекла

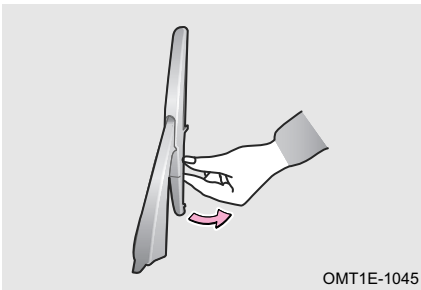

Шаг 1. Поднимите рычаг очистителя заднего стекла и держите его в таком положении.

Шаг 2. Для снятия щетки потяните за нее, как показано на рисунке.

Шаг 3. Установите новую щетку в последовательности, обратной снятию, и убедитесь, что она надежно зафиксировалась на рычаге очистителя.

Шаг 4. Убедитесь в том, что новая щетка очистителя хорошо очищает заднее стекло.

#### ПРОЧИТАЙТЕ

Замену щеток стеклоочистителей лучше доверить профессионалам. Обратитесь для этого на сервисную станцию официального дилера.

#### ВНИМАНИЕ

Перед началом движения убедитесь, что вы вернули рычаг очистителя в первоначальное положение. В противном случае рычаг очистителя может нанести автомобилю повреждение и стать причиной дорожно-транспортного происшествия.



### 2-5. Приборы освещения и световой сигнализации

#### Наружные приборы освещения

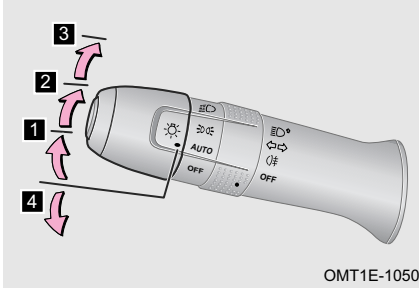
##### Переключатель приборов освещения



При выключателе пуска двигателя, находящемся в положении ON, установите переключатель приборов освещения в одно из следующих положений.

- 1** Режим автоматического управления фарами (AUTO): При этом положении переключателя ближний свет фар и габаритные фонари включаются и выключаются автоматически в зависимости от уровня освещенности.
- 2** Габаритные фонари «»: при этом положении переключателя горят габаритные фонари, фонари освещения регистрационного знака, подсветка панели управления и приборной панели.
- 3** Ближний свет фар «»: при этом положении переключателя горит ближний свет фар и габаритные фонари.
- 4** Положение OFF: при этом положении переключателя приборы освещения выключены.

#### ПРОЧИТАЙТЕ

При постановке автомобиля на длительную стоянку во избежание разряда аккумуляторной батареи убедитесь, что переключатель приборов освещения находится в положении OFF. Невыполнение этого требования может сделать пуск автомобиля невозможным.

## 2. ПОДГОТОВКА К НАЧАЛУ ДВИЖЕНИЯ

### Дальний свет фар

- Включение дальнего света фар

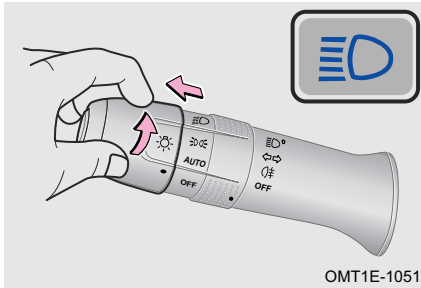

- Сигнализация дальним светом фар

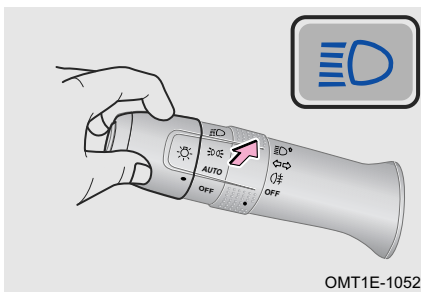

При выключателе пуска двигателя, находящемся в положении ON, и включенном ближнем свете фар переведите рычаг переключателя приборов освещения по направлению от рулевого колеса и отпустите. При этом включится дальний свет фар. Потяните рычаг переключателя приборов освещения по направлению к рулевому колесу и отпустите. Дальний свет фар выключится.

Для однократной сигнализации дальним светом фар потяните рычаг переключателя приборов освещения по направлению к рулевому колесу и отпустите. При этом на панели приборов мигнет индикатор дальнего света фар.

#### ПРОЧИТАЙТЕ

Сигнализацией дальним светом фар можно пользоваться как при включенном, так и при выключенном ближнем свете фар.

### Фонари указателя поворота

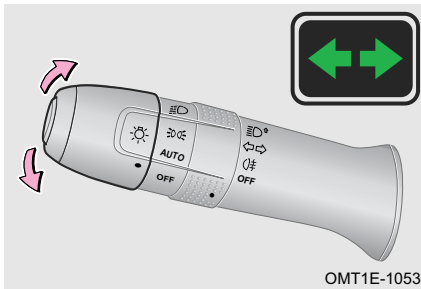

Установите выключатель пуска двигателя в положение ON.

Поднимите переключатель приборов освещения вверх для включения правых указателей поворота. Опустите переключатель приборов освещения вниз для включения левых указателей поворота.

При включении указателей поворота на приборной панели мигает индикатор указателей поворота. После завершения поворота переключатель приборов освещения возвращается в среднее положение автоматически.

Примечание: При малом угле поворота рулевого колеса на выходе из поворота переключатель приборов освещения может не вернуться в среднее положение автоматически.

### ■ Сигнализация о перестроении

Если при выключателе пуска двигателя, находящемся в положении ON, поднять или опустить переключатель приборов освещения в нефиксируемое положение, указатели поворота мигнут 3 раза.

### Задние противотуманные фонари

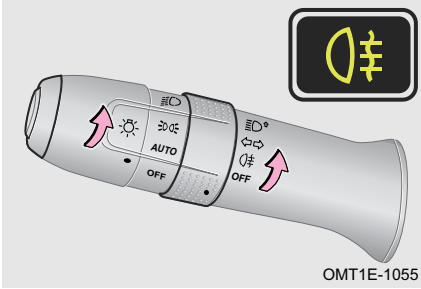

Для включения задних противотуманных фонарей переведите выключатель пуска двигателя в положение ON, включите ближний свет фар и поверните выключатель противотуманных фар в положение «». Для выключения задних противотуманных фонарей установите выключатель пуска двигателя в положение OFF или еще раз поверните выключатель противотуманных фар в положение «».

### ПРОЧИТАЙТЕ

- Задние противотуманные фонари выключаются автоматически при выключении ближнего света фар.
- Противотуманное освещение должно использоваться в соответствии с местными законами и правилами дорожного движения.

### Регулировка угла наклона светового пучка фар

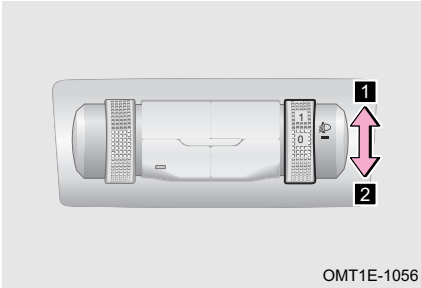

Переключатель корректора фар имеет 4 положения (0, 1, 2 и 3), которые следует выбирать в зависимости от количества пассажиров и багажа в автомобиле.

Положение 0 переключателя корректора фар соответствует самому высокому положению светового пучка фар.

- 1** Подъем светового пучка фар
- 2** Опускание светового пучка фа

### Стоп-сигналы

Фонари стоп сигнала и дополнительный фонарь стоп-сигнала включаются при нажатии педали тормоза.

### Фонари заднего хода

Фонари заднего хода включаются при переводе селектора в положение R (задний ход) при выключателе пуска двигателя, находящемся в положении ON.

### Фонари освещения регистрационного знака

При выключателе пуска двигателя, находящемся в положении ON, поверните переключатель приборов освещения в положение «». Фонари освещения регистрационного знака включатся.

## 2. ПОДГОТОВКА К НАЧАЛУ ДВИЖЕНИЯ

### Освещение салона

#### Передний плафон освещения салона



Нажмите на выключатель «», и включится плафон освещения салона.

Нажмите на выключатель «», и после этого при открывании любой двери будет включаться плафон освещения салона, а также плафон над вторым рядом сидений.

Нажмите на выключатель «», и включится левый плафон индивидуального освещения.

Нажмите на выключатель «», и включится правый плафон индивидуального освещения.

#### Плафон над вторым рядом сидений

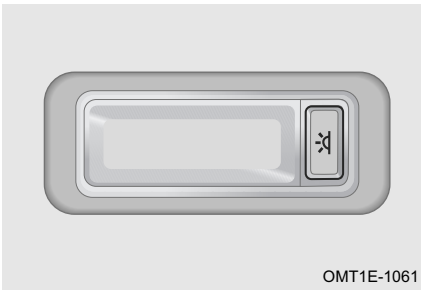

Нажмите на выключатель «», и включится плафон над вторым рядом сидений.

#### Плафон освещения багажного отделения

При открывании двери багажного отделения плафон освещения багажного отделения включается автоматически на несколько секунд. При закрывании двери багажного отделения плафон освещения багажного отделения выключается.

### Функция задержки выключения света фар

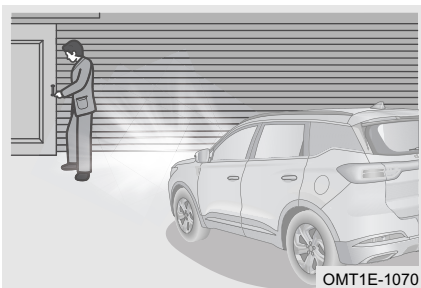

Включение: установите переключатель приборов освещения в положение AUTO. В темное время суток нажмите кнопку запираения на пульте дистанционного управления. Ближний свет фар и габаритные фонари включатся автоматически на 30 секунд. Повторное нажатие кнопки запираения на пульте активирует данную функцию еще раз.

Выключение: функция задержки выключения света фар выключается автоматически при выводе переключателя приборов освещения из положения AUTO или после того, как истечет время работы данной функции. Ближний свет фар и габаритные фонари при этом выключатся.

### Функция поиска автомобиля с помощью пульта дистанционного управления

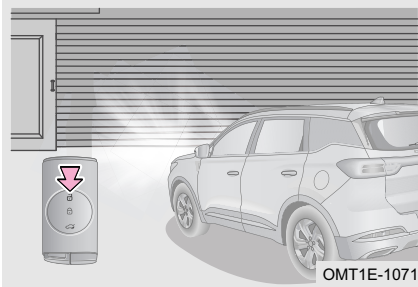

Установите переключатель приборов освещения в положение AUTO до выключения двигателя. В темном помещении или в темное время суток нажмите кнопку отпирания на пульте дистанционного управления. Ближний свет фар и габаритные фонари включатся автоматически на 30 секунд.

### Запотевание фар

При низкой температуре или высокой влажности окружающего воздуха на внутренней стороне рассеивателей фар может появиться конденсат. Через некоторое время после включения фар конденсат начнет исчезать и может остаться лишь по краям рассеивателей. Это нормальное явление. Конденсат никак не влияет на работу фар. Если фары запотели, включите ближний или дальний свет на 30 минут. Через некоторое время после включения фар конденсат исчезнет сам. Это нормальное явление.

#### ОПАСНОСТЬ

- При преодолении брода не превышайте максимально допустимые параметры (- глубина брода, скорость движения и т. д.). В противном случае вода может попасть в фары.
- Если вы открыли пылезащитные кожухи фар, не забудьте после этого их закрыть. В противном случае в фары может попасть вода.
- При замене лампы строго соблюдайте порядок установки каждой детали для обеспечения надлежащей работы фары и ее герметичности. При закрывании пылезащитного кожуха фары проверьте состояние уплотнительного кольца. Держите кожух в чистоте! В противном случае в фару может попасть вода и пыль, что чревато серьезными последствиями.
- Категорически запрещается использовать установки высокого давления для мойки моторного отсека и, в частности, фар. Вода, подаваемая под высоким давлением, может привести к поломке арматуры световых приборов и попасть в вентиляционное отверстие или электрический разъем фары, результатом чего может стать образование сильного конденсата на внутренней поверхности рассеивателя.

## 2. ПОДГОТОВКА К НАЧАЛУ ДВИЖЕНИЯ

### 2-6. Сиденья

#### Правильное положение на сиденье

Сиденья, подголовники, ремни безопасности и подушки безопасности предназначены для защиты водителя и пассажиров. Правильное пользование ими повышает безопасность водителя и пассажиров.

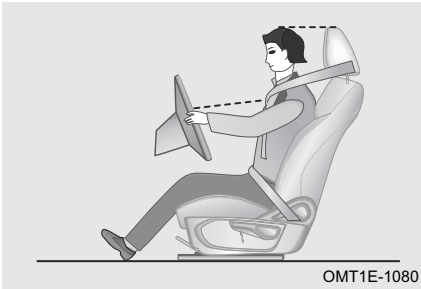

Сев на сиденье, отклоните спинку сиденья назад (оптимальным является угол наклона спинки от вертикали 25 градусов) и откиньтесь на спинку сиденья.

Водитель и передний пассажир не должны сидеть слишком близко к панели управления. При управлении автомобилем руки водителя, лежащие на рулевом колесе, должны быть немного согнуты в локтях, чтобы было удобнее управлять педалями. Отрегулируйте высоту подголовника так, чтобы его верхний край находился на одном уровне с вашей макушкой.

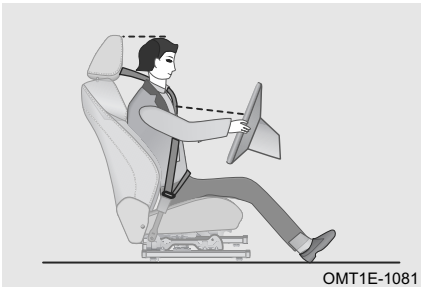

Плечевая лямка ремня безопасности должна проходить посередине плеча вплотную к груди и не касаться шеи, а поясная лямка должна располагаться как можно ближе к бедрам, но не на животе.

### Подголовники

#### Регулировка подголовников

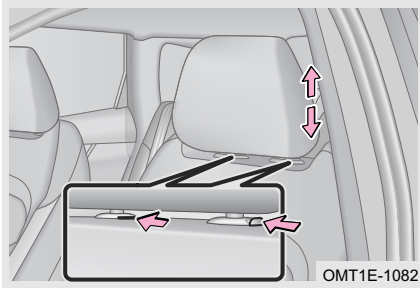

**Поднятие подголовника:** чтобы поднять подголовник, потяните его вверх и установите на нужную высоту.

**Опускание подголовника:** чтобы опустить подголовник, потяните его вниз, держа при этом нажатой кнопку фиксатора, расположенную с наружной стороны.

**Как снять подголовник:** для снятия подголовника одновременно нажмите обе кнопки фиксатора и удерживайте их нажатыми до тех пор, пока не полностью не извлечете подголовник из спинки сиденья.

**Установка подголовника:** для установки снятого подголовника совместите его стойки с отверстиями для установки и нажмите на него сверху вниз, чтобы установить подголовник в положение, где возможна его фиксация.

#### ПРОЧИТАЙТЕ

Регулировка задних подголовников осуществляется так же, как и передних.

#### ОПАСНОСТЬ

- Запрещается регулировать подголовники во время движения автомобиля. Несоблюдение этого требования может стать причиной дорожно-транспортного происшествия и получения травм.
- Перед началом движения убедитесь, что подголовники надежно зафиксированы. В противном случае незафиксированные подголовники могут стать причиной дорожно-транспортного происшествия и получения травм.

### Передние сиденья

#### Сиденье с ручной регулировкой

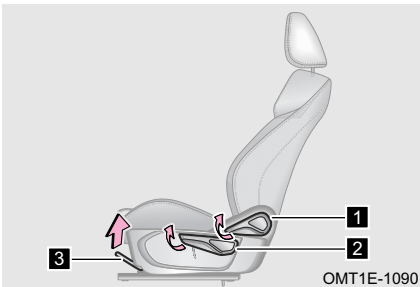

#### **1** Регулировка угла наклона спинки сиденья

Полностью обопритесь на спинку сиденья и потяните вверх рычаг регулировки угла наклона спинки сиденья. Усиливая или ослабляя давление на спинку сиденья, отрегулируйте угол ее наклона. По завершении регулировки отпустите рычаг. Еще раз нажмите на спинку сиденья, чтобы убедиться в надежности ее фиксации.

## 2. ПОДГОТОВКА К НАЧАЛУ ДВИЖЕНИЯ

### 2 Регулировка сиденья по высоте (только сиденье водителя)

Поднимите или опустите рычаг регулировки сиденья по высоте, чтобы отрегулировать его вертикальное положение.

### 3 Регулировка продольного положения сиденья

Потяните рукоятку вверх и отрегулируйте продольное положение сиденья. Установив сиденье в требуемое положение, отпустите рукоятку. Затем покачайте сиденье вперед-назад, чтобы убедиться в надежности его фиксации.

### Сиденье с электроприводом регулировки (для некоторых вариантов исполнения автомобиля)

#### ■ Регулировка сиденья с помощью электропривода

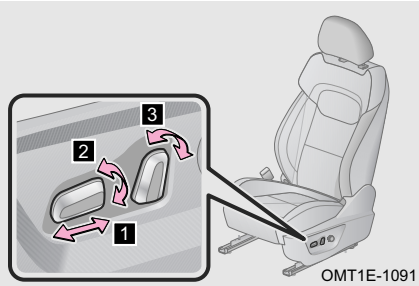

#### 1 Регулировка продольного положения сиденья

Переместите регулятор продольного положения вперед или назад, чтобы изменить положение сиденья в горизонтальной плоскости.

#### 2 Регулировка сиденья по высоте (только сиденье водителя)

Переместите заднюю сторону регулятора продольного положения вверх или вниз, чтобы отрегулировать сиденье по высоте.

#### 3 Регулировка угла наклона спинки сиденья

Отклоните верхнюю сторону регулятора угла наклона спинки сиденья вперед или назад, чтобы отрегулировать угол наклона спинки сиденья.

Примечание: в нормальном положении сиденье имеет запас хода 200 мм в переднем и 40 мм в заднем направлении. Диапазон регулировки наклона спинки сиденья составляет 30 градусов в переднем и 50 градусов в заднем направлении.

#### ⚠ ВНИМАНИЕ

Во избежание повреждения сиденья при регулировке его положения под сиденьем не должно быть никаких предметов.

#### ⚠ ОПАСНОСТЬ

- Запрещается регулировать положение сиденья во время движения автомобиля. Несоблюдение этого требования может стать причиной дорожно-транспортного происшествия и получения травм.
- Избегайте слишком большого угла наклона спинки сиденья, поскольку ремни безопасности обеспечивают максимальную защиту при фронтальном столкновении или при столкновении с наездом сзади, если водитель и пассажир сидят прямо и полностью опираются на спинку сиденья.

### Сиденье второго ряда

#### Складывание заднего сиденья (на примере левой секции)

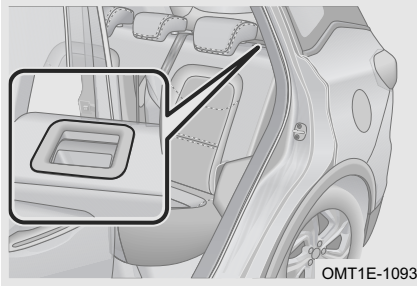

Шаг 1. Переместите передние сиденья вперед.

Шаг 2. Отрегулируйте высоту подголовников сиденья второго ряда. При необходимости снимите подголовники, а центральный подголовник сложите.

Шаг 3. Потяните вверх рычаг регулировки угла наклона спинки сиденья и медленно опустите ее вперед, придерживая ее рукой.

Примечание: в нормальном положении диапазон регулировки наклона спинки сиденья составляет 16 градусов в переднем и 6 градусов в заднем направлении.

#### ПРОЧИТАЙТЕ

Во избежание повреждения ремня безопасности при складывании спинки сиденья убедитесь, что плечевая лямка ремня пропущена сверху спинки.



#### ОПАСНОСТЬ

Запрещается регулировать положение сиденья во время движения автомобиля. Несоблюдение этого требования может стать причиной дорожно-транспортного происшествия и получения травм.

#### Обогрев сидений (для некоторых вариантов исполнения автомобиля)

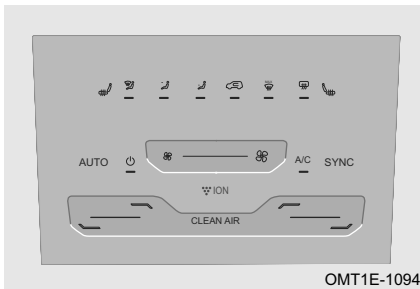
##### ■ Обогреватели передних сидений



Обогреватели передних сидений работают при работающем двигателе. Выключатель «» управляет работой обогревателя сиденья водителя, а выключатель «» — работой обогревателя сиденья переднего пассажира. При первом нажатии на выключатель включается вторая ступень нагрева (загораются оба индикатора). При втором нажатии на выключатель включается первая ступень нагрева (загорается один индикатор). При третьем нажатии на выключатель обогреватель выключается.

## 2. ПОДГОТОВКА К НАЧАЛУ ДВИЖЕНИЯ

### ■ Обогреватели задних сидений

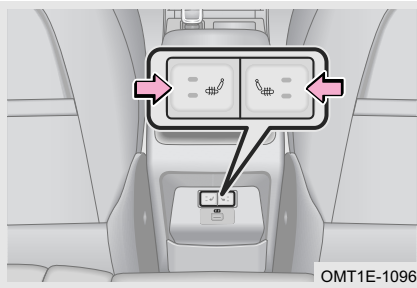



Обогреватели задних сидений работают при работающем двигателе. При первом нажатии на выключатель включается вторая ступень нагрева (-загораются оба индикатора). При втором нажатии на выключатель включается первая ступень нагрева (-загорается один индикатор). При третьем нажатии на выключатель обогреватель выключается.

## 2-7. Ремни безопасности

### Ремни безопасности



Во время движения водитель и все пассажиры всегда должны быть пристегнуты ремнями безопасности. В противном случае повышается вероятность получения травмы при дорожно-транспортном происшествии и ее тяжесть. Регулярно проверяйте состояние ремней безопасности. Если ремень безопасности не функционирует надлежащим образом, незамедлительно обратитесь на сервисную станцию официального дилера для его проверки и ремонта.

Ремень безопасности водителя или переднего пассажира не пристегнут или пристегнут неправильно: если ремень безопасности не пристегнут и скорость движения автомобиля не превышает 25 км/ч, красный сигнализатор непристегнутого ремня безопасности «» мигает, но звуковая сигнализация не включается. Когда скорость движения автомобиля превысит 25 км/ч, помимо мигания красного сигнализатора «» также включится звуковая сигнализация.

Примечание: сигнализатор непристегнутого ремня безопасности переднего пассажира не входит в стандартную комплектацию. Комплектация определяется исполнением автомобиля.

### Правильное использование ремней безопасности

Шаг 1. Регулировка по высоте верхнего крепления ремня безопасности (сиденья водителя и переднего пассажира)

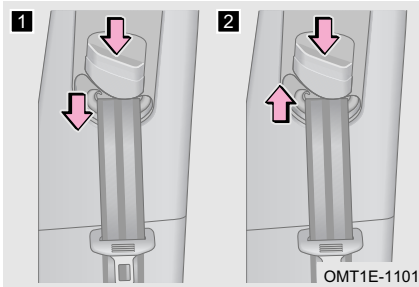

- 1 Как опустить верхнее крепление ремня безопасности: нажав кнопку фиксатора, переместите верхнее крепление ремня безопасности вниз.
- 2 Как поднять верхнее крепление ремня безопасности: Нажав кнопку фиксатора, переместите верхнее крепление ремня безопасности вверх.

Шаг 2. Пристегивание и отстегивание ремня безопасности

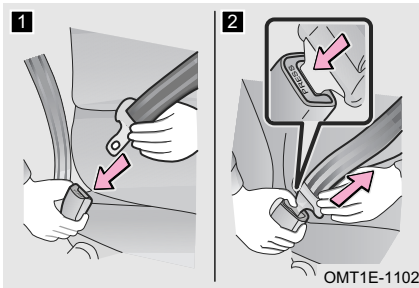

- 1 Пристегивание ремня безопасности: для пристегивания ремня безопасности нужно вставить запорную скобу в замок до щелчка.
- 2 Отстегивание ремня безопасности: для отстегивания ремня безопасности нажмите кнопку на его замке. Если ремень не втягивается плавно в инерционную катушку, вытяните его полностью и проверьте, нет ли перегибов или перекручивания лямки. Убедитесь, что ремень безопасности плавно втягивается в инерционную катушку.

#### ПРОЧИТАЙТЕ

- Ремень безопасности блокируется, когда автомобиль находится на уклоне.
- Ремень блокируется при резком вытягивании его из катушки, но не блокируется при плавном вытягивании.
- Одним ремнем должен пристегиваться только один человек. Запрещается пристегиваться одним ремнем более чем одному человеку, включая ребенка.

#### ВНИМАНИЕ

- Убедитесь, что замок ремня безопасности находится в правильном положении, и что запорная скоба надежно зафиксирована в замке. Неправильная фиксация скобы в замке может привести к серьезным травмам.
- Не используйте ремень безопасности с запорной скобой, не вставленной в замок. В этом случае ремень безопасности не защитит вас при резком торможении или дорожно-транспортном происшествии.

## 2. ПОДГОТОВКА К НАЧАЛУ ДВИЖЕНИЯ

### Шаг 3. Регулировка положения ремней безопасности

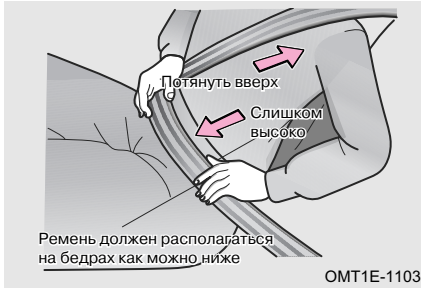

Отрегулируйте угол наклона спинки сиденья, сядьте прямо и полностью обопритесь на спинку сиденья. Расположите поясную лямку ремня как можно ближе к бедрам, но не на животе, затем отрегулируйте верхнее крепление ремня безопасности таким образом, чтобы ремень обегал плечо, но не сползал с него и не касался шеи.

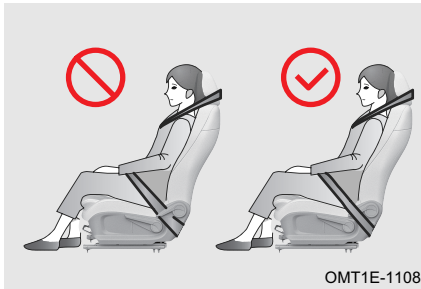

Пристегивайте ремень безопасности уже после того, как сиденье будет установлено в необходимое вам положение. Если лента ремня безопасности случайно попала под рычаг регулировки сиденья, сразу же извлеките ее оттуда. В противном случае лента ремня безопасности может получить повреждения.

#### ВНИМАНИЕ

- Не растягивайте одежду, находясь в автомобиле. В противном случае ремень безопасности будет касаться вашего тела напрямую и максимальный защитный эффект достигнут не будет.
- Высоко расположенная поясная лямка ремня безопасности и слабо натянутый ремень безопасности могут стать причиной тяжелых травм или смерти из-за эффекта «подныривания» под ремень при дорожно-транспортном происшествии или других непредвиденных обстоятельствах.
- Не наклоняйте спинку сиденья больше, чем это необходимо для удобной посадки. Эффективность ремней безопасности максимальна, когда водитель и пассажиры сидят прямо и полностью опираются на спинки сидений.
- Убедитесь, что плечевая лямка ремня безопасности проходит у вас по плечу. Запрещается пропускать ремень под рукой. Ремень безопасности не должен касаться шеи или сползать с плеча. В противном случае снизится эффективность ремня безопасности при дорожно-транспортном происшествии.
- Детей рекомендуется перевозить на сиденье второго ряда. Решение о том, чем фиксировать ребенка — штатным ремнем безопасности или детским удерживающим устройством ISOFIX, — принимайте исходя из роста ребенка. Запрещается фиксировать детское удерживающее устройство только с помощью ремня безопасности. Для крепления детского удерживающего устройства на заднем сиденье используйте стандартные крепления.

### Трехточечный ремень безопасности центрального сиденья второго ряда

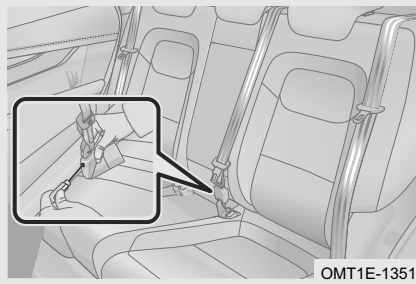

OMT1E-1351

Чтобы отсоединить малую скобу замка от левой (малой) пряжки сиденья второго ряда, необходимо вставить жало плоской отвертки, обернутое клейкой лентой, в прорезь в пряжке, как показано на рисунке.



#### ПРОЧИТАЙТЕ

Перед складыванием спинки сиденья необходимо отстегнуть трехточечный ремень безопасности центрального сиденья второго ряда. В противном случае ремень безопасности может заблокироваться и не разблокироваться.

### Уход за ремнями безопасности

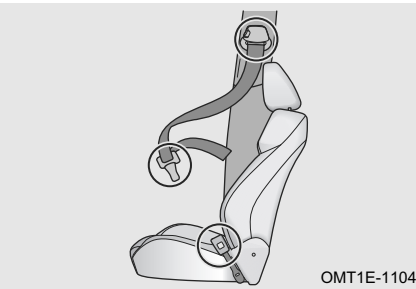

OMT1E-1104

Периодически проверяйте состояние лямок ремней безопасности (на предмет повреждения или износа). Поврежденные ремни безопасности подлежат незамедлительной проверке на сервисной станции официального дилера и, при необходимости, замене.



#### ВНИМАНИЕ

- Не допускайте попадания воды в механизм инерционной катушки.
- Запрещается применять для очистки лямок ремней безопасности химические вещества, горячую воду, отбеливатели или красящие вещества.
- Для очистки лямок ремней безопасности применяйте раствор нейтрального моющего средства или чистую теплую воду. Для сушки ремней безопасности используйте естественные условия. Использование для этого нагревательных приборов запрещено.
- Запрещается самостоятельно ремонтировать или смазывать инерционную катушку и замок ремня безопасности либо заменять ленту ремня. В противном случае мы не несем ответственности за возможные последствия.

## 2. ПОДГОТОВКА К НАЧАЛУ ДВИЖЕНИЯ

### ОПАСНОСТЬ

- Если автомобиль попал в серьезное дорожно-транспортное происшествие, но при этом ремни безопасности не получили явных повреждений, следует обратиться на сервисную станцию официального дилера для проверки и замены ремней безопасности.
- Следите, чтобы запорная скоба ремня вставлялась в замок полностью, а ляжка ремня не перекручивалась. Если ремень безопасности не функционирует надлежащим образом, незамедлительно обратитесь на сервисную станцию официального дилера для его проверки и ремонта.
- Запрещается самостоятельно устанавливать, демонтировать или утилизировать ремни безопасности, а также изменять их конструкцию. Для выполнения перечисленных выше операций обращайтесь на сервисную станцию официального дилера.

### Меры предосторожности при использовании ремней безопасности

#### ■ Использование ремней безопасности детьми

Ремни безопасности вашего автомобиля предназначены для использования взрослыми людьми. Для перевозки детей, рост которых не позволяет им пользоваться ремнями безопасности, используйте специальные детские удерживающие устройства (см. «Детские удерживающие устройства»). Если рост ребенка позволяет правильно пользоваться ремнем безопасности, следуйте общим требованиям по использованию ремня. Если ребенок слишком большой, чтобы пользоваться детским удерживающим устройством, то его следует перевозить на сиденье второго ряда и пристегивать ремнем безопасности.



Плечевая ляжка ремня безопасности всегда должна располагаться посередине плеча ребенка. Ремень безопасности не должен касаться шеи ребенка или сползть с его плеча. В противном случае ребенок может погибнуть или получить тяжелую травму при внезапном торможении или дорожно-транспортном происшествии.

Последствием отказа от использования детского удерживающего устройства (- например: перевозка ребенка на коленях или на руках у взрослого, свободное положение ребенка на сиденье) может стать тяжелая травма или даже гибель ребенка при дорожно-транспортном происшествии или другой экстренной ситуации.

### ■ Использование ремней безопасности беременными женщинами

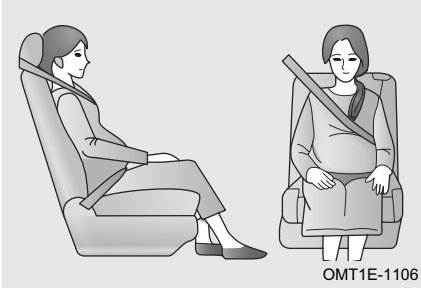

Беременным женщинам следует получить медицинскую консультацию и пользоваться ремнем безопасности в соответствии с ней. Поясная лямка ремня должна находиться как можно ниже к бедрам беременной женщины, как и у других пассажиров. Полностью вытяните лямку ремня безопасности, пропустите ее через плечо и над грудной клеткой. Необходимо избегать расположения поясной лямки ремня безопасности на животе. При неправильном использовании ремня безопасности не только беременная женщина, но и ее плод может получить тяжелую травму в результате дорожно-транспортного происшествия или резкого торможения.

#### ОПАСНОСТЬ

- Не вставляйте монеты, скрепки и другие предметы в замок ремня безопасности, поскольку они помешают надежной фиксации скобы в замке.
- После того как запорная скоба будет вставлена в замок, убедитесь в надежной фиксации запорной скобы в замке и отсутствии перекручивания поясной и плечевой лямок ремня безопасности.
- Запрещается вставлять в замок ремня безопасности что-либо, кроме оригинальной запорной скобы. Это может вывести замок ремня безопасности из строя и сделать его непригодным к дальнейшему использованию.
- Если ремень безопасности не функционирует надлежащим образом, он не может защитить водителя или пассажира от травмы или гибели. В таком случае следует незамедлительно обратиться на сервисную станцию официального дилера для проверки и, при необходимости, замены ремня безопасности.

## 2. ПОДГОТОВКА К НАЧАЛУ ДВИЖЕНИЯ

### Преднатяжители ремней безопасности (для некоторых вариантов исполнения автомобиля)

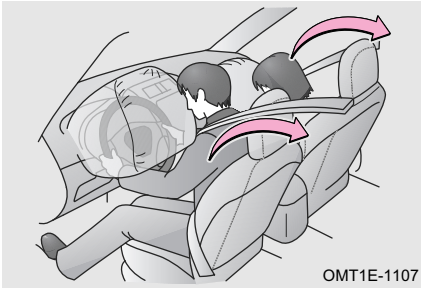

1. Совместное применение подушек безопасности и преднатяжителей ремней безопасности способствует снижению тяжести последствий при серьезном дорожно-транспортном происшествии.
2. Преднатяжитель ремня безопасности может не сработать в случае незначительного фронтального столкновения или бокового столкновения.
3. Преднатяжитель ремня безопасности сиденья переднего пассажира может сработать даже при отсутствии пассажира на переднем сиденье.
4. После срабатывания преднатяжителя ремня безопасности инерционная катушка натягивает ремень безопасности, плотно удерживая водителя или переднего пассажира на месте.
5. При срабатывании преднатяжителей ремней безопасности слышен характерный шум и выделяется небольшое количество нетоксичного газа. Газ, образующийся при срабатывании преднатяжителей ремней безопасности, не вызывает пожара и, как правило, не причиняет вреда здоровью человека.

#### **⚠ ОПАСНОСТЬ**

- В случае срабатывания преднатяжителей ремней безопасности загорается сигнализатор неисправности системы подушек безопасности. После этого сматывание и наматывание ремня безопасности на инерционную катушку становится невозможно. Незамедлительно обратитесь на сервисную станцию официального дилера для проверки и ремонта автомобиля.
- Запрещается изменять конструкцию, демонтировать, подвергать ударному воздействию или вскрывать преднатяжитель ремня безопасности в сборе, датчик подушки безопасности и соответствующую электрическую проводку. В противном случае работа преднатяжителей ремней безопасности может быть нарушена, они могут сработать внезапно или не сработать совсем, результатом чего может стать тяжелая травма или гибель людей.

#### **Функциональные ограничения**

■ Работоспособность преднатяжителей ремней безопасности может нарушиться в результате:

1. Внесения изменений в конструкцию подвески.
2. Внесения изменений в конструкцию передней части автомобиля.
3. Ремонта преднатяжителей ремней безопасности или других расположенных поблизости компонентов.
4. Повреждения преднатяжителя ремня безопасности в сборе или зоны рядом.
5. Установки защиты решетки радиатора или других аксессуаров на переднюю часть автомобиля.

### 2-8. Детские удерживающие устройства

#### Детские удерживающие устройства

Статистические данные говорят о том, что перевозить ребенка безопаснее на заднем сиденье в детском удерживающем устройстве, а не на переднем сиденье. Выбирайте такое детское удерживающее устройство, которое подходит для вашего автомобиля и соответствует возрасту и весу вашего ребенка. (В соответствии с международными стандартами, система автомобильных ремней безопасности проектируется исходя из роста пассажиров не менее 150 см. Использование ремня безопасности пассажиром, рост которого не достигает 150 см, может привести к серьезным травмам шеи при дорожно-транспортном происшествии).

В данном Руководстве описана установка только детских удерживающих устройств ISOFIX. Более подробные сведения об установке приведены в инструкции, прилагаемой к детскому удерживающему устройству.

#### ОПАСНОСТЬ

- Запрещается фиксировать детское удерживающее устройство только с помощью ремня безопасности. Для крепления детского удерживающего устройства на заднем сиденье используйте стандартные крепления.
- Детское удерживающее устройство должно отвечать стандартам безопасности и требованиям законодательства. Мы не несем ответственности за повреждения или дорожно-транспортные происшествия, возникшие из-за проблем с детским удерживающим устройством.
- Для эффективной защиты при дорожно-транспортном происшествии или при внезапном торможении ребенок должен быть пристегнут ремнем безопасности или находиться в детском удерживающем устройстве, соответствующем его возрасту и весу. Если пассажир держит ребенка на руках, это не может заменить детское удерживающее устройство.

#### Классификация детских удерживающих устройств

Детское удерживающее устройство должно соответствовать автомобильным стандартам для детских удерживающих устройств и систем обеспечения безопасности детей (ECE R44). Как правило, на детских удерживающих устройствах, прошедших испытания, есть сертификационный знак, а также этикетка оранжевого цвета, подтверждающая соответствие требованиям стандарта ECE R44. На этой этикетке приведена информация о группе по весу ребенка, типе крепления ISOFIX и сертификации детского удерживающего устройства.

■ В соответствии с правилами, детские удерживающие устройства разделяют на следующие группы:

Группа по весу	Вес
Группа 0	0 – 10 кг
Группа 0+	0 – 13 кг
Группа 1	9 – 18 кг
Группа 2	15 – 25 кг
Группа 3	22 – 36 кг

## 2. ПОДГОТОВКА К НАЧАЛУ ДВИЖЕНИЯ

1. Группа по весу 0/0+: рекомендуется установка детской кроватки категории 0/0+ или 0/1, в которой ребенок располагается лицом назад.
2. Группа по весу 1: рекомендуется установка детского удерживающего устройства категории 1 или 1/2 с креплением собственным ремнем безопасности.
3. Группа по весу 2/3: для группы по весу 2 рекомендуется установка детского удерживающего устройства со спинкой; для группы по весу 3 рекомендуется установка детского удерживающего устройства без спинки.

### ■ Детские удерживающие устройства, устанавливаемые на пассажирские сиденья

Группа по весу	Сиденье переднего пассажира	Боковое сиденье второго ряда	Центральное сиденье второго ряда	Сиденье третьего ряда (для некоторых вариантов исполнения автомобиля)
Группа 0 (до 10 кг)	X	U, L	X	X
Группа 0+ (до 13 кг)	X	U, L	X	X
Группа 1 (9–18 кг)	X	U, L	X	X
Группа 2 (15–25 кг)	X	UF, L	X	X
Группа 3 (22–36 кг)	X	UF, L	X	X

1. X: Сиденье не подходит для установки детских удерживающих устройств, предназначенных для использования в данной весовой группе.
2. U: Разрешается установка детских удерживающих устройств, относящихся к «универсальной» категории и предназначенных для использования в данной весовой группе.
3. UF: Разрешается установка детских удерживающих устройств, в которых ребенок располагается лицом вперед, относящихся к «универсальной» категории и предназначенных для использования в данной весовой группе.
4. L: Если ваш автомобиль есть в списке допустимых моделей автомобилей у производителя детского удерживающего устройства, разрешается установка детских удерживающих устройств, относящихся к «полууниверсальной» категории и предназначенных для использования в данной весовой группе.

Примечание: детские удерживающие устройства «универсальной» категории крепятся штатными ремнями безопасности автомобиля. Детские удерживающие устройства «полууниверсальной» категории крепятся с помощью креплений ISOFIX и верхней стропы.

### Меры предосторожности при использовании детских удерживающих устройств

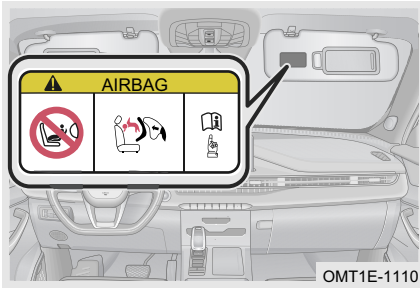

Данная табличка на солнцезащитном козырьке переднего пассажира напоминает о том, что автомобиль оборудован фронтальной подушкой безопасности переднего пассажира. Соблюдайте перечисленные ниже меры предосторожности.

1. Не устанавливайте детское удерживающее устройство, в котором ребенок располагается лицом назад, на сиденье переднего пассажира с неотключенной фронтальной подушкой безопасности.
  2. Ни при каких обстоятельствах не вносите изменения в конструкцию крепления детского удерживающего устройства или ремней безопасности.
  3. Запрещается фиксировать детское удерживающее устройство только с помощью ремня безопасности. Для крепления детского удерживающего устройства на заднем сиденье используйте стандартные крепления.
- Ответственность за правильность установки детского удерживающего устройства в соответствии с изложенными здесь требованиями и инструкциями изготовителя лежит на водителе.

### Крепление верхней стропы

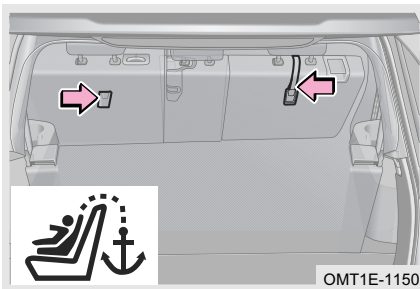

Данная модель автомобиля оборудована специальными креплениями для верхней стропы детского удерживающего устройства, в котором ребенок располагается лицом вперед. Эти крепления находятся на задней стороне спинки сидений второго ряда.

Перед установкой на сиденье детского удерживающего устройства необходимо снять с сиденья подголовник и присоединить к креплению верхнюю стропу. Убедитесь, что верхняя стропы не проходит прямо через подголовник и не огибает его. Стропы и подголовник не должны касаться друг друга. После присоединения стропы к креплению стропу необходимо натянуть. Более подробные сведения об установке и креплении на сиденье детского удерживающего устройства с верхней стропой приведены в инструкции, прилагаемой к конкретному детскому удерживающему устройству.

## 2. ПОДГОТОВКА К НАЧАЛУ ДВИЖЕНИЯ

### **⚠ ОПАСНОСТЬ**

- Убедитесь, что верхняя стропа не проходит прямо через подголовник и не огибает его. После установки детского удерживающего устройства присоедините и натяните стропу. Неправильная установка детского удерживающего устройства может стать причиной травмирования ребенка.
- Если на автомобиле установлена шторка багажного отделения, то перед присоединением верхней стропы шторку необходимо снять.

#### ■ Детское удерживающее устройство, в котором ребенок располагается лицом назад

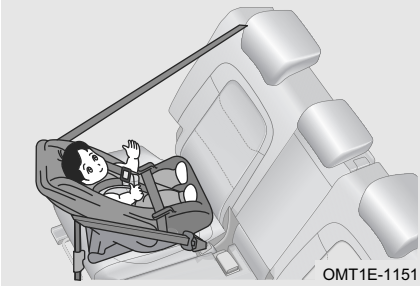

Детское удерживающее устройство, в котором ребенок располагается лицом назад, устанавливается против хода автомобиля. Если при дорожно-транспортном происшествии грудной ребенок расположен лицом вперед, существует угроза повреждения центрального отдела позвоночника и спинного мозга. Если грудной ребенок расположен лицом назад, детское удерживающее устройство защитит его голову, шею и грудную клетку. Рекомендуется для группы 0: до 10 кг. Группа 0+: до 13 кг

#### ■ Детское удерживающее устройство, в котором ребенок располагается лицом вперед

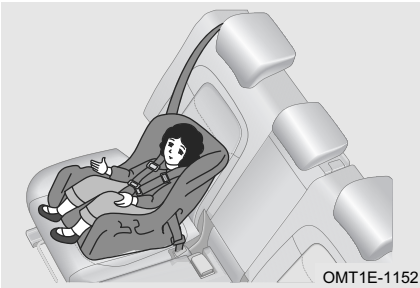

Детское удерживающее устройство, в котором ребенок располагается лицом вперед, устанавливается по ходу движения автомобиля. Рекомендуется для группы I: 9 – 18 кг.

### ■ Дополнительная подушка

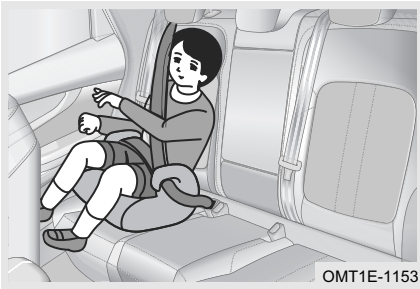

Для детей, выросших из детского удерживающего устройства, следует использовать дополнительную подушку. Дополнительная подушка позволяет поднять ребенка и надежно зафиксировать его ремнем безопасности. (В соответствии с международными стандартами, система автомобильных ремней безопасности проектируется исходя из роста пассажиров не менее 150 см. Использование ремня безопасности пассажиром, рост которого не достигает 150 см, может привести к серьезным травмам шеи при дорожно-транспортном происшествии.) Рекомендуется для группы II: 15–25 кг. Рекомендуется для группы III: 22–36 кг

### Установка детского удерживающего устройства

#### Детские удерживающие устройства

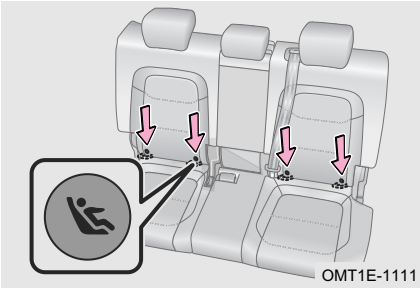

Крепления для устройств i-Size/ISOFIX отвечают требованиям стандартов ECE R14 и ECE R145. Данные крепления расположены под спинками боковых сидений второго ряда. Рядом с этими креплениями обычно есть этикетка «».

### ■ Размерный класс детских удерживающих устройств ISOFIX

Приведенная ниже таблица поможет вам выбрать детское удерживающее устройство ISOFIX подходящего размерного класса.

Размерный класс	Описание
A	Полноразмерное детское удерживающее устройство, в котором ребенок располагается лицом вперед
B	Уменьшенное детское удерживающее устройство, в котором ребенок располагается лицом вперед
B1	Уменьшенное детское удерживающее устройство, в котором ребенок располагается лицом вперед
C	Полноразмерное детское удерживающее устройство, в котором ребенок располагается лицом назад

## 2. ПОДГОТОВКА К НАЧАЛУ ДВИЖЕНИЯ

Размерный класс	Описание
D	Уменьшенное детское удерживающее устройство, в котором ребенок располагается лицом назад
E	Детское удерживающее устройство для перевозки грудного ребенка, в котором ребенок располагается лицом назад
F	Детское удерживающее устройство для перевозки грудного ребенка, в котором ребенок располагается лицом влево
G	Детское удерживающее устройство для перевозки грудного ребенка, в котором ребенок располагается лицом вправо

### ■ Места установки детских удерживающих устройств ISOFIX

Группа по весу	Размерный класс	Тип удерживающего устройства	Сиденье переднего пассажира	Боковое сиденье второго ряда	Центральное сиденье второго ряда	Сиденье третьего ряда (для некоторых вариантов исполнения автомобиля)
Группа 0 (до 10 кг)	F	ISO/L1	X	X	X	X
	G	ISO/L2	X	X	X	X
	E	ISO/R1	X	IL	X	X
Группа 0+ (до 13 кг)	E	ISO/R1	X	IL	X	X
	D	ISO/R2	X	IL	X	X
	C	ISO/R3	X	IL	X	X
Группа 1 (9–18 кг)	D	ISO/R2	X	IL	X	X
	C	ISO/R3	X	IL	X	X
	B	ISO/F2	X	IL, IUF	X	X
	B1	ISO/F2X	X	IL, IUF	X	X
	A	ISO/F3	X	IL, IUF	X	X
Группа 2 (15–25 кг)		(1)				
Группа 3 (22–36 кг)		(1)				

1. X: Сиденье не подходит для установки детских удерживающих устройств ISOFIX.  
 2. IL: Разрешается установка детских удерживающих устройств, относящихся к категории «конкретная модель автомобиля» или «полууниверсальной» категории и предназначенных для использования в данной весовой группе.

3. IUF: Разрешается установка детских удерживающих устройств, в которых ребенок располагается лицом вперед, относящихся к «универсальной» категории и предназначенных для использования в данной весовой группе.
4. (1): Детское удерживающее устройство без указания группы по весу ребенка ISO/XX (от A до G). Для получения более подробной информации о группах по весу см. список допустимых моделей автомобилей у производителя детского удерживающего устройства (ISOFIX)

### ■ Места установки детских удерживающих устройств i-Size

Тип	Сиденье переднего пассажира	Боковое сиденье второго ряда	Центральное сиденье второго ряда	Сиденье третьего ряда (для некоторых вариантов исполнения автомобиля)
Детские удерживающие устройства (i-Size)	X	i-U	X	X

i-U: Разрешается установка детских удерживающих устройств, в которых ребенок располагается лицом вперед или назад, относящихся к «универсальной» категории (i-Size).

X: Сиденье не подходит для установки детских удерживающих устройств «универсальной» категории.

### Установка детского удерживающего устройства

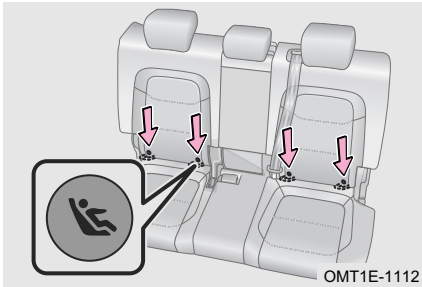

Шаг 1. Найдите нижнее кольцо, используемое для крепления детского удерживающего устройства.

Шаг 2. Установите детское удерживающее устройство на сиденье второго ряда.

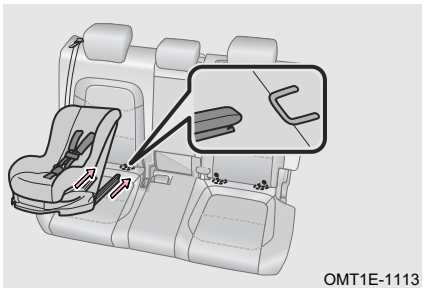

Шаг 3. Вставьте и зафиксируйте в нижнем кольце нижний крючок детского удерживающего устройства.

## 2. ПОДГОТОВКА К НАЧАЛУ ДВИЖЕНИЯ

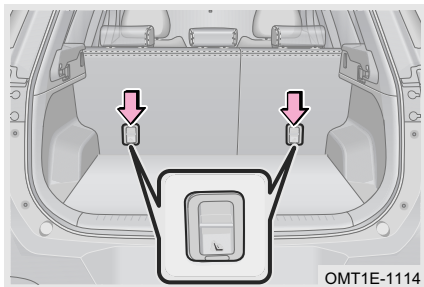

Шаг 4. Достаньте верхнюю стропу детского удерживающего устройства и прикрепите ее к сиденью, как показано. Соответствующее крепление расположено за спинкой сиденья второго ряда (см. иллюстрацию).

Примечание: Проверьте, требует ли приобретенное вами детское удерживающее устройство крепления верхней стропой.

### ПРОЧИТАЙТЕ

- Перед установкой на сиденье детского удерживающего устройства необходимо снять с сиденья подголовник и присоединить к креплению верхнюю стропу. Убедитесь, что верхняя стропа не проходит прямо через подголовник и не огибает его. Стропа и подголовник не должны касаться друг друга.
- После присоединения стропы к креплению стропу необходимо натянуть. Более подробные сведения об установке и креплении на сиденье детского удерживающего устройства с верхней стропой приведены в инструкции, прилагаемой к конкретному детскому удерживающему устройству.

**⚠ ОПАСНОСТЬ**

- Запрещается после установки детского удерживающего устройства регулировать положение сиденья.
- Детские удерживающие устройства должны устанавливаться на сиденье второго ряда.
- Запрещено использовать один комплект крепежных колец для фиксации двух и более детских удерживающих устройств.
- Убедитесь, что верхняя стропа не проходит прямо через подголовник и не огибает его. После установки детского удерживающего устройства присоедините и натяните стропу. Неправильная установка детского удерживающего устройства может стать причиной травмирования ребенка.
- Если автомобиль оборудован шторкой багажного отделения, ее необходимо снять перед установкой детского удерживающего устройства в крепления.
- Если крепление получило повреждения или подверглось действию высокой нагрузки при дорожно-транспортном происшествии, обратитесь для его замены на сервисную станцию официального дилера.
- Если для установки детского удерживающего устройства за сиденьем водителя недостаточно места, разместите детское удерживающее устройство за сиденьем переднего пассажира.
- Запрещается использовать крепежные скобы, предназначенные для детского удерживающего устройства, чтобы крепить что-либо еще, кроме детского удерживающего устройства. В противном случае мы не несем ответственности за возможные последствия.
- Если детское удерживающее устройство закреплено неправильно, ребенок или другие пассажиры могут получить тяжелые травмы или погибнуть при внезапном торможении, маневре или дорожно-транспортном происшествии.
- Убедитесь, что верхняя стропа надежно закреплена. Также убедитесь в надежности крепления детского удерживающего устройства, покачав его в разные стороны. Соблюдайте инструкции изготовителя по установке детского удерживающего устройства. При неправильной установке детского удерживающего устройства ребенок может получить тяжелые травмы или погибнуть при внезапном торможении, маневре или дорожно-транспортном происшествии.
- Если детское удерживающее устройство не дает зафиксировать переднее сиденье, не устанавливайте детское удерживающее устройство на сиденье второго ряда. В противном случае ребенок или передний пассажир могут погибнуть или получить тяжелую травму при внезапном торможении или дорожно-транспортном происшествии.
- Не позволяйте детям играть с ремнем безопасности, используемым для крепления детского удерживающего устройства. Если ремень обовьется вокруг шеи ребенка, то может возникнуть ситуация, когда станет невозможно снять ремень и наступит удушье, либо ребенок получит другую тяжелую травму или погибнет. При невозможности отстегнуть запорную скобу нужно разрезать ленту ремня ножницами.
- Оставляйте детское удерживающее устройство надежно закрепленным на сиденье, даже если детское удерживающее устройство не используется. Не оставляйте детское удерживающее устройство в салоне незакрепленным.
- Если вам нужно убрать детское удерживающее устройство из салона, отстегните его и достаньте из автомобиля или уберите в багажное отделение.

## 2. ПОДГОТОВКА К НАЧАЛУ ДВИЖЕНИЯ

### ОПАСНОСТЬ

Это предотвратит травмирование пассажиров при внезапном торможении, маневре или дорожно-транспортном происшествии.

3-1. Информация о пульте дистанционного управления	Блокировка замков задних дверей от отпирания изнутри .....	85
Пульт дистанционного управления .....		72
Радиус действия пульта дистанционного управления .....		75
Система доступа в автомобиль без ключа .....		77
Режим охраны противоугонной системы .....		79
Иммобилайзер .....		80
Функция поиска автомобиля с помощью пульта дистанционного управления (для некоторых вариантов исполнения автомобиля) .....		81
Дистанционный пуск автомобиля с помощью пульта дистанционного управления (для некоторых вариантов исполнения автомобиля) .....		81
3-2. Двери		
Кнопки отпирания и запираания дверей .....		82
Открывание двери с помощью внутренней ручки .....		83
Механический замок двери .....		83
	3-3. Окна	
	Электрические стеклоподъемники .....	85
	Функция дистанционного управления электрическими стеклоподъемниками .....	87
	Функция защиты от заземления стеклами (для некоторых вариантов исполнения автомобиля) .....	87
	3-4. Аудиосистема	
	Панель управления аудиосистемой .....	90
	Управление с помощью головного устройства аудиосистемы .....	91
	Настройка аудиосистемы .....	91
	Кнопки управления аудиосистемой .....	94
	Функция распознавания голосовых команд (для некоторых вариантов исполнения автомобиля) .....	94
	Приложение PhoneLink (для некоторых вариантов исполнения автомобиля) .....	95

3-5. Система кондиционирования воздуха	3-6. Беспроводное зарядное устройство
Система кондиционирования воздуха с ручным управлением (для некоторых вариантов исполнения автомобиля) .....	Беспроводное зарядное устройство (для некоторых вариантов исполнения автомобиля) .....
99	108
Автоматическая система кондиционирования воздуха (для некоторых вариантов исполнения автомобиля) .....	3-7. Размещение мелких предметов и багажа
100	Размещение мелких предметов и багажа.....
Настройка системы кондиционирования воздуха (для некоторых вариантов исполнения автомобиля) .....	Шторка багажного отделения .....
105	111
Функция охлаждения отсека в центральном подлокотнике (для некоторых вариантов исполнения автомобиля) .....	Верхний багажник .....
106	111
Использование отопителя .....	3-8. Электрическая розетка
106	Электрическая розетка.....
Использование системы кондиционирования воздуха .....	112
106	3-9. Разъем USB
Вентиляционные решетки .....	Передний разъем USB .....
108	113
	Задний разъем USB .....
	113
	3-10. Солнцезащитные козырьки с косметическим зеркалом
	Солнцезащитные козырьки с косметическим зеркалом .....
	114
	3-11. Капот
	Открывание и закрывание капота .....
	114

3-12. Дверь багажного отделения	
Дверь багажного отделения без электропривода.....	115
Аварийное открывание двери багажного отделения .....	116
3-13. Лючок заливной горловины топливного бака	
Лючок заливной горловины топливного бака с электроприводом .....	116

## 3. ОБОРУДОВАНИЕ САЛОНА

### 3-1. Информация о пульте дистанционного управления

#### Пульт дистанционного управления

Пульт дистанционного управления позволяет дистанционно отпирать и запирают двери автомобиля, а также открывать дверь багажного отделения, находясь от автомобиля на расстоянии до 20 метров, если между пультом и автомобилем отсутствуют препятствия.

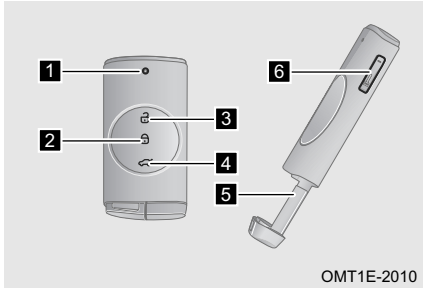

- 1 Индикатор
- 2 Кнопка запираения
- 3 Кнопка отпирания
- 4 Кнопка открывания двери багажного отделения
- 5 Механический ключ
- 6 Кнопка фиксатора механического ключа

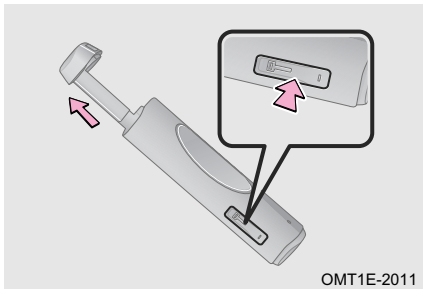

Механический ключ, встроенный в пульт дистанционного управления, предназначен для отпирания и запираения дверей в экстренной ситуации. Чтобы извлечь механический ключ из корпуса пульта, нажмите расположенную сбоку кнопку фиксатора. Закончив пользоваться механическим ключом, вставьте его обратно в корпус пульта для удобства пользования пультом.

#### Функциональные ограничения

■ Перечисленные ниже признаки могут свидетельствовать о разряде элемента питания пульта дистанционного управления.

1. Радиус действия функции дистанционного управления со временем уменьшается.
2. Функция дистанционного управления не работает даже при отсутствии помех.
3. На панели приборов появилось предупреждение: «Smart key battery is low» (- разряжен элемент питания пульта дистанционного управления).

■ В перечисленных ниже случаях пульт дистанционного управления может работать неустойчиво.

1. В непосредственной близости от автомобиля используется другой пульт дистанционного управления.
2. Пульт дистанционного управления удален от автомобиля на расстояние, превышающее 20 метров.
3. Металлический предмет экранирует пульт дистанционного управления или контактирует с ним.

4. Пульт дистанционного управления находится в непосредственной близости от другого электронного устройства (например, мобильного телефона или компьютера).
5. Пульт дистанционного управления находится в непосредственной близости от портативной радиостанции или другого беспроводного устройства связи, работающего на той же частоте.
6. Пульт дистанционного управления находится вблизи телевизионного передатчика, радиостанции, электростанции, аэропорта, железнодорожной станции либо другого объекта, создающего сильное радиоизлучение или электрические помехи.

#### ВНИМАНИЕ

- Данное устройство является радиотехническим устройством малой мощности, работе которого могут мешать помехи, создаваемые промышленным, научным и медицинским оборудованием.
- Запрещается самовольно вносить изменения в полосу частот, увеличивать мощность передачи (включая установку усилителя высокочастотной мощности) или устанавливать внешние или другие передающие антенны.
- При пользовании данным устройством запрещается нарушать работу легально действующих беспроводных сетей. В случае возникновения помех немедленно прекратите пользоваться данным устройством до принятия вами мер по их устранению.

#### Замена элемента питания пульта дистанционного управления

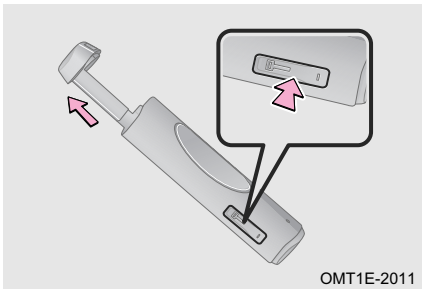

Шаг 1. Нажмите кнопку фиксатора и извлеките механический ключ.

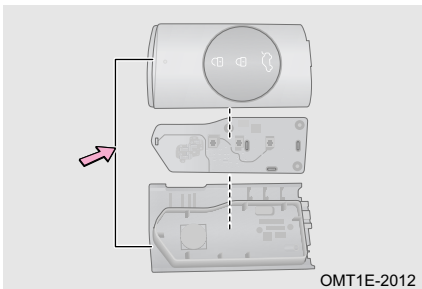

Шаг 2. С помощью плоской отвертки, обернутой изоляционной лентой, снимите сначала крышку пульта, а затем — печатную плату.

### 3. ОБОРУДОВАНИЕ САЛОНА

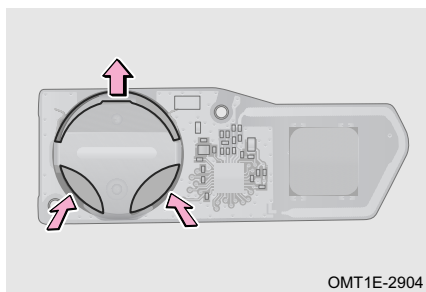

Шаг 3. Извлеките разряженный элемент питания из печатной платы и установите новый элемент питания так, чтобы сторона со знаком (+) была направлена вверх.

Шаг 4. Соберите пульт дистанционного управления в последовательности, обратной его разборке.

Шаг 5. После замены элемента питания проверьте работоспособность пульта дистанционного управления (нажмите любую кнопку на нем и убедитесь, что индикатор загорается).

#### ЗАЩИТА ОКРУЖАЮЩЕЙ СРЕДЫ

Использованный литиевый элемент питания нельзя утилизировать как обычный бытовой мусор. Пожалуйста, утилизируйте использованный элемент питания в соответствии с местными правилами и требованиями по защите окружающей среды.

#### ПРОЧИТАЙТЕ

- Убедитесь в том, что при установке элемента питания была соблюдена полярность.
- Элемент питания пульта дистанционного управления: литиевая батарея CR2032 напряжением 3 В.

#### ВНИМАНИЕ

- Используйте только рекомендованный элемент питания.
- При установке элемента питания не отгибайте и не подгибайте контакты.
- Перед заменой элемента питания убедитесь, что у вас сухие руки, и что поблизости нет воды.
- Не прикасайтесь к элементу питания, если у вас на руках есть следы масла. Несоблюдение этого требования может вызвать коррозию элемента питания.
- Не трогайте и не перемещайте никакие компоненты внутри пульта дистанционного управления. В противном случае его работоспособность может быть нарушена.
- Замена элемента питания связана с определенными сложностями, поэтому при его самостоятельной замене существует вероятность повреждения пульта дистанционного управления. Вот почему для замены элемента питания рекомендуется обратиться на сервисную станцию официального дилера.

#### ОПАСНОСТЬ

Будьте особенно осторожны, чтобы не допустить проглатывание детьми использованного элемента питания или какого-либо другого компонента. Это может нанести ребенку тяжелую травму или стать причиной его гибели.

#### Радиус действия пульта дистанционного управления

#### Зоны обнаружения пульта дистанционного управления

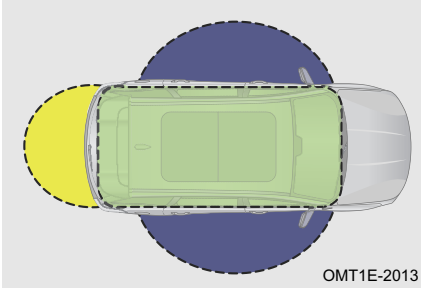

OMT1E-2013

**Зона пуска двигателя и переключения режимов питания**

Вы можете осуществлять пуск автомобиля и переключение режимов питания, когда пульт дистанционного управления находится в автомобиле.

**Зона запираения и отпираения дверей**

Вы можете осуществлять отпирание и запираение дверей, когда пульт дистанционного управления находится в зоне действия низкочастотной антенны в правой или левой задней двери.

**Зона открывания двери багажного отделения**

Вы можете осуществлять открывание двери багажного отделения, когда пульт дистанционного управления находится в зоне действия внешней низкочастотной антенны в багажном отделении.

#### Зона автоматического обнаружения пульта дистанционного управления

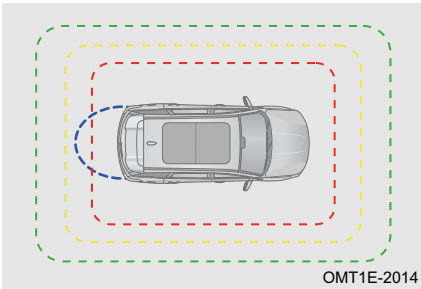

OMT1E-2014

**Зона действия системы освещения при посадке и высадке**

Когда водитель приближается к автомобилю, имея при себе пульт дистанционного управления, система освещения при посадке и высадке автоматически включает приборы освещения.

**Зона автоматического запираения дверей при удалении водителя от автомобиля.**

Когда водитель удаляется от автомобиля, имея при себе пульт дистанционного управления, двери автоматически запираются.

**Зона автоматического отпираения дверей при приближении водителя к автомобилю**

Когда водитель приближается к автомобилю, имея при себе пульт дистанционного управления, двери автоматически отпираются.

**Зона автоматического отпираения двери багажного отделения**

### 3. ОБОРУДОВАНИЕ САЛОНА

Можно сделать так, чтобы при приближении или удалении от автомобиля водителя, имеющего при себе пульт дистанционного управления, дверь багажного отделения, соответственно, отпиралась или запиралась автоматически (более подробная информация об автоматическом отпирании двери багажного отделения приведена в разделе «Дверь багажного отделения»).

#### ПРОЧИТАЙТЕ

- После того как все двери, включая дверь багажного отделения, будут закрыты, в салоне не должны оставаться люди. В противном случае система может работать некорректно.
- Низкочастотная антенна имеет радиус действия 1,5 м. Поэтому при пользовании системой доступа в автомобиль без ключа или выключателем пуска двигателя следите за тем, чтобы пульт дистанционного управления оставался в зоне действия низкочастотной антенны.
- На работу системы доступа в автомобиль без ключа, выключателя пуска двигателя, системы освещения при посадке и высадке, функций отпирания дверей при приближении к автомобилю и запираания дверей при удалении от автомобиля могут влиять внешние помехи. При нарушении работы указанных систем и функций воспользуйтесь альтернативным способом запираания/отпирания дверей или пуска двигателя (например, запираанием и отпиранием дверей вручную, дистанционным пуском двигателя и т. д.).

#### **Функциональные ограничения**

■ В перечисленных ниже случаях система может не обнаружить пульт дистанционного управления:

1. Пульт дистанционного управления находится в багажном отделении.
2. При запираании дверей пульт дистанционного управления находится слишком близко к окну или крыше.
3. Пульт дистанционного управления находится в непосредственной близости от источника сильных электромагнитных помех (таких как портативный источник питания, устройство внутренней связи, телефон и т. д.)

## Система доступа в автомобиль без ключа

## Отпирание дверей

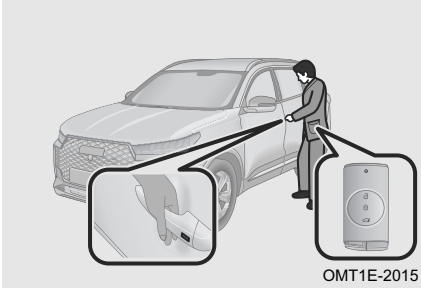

Способ 1. Подойдя к автомобилю, вы должны, имея при себе пульт дистанционного управления, прикоснуться к зоне отпирания на контактном датчике в наружной ручке двери. Система дистанционного управления замками проверит, зарегистрирован ли в ней этот пульт, и автоматически отпирет двери.

Способ 2. Подойдите к автомобилю, имея при себе пульт дистанционного управления. Система освещения при посадке и высадке включит приборы освещения. Затем система дистанционного управления замками проверит, зарегистрирован ли в ней этот пульт, и автоматически отпирет двери.

## Запирание дверей

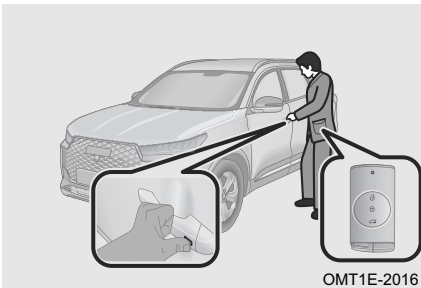

Способ 1. Имея при себе пульт дистанционного управления, прикоснитесь к зоне запирания на контактном датчике в наружной ручке двери. Система дистанционного управления замками проверит, зарегистрирован ли в ней этот пульт, и автоматически запрет двери.

Способ 2. Когда вы удаляетесь от автомобиля, имея при себе пульт дистанционного управления, система дистанционного управления замками проверит, зарегистрирован ли в ней этот пульт, и автоматически запрет двери.

 ПРОЧИТАЙТЕ

- Настройка автоматического отпирания и запирания дверей с помощью пульта дистанционного управления осуществляется с помощью головного устройства аудиосистемы (для получения дополнительной информации см. «Аудиосистема»).
- Функция автоматического отпирания и запирания дверей отключается, если автомобиль стоял запертым более 3 дней. Работа данной функции возобновится после пуска двигателя.
- Автомобиль оснащен функцией распознавания пульта дистанционного управления. Во избежание разрядки элемента питания пульта, рекомендуется после запирания дверей размещать пульт на расстоянии более 4 метров от автомобиля или с помощью головного устройства аудиосистемы отключить функцию освещения при посадке и высадке и функцию отпирания и запирания дверей.

### 3. ОБОРУДОВАНИЕ САЛОНА

#### ВНИМАНИЕ

- Не кладите пульт дистанционного управления рядом с такими электронными устройствами, как компьютер, беспроводная мышь или мобильный телефон, поскольку в таком случае функция автоматического отпирания и запираения дверей может не работать.
- Воспользоваться функцией автоматического отпирания и запираения дверей можно, если выключатель пуска двигателя находится в положении OFF, закрыты все двери, включая дверь багажного отделения, и пульт дистанционного управления не находится в автомобиле.
- Если после закрывания всех дверей, включая дверь багажного отделения, пульт дистанционного управления остался в автомобиле или был удален от автомобиля на расстояние более 2,5 м, то функция автоматического отпирания и запираения дверей включена не будет.
- Если после удаления пульта дистанционного управления от автомобиля на расстояние более 2,5 м не мигнули фонари аварийной световой сигнализации, и не раздался звуковой сигнал (подтверждая успешное включение режима охраны противоугонной системы), проверьте, заперлись ли двери автомобиля. В противном случае автомобиль может остаться незапертым.
- Если после включения функции автоматического отпирания/запираения дверей пульт дистанционного управления остается в непосредственной близости от автомобиля, то двери будут снова открыты через 3 минуты. Еще через 3 минуты, если пульт дистанционного управления по-прежнему остается рядом с автомобилем, функция автоматического отпирания и запираения дверей будут временно отключена для экономии заряда аккумуляторной батареи. Данная функция включится снова, если открыть любую дверь, включая дверь багажного отделения, а потом закрыть ее.

## Режим охраны противоугонной системы

## Включение режима охраны противоугонной системы

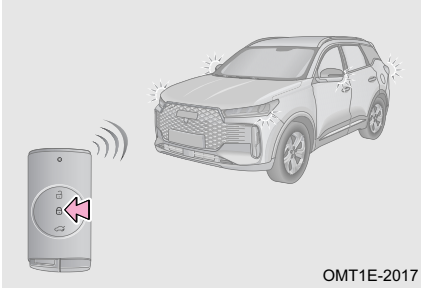

■ Режим охраны противоугонной системы

Установите выключатель пуска двигателя в положение OFF и закройте все двери, включая дверь багажного отделения. Чтобы запереть двери, нажмите кнопку запирания на пульте дистанционного управления, прикоснитесь пальцами к зоне запирания на контактном датчике в наружной ручке двери или удалитесь от автомобиля, имея при себе пульт дистанционного управления. Двери запрутся автоматически, и противоугонная система перейдет в режим охраны.

Подтверждение успешного включения режима охраны: Фонари аварийной световой сигнализации мигнут один раз, и звуковой сигнал прозвучит один раз.

Уведомление о невозможности постановки противоугонной системы в режим охраны: фонари аварийной световой сигнализации мигнут два раза. Звуковой сигнал при этом не звучит.

■ Автоматическая повторная постановка противоугонной системы в режим охраны

Если после выключения режима охраны в течение 30 секунд не будет открыта ни одна боковая дверь или дверь багажного отделения, произойдет автоматическая повторная постановка противоугонной системы в режим охраны, и двери будут снова заперты. Если открыть любую из дверей, включая дверь багажного отделения, режим автоматической повторной постановки противоугонной системы в режим охраны выключится.

 ПРОЧИТАЙТЕ

- Предупреждение о постановке противоугонной системы в режим охраны настраивается с помощью головного устройства аудиосистемы (для получения дополнительной информации см. «Аудиосистема»).
- Если выключатель пуска двигателя не находится в положении OFF, вы не сможете перевести противоугонную систему в режим охраны.
- Если не закрыта какая-либо дверь, включая дверь багажного отделения, центральный замок запрет двери, но противоугонная система не сможет успешно перейти в режим охраны.
- Если не закрыта какая-либо дверь, но дверь багажного отделения закрыта, центральный замок запрет и сразу же отперет двери, и противоугонная система не сможет успешно перейти в режим охраны.

## 3. ОБОРУДОВАНИЕ САЛОНА

### Выключение режима охраны противоугонной системы

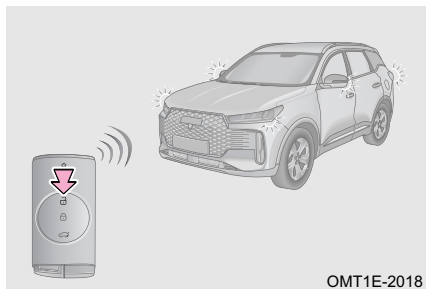

Нажмите кнопку отпирания на пульте дистанционного управления, прикоснитесь четырьмя пальцами к зоне отпирания на контактном датчике в наружной ручке двери или подойдите к автомобилю, имея пульт дистанционного управления при себе. Система проверит, зарегистрирован ли в ней этот пульт, и автоматически отопрет двери, после чего режим охраны противоугонной системы будет выключен.

Подтверждение успешного выключения режима охраны: Фонари аварийной световой сигнализации мигнут два раза.

### Иммобилайзер

#### Иммобилайзер

Пульт дистанционного управления имеет встроенный чип транспондера. Если пульт дистанционного управления не зарегистрирован в блоке управления противоугонной системой, встроенный чип не даст запустить двигатель.

■ Перечисленные ниже условия могут вызвать сбой в работе иммобилайзера:

1. Металлический предмет экранирует пульт дистанционного управления или контактирует с ним.
2. Иммобилайзер демонтирован или в его конструкцию внесены изменения.
3. Пульт дистанционного управления находится рядом или контактирует с пультом дистанционного управления (имеющим встроенный чип транспондера) от другого автомобиля.

#### ВНИМАНИЕ

- Не пытайтесь самостоятельно зарегистрировать пульт дистанционного управления. Это может привести к нарушению работоспособности иммобилайзера.
- Если стартер включается, но двигатель не запускается, причиной могут быть помехи, мешающие нормальной работе противоугонной системы. При первой же возможности обратитесь на сервисную станцию официального дилера для проверки и ремонта автомобиля.

#### Противоугонная система

Если при противоугонной системе, находящейся в режиме охраны, будет предпринята попытка несанкционированного проникновения в автомобиль, система предупредит об этом владельца включением звуковой и световой сигнализации.

**ПРОЧИТАЙТЕ**

- Если двери заперты механическим ключом, вы не сможете включить противоугонную систему. Вот почему рекомендуется запира́ть двери с помощью пульта дистанционного управления.
- Если после запира́ния двери с помощью пульта дистанционного управления отпереть дверь водителя механическим ключом и открыть ее, включится охранная сигнализация.
- Когда противоугонная система автомобиля находится в режиме охраны, его можно выключить нажатием кнопки отпира́ния на пульте дистанционного управления или успешным пуском двигателя.
- Во избежание неожиданного срабатывания противоугонной системы и для защиты автомобиля от угона перед выходом из автомобиля убедитесь, что в нем никого не осталось, все окна полностью закрыты, а двери закрыты и заперты.

**Функция поиска автомобиля с помощью пульта дистанционного управления (для некоторых вариантов исполнения автомобиля)**

В течение нескольких секунд дважды нажмите кнопку запира́ния на пульте дистанционного управления. После этого звуковой сигнал прозвучит 6 раз, и 10 раз мигнут фонари аварийной световой сигнализации. Это поможет вам найти ваш автомобиль.

**Дистанционный пуск двигателя с помощью пульта дистанционного управления (для некоторых вариантов исполнения автомобиля)**

При выключателе пуска двигателя, находящемся в положении OFF, запертых дверях и пульте дистанционного управления, не находящемся в автомобиле, нажмите кнопку запира́ния на пульте дистанционного управления и удерживайте ее нажатой несколько секунд для дистанционного пуска двигателя и автоматического включения кондиционера. Двигатель выключится автоматически через 10 минут после дистанционного пуска.

### 3. ОБОРУДОВАНИЕ САЛОНА

#### ПРОЧИТАЙТЕ

- Во время дистанционного пуска двигателя в автомобиле не должно находиться никого, включая водителя.
- Расстояние, с которого осуществляется дистанционный пуск двигателя, не должно превышать нормальный радиус действия пульта дистанционного управления (20 м).
- После дистанционного пуска двигателя некоторые органы управления и системы не работают (например, переключатель света фар, переключатель очистителей и омывателей стекол, аудиосистема). Для выхода из режима дистанционного пуска двигателя и восстановления работоспособности указанных органов управления и систем нажмите педаль тормоза, имея при себе пульт дистанционного управления.
- Когда после дистанционного пуска двигатель проработает 10 минут, работу двигателя можно продлить еще на 10 минут. Для этого необходимо нажать кнопку запирания или кнопку дистанционного пуска двигателя на пульте дистанционного управления и удерживать ее нажатой несколько секунд. Всего вы можете выполнить два дистанционных пуска двигателя. После этого пуск двигателя будет возможен только после установки выключателя пуска двигателя в положение ON.

#### 3-2. Двери

##### Кнопки отпирания и запирания дверей

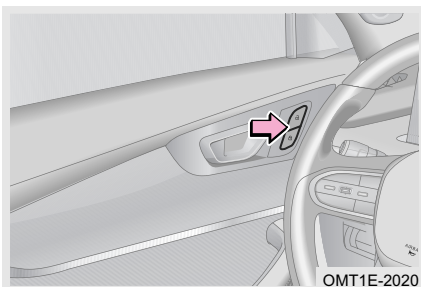

Чтобы отпереть двери из салона автомобиля, нажмите кнопку .

Чтобы запереть двери из салона автомобиля, нажмите кнопку .

#### ПРОЧИТАЙТЕ

Если все двери автомобиля закрыты, и его скорость превышает 15 км/ч, происходит автоматическое запирание дверей. Настройка функции автоматического запирания дверей осуществляется с помощью головного устройства аудиосистемы. Для получения дополнительной информации см. «Аудиосистема». После столкновения двери автомобиля отпираются автоматически.

### Открывание двери с помощью внутренней ручки

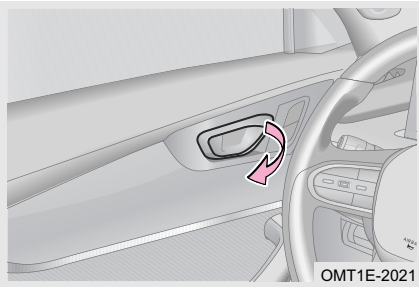

Если дверь не заперта, чтобы открыть ее, достаточно потянуть за внутреннюю ручку.

Если дверь заперта, чтобы открыть ее, потяните за внутреннюю ручку два раза — первый раз, чтобы отпереть дверь, а второй — чтобы открыть ее.

### Механический замок двери

В случае разряда аккумуляторной батареи или иной неисправности автомобиля двери может быть невозможно отпереть или запереть с помощью центрального электрического замка. В таком случае вы можете отпереть или запереть двери механическим ключом.

#### Отпирание и запираание двери водителя вручную

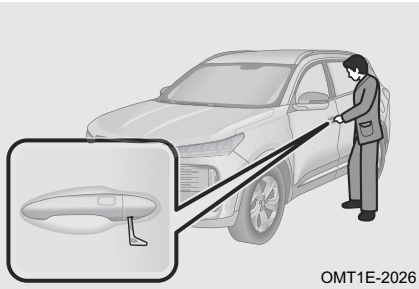

Шаг 1. Вставьте механический ключ в отверстие под заглушкой в наружной ручке двери водителя. Действуя ключом как рычагом, откройте заглушку.

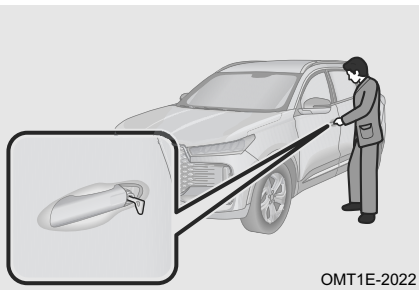

Шаг 2. Вставьте механический ключ в замок двери водителя и поверните его по часовой стрелке, чтобы запереть дверь, или против часовой стрелки, чтобы отпереть дверь.

### 3. ОБОРУДОВАНИЕ САЛОНА

#### Запирание двери переднего пассажира вручную

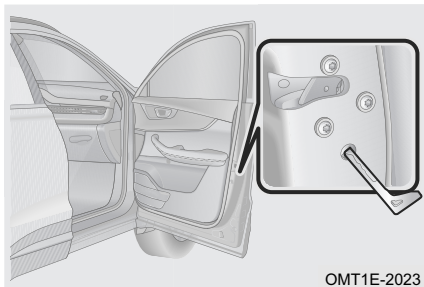

Шаг 1. Снимите резиновую заглушку, которая находится на торцевой поверхности двери напротив механизма замка. Концом механического ключа поверните вниз желтый рычажок. После закрывания двери она заперется.

Шаг 2. Установите резиновую заглушку на место и закройте дверь. Потяните за наружную ручку двери и убедитесь, что она заперта.

#### Запирание задней двери вручную

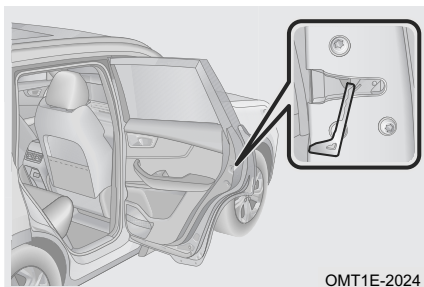

Шаг 1. Концом механического ключа поверните вниз белый рычажок на торцевой поверхности двери напротив механизма замка. После закрывания двери она заперется.

Шаг 2. Закройте заднюю дверь. Потяните за наружную ручку двери и убедитесь, что она заперта.

#### ПРОЧИТАЙТЕ

- Если двери невозможно отпереть или запереть с помощью центрального электрического замка, необходимо при первой же возможности доставить автомобиль на сервисную станцию официального дилера для проверки и ремонта.
- Если вы используете механический замок, то после закрывания каждой двери проверяйте, заперлась ли дверь. Если у вас не получается выполнить описанную операцию, необходимо как можно скорее доставить автомобиль на сервисную станцию официального дилера для проверки и ремонта.

## Блокировка замков задних дверей от отпирания изнутри

## Механическая блокировка замков задних дверей от отпирания изнутри

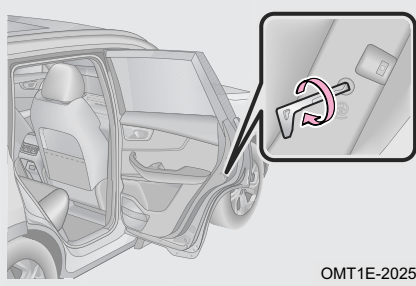

OMT1E-2025

Включение блокировки — механическим ключом (или отверткой подходящего размера) поверните рычажок в направлении, указанном стрелкой. После этого задние двери можно будет открыть только снаружи и нельзя открыть изнутри.

Выключение блокировки — механическим ключом (или отверткой подходящего размера) поверните рычажок в направлении, в противоположном указанному стрелкой. После этого задние двери можно будет открыть как снаружи, так и изнутри.

## 3-3. Окна

## Электрические стеклоподъемники

Открыть и закрыть окна можно с помощью переключателей стеклоподъемников, голосовой команды и пульта дистанционного управления.

## Способы использования

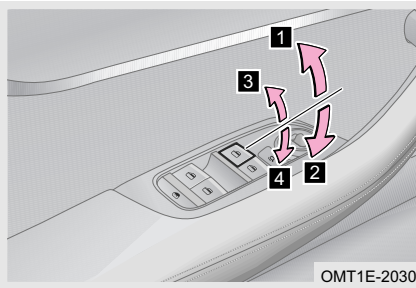

OMT1E-2030

Переключатели электрических стеклоподъемников работают, когда выключатель пуска двигателя находится в положении ON.

- 1** Для автоматического закрывания окна потяните переключатель вверх до упора и отпустите. Чтобы остановить движение стекла, воспользуйтесь переключателем еще раз.
- 2** Для автоматического открывания окна нажмите переключатель до упора и отпустите. Чтобы остановить движение стекла, воспользуйтесь переключателем еще раз.
- 3** Потяните переключатель вверх в промежуточное положение и держите его. Стекло начнет подниматься. При отпуске переключателя стекло остановится.
- 4** Нажмите переключатель в промежуточное положение и держите его. Стекло начнет опускаться. При отпуске переключателя стекло остановится.

### 3. ОБОРУДОВАНИЕ САЛОНА

#### ПРОЧИТАЙТЕ

- Для получения дополнительной информации о функции распознавания голосовых команд см. раздел «Аудиосистема».
- Функция закрывания окон одним нажатием доступна только на моделях с функцией защиты от заземления.
- Во время пуска автомобиля работа стеклоподъемников приостанавливается, чтобы аккумуляторная батарея могла дать стартеру максимальный ток.
- Если в течение 2 минут после установки выключателя пуска двигателя в положение OFF не будет открыта ни одна дверь, вы можете продолжать пользоваться электрическими стеклоподъемниками.
- Если вы надолго оставляли автомобиль в условиях низких температур, то вы можете столкнуться с невозможностью полностью открыть или закрыть окна. В таком случае отпустите переключатель и нажмите или потяните его вверх еще раз. Может потребоваться 3 – 5 таких циклов.

#### ОПАСНОСТЬ

- Во избежание получения пассажирами травм водитель должен следить за тем, как пассажиры пользуются электрическими стеклоподъемниками, а также контролировать их использование детьми. Покидая автомобиль, устанавливайте выключатель пуска двигателя в положение OFF.
- При закрывании окон будьте осторожны. Несоблюдение этого требования может привести к заземлению частей тела и серьезным травмам! В случае модели без функции защиты от заземления при закрывании окна пассажиры могут получить тяжелую травму в результате заземления стеклом. В случае модели с функцией защиты от заземления в зоне работы этой функции срабатывает защита от заземления, позволяющая пассажирам избежать травмы. При этом тонкий или мягкий предмет может не быть распознан как препятствие, что чревато тяжелой травмой.

#### Кнопка блокировки стеклоподъемников

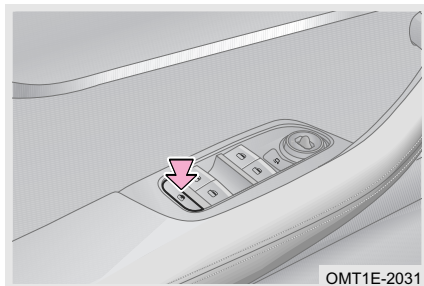

Нажмите кнопку блокировки стеклоподъемников «», при этом загорится встроенный в кнопку индикатор, и будут заблокированы переключатели стеклоподъемников в пассажирских дверях. После включения блокировки управлять стеклоподъемниками пассажирских дверей можно только с помощью переключателей на двери водителя (-рекомендуется, если в автомобиле находятся дети). Для выключения блокировки нажмите кнопку блокировки стеклоподъемников «» еще раз. Индикатор погаснет.

## Функция дистанционного управления электрическими стеклоподъемниками

### Дистанционное открывание окон

Установите выключатель пуска двигателя в положение OFF, закройте все двери, нажмите кнопку отпирания на пульте дистанционного управления и держите ее нажатой. Окна всех дверей начнут открываться. Если во время открывания окон отпустить кнопку отпирания на пульте дистанционного управления или открыть дверь, стекла перестанут опускаться.

### Функция дистанционного закрывания окон (для некоторых вариантов исполнения автомобиля)

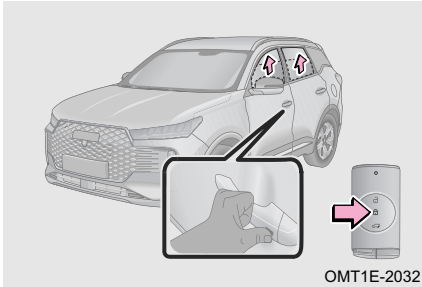

Если при выключателе пуска двигателя, находящемся в положение OFF, и закрытых дверях нажать кнопку запираения на пульте дистанционного управления, противоугонная система перейдет в режим охраны, и окна всех четырех дверей закроются автоматически. Если во время автоматического закрывания окон нажать кнопку отпирания/запираения на пульте дистанционного управления, стекла останутся.

#### ПРОЧИТАЙТЕ

Если во время работы функции дистанционного закрывания окон одним нажатием произойдет сбой в работе электрических стеклоподъемников, фонари аварийной световой сигнализации мигнут 1 раз, и 5 раз прозвучит звуковой сигнал, предупреждая водителя о том, что полностью закрыть окна не удалось.

#### ОПАСНОСТЬ

При пользовании функцией дистанционного закрывания окон соблюдайте осторожность. Убедитесь, что автомобиль находится в поле вашего зрения, и следите за тем, чтобы стекла не защемили руки или другие части тела пассажиров.

## Функция защиты от защемления стеклами (для некоторых вариантов исполнения автомобиля)

### Функция защиты от защемления

Во время работы функции автоматического закрывания окон или дистанционного закрывания окон одним нажатием стекло прекратит подниматься и немного опустится, если его движению помешает какое-либо препятствие, и создаваемое им сопротивление превысит определенную величину. Чтобы закрыть окно, устраните препятствие и еще раз включите электрический стеклоподъемник.

Для защиты механизма электрического стеклоподъемника от повреждений функция защиты от защемления и функция закрывания окон одним нажатием могут отключиться. При этом вы можете закрывать и открывать окно как обычно. После выполнения процедуры обучения работоспособность функции защиты от защемления и функции автоматического закрывания окон восстановится.

### 3. ОБОРУДОВАНИЕ САЛОНА

#### Отключение функции защиты от заземления

Если при закрывании окна стекло два раза подряд упрется в препятствие, подъем стекла прекратится, и функция защиты от заземления отключится. После отсоединения и последующего подсоединения аккумуляторной батареи функция защиты от заземления отключается.

#### Функция защиты от перегрева

Для защиты электродвигателя стеклоподъемника от перегрева в результате частого подъема и опускания стекол данная функция может отключить переключатель соответствующего стеклоподъемника. Когда температура электродвигателя стеклоподъемника вернется в норму, работоспособность переключателя восстановится. Данная функция никак не повлияет на работу других электрических стеклоподъемников.

#### Процедура обучения

Если функция закрывания окон одним нажатием или функция защиты от заземления не работает надлежащим образом, выполните процедуру обучения стеклоподъемника, как описано ниже. Во время выполнения процедуры обучения следите за тем, чтобы никакие препятствия не мешали закрыванию окна.

Шаг 1. Установите выключатель пуска двигателя в положение ON.

Шаг 2. Нажмите переключатель электрического стеклоподъемника вверх и держите его в таком положении 2 секунды, чтобы полностью закрыть окно вручную, затем отпустите переключатель.

Шаг 3. Потяните вверх переключатель электрического стеклоподъемника и держите его в таком положении 2 секунды, чтобы полностью открыть окно вручную.

Шаг 4. Проверьте работу функции автоматического закрывания окон.

Шаг 5. Если окно не закрывается в автоматическом режиме, повторите описанную выше процедуру еще раз.

Если вам не удалось восстановить настройки электрического стеклоподъемника с помощью приведенной выше процедуры, при первой же возможности обратитесь на сервисную станцию официального дилера для проверки и ремонта автомобиля.

Примечание: восстановить настройки электрического стеклоподъемника также можно с помощью функции дистанционного закрывания окон одним нажатием. При этом окно полностью откроется, а потом полностью закроется. Нормальное закрывание окна свидетельствует об успешном выполнении процедуры.

#### ПРОЧИТАЙТЕ

Движение по ямам и другим неровностям дорожного покрытия может пагубно отразиться на работе электрических стеклоподъемников. Например, поднимающееся стекло может внезапно изменить направление движения и начать опускаться. Это нормальное явление, однако вероятность подобного очень невелика.

#### ВНИМАНИЕ

- Функция автоматического закрывания окон и функция защиты от заземления не будут работать, если вы отсоединили и вновь подсоединили аккумуляторную батарею.
- Функция защиты от заземления предназначена исключительно для защиты водителя и пассажиров. Не пытайтесь несколько раз подряд активировать данную функцию, используя для этого посторонние предметы или части тела. Несоблюдение этого требования может привести к выходу из строя механизма электрического стеклоподъемника и к получению вами травмы.
- Даже если стеклоподъемники вашего автомобиля имеют функцию защиты от заземления, перед закрыванием окон убедитесь в том, что в оконных проемах нет никаких препятствий. Если препятствие имеет малую толщину, функция защиты от заземления может не сработать. Заземление стеклом руки или пальцев может стать причиной тяжелой травмы.

### 3. ОБОРУДОВАНИЕ САЛОНА

#### 3-4. Аудиосистема

##### Панель управления аудиосистемой



 Кнопка «главный экран»

Нажмите для перехода на главный экран аудиосистемы.

 Кнопка системы Cloudrive Нажмите для подключения телефона к данной системе.

 Кнопка «Мультимедийная система»  
Нажмите для перехода на экран мультимедийной системы

 Выключатель аварийной световой сигнализации

Нажмите для включения аварийной световой сигнализации.

 Кнопка уменьшения громкости

Нажмите для уменьшения уровня громкости.

 Кнопка увеличения громкости  
Нажмите для увеличения уровня громкости.

 Кнопка включения / выключения  
Нажмите для включения или выключения аудиосистемы и информационно-развлекательной системы. При сбоях в работе системы длительное нажатие этой кнопки позволяет перезапустить ее.

#### ПРОЧИТАЙТЕ

Перелистните главный экран аудиосистемы вправо, чтобы вывести на дисплей контекстное меню.

#### Управление с помощью головного устройства аудиосистемы

##### Приложения

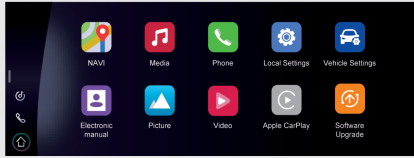

OMT1E-2051

На данном экране отображаются следующие приложения: навигационная система, аудиосистема, радиоприемник, телефон, настройка соединения с телефоном, настройка систем автомобиля, электронное руководство и др.

##### Электронное руководство

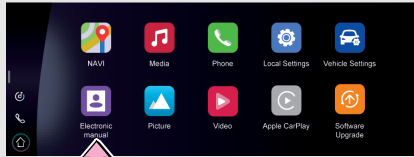

OMT1E-2053

Выберите электронное руководство по эксплуатации на экране приложений, чтобы ознакомиться с подробными инструкциями по пользованию аудиосистемой.

#### Настройка аудиосистемы

##### Настройка соединения с телефоном

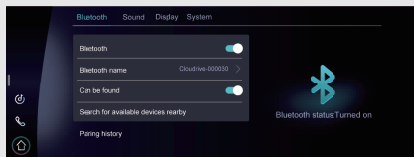

OMT1E-2054

Данный экран открывает доступ к параметрам Bluetooth, звука, дисплея и к настройкам системы.

### 3. ОБОРУДОВАНИЕ САЛОНА

#### Настройка систем автомобиля

##### ■ Smart key (Пульт дистанционного управления)

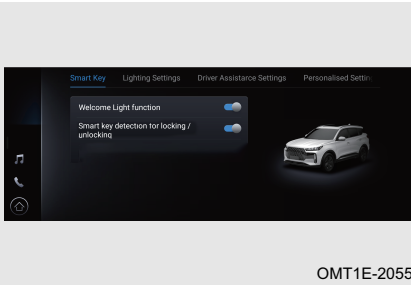

Welcome light function (Освещение при посадке и высадке): ON (Включено) / OFF (Выключено).

Smart key detection for locking/unlocking (Дистанционное запираение и отпираение с помощью пульта дистанционного управления): ON (Включено) / OFF (Выключено).

##### ■ Lighting Setting (Настройка приборов освещения)

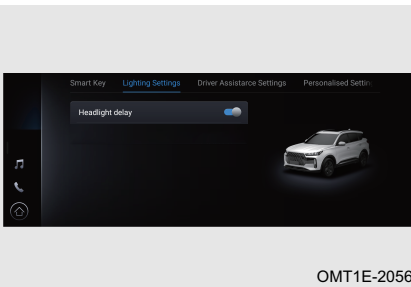

Headlight delay (Задержка выключения фар): ON (Включено) / OFF (Выключено).

##### ■ Driver Assistance Settings (Настройка систем помощи водителю):

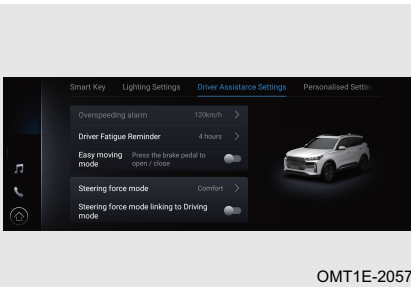

Overspeeding alarm (Предупреждение о превышении скорости): позволяет задать предупреждение в интервале от 30 до 130 км/ч.

Driver Fatigue Reminder (- Предупреждение об усталости водителя): позволяет запрограммировать индикатор усталости водителя в интервале от 1 до 4 часов.

Easy moving mode ((Режим упрощения посадки и высадки): ON (Включено) / OFF (Выключено).

Steering force mode (Режим работы электрического усилителя рулевого управления): позволяет выбрать следующие режимы EPS: Comfort или Sport.

Steering force mode linked drive mode (Синхронизация EPS с режимом вождения): ON (Включено) / OFF (Выключено).

 ПРОЧИТАЙТЕ

Нерегулируемое предупреждение о превышении скорости (для некоторых вариантов исполнения автомобиля): При достижении автомобилем скорости 120 км/ч на дисплее приборной панели появляется предупреждение о превышении скорости, и включается звуковая сигнализация. Предупреждение о превышении скорости и звуковая сигнализация выключаются только после того, как скорость автомобиля опустится ниже 115 км/ч. Если после этого скорость опять превысит 120 км/ч, предупреждение будет подано снова.

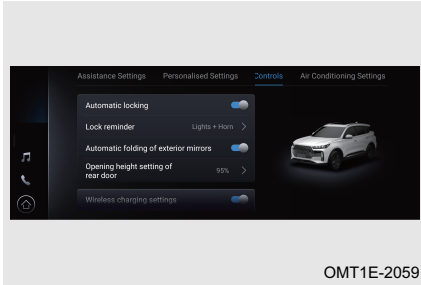
**■ Controls (Управление)**

Automatic locking (Автоматическое записание дверей): ON (Включено) / OFF (Выключено).

Lock reminder (Напоминание о включении режима запираия): Можно выбрать вариант напоминания: Light and horn (Световое и звуковое), light (Световое).

Automatic folding of exterior mirrors (- Автоматическое складывание зеркал заднего вида): ON (Включено) / OFF (Выключено).

Opening height setting of rear door (- Настройка высоты открывания двери багажного отделения): ON (Включено) / OFF (Выключено).

Wireless charging settings (Настройки системы беспроводной зарядки): ON (- Включено) / OFF (Выключено).

Phone reminder (Напоминание о телефоне, оставленном на беспроводном зарядном устройстве): ON (Включено) / OFF (Выключено).

 ПРОЧИТАЙТЕ

Набор доступных пунктов настройки может варьироваться в зависимости от комплектации. Это зависит от исполнения автомобиля.

### 3. ОБОРУДОВАНИЕ САЛОНА

#### Кнопки управления аудиосистемой

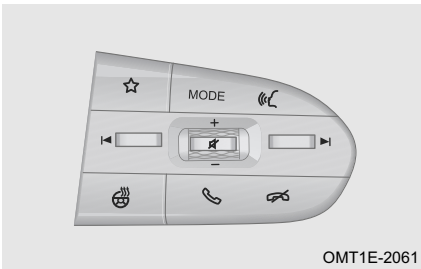

Кнопка « ☆ »: индивидуальная настройка функций Sound Source (- Выбор источника аудиосигнала)/Local Setting (Настройка соединения с телефоном)/Return (Возврат)/Driving Recorder Snapshot (Моментальный снимок авторегистратора): Interior (- Салон) - Steering Wheel □ Button (- Кнопка □ на рулевом колесе).

Кнопка переключения режимов « MODE »: нажмите для переключения режимов в следующем порядке: KuWo Music — Проигрыватель — Радиоприемник — USB — Bluetooth — Аудиоустройство — KuWo Music.

Кнопка функции распознавания голосовых команд « Ⓜ »: короткое нажатие включает функцию распознавания голосовых команд; длительное нажатие включает функцию Siri или приложение HiCar (для этого требуется сопряжение системы с телефоном).

Кнопка отключения звука « Ⓜ »: отключение звука аудиосистемы.

Увеличение уровня громкости: отклоните регулятор в сторону символа « + » для увеличения уровня громкости.

Уменьшение уровня громкости: отклоните регулятор в сторону символа « - » для уменьшения уровня громкости.

Кнопка приема входящего вызова « ☎ »: нажмите для приема входящего вызова или перехода на экран Bluetooth.

Кнопка завершения разговора « Ⓜ »: нажмите для завершения разговора.

Кнопка перехода к предыдущей композиции или предыдущей радиостанции « ⏮ »: в режиме аудиосистемы короткое нажатие — переход к предыдущей композиции. В режиме радиоприемника короткое нажатие — переход к предыдущей радиостанции.

Кнопка перехода к следующей композиции или следующей радиостанции « ⏭ »: в режиме аудиосистемы короткое нажатие — переход к следующей композиции. В режиме радиоприемника короткое нажатие — переход к следующей радиостанции.

#### Функция распознавания голосовых команд (для некоторых вариантов исполнения автомобиля)

Функция распознавания голосовых команд позволяет управлять навигационной системой, телефоном, стеклоподъемниками, люком, системой кондиционирования воздуха, обогревом сидений, вентиляцией сидений и т. д., что повышает уровень вашего комфорта. После включения функции распознавания голосовых команд вы можете использовать ее следующим образом после включения головного устройства аудиосистемы.

Способ 1. Произнесите кодовую фразу, чтобы включить функцию распознавания голосовых команд.

Способ 2. Коротко нажмите кнопку « Ⓜ » функции распознавания голоса на рулевом колесе, чтобы включить данную функцию.

Приложение PhoneLink (для некоторых вариантов исполнения автомобиля)

### Android Auto (Android)

#### ■ Способ соединения

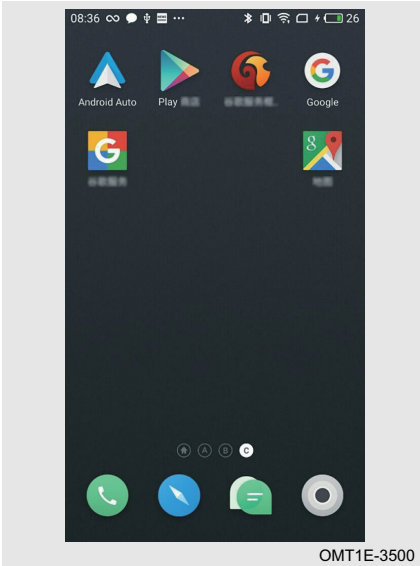

1. Установите Google Framework.
2. Выполните установку с помощью Google Play и запустите приложение Android Auto, установите все вспомогательные программы в соответствии с подсказкой системы и обновите установленную программу. После завершения обновления вы можете пользоваться Android Auto.

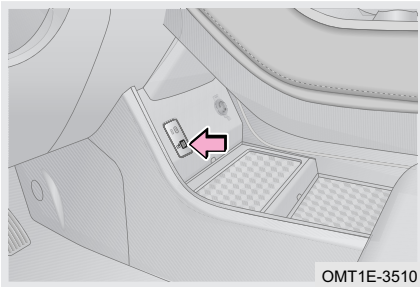

3. Присоедините мобильный телефон к разъему USB оригинальным кабелем для передачи данных.

#### ПРОЧИТАЙТЕ

- Работу телефона с приложением Android Auto поддерживает только разъем USB «».
- Перед подключением телефона к разъему USB включите на телефоне режим разработчика.

### 3. ОБОРУДОВАНИЕ САЛОНА

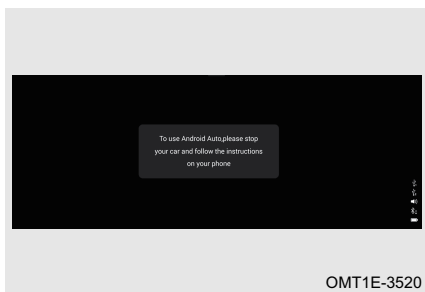

OMT1E-3520

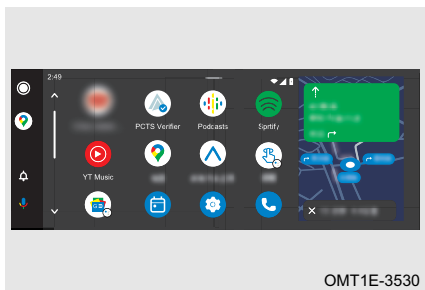

OMT1E-3530

4. Если телефон подключается к автомобилю впервые (на головном устройстве в таком случае появится подсказка; действуйте в соответствии с подсказкой на мобильном телефоне, предварительно остановив автомобиль и включив стояночный тормоз), необходимо выполнить настройку для первого подключения.

5. Выберите Android Auto на дисплее головного устройства, чтобы начать пользоваться приложением Android Auto.

#### ■ Беспроводное подключение к приложению Android Auto (для некоторых вариантов исполнения автомобиля)

Шаг 1. Запустите беспроводное приложение Android Auto на телефоне.

Шаг 2. Включите точку доступа Wi-Fi на головном устройстве.

Шаг 3. Выполните сопряжение по Bluetooth между головным устройством и мобильным телефоном.

Шаг 4. После успешного подключения по Bluetooth на головном устройстве появится напоминание о необходимости запуска беспроводного приложения Android Auto. Нажмите «START», чтобы осуществить беспроводное автоматическое подключение к Android Auto.

## Apple CarPlay (iOS)

## ■ Способ соединения

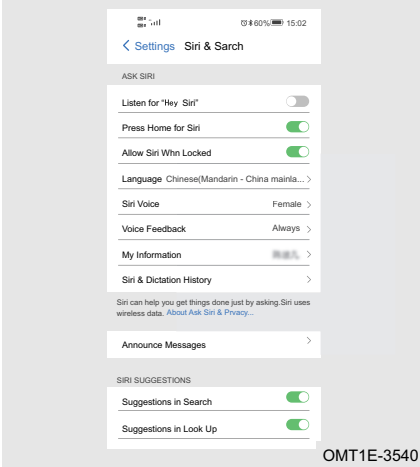

1. Произнесите: «Привет, Siri» и нажмите кнопку Home, чтобы включить Siri на экране настройки телефона (Siri&search).

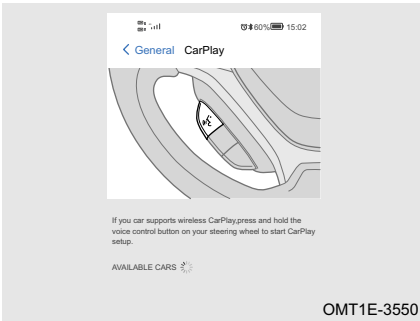

2. Включите CarPlay на экране настроек (общих) телефона.

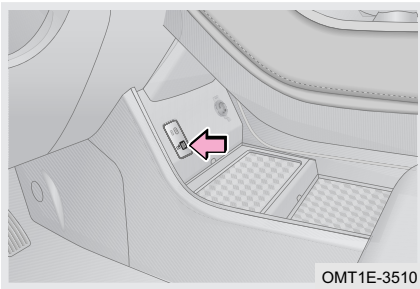

3. Присоедините мобильный телефон к разъему USB оригинальным кабелем для передачи данных.

**ПРОЧИТАЙТЕ**

Работу телефона с приложением Apple CarPlay поддерживает только разъем USB «».

### 3. ОБОРУДОВАНИЕ САЛОНА

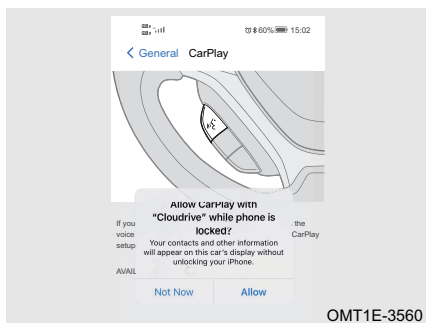

4. На экране запроса разрешите работу приложения Apple CarPlay.



5. Откройте приложение Apple CarPlay.

#### ■ Беспроводное подключение к приложению Apple CarPlay (для некоторых вариантов исполнения автомобиля)

Шаг 1. Включите точку доступа на телефоне Apple. Интерфейс Wi-Fi головного устройства подключится к точке доступа на телефоне.

Шаг 2. Подключите телефон Apple по Bluetooth к головному устройству.

Шаг 3. Выберите Apple CarPlay при появлении всплывающего окна на головном устройстве аудиосистемы или на телефоне.

Шаг 4. Выполните сопряжение в соответствии с инструкциями на всплывающем окне на телефоне. После успешного выполнения сопряжения на головном устройстве аудиосистемы отобразится интерфейс Apple CarPlay.

Шаг 5. Откройте приложение Apple CarPlay.

#### ■ Голосовая команда

Короткое нажатие кнопки «» функции распознавания голосовых команд выводит сообщение: «Please confirm your phone is connected and press the voice key» (- Убедитесь, что ваш телефон подключен и нажмите кнопку распознавания голосовых команд).

Длительное нажатие кнопки «» функции распознавания голосовых команд включает функцию Siri.

#### 3-5. Система кондиционирования воздуха

Система кондиционирования воздуха с ручным управлением (для некоторых вариантов исполнения автомобиля)

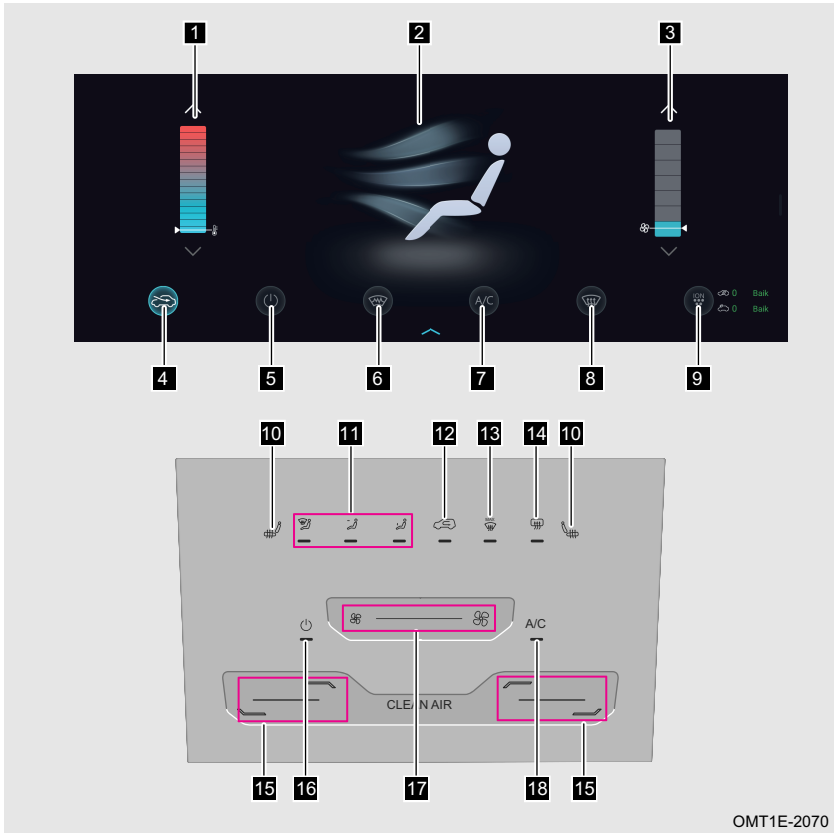

- |   |  |   |
|---|--|---|
| <b>1</b> Регулятор температуры со стороны водителя              | <b>2</b> Сенсорная кнопка режимов распределения воздуха                | <b>3</b> Регулятор температуры со стороны переднего пассажира |
| <b>4</b> Сенсорная кнопка режима наружного рециркуляции воздуха | <b>5</b> Сенсорная кнопка выключения системы кондиционирования воздуха | <b>6</b> Сенсорная кнопка режима обдува ветрового стекла      |
| <b>10</b> Сенсорная кнопка подачи воздуха                       | <b>11</b> Сенсорная кнопка кондиционирования воздуха                   | <b>12</b> Сенсорная кнопка кондиционирования воздуха          |
| <b>13</b> Сенсорная кнопка кондиционирования воздуха            | <b>14</b> Сенсорная кнопка кондиционирования воздуха                   | <b>15</b> Сенсорная кнопка кондиционирования воздуха          |
| <b>16</b> Сенсорная кнопка кондиционирования воздуха            | <b>17</b> Сенсорная кнопка кондиционирования воздуха                   | <b>18</b> Сенсорная кнопка кондиционирования воздуха          |

### 3. ОБОРУДОВАНИЕ САЛОНА

- 7** Сенсорная кнопка включения системы кондиционирования воздуха
- 8** Сенсорная кнопка режима максимального обдува и обогрева ветрового стекла
- 9** Кнопка функции очистки воздуха (для некоторых вариантов исполнения автомобиля)
- 10** Выключатель обогревателей сиденья водителя/переднего пассажира
- 11** Кнопка режимов распределения воздуха
- 12** Сенсорная кнопка подачи наружного воздуха/рециркуляции воздуха
- 13** Кнопка режима максимального обдува и обогрева ветрового стекла
- 14** Кнопка обогрева заднего стекла
- 15** Кнопки регулировки температуры со стороны водителя/переднего пассажира
- 16** Кнопка выключения системы кондиционирования воздуха
- 17** Сенсорные кнопки увеличения/уменьшения скорости вентилятора
- 18** Кнопка включения системы кондиционирования воздуха

Автоматическая система кондиционирования воздуха (для некоторых вариантов исполнения автомобиля)

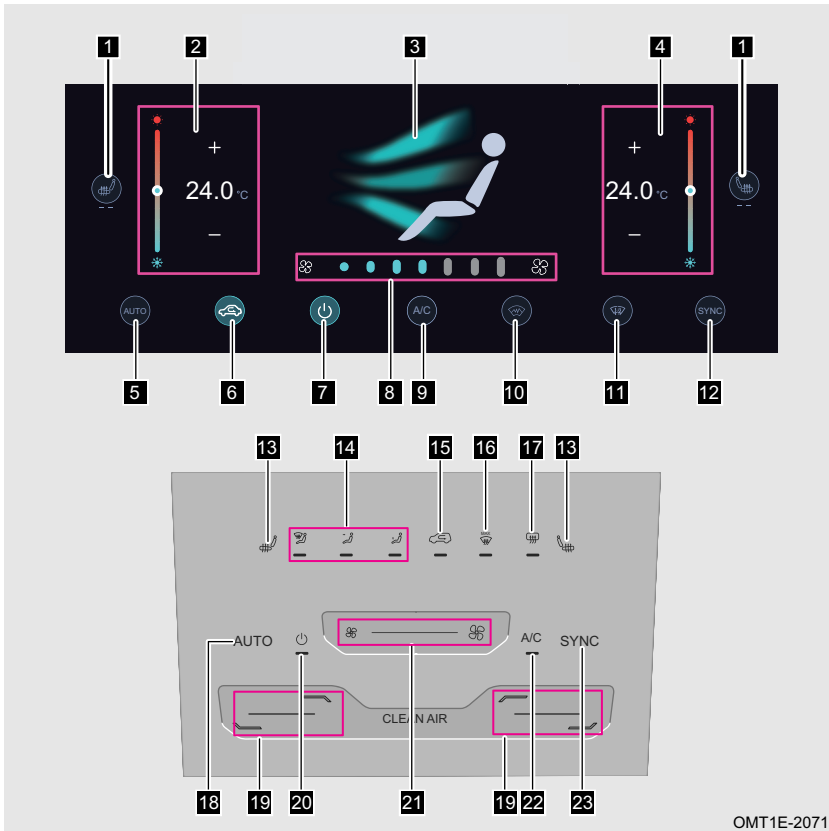

OMT1E-2071

- |   |  |   |
|---|--|---|
| <b>1</b> Выключатель обогревателей сиденья водителя/переднего пассажира           | <b>2</b> Регулятор температуры со стороны водителя                                 | <b>3</b> Сенсорная кнопка режимов распределения воздуха                   |
| <b>4</b> Регулятор температуры со стороны переднего пассажира                     | <b>5</b> Сенсорная кнопка AUTO   | <b>6</b> Сенсорная кнопка подачи наружного воздуха/ рециркуляции воздуха  |
| <b>7</b> Сенсорная кнопка выключения системы кондиционирования воздуха            | <b>8</b> Сенсорные кнопки увеличения/уменьшения скорости вентилятора               | <b>9</b> Сенсорная кнопка включения системы кондиционирования воздуха     |
| <b>10</b> Сенсорная кнопка режима обдува ветрового стекла                         | <b>11</b> Сенсорная кнопка режима максимального обдува и обогрева ветрового стекла | <b>12</b> Кнопка двухзонного режима                                       |
| <b>13</b> Выключатель обогревателей сиденья водителя/переднего пассажира          | <b>14</b> Кнопка режимов распределения воздуха                                     | <b>15</b> Сенсорная кнопка подачи наружного воздуха/ рециркуляции воздуха |
| <b>16</b> Кнопка режима максимального обдува и обогрева ветрового стекла          | <b>17</b> Кнопка обогрева заднего стекла   | <b>18</b> Кнопка AUTO   |
| <b>19</b> Кнопки регулировки температуры со стороны водителя/ переднего пассажира | <b>20</b> Кнопка выключения системы кондиционирования воздуха                      | <b>21</b> Сенсорные кнопки увеличения/уменьшения скорости вентилятора     |
| <b>22</b> Кнопка включения системы кондиционирования воздуха                      | <b>23</b> Кнопка двухзонного режима  |   |

#### Регулировка температуры

Задать нужную температуру воздуха можно с помощью кнопок на панели управления системой кондиционирования воздуха или сенсорного регулятора на дисплее.

#### Регулировка скорости вращения вентилятора

Задать нужную скорость вентилятора можно с помощью кнопок на панели управления системой кондиционирования воздуха или сенсорного регулятора на дисплее.

#### Кнопка выбора однозонного/двухзонного режима

Данная кнопка позволяет осуществлять переключение между однозонным и двухзонным режимами системы кондиционирования воздуха (двухзонный режим позволяет отдельно регулировать температуру со стороны водителя и стороны переднего пассажира).

## 3. ОБОРУДОВАНИЕ САЛОНА

### Кнопка режима подачи наружного воздуха/рециркуляции воздуха

Включить и выключить режим рециркуляции воздуха можно кнопкой на панели управления системой кондиционирования воздуха или сенсорной кнопкой на дисплее.

■ Включайте режим рециркуляции в следующих случаях.

1. При движении по пыльным дорогам.
2. Для быстрого охлаждения воздуха в салоне.
3. Для предотвращения попадания в салон неприятных запахов.
4. Для предотвращения попадания в салон отработавших газов.

### Кнопка AUTO

Включить автоматический режим системы кондиционирования воздуха можно соответствующей кнопкой AUTO на панели управления системой кондиционирования воздуха или сенсорной кнопкой на дисплее.

В автоматическом режиме система управления качеством воздуха (AQS) сама включит режим рециркуляции, если обнаружит, что качество воздуха в салоне упало. Когда качество воздуха вернется в норму, режим рециркуляции воздуха автоматически выключится. Система AQS не предназначена для обнаружения пахучих газов. При температуре окружающего воздуха ниже 2 °С система AQS не включается, чтобы не произошло запотевания ветрового стекла и боковых стекол.

При включенном автоматическом режиме нажатие кнопки AUTO на дисплее не приводит к его выключению.

При включенном автоматическом режиме нажатие кнопки подачи наружного воздуха/рециркуляции воздуха приводит к выключению автоматического управления функцией подачи наружного воздуха/рециркуляции воздуха. При этом остальные функции продолжают работать в автоматическом режиме.

Автоматический режим выключается при нажатии кнопки включения системы кондиционирования воздуха, кнопки регулировки режима распределения воздуха, при изменении скорости вентилятора или температуры. При этом остальные функции продолжают работать в автоматическом режиме.

### Кнопка выключения системы кондиционирования воздуха

Выключить систему кондиционирования воздуха можно кнопкой на панели управления системой кондиционирования воздуха или сенсорной кнопкой на дисплее.

### Кнопка включения системы кондиционирования воздуха

Включить систему кондиционирования воздуха можно кнопкой на панели управления системой кондиционирования воздуха или сенсорной кнопкой на дисплее.

### Кнопка режимов распределения воздуха

Изменить режим распределения воздуха можно кнопкой режимов распределения воздуха на панели управления системой кондиционирования воздуха или сенсорной кнопкой на дисплее (доступны следующие режимы: подача воздуха к ветровому стеклу, подача воздуха к лицу и подача воздуха к ногам, а также комбинация этих режимов. При этом можно комбинировать подачу воздуха к лицу и к ногам, но нельзя комбинировать подачу воздуха к лицу и к ветровому стеклу).

«» Подача воздуха к ветровому стеклу: воздух подается через сопла обдува ветрового стекла.

«» Подача воздуха к лицу: воздух подается через центральные и боковые вентиляционные решетки.

«» Подача воздуха к ногам (в нижнюю часть салона): воздух подается через нижние вентиляционные отверстия.

#### ПРОЧИТАЙТЕ

При запотевании ветрового стекла во время движения рекомендуется включить режим обдува ветрового стекла. Для получения дополнительной информации см. раздел «Кнопка режима максимального обдува и обогрева ветрового стекла».

#### **Кнопка режима максимального обдува и обогрева ветрового стекла**

Включить режим максимального обдува ветрового стекла можно кнопкой на панели управления системой кондиционирования воздуха или сенсорной кнопкой на дисплее. Большая часть воздуха направляется на ветровое стекло и меньшая — на стекла передних дверей.

Если вентилятор не выключен, то при нажатии кнопки режима максимального обдува ветрового стекла на панели управления системой кондиционирования воздуха или сенсорной кнопки на дисплее автоматически включается режим подачи наружного воздуха и компрессор кондиционера.

■ Для наиболее эффективного удаления конденсата или инея с ветрового стекла воспользуйтесь приведенными ниже рекомендациями.

Шаг 1. Перед началом движения убедитесь, что внутренняя поверхность стекла чистая и сухая. При наличии на ней пыли или капель воды удалите их.

Шаг 2. Скорость вращения вентилятора: максимальная.

Шаг 3. Температура: комфортная.

Шаг 4. Режим распределения воздуха: включите режим обдува ветрового стекла или режим обдува ветрового стекла/поддачи воздуха к ногам (через нижние вентиляционные отверстия).

#### ПРОЧИТАЙТЕ

- Если кондиционер перестал охлаждать воздух, это затруднит удаление конденсата со стекол. При первой же возможности обратитесь на сервисную станцию официального дилера для проверки и ремонта автомобиля.
- Для удаления конденсата со стекол в условиях высокой влажности (во время дождя или снегопада) включайте кондиционер. Если система кондиционирования воздуха выключена, это затрудняет удаление конденсата со стекол.
- Для удаления конденсата со стекол в условиях высокой влажности (во время дождя или снегопада) включайте режим подачи наружного воздуха. Если включен режим рециркуляции, это затруднит удаление конденсата со стекол.
- После удаления со стекол инея или конденсата отрегулируйте режим распределения воздуха и скорость вентилятора таким образом, чтобы создать в салоне комфортный микроклимат.
- Для удаления со стекол конденсата в холодное время года включайте режим подачи наружного воздуха и отопитель. Воздух должен поступать только к ветровому стеклу и стеклам передних дверей. Если температура наружного воздуха превышает 0°C, включите режим максимального обдува ветрового стекла.

### 3. ОБОРУДОВАНИЕ САЛОНА

#### ВНИМАНИЕ

- Из соображений безопасности пользуйтесь режимом обдува ветрового стекла правильно.
- В зимнее время избегайте длительного пользования режимом рециркуляции, поскольку в этом режиме ветровое стекло запотевают быстрее.
- Плохая видимость, вызванная запотеванием стекол, увеличивает риск дорожно-транспортных происшествий и получения травм. Поэтому для обеспечения безопасности дорожного движения во время управления автомобилем вы должны иметь хорошую видимость.

#### Кнопка обогрева заднего стекла

Обогрев заднего стекла/наружных зеркал заднего вида можно включить при работающем двигателе нажатием соответствующей кнопки на панели управления системой кондиционирования воздуха.

#### ВНИМАНИЕ

- При очистке заднего стекла и наружных зеркал заднего вида будьте осторожны, чтобы не поцарапать или не повредить нити обогревателя.
- При низком уровне заряда аккумуляторной батареи обогрев заднего стекла/наружных зеркал заднего вида не включается до пуска двигателя. Это сделано для того, чтобы облегчить пуск двигателя.
- После того как с заднего стекла и наружных зеркал заднего вида исчезнет иней/конденсат, выключите обогрев.

#### ОПАСНОСТЬ

Не прикасайтесь к заднему стеклу и наружным зеркалам заднего вида при работающем обогревателе или сразу после его выключения, чтобы не обжечься.

#### Функция обогрева ветрового стекла

Функция обогрева ветрового стекла включается и выключается нажатием соответствующей кнопки. Не держите электрический обогреватель ветрового стекла включенным долгое время.

Настройка системы кондиционирования воздуха (для некоторых вариантов исполнения автомобиля)

### Функция дистанционного включения вентилятора (Automatic cockpit ventilation)

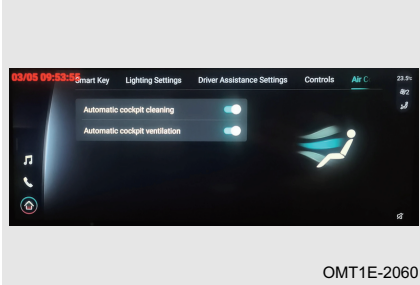

OMT1E-2060

Температуру в салоне автомобиля можно заблаговременно снизить с помощью функции дистанционного включения вентилятора. Эта функция также позволяет избавиться от запаха, испускаемого элементами внутренней отделки при высоких температурах.

Если температура наружного воздуха превышает 20 °C и система определила, что напряжение аккумуляторной батареи соответствует норме, выключите режим охраны противоугонной системы, и включится вентилятор (на 30 секунд).

После того как вентилятор отработает цикл в 30 секунд, откройте дверь или включите режим охраны противоугонной системы, и вентилятор выключится.

#### ПРОЧИТАЙТЕ

До пуска двигателя вентилятор может отработать до двух циклов.

### Функция отсроченного выключения вентилятора (Automatic cockpit cleaning)

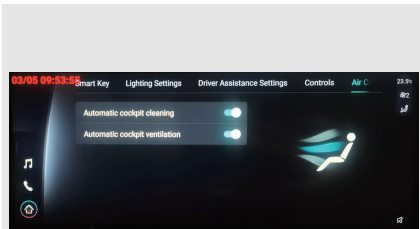

OMT1E-2060

Данная функция позволяет поддерживать воздуховоды вентиляционной системы в относительной сухости и предотвращает накопление в них бактерий и загрязняющих веществ.

Необходимым условием для работы этой функции является использование системы кондиционирования воздуха во время последней поездки и соответствие норме напряжения аккумуляторной батареи. Если после включения режима охраны противоугонной системы прошло более 5 минут, вентилятор включится на 1 минуту.

### 3. ОБОРУДОВАНИЕ САЛОНА

Функция охлаждения отсека в центральном подлокотнике (для некоторых вариантов исполнения автомобиля)

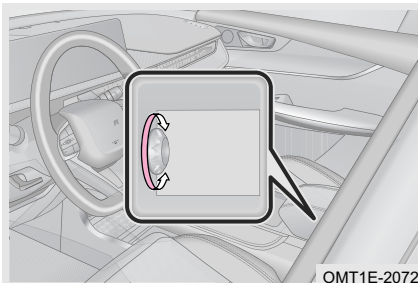

Положите охлаждаемый предмет (- например, банку с напитком) в отсек в центральной консоли и включите систему кондиционирования воздуха, выбрав режим подачи воздуха «к лицу» (через центральные и боковые вентиляционные решетки) и/или «к ногам» (через нижние вентиляционные отверстия). Поверните рукоятку внутри отсека против часовой стрелки, чтобы включить охлаждение в отсеке.

#### ОПАСНОСТЬ

Если охлаждаемый предмет, помещенный в отсек в центральной консоли, слишком большой, крышка может не закрыться. Незакрытая крышка может мешать движению руки водителя и стать причиной травмы.

#### Использование отопителя

Перечисленные ниже операции выполняются при работающем двигателе.

Задать нужную температуру воздуха можно с помощью кнопок на панели управления системой кондиционирования воздуха или сенсорного регулятора на дисплее. Выбрать требуемую скорость вентилятора можно с помощью кнопок на панели управления системой кондиционирования воздуха или сенсорного регулятора на дисплее. Направьте воздух в нижние вентиляционные отверстия и нажмите кнопку выключения системы кондиционирования воздуха (компрессор кондиционера выключен).

#### Использование системы кондиционирования воздуха

##### Охлаждение воздуха

Перечисленные ниже операции выполняются при работающем двигателе.

Нажмите кнопку AUTO на панели управления системой кондиционирования воздуха или сенсорную кнопку AUTO на дисплее. После того как вы зададите температуру, система кондиционирования воздуха будет автоматически регулировать режимы распределения воздуха, скорость вентилятора, переключать режимы подачи наружного воздуха и рециркуляции воздуха, а также включать и выключать компрессор кондиционера.

Для создания в салоне автомобиля комфортного микроклимата и для обеспечения максимальной эффективности работы системы кондиционирования воздуха рекомендуется после нажатия кнопки AUTO на панели управления системой кондиционирования воздуха или сенсорной кнопки AUTO на дисплее задать температуру воздуха 22 °C.

Автоматический режим выключается при нажатии кнопки включения системы кондиционирования воздуха, кнопки регулировки режима распределения воздуха, изменения скорости вращения вентилятора или изменения температуры. При этом остальные функции продолжают работать в автоматическом режиме.

■ Для наиболее эффективного охлаждения воздуха следите за состоянием фильтра кондиционера и своевременно меняйте его. Выполните следующие действия:

Шаг 1. Скорость вращения вентилятора: максимальная.

Шаг 2. Температура: максимальное охлаждение.

Шаг 3. Режим подачи наружного воздуха или режим рециркуляции: режим рециркуляции.

Шаг 4. Режим распределения воздуха: «к лицу» (через центральные и боковые вентиляционные решетки).

Шаг 5. Система кондиционирования воздуха: включена (компрессор работает, индикатор системы кондиционирования воздуха горит).



#### ПРОЧИТАЙТЕ

- Снижение эффективности работы системы может быть вызвано загрязнением и засорением конденсатора кондиционера. Поэтому держите конденсатор кондиционера в чистоте.
- При быстром охлаждении горячего и влажного воздуха из вентиляционных решеток может выходить туман. Это нормальное физическое явление.
- Если температура наружного воздуха достаточно низкая (например, зимой), то при нажатии кнопки включения системы кондиционирования воздуха компрессор кондиционера может остаться выключенным, хотя соответствующий индикатор будет гореть.
- Не является признаком неисправности вода, скапливающаяся под автомобилем при работе системы кондиционирования воздуха или после нее, если это конденсат, вытекающий из дренажной трубки этой системы.
- Хладагент в системе кондиционирования воздуха со временем расходуется. Поэтому, если вы ощущаете снижение эффективности работы системы, обратитесь на сервисную станцию официального дилера для проверки системы и ее заправки хладагентом.
- Рекомендуется включать систему кондиционирования воздуха не менее чем на 5 минут каждый месяц, открыв при этом окна. Это поможет предотвратить повреждение системы кондиционирования воздуха из-за нехватки масла в компрессоре, а также предотвратить появление неприятного запаха из испарителя, вызванного влагой и бактериями.
- Если при работающем кондиционере автомобиль долгое время непрерывно движется по затяжным подъемам или медленно движется в транспортном заторе, возможен перегрев двигателя. Наблюдайте за сигнализатором перегрева охлаждающей жидкости двигателя. При перегреве двигателя рекомендуется выключить систему кондиционирования воздуха.
- После того как температура воздуха в салоне понизится до определенного уровня, компрессор автоматически выключится для снижения нагрузки на двигатель и уменьшения расхода топлива. Таким образом, это нормальное явление, когда компрессор включается и выключается автоматически при работе системы кондиционирования воздуха при сравнительно низких температурах наружного воздуха весной и осенью.
- При резком ускорении, обгонах или на затяжных подъемах нагрузка на силовой агрегат автомобиля возрастает. В это время компрессор кондиционера может выключиться автоматически. Если этого не произошло, но вы чувствуете, что мощности двигателя недостаточно, вы должны самостоятельно выключить кондиционер.

### 3. ОБОРУДОВАНИЕ САЛОНА

#### **⚠ ОПАСНОСТЬ**

- Для продления срока службы системы кондиционирования воздуха не допускайте длительную работу кондиционера при низкой скорости вентилятора.
- Запрещается самостоятельно ремонтировать систему кондиционирования воздуха, поскольку хладагент в системе находится под высоким давлением и представляет опасность для человека. Обратитесь на сервисную станцию официального дилера для проверки и ремонта системы.
- Заправку кондиционера следует выполнять на сервисной станции официального дилера с использованием оригинального хладагента и компрессорного масла. Поломка кондиционера, вызванная невыполнением этого требования, не покрывается гарантией.
- При жаркой погоде прямые солнечные лучи могут быстро нагреть воздух в салоне. Это представляет опасность травмирования или гибели тех, кто находится в салоне, — в первую очередь, детей.

#### **Вентиляционные решетки**

##### **Центральные вентиляционные решетки**

Для изменения направления воздушного потока перемещайте рычажок на вентиляционной решетке вверх, вниз, влево или вправо.

##### **Боковые вентиляционные решетки**

Для изменения направления воздушного потока перемещайте рычажок на решетке отверстия вверх, вниз, влево или вправо.

##### **Вентиляционные решетки в подлокотнике**

Для изменения направления воздушного потока перемещайте рычажок на вентиляционной решетке вверх, вниз, влево или вправо.



### 3-6. Беспроводное зарядное устройство

#### **Беспроводное зарядное устройство (для некоторых вариантов исполнения автомобиля)**

Беспроводное зарядное устройство позволяет заряжать мобильный телефон без использования проводов за счет электромагнитной индукции. Это удобно, безопасно и дает вам возможность получить больше удовольствия от управления автомобилем.

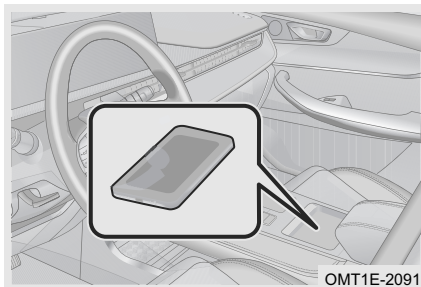
##### **Способы использования**



Установите выключатель пуска двигателя в положение ON. Беспроводное зарядное устройство начнет работать после того, как вы положите мобильный телефон на зарядную поверхность. На дисплее головного устройства аудиосистемы появится символ «». После полной зарядки мобильного телефона на дисплее аудиосистемы появится символ «».

■ В перечисленных ниже случаях беспроводное зарядное устройство может не работать надлежащим образом.

1. Расстояние между задней стенкой мобильного телефона и зарядной поверхностью превышает 8 мм.
2. На задней стенке мобильного телефона присутствует посторонний металлический предмет большой толщины (монета, металлический чехол и т. д.). При этом на дисплее головного устройства аудиосистемы отображается символ «!».
3. Под действием солнечных лучей температура поверхности зарядного устройства превысила 65° С. В таком случае у беспроводного зарядного устройства включается защита, и зарядка мобильного устройства становится невозможна.



#### ПРОЧИТАЙТЕ

- Настроить функцию беспроводной зарядки можно с помощью головного устройства аудиосистемы (для получения дополнительной информации см. «Аудиосистема»).
- Беспроводное зарядное устройство заряжает только те мобильные телефоны, которые поддерживают функцию беспроводной зарядки.
- Кладите мобильный телефон в центр зарядной поверхности. Если при ускорении, замедлении или резком повороте автомобиля мобильный телефон сместится в сторону, это повлияет на эффективность его зарядки.



#### ВНИМАНИЕ

- Работа беспроводного зарядного устройства может временно прерываться на период, когда система доступа в автомобиль находится в режиме распознавания пульта дистанционного управления.
- Если ваш мобильный телефон не имеет функции беспроводной зарядки, не пытайтесь зарядить его с помощью беспроводного зарядного устройства. Ресурс беспроводного зарядного устройства зависит от партии, поэтому при частом использовании беспроводного зарядного устройства возможен его выход из строя (например, утрата работоспособности, плохой контакт с зарядной поверхностью, отказ распознавания посторонних металлических предметов).

#### Функция напоминания о телефоне, оставленном на зарядном устройстве

Если при выключателе пуска двигателя, находящемся в положении OFF, оставить мобильный телефон на зарядной поверхности, то через 20 секунд после открывания двери водителя включится звуковой сигнал. Уберите мобильный телефон с зарядной поверхности, и звуковой сигнал выключится. Если вы уберете мобильный телефон с зарядной поверхности до того, как пройдет 20 секунд, то звуковой сигнал не включится.

Примечание: настроить функцию напоминания о телефоне, оставленном на зарядном устройстве, можно с помощью головного устройства аудиосистемы.

## 3. ОБОРУДОВАНИЕ САЛОНА

### 3-7. Размещение мелких предметов и багажа

#### Размещение мелких предметов и багажа

##### Отделение для очков

Отделение для очков находится рядом с передним плафоном освещения салона. В нем можно хранить только очки или другие мелкие предметы.

##### Карманы в дверях

Карманы в передних и задних дверях можно использовать для хранения дорожных карт, стаканов и других предметов.

##### Перчаточный ящик

Перчаточный ящик служит для хранения дорожных карт, руководства по эксплуатации автомобиля и других предметов.

#### **⚠ ОПАСНОСТЬ**

Во время движения автомобиля перчаточный ящик должен быть закрыт. В противном случае при резком торможении или внезапном маневре пассажир может получить травму при ударе об открытую крышку перчаточного ящика или о предметы, хранящиеся в нем.

##### Отсек в центральной консоли

Данный отсек служит для хранения дорожных карт, руководства по эксплуатации автомобиля и других предметов.

#### **⚠ ОПАСНОСТЬ**

- Не разрешайте детям сидеть на крышке отсека в центральной консоли.
- Во время движения автомобиля крышка отсека в центральной консоли должна быть закрыта. Незакрытая крышка отсека в центральном подлокотнике может мешать движению руки водителя и стать причиной травмы.

##### Карман в спинке сиденья

Спинки обоих передних сидений имеют карманы, в которых можно хранить документы, руководство по эксплуатации автомобиля и другие предметы.

##### Багажное отделение

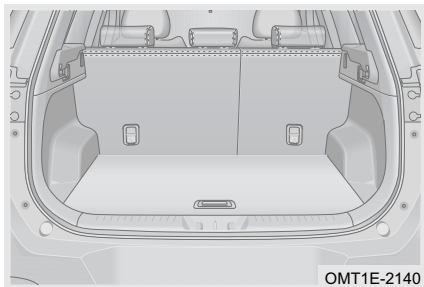

При незанятом заднем сиденье для увеличения полезного объема багажного отделения заднее сиденье можно сложить (процедура складывания приведена в разделе «Сиденья»).

■ При погрузке багажа в автомобиль соблюдайте описываемые ниже меры предосторожности.

1. Груз следует распределять по багажному отделению равномерно.

- Для снижения расхода топлива не возите в автомобиле ненужные предметы.
- Убедитесь в том, что загруженный багаж не мешает закрыванию двери багажного отделения.

#### ОПАСНОСТЬ

- Запрещается движение с открытой или не полностью закрытой дверью багажного отделения. Невыполнение этого требования может привести к выпадению предметов из багажного отделения и травмированию людей.
- Запрещается перевозка пассажиров в багажном отделении. Пассажиры должны располагаться на своих сиденьях, пристегнувшись ремнями безопасности. В противном случае пассажиры могут получить тяжелую травму при внезапном торможении или дорожно-транспортном происшествии.
- Размещая груз в багажном отделении, следите, чтобы он не располагался выше спинки заднего сиденья. Располагайте груз как можно ниже, чтобы исключить его перемещение вперед при торможении, поскольку это может привести к травмированию пассажиров.

#### Шторка багажного отделения

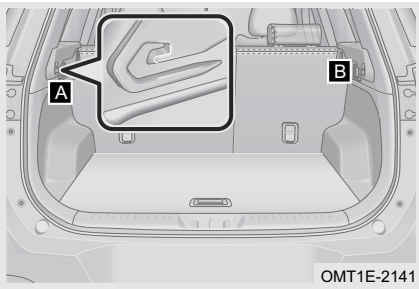

Чтобы установить шторку багажного отделения, заведите ее крепления в пазы А и В. Убедитесь, что шторка надежно зафиксирована в пазах.

#### ПРОЧИТАЙТЕ

Во избежание повреждения шторки багажного отделения запрещается класть на нее посторонние предметы.

#### Верхний багажник

##### Верхний багажник

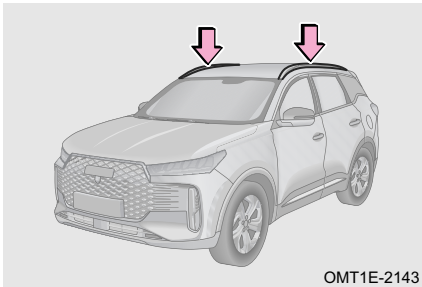

Рейлинги на крыше предназначены для перевозки грузов массой не более 50 кг. Максимально допустимая нагрузка на крышу автомобиля, которая складывается из массы верхнего багажника и массы размещенного на нем груза, составляет 50 кг. Превышение максимально допустимой нагрузки на крышу автомобиля может привести к повреждениям багажника, крышки люка, кузова и других компонентов, которые не покрываются гарантией.

### 3. ОБОРУДОВАНИЕ САЛОНА

#### ВНИМАНИЕ

- При размещении на верхнем багажнике длинного или широкого груза не допускайте, чтобы он выступал за габариты автомобиля.
- Перед началом движения убедитесь в том, что груз надежно закреплен на верхнем багажнике. При необходимости проложите между грузом и крышей защитный материал. Будьте осторожны, чтобы не поцарапать крышу.

#### ОПАСНОСТЬ

- Размещайте вещи на верхнем багажнике таким образом, чтобы равномерно распределить нагрузку. Неправильное распределение груза может отрицательно повлиять на управляемость автомобиля или эффективность торможения, что, в свою очередь, может стать причиной травм, в том числе, и смертельных.
- Размещение груза на верхнем багажнике приводит к увеличению высоты центра тяжести автомобиля. В этом случае следует исключить движение с высокой скоростью, резкие разгоны или резкие маневры, которые могут привести к потере управляемости или опрокидыванию автомобиля.

### 3-8. Электрическая розетка

#### Электрическая розетка

##### ■ Передняя электрическая розетка

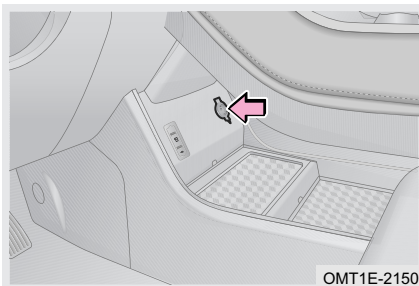

Электрическая розетка расположена в передней части консоли.

Пользоваться электрической розеткой можно только при выключателе пуска двигателя, находящемся в положении ACC или ON.

##### ■ Задняя электрическая розетка

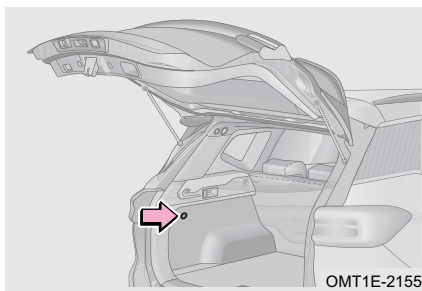

Задняя электрическая розетка расположена на левой панели облицовки багажного отделения.

Пользоваться электрической розеткой можно только при выключателе пуска двигателя, находящемся в положении ACC или ON.

**⚠ ВНИМАНИЕ**

- Во избежание перегрузки и перегорания предохранителя мощность подключаемого потребителя не должна превышать 120 Вт.
- Во избежание разрядки аккумуляторной батареи не пользуйтесь электрической розеткой долго при неработающем двигателе.
- Запрещается вставлять в электрическую розетку что-либо, кроме специально предназначенного для нее штепселя. Следите за тем, чтобы в электрическую розетку не попала жидкость. Несоблюдение этого требования может вывести из строя электрооборудование или вызвать короткое замыкание.

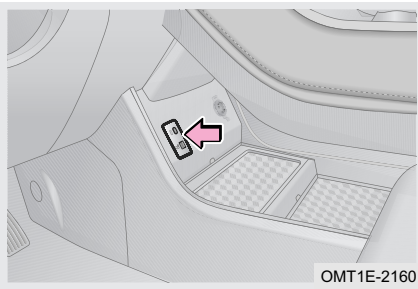
**3-9. Разъем USB****Передний разъем USB**

Передний разъем USB расположен в отсеке в центральной консоли.

Разъем USB «»: к данному разъему можно подключать запоминающее устройство, а также заряжать электрическое оборудование, потребляющее малые токи, например, мобильный телефон.

Разъем USB «»: к данному разъему можно подключать запоминающее устройство или мобильный телефон, а также заряжать электрическое оборудование, потребляющее малые токи, например, мобильный телефон.

**📖 ПРОЧИТАЙТЕ**

С помощью разъема Type-C можно заряжать электрическое оборудование, потребляющее малые токи, например, мобильный телефон и т. д. (наличие такого разъема зависит от исполнения автомобиля).

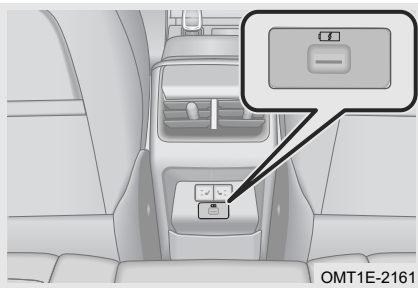
**Задний разъем USB**

Задний разъем USB расположен под вентиляционной решеткой в задней части центрального подлокотника. С помощью этого разъема можно заряжать электрическое оборудование, потребляющее малые токи, например, мобильный телефон.

## 3. ОБОРУДОВАНИЕ САЛОНА

### 3-10. Солнцезащитные козырьки с косметическим зеркалом

#### Солнцезащитные козырьки с косметическим зеркалом

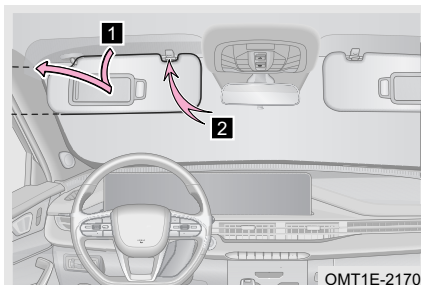

Чтобы воспользоваться косметическим зеркалом, сдвиньте его крышку в горизонтальном направлении. Если косметическое зеркало оснащено подсветкой, при сдвиге крышки в сторону она включится автоматически.

- 1 Опустите солнцезащитный козырек.
- 2 Отсоедините козырек от крючка и поверните его в сторону для защиты от солнечного света.

### 3-11. Капот

#### Открытие и закрытие капота

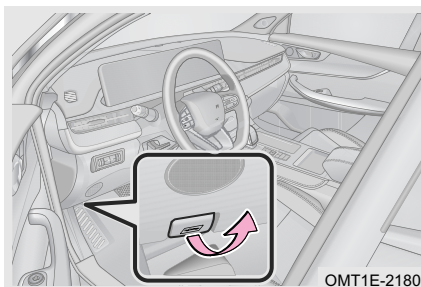

Шаг 1. Потяните за рукоятку отпирания капота. Передняя часть капота при этом слегка приподнимется.

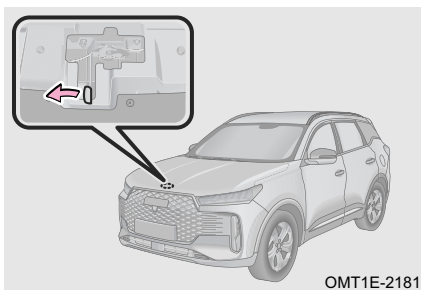

Шаг 2. Просуньте руку под среднюю часть передней кромки капота и найдите рычаг предохранительной защелки. Отведите рычаг влево и, держа его в таком положении, откройте капот.

Шаг 3. Опустите капот и нажмите на него, чтобы замок капота защелкнулся.

Шаг 4. После закрытия капота попытайтесь слегка приподнять его и убедитесь, что капот закрылся полностью.

#### ВНИМАНИЕ

- Перед закрытием капота убедитесь, что не оставили в моторном отсеке инструменты, ветошь и другие предметы.
- При закрытии капота избегайте слишком сильного давления на него рукой, чтобы не деформировать его.
- Перед началом движения убедитесь, что капот закрыт. Несоблюдение этого требования может стать причиной травм и повреждения автомобиля.

## 3-12. Дверь багажного отделения

## Дверь багажного отделения без электропривода

## Открытие и закрытие двери багажного отделения

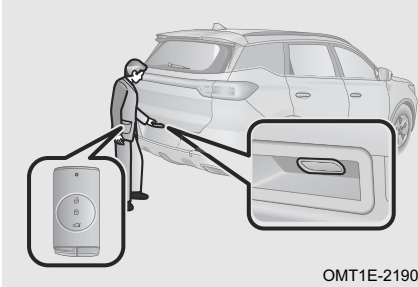

Способ 1. При дверях, открытых с помощью центрального замка, подойдите к задней части автомобиля и нажмите наружную кнопку на двери багажного отделения, чтобы открыть ее.

Способ 2. При дверях, запертых с помощью центрального замка, подойдите к задней части автомобиля, имея при себе пульт дистанционного управления, и нажмите наружную кнопку на двери багажного отделения, чтобы открыть ее.

 ПРОЧИТАЙТЕ

При выключателе пуска двигателя, находящемся в положении ACC/ON, и дверях, запертых с помощью центрального замка, сначала отоприте двери с помощью центрального замка, затем нажмите наружную кнопку на двери багажного отделения, чтобы открыть ее.

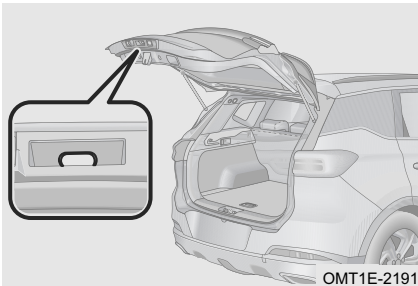

Чтобы закрыть дверь, потяните ее вниз за ручку. Не отпускайте ручку, пока дверь не приблизится к закрытому положению. Перед тем как покинуть автомобиль, убедитесь, что дверь багажного отделения полностью закрыта.

 ОПАСНОСТЬ

Перед тем как начать движение, убедитесь, что дверь багажного отделения полностью закрыта. Незакрытая дверь багажного отделения может получить повреждения или стать причиной несчастного случая.

### 3. ОБОРУДОВАНИЕ САЛОНА

#### Аварийное открывание двери багажного отделения

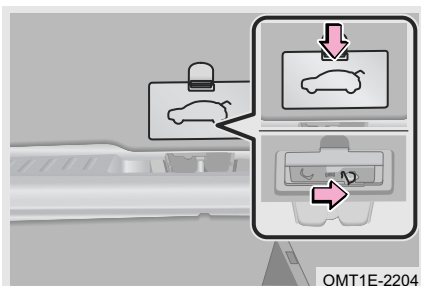

В случае разряда аккумуляторной батареи и других аналогичных ситуаций вы не сможете открыть дверь багажного отделения с помощью электропривода. В таком случае вам необходимо воспользоваться функцией аварийного открывания двери багажного отделения (делать это можно только на неподвижном автомобиле).

Шаг 1. Сложите спинку заднего сиденья.

Шаг 2. Перейдите в багажное отделение и откройте крышку механизма аварийного открывания.

Шаг 3. Рукой переведите рычажок аварийного отпирания вправо, отпустите его и толкните дверь багажного отделения, чтобы открыть ее.

#### 3-13. Лючок заливной горловины топливного бака

##### Лючок заливной горловины топливного бака с электроприводом

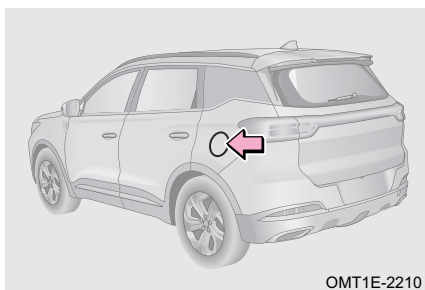

Шаг 1. Выключите режим охраны противоугонной системы. Нажмите на лючок заливной горловины топливного бака. Лючок сначала слегка приоткроется, а потом плавно откроется полностью.

#### ВНИМАНИЕ

Открывайте и закрывайте лючок заливной горловины топливного бака только при выключенном режиме охраны противоугонной системы. В противном случае вы можете повредить компоненты привода лючка.



Шаг 2. Отверните крышку заливной горловины топливного бака против часовой стрелки и снимите ее.

Шаг 3. После заправки автомобиля топливом установите крышку заливной горловины топливного бака на место и заверните ее по часовой стрелке до щелчка.

Шаг 4. Верните лючок заливной горловины топливного бака в исходное положение и нажмите на него, чтобы защелкнуть его.

#### ПРОЧИТАЙТЕ

Топливо загрязняет окружающую среду. Пролитое топливо необходимо собрать и утилизировать.

#### ВНИМАНИЕ

- Запрещается заливать в бак дизельное топливо.
- С усилием затяните крышку заливной горловины топливного бака и отпустите ее. Крышка немного повернется в обратную сторону. Это нормальное явление.
- Во избежание повреждения крышки прикладывайте к ней усилие только в направлении ее вращения. Не нажимайте на крышку и не тяните ее на себя.
- При отворачивании крышки заливной горловины топливного бака вы можете услышать легкое шипение.
- В условиях низких температур лючок заливной горловины топливного бака может замерзнуть и после выключения режима охраны противоугонной системы для открывания лючка может потребоваться нажатие на него. Это нормальное явление.
- Если во время заправки топливо выплеснулось из бака, немедленно вытрите пролившееся топливо во избежание повреждения лакокрасочного покрытия.
- Если во время движения вы заметили, что лючок заливной горловины топливного бака открыт, остановите автомобиль и закройте лючок заливной горловины топливного бака.
- При включенном режиме охраны противоугонной системы не прилагайте к лючку заливной горловины топливного бака чрезмерных усилий. В противном случае вы можете повредить компоненты привода лючка.

### 3. ОБОРУДОВАНИЕ САЛОНА

#### ОПАСНОСТЬ

- Перед заправкой автомобиля топливом установите выключатель пуска двигателя в положение OFF и закройте все двери и окна.
- Запрещается вдыхать пары топлива, поскольку они содержат вещества, опасные для здоровья.
- После заправки убедитесь, что крышка заливной горловины топливного бака надежно затянута, чтобы исключить выплескивание топлива, поскольку это может стать причиной несчастного случая.
- Поскольку бензин относится к категории легковоспламеняющихся жидкостей, при заправке курение запрещено. Кроме того, поблизости не должно быть источников искр или открытого пламени.
- Крышку заливной горловины топливного бака следует отворачивать медленно. Если в жаркую погоду быстро отвернуть крышку заливной горловины топливного бака, то пары топлива, находящиеся в нем под высоким давлением, могут нанести вам травму.
- Выйдя из автомобиля, прежде чем открыть пробку заливной горловины топливного бака, прикоснитесь к неокрашенной металлической детали автомобиля, чтобы снять заряд статического электричества. Это позволит избежать искр при разряде статического электричества, которые могут воспламенить пары топлива.
- Не пытайтесь продолжать заправку после автоматического отключения топливораздаточной колонки! Выплескивание топлива из полного бака может стать причиной пожара, взрыва и серьезных травм.

<p>4-1. Переключение режимов электропитания автомобиля Выключатель пуска двигателя ..... 120</p> <p>4-2. Пуск и выключение двигателя Пуск и выключение двигателя в обычных обстоятельствах ..... 121 Пуск и выключение двигателя в экстренных обстоятельствах ..... 122 Адаптивная система управления двигателем..... 123 Фильтр твердых частиц (GPF) (для некоторых вариантов исполнения автомобиля) ..... 124</p> <p>4-3. Коробка передач Автоматическая коробка передач..... 124</p>	<p>4-4. Рулевое управление Электрический усилитель рулевого управления (EPS)..... 126</p> <p>4-5. Тормозная система Стояночный тормоз с электроприводом (EPB) ..... 128 Система автоматического удержания автомобиля (AUTO HOLD) ..... 131 Вакуумный усилитель тормозной системы ..... 132 Рабочая тормозная система..... 133</p> <p>4-6. Подушки безопасности (система SRS) Подушки безопасности (система SRS) ..... 134</p>
---	---

### 4-1. Переключение режимов электропитания автомобиля

#### Выключатель пуска двигателя

Выключатель пуска двигателя имеет четыре положения. Если система распознала зарегистрированный пульт дистанционного управления, нажмите выключатель пуска двигателя, чтобы переключить его в другое положение. При каждом нажатии выключателя его положение переключается циклически в последовательности OFF → ACC → ON → START.

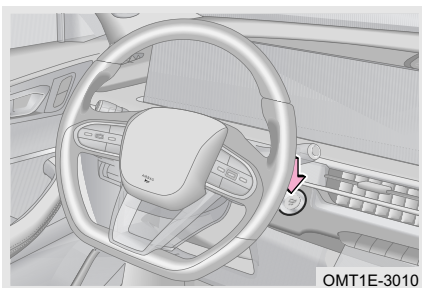

Положение OFF (индикатор не горит): в этом положении выключателя потребители электроэнергии выключены.

Положение ACC (индикатор светится желтым): в этом положении выключателя доступны некоторые потребители электроэнергии.

Положение ON (индикатор светится желтым): в этом положении выключателя доступны все потребители электроэнергии.

Положение START (индикатор светится зеленым): При выключателе пуска двигателя, находящемся в положении ACC/ON: при селекторе, находящемся в положении P (стоянка), нажмите педаль тормоза (автомобили с автоматической коробкой передач); либо при включенной нейтрали выжмите педаль сцепления (автомобили с механической коробкой передач). Выключатель пуска двигателя перейдет в положение START. Нажмите его для пуска двигателя.

#### ПРОЧИТАЙТЕ

При неправильном нажатии выключателя двигатель может не запуститься, или может не измениться положение выключателя.

**⚠ ВНИМАНИЕ**

- Чтобы не допустить разряда аккумуляторной батареи, после выключения двигателя всегда переводите выключатель пуска двигателя в положение OFF.
- Если при работающем двигателе вынести пульт дистанционного управления из автомобиля, двигатель не выключится автоматически, однако противоугонная система 6 раз подаст звуковой сигнал, и на панели приборов появится предупреждение «Smart Key Not Detected» (пульт дистанционного управления не обнаружен).
- Если выключить двигатель при селекторе, находящемся в положении R/N/D, то выключатель пуска двигателя перейдет в положение ACC, а не OFF. Переведите селектор в положение P (стоянка), и выключатель пуска двигателя перейдет в положение ON. Нажмите выключатель пуска двигателя еще раз, и он перейдет в положение OFF.

**Функция автоматического отключения питания**

Если при неработающем двигателе оставить выключатель пуска двигателя в положении ON дольше, чем на час, он автоматически переключится в положение OFF (в случае автомобиля с автоматической коробкой передач селектор должен при этом находиться в положении P (стоянка)). Однако эта функция не может полностью предотвратить разряд аккумуляторной батареи

**4-2. Пуск и выключение двигателя****Пуск и выключение двигателя в обычных обстоятельствах****Действия перед пуском двигателя**

Шаг 1. Перед посадкой в автомобиль осмотрите пространство вокруг него.

Шаг 2. Отрегулируйте положение сиденья, угол наклона спинки, высоту подголовника и угол наклона рулевого колеса.

Шаг 3. Отрегулируйте положение внутреннего и наружных зеркал заднего вида.

Шаг 4. Выключите ненужные световые приборы и электрооборудование.

Шаг 5. Пристегните ремни безопасности.

Шаг 6. Убедитесь, что стояночный тормоз включен.

Шаг 7. Переведите селектор в положение P (стоянка) (автомобиль с автоматической коробкой передач) либо переведите рычаг переключения передач в положение нейтрали (автомобиль с механической коробкой передач).

Шаг 8. Установите выключатель пуска двигателя в положение ON и убедитесь, что на приборной панели горят только те сигнализаторы и индикаторы, которые должны гореть. В противном случае следует незамедлительно обратиться на сервисную станцию официального дилера для проверки и ремонта автомобиля.

**Пуск двигателя**

Для того чтобы вы могли переключить положение выключателя пуска двигателя и запустить двигатель, пульт дистанционного управления должен находиться у вас или в автомобиле.

Шаг 1. При выключателе пуска двигателя, находящемся в положении ACC/ON: при селекторе, находящемся в положении P (стоянка), нажмите педаль тормоза (-автомобили с автоматической коробкой передач); либо при включенной нейтрали выжмите педаль сцепления (автомобили с механической коробкой передач).

Шаг 2. Переведите выключатель пуска двигателя в положение START (индикатор загорится зеленым светом) и нажмите его для пуска двигателя.

## 4. УПРАВЛЕНИЕ АВТОМОБИЛЕМ

### ПРОЧИТАЙТЕ

Для управления выключателем пуска двигателя достаточно одного короткого и уверенного нажатия.

### После пуска двигателя

Работой двигателя на холостом ходу управляет электронная система. После пуска двигателя повышенная частота вращения коленчатого вала способствует быстрому прогреву двигателя. Это нормальное явление. По мере прогрева двигателя частота вращения коленчатого вала автоматически снижается до нормального значения. Если этого не происходит, незамедлительно обратитесь на сервисную станцию официального дилера для проверки и ремонта автомобиля.

### ОПАСНОСТЬ

Отработавшие газы содержат вредные вещества, которые при вдыхании могут нанести серьезный урон здоровью. Во избежание вдыхания отработавших газов соблюдайте приведенные ниже меры безопасности.

- Не допускайте длительной работы двигателя на холостом ходу в гараже или других закрытых помещениях.
- Если автомобиль с работающим двигателем находится на открытом пространстве или в помещении с хорошей вентиляцией, следует включить подачу наружного воздуха при высокой скорости вентилятора.

### Выключение двигателя

Шаг 1. Остановите автомобиль и включите стояночный тормоз.

Шаг 2. Переведите селектор в положение Р (стоянка) (автомобиль с автоматической коробкой передач) либо переведите рычаг переключения передач в положение нейтрали (автомобиль с механической коробкой передач). После этого нажмите выключатель пуска двигателя, чтобы остановить его.

Шаг 3. Убедитесь, что двигатель остановился.

### ВНИМАНИЕ

- Не нажимайте педаль акселератора до полной остановки двигателя.
- После длительного движения с высокой скоростью температура двигателя может быть высокой. Поэтому не выключайте двигатель сразу после остановки автомобиля. Дайте двигателю несколько минут поработать на холостом ходу, затем, когда температура двигателя снизится, выключите его. В противном случае вы можете повредить двигатель.

## Пуск и выключение двигателя в экстренных обстоятельствах

### Пуск двигателя в экстренных обстоятельствах

При разряде элемента питания пульта дистанционного управления функция пуска двигателя может работать неустойчиво. В таком случае для пуска силового агрегата необходимо воспользоваться описанной ниже процедурой.

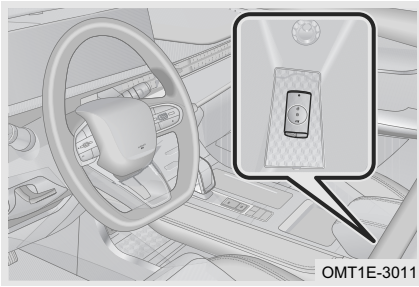

Шаг 1. Положите пульт дистанционного управления лицевой стороной вверх в отсек в центральной консоли, как показано на рисунке. Нажимать педаль тормоза (автомобиль с автоматической коробкой передач) или педаль сцепления (автомобиль с механической коробкой передач) на данном этапе не нужно.

Шаг 2. При выключателе пуска двигателя, находящемся в положении ACC/ON, и селекторе, находящемся в положении P (стоянка), нажмите педаль тормоза (автомобиль с автоматической коробкой передач) либо выжмите педаль сцепления при включенной нейтрали (автомобиль с механической коробкой передач).

Шаг 3. Переведите выключатель пуска двигателя в положение START (индикатор загорится зеленым светом) и нажмите его для пуска двигателя.

#### ПРОЧИТАЙТЕ

- В случае автомобиля с автоматической коробкой передач, если вам не удается запустить двигатель, установив выключатель пуска двигателя в положение ACC и нажав педаль тормоза, нажмите выключатель пуска двигателя и держите его нажатым 15 секунд. После этого система будет игнорировать сигнал датчика педали тормоза и даст вам запустить двигатель (пользоваться этой процедурой следует только в крайнем случае).
- При повседневной эксплуатации автомобиля не кладите пульт дистанционного управления внутрь вещевого отделения центральной консоли, поскольку в зависимости от уровня заряда элемента питания пульта дистанционного управления это может вызвать появление на дисплее сообщений «Smart key not detected» (Пульт дистанционного управления не обнаружен), «Verify successfully, start ready» (Операция распознавания прошла успешно, двигатель готов к пуску) и ввести водителя в заблуждение.

#### **Выключение двигателя в экстренных обстоятельствах**

Если во время движения исправного автомобиля экстренные обстоятельства потребуют выключения двигателя, выполните следующую процедуру.

Способ 1. Нажмите выключатель пуска двигателя и держите его нажатым более 3 секунд.

Способ 2. В течение 2 секунд выполните подряд 3 коротких нажатия выключателя пуска двигателя.

#### **Адаптивная система управления двигателем**



После отсоединения и последующего подсоединения аккумуляторной батареи установите выключатель пуска двигателя в положение ON и подождите не менее 15 секунд. Затем установите выключатель пуска двигателя в положение OFF. После этого вы сможете запустить двигатель.

## 4. УПРАВЛЕНИЕ АВТОМОБИЛЕМ

Сразу после пуска двигателя может наблюдаться его повышенная вибрация, рывки при начале движения и т. д. Это нормальные явления, свидетельствующие о том, что система управления двигателем проходит обучение.

### Фильтр твердых частиц (GPF) (для некоторых вариантов исполнения автомобиля)

Фильтр твердых частиц улавливает частицы, содержащиеся в отработавших газах, тем самым снижая их токсичность. Когда фильтр твердых частиц заполняется, автоматически начинается его регенерация.

Если на приборной панели загорелся зеленый индикатор «», необходимо с соблюдением требований безопасности увеличить скорость автомобиля до величины не менее 60 км/ч. Через некоторое время зеленый индикатор погаснет. Если на панели приборов загорелся желтый индикатор «», это означает, что фильтр твердых частиц исчерпал свой ресурс. Обратитесь на сервисную станцию официального дилера для проверки и ремонта автомобиля,

■ При повседневной эксплуатации автомобиля соблюдайте перечисленные ниже меры предосторожности:

1. Избегайте частых поездок на короткие расстояния.
2. Избегайте длительной или частой работы двигателя на холостом ходу.
3. Избегайте длительной или частой работы двигателя на низких или высоких оборотах.

### ОПАСНОСТЬ

Запрещается парковать или надолго останавливать автомобиль с двигателем, работающем на холостом ходу, над сухими листьями, сухой травой или другими горючими материалами. У автомобиля с работающим или только что остановленным двигателем элементы системы выпуска имеют очень высокую температуру, что может привести к пожару.

## 4-3. Коробка передач

### Автоматическая коробка передач

Автоматическая трансмиссия с электронным управлением включает в себя коробку передач с режимами ручного и автоматического переключения.

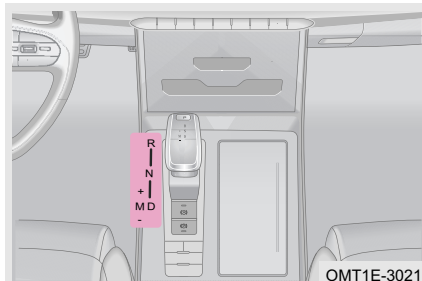

Шаг 1. Выжмите педаль тормоза и переведите селектор из положения P (- стоянка) в положение D (движение).

Шаг 2. Выключите стояночный тормоз (- ручную или автоматически) и отпустите педаль тормоза, чтобы автомобиль медленно начал движение.

 ПРОЧИТАЙТЕ

Нажмите кнопку Р на рукоятке селектора для перевода его в положение Р (-стоянка). Если вы хотите перевести селектор в другое положение (R, N или D), переместите селектор сначала вперед, а потом назад, в нужное положение.

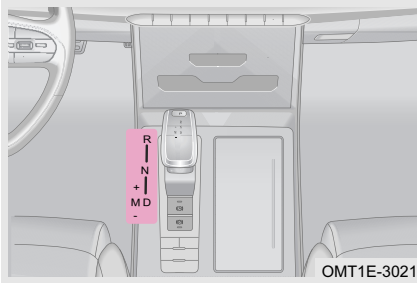

Доступны следующие положения рычага селектора: Р, R, N и D в режиме автоматического переключения и М (+, -) в режиме ручного переключения. Текущее положение селектора отображается на информационном дисплее на приборной панели.

Режим автоматического переключения: после того как водитель установил селектор в положение D (движение), переключение передач происходит автоматически, без участия водителя, в зависимости от скорости движения автомобиля.

Режим ручного переключения: В этом режиме переключение передач осуществляется водителем вручную. Для этого необходимо перевести селектор, находящийся в положении D (движение), влево, в положение М. В этом положении для переключения на смежную повышенную передачу отклоните селектор вперед, а для переключения на смежную пониженную передачу — назад.

#### Автоматическая установка селектора в положение Р

Если автомобиль остановился после движения со скоростью, превышающей 15 км/ч, селектор находится в положении R (задний ход) или D (движение), открыта левая передняя дверь и не нажата педаль тормоза, то селектор будет автоматически установлен в положение Р (стоянка). Если левую переднюю дверь невозможно закрыть из-за ее повреждения, водитель может перевести селектор в положение Р (стоянка) самостоятельно. После этого селектор можно будет снова установить в положение R (задний ход) или D (движение) и управлять автомобилем, как обычно.

#### Процедура обучения автоматической коробки передач

Если аккумуляторную батарею отсоединить сразу после установки выключателя пуска двигателя в положение OFF, то после ее подсоединения информация о том, какая передача включена коробке в данный момент, будет недоступна. В таком случае для продолжения нормальной эксплуатации автомобиля необходимо выполнить процедуру обучения коробки передач.

Шаг 1. Подсоедините аккумуляторную батарею и установите выключатель пуска двигателя в положение ON.

Шаг 2. Сильно нажмите педаль тормоза и держите ее в таком положении 30 секунд или больше, пока на панели приборов не загорится индикатор Р (стоянка). Это будет свидетельствовать о завершении процедуры обучения коробки передач.

Шаг 3. Если индикатор Р не загорелся, отсоедините провод от «отрицательного» полюсного вывода аккумуляторной батареи и повторяйте действия, описанные выше в пунктах 1 и 2, пока на панели приборов не загорится индикатор Р.

 ПРОЧИТАЙТЕ

Для выполнения данной процедуры рекомендуется обратиться на сервисную станцию официального дилера.

## 4. УПРАВЛЕНИЕ АВТОМОБИЛЕМ

### Режим вождения

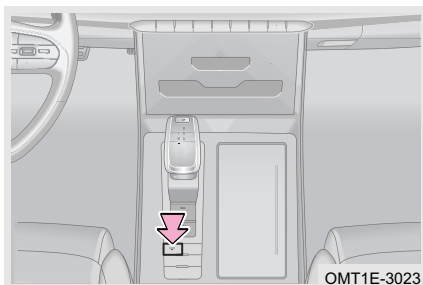

При переводе выключателя пуска двигателя в положение ON по умолчанию включается режим ECO. Нажатие переключателя «<sup>MODE</sup>» позволяет циклически переключать режимы ECO и SPORT.

Режим ECO повышает топливную экономичность автомобиля. В режиме SPORT достигается наилучшая управляемость, чуткость реакции и максимальные эксплуатационные характеристики автомобиля. Выбирайте режим, наиболее подходящий для текущих условий эксплуатации автомобиля.

Выбранный водителем режим вождения сохраняется в памяти системы. При следующем пуске двигателя это состояние будет выбрано по умолчанию. Данная функция является дополнительной. Комплектация определяется исполнением автомобиля.

#### ПРОЧИТАЙТЕ

- При переключении режимов вождения соответствующим образом изменяется цветовая тема оформления приборной панели.
- В режим ECO адаптивная система круиз-контроля (ACC) обеспечивает более плавный разгон, а в режиме SPORT — более динамичный.
- Выбранный водителем режим вождения сохраняется в памяти системы. При следующем пуске двигателя это состояние будет выбрано по умолчанию. Данная функция является дополнительной. Комплектация определяется исполнением автомобиля.

### Аварийный режим работы коробки передач

В случае неисправности трансмиссия автоматически переходит в аварийный режим, и на панели приборов загорается желтый сигнализатор «». В этом режиме возможности коробки передач ограничены, и автомобиль может передвигаться только с низкой скоростью.

#### ВНИМАНИЕ



Запрещается ездить на большие расстояния в аварийном режиме работы коробки передач. В противном случае трансмиссия может выйти из строя. Незамедлительно обратитесь на сервисную станцию официального дилера для проверки и ремонта автомобиля.

### 4-4. Рулевое управление

#### Электрический усилитель рулевого управления (EPS)

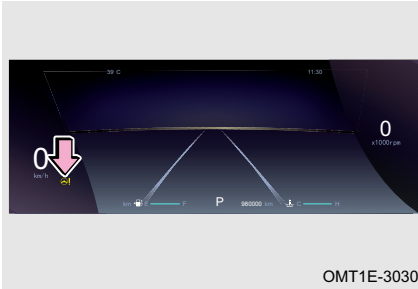
Электрический усилитель рулевого управления использует в качестве источника энергии крутящий момент, развиваемый электродвигателем, а не гидронасосом, приводимым в действие двигателем автомобиля.

**Инициализация электрического усилителя рулевого управления (EPS)**

После отсоединения и последующего подсоединения аккумуляторной батареи или пуска двигателя на панели приборов может начать мигать желтый сигнализатор неисправности электрического усилителя рулевого управления «». Это свидетельствует о том, что идет инициализация усилителя. Поверните рулевое колесо влево или вправо, чтобы сбросить показания датчика угла поворота рулевого колеса. После этого желтый сигнализатор «» погаснет.

** ВНИМАНИЕ**

- Частое маневрирование и поворачивание рулевого колеса в течение длительного времени может вывести из строя механизм электрического усилителя рулевого управления.
- При неподвижном автомобиле с работающим на холостом ходу двигателем, а также при маневрировании на низкой скорости запрещается быстро и часто поворачивать рулевое колесо, чтобы исключить перегрев компонентов усилителя. В случае перегрева компонентов усилителя рулевое колесо становится «тяжелым», что является нормальным явлением. Так работает защита усилителя от перегрева. Перестаньте поворачивать рулевое колесо, установите выключатель пуска двигателя в положение OFF/ACC и дайте компонентам усилителя остыть. Система вернется в нормальное состояние сама.

**Сигнализатор неисправности электрического усилителя рулевого управления (EPS)**

В случае неисправности системы желтый сигнализатор «» на панели приборов горит постоянным светом.

** ОПАСНОСТЬ**

В случае отказа электрического усилителя рулевого управления система рулевого управления сохраняет работоспособность, однако управлять автомобилем следует с осторожностью. При первой же возможности обратитесь на сервисную станцию официального дилера для проверки и ремонта автомобиля.

## 4. УПРАВЛЕНИЕ АВТОМОБИЛЕМ

### Режимы электрического усилителя рулевого управления

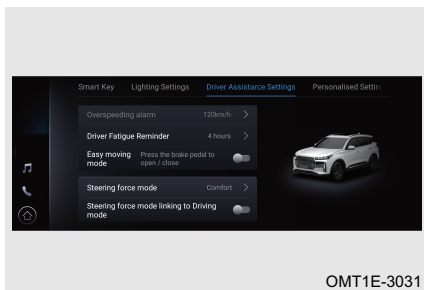

У электрического усилителя рулевого управления есть два режима: COMFORT и SPORT. По умолчанию на новом автомобиле включен режим COMFORT. Режим SPORT требует от водителя более высокого усилия для поворота рулевого колеса. Иначе говоря, рулевое колесо в этом режиме становится более «тяжелым».

### ПРОЧИТАЙТЕ

Режим работы электрического усилителя рулевого управления можно синхронизировать с режимом вождения. Когда синхронизация включена, при включении режима вождения ECO будет включаться режим COMFORT электрического усилителя рулевого управления, а при включении режима вождения SPORT будет включаться режим SPORT электрического усилителя рулевого управления. Когда синхронизация выключена, режимы SPORT и COMFORT электрического усилителя рулевого управления можно переключать независимо от режима вождения. Данная функция является дополнительной. Это зависит от исполнения автомобиля.

## 4-5. Тормозная система

### Стояночный тормоз с электроприводом (EPB)

Стояночный тормоз с электроприводом выполняет две функции: удержание автомобиля на месте при кратковременных остановках и удержание автомобиля на месте при длительной стоянке. Стояночный тормоз с электроприводом пришел на смену стояночному тормозу с механическим приводом.

#### Способы использования

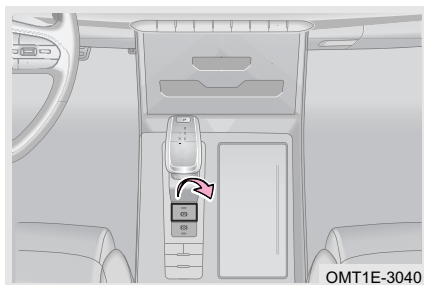

Включение стояночного тормоза вручную

На неподвижном автомобиле при работающем двигателе или выключателе пуска двигателя, находящемся в положении ON, потяните за выключатель стояночного тормоза. Загорятся красный сигнализатор стояночного тормоза «(P)» на приборной панели и индикатор в клавише выключателя стояночного тормоза.

После установки выключателя пуска двигателя в положение OFF стояночный тормоз с электроприводом (EPB) включается автоматически.

Выключение стояночного тормоза вручную

При работающем двигателе или выключателе пуска двигателя, находящемся в положении ON, нажмите педаль тормоза и нажмите выключатель стояночного тормоза. Красный сигнализатор стояночного тормоза «» на приборной панели и индикатор в клавише выключателя стояночного тормоза погаснут, указывая на то, что он выключился.

Если после пуска двигателя или установки выключателя пуска двигателя в положение ON вы не можете выключить стояночный тормоз нажатием педали тормоза, нажмите педаль акселератора и выключатель стояночного тормоза, чтобы выключить стояночный тормоз. Делать это следует лишь в том случае, если вы не можете выключить стояночный тормоз нажатием педали тормоза. При первой же возможности обратитесь на сервисную станцию официального дилера для проверки и ремонта автомобиля.

Автоматическое выключение стояночного тормоза

Пристегните ремень безопасности водителя и закройте левую переднюю дверь. При селекторе, находящемся в положении D (движение) или R (задний ход), нажмите педаль акселератора, и стояночный тормоз с электроприводом выключится автоматически. Красный сигнализатор стояночного тормоза «» погаснет. Автомобиль должен при этом стоять на горизонтальном участке дороги.

Если автомобиль стоит на уклоне, то для перевода селектора в положение D (- движение) или R (задний ход) необходимо нажать педаль акселератора немного сильнее. Когда тяговое усилие двигателя, передаваемое на ведущие колеса, превысит усилие, действующее на колеса стоящего на уклоне автомобиля, стояночный тормоз с электроприводом выключится автоматически.



#### ПРОЧИТАЙТЕ



Перед буксировкой автомобиля необходимо выключить стояночный тормоз и включить нейтральную передачу.



#### ВНИМАНИЕ

- Если во время включения или выключения стояночного тормоза педаль тормоза нажата, она может немного подняться вверх или опуститься вниз. В таком случае просто продолжайте держать педаль тормоза нажатой.
- Перед автоматическим выключением стояночного тормоза с электроприводом необходимо пристегнуть ремень безопасности водителя и закрыть левую переднюю дверь. Если эти условия для автоматического выключения стояночного тормоза не будут соблюдены, стояночный тормоз не выключится.
- При включении и выключении стояночного тормоза с электроприводом вы можете услышать шипение, раздающееся в задней части автомобиля. Данный звук вызван работой стояночного тормоза. Это нормальное явление.
- При низком уровне заряда аккумуляторной батареи стояночный тормоз с электроприводом и система автоматического удержания автомобиля (AUTO HOLD) не работают. Запустите двигатель с помощью пусковых проводов (для получения дополнительной информации см. «Ваши действия в случае неисправности»).
- Если вскоре после остановки автомобиля и включения стояночного тормоза автомобиль покатится вперед или назад, система автоматически увеличит давление в тормозных механизмах, чтобы удерживать автомобиль на месте. Увеличение давления в тормозных механизмах сопровождается характерным звуком. Это нормальное явление.

### ОПАСНОСТЬ

После включения стояночного тормоза с электроприводом красный сигнализатор стояночного тормоза «» на приборной панели и индикатор в клавише выключателя стояночного тормоза кратковременно загораются, а потом гаснут. Для предотвращения непроизвольного движения автомобиля при остановке или покидании автомобиля дождитесь включения красного сигнализатора стояночного тормоза «» на приборной панели и индикатора в клавише выключателя стояночного тормоза, чтобы убедиться, что стояночный тормоз с электроприводом включился.

### **Аварийное выключение стояночного тормоза с электроприводом**

При включенном стояночном тормозе с электроприводом нажмите его выключатель и одновременно нажмите педаль тормоза и установите выключатель пуска двигателя в положение OFF. Произойдет аварийное выключение стояночного тормоза с электроприводом. Использовать аварийное выключение стояночного тормоза с электроприводом следует лишь в экстренных ситуациях — например, при необходимости погрузки неисправного автомобиля на эвакуатор.

### **Экстренное торможение**

В случае отказа рабочей тормозной системы потяните за выключатель стояночного тормоза с электроприводом и держите его в таком положении. Начнется экстренное торможение с использованием стояночного тормоза. Во время экстренного торможения красный сигнализатор стояночного тормоза «» на приборной панели мигает. Для выключения экстренного торможения отпустите выключатель стояночного тормоза с электроприводом.

### ОПАСНОСТЬ

- Во время экстренного торможения раздается жужжащий звук. Это нормальное явление.
- При экстренном торможении стояночный тормоз с электроприводом развивает постоянное тормозное усилие, величина которого может не соответствовать той, на которую рассчитывает водитель. Соответственно, тормозной путь может отличаться от ожидаемого.
- При эксплуатации автомобиля в нормальных условиях пользуйтесь этой функцией с осторожностью. Во время движения автомобиля следите за тем, чтобы пассажиры случайно не потянули за выключатель стояночного тормоза. В противном случае это может стать причиной дорожно-транспортного происшествия.
- Экстренное торможение следует использовать в случае отказа рабочей тормозной системы или при невозможности нажатия педали тормоза. Система динамической стабилизации (ESP) и ее компоненты не способны изменить физические пределы сцепления шин с дорогой. Поэтому экстренное торможение на извилистой дороге, опасном участке дороги, дороге с интенсивным движением или в экстремальных погодных условиях может привести к заносу, уводу автомобиля в сторону или его опрокидыванию. Будьте осторожны! Это может стать причиной дорожно-транспортного происшествия.

### Система автоматического удержания автомобиля (AUTO HOLD)

На неподвижно стоящем автомобиле данная система предотвращает его откатывание, когда водитель переносит ногу с педали тормоза на педаль акселератора, чтобы начать движение.

#### Способы использования

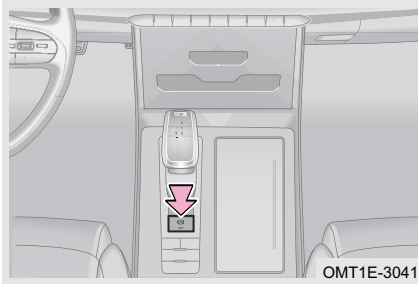

Условия активации системы автоматического удержания автомобиля

Работает двигатель, левая передняя дверь закрыта полностью и ремень безопасности водителя пристегнут.

Включение системы автоматического удержания автомобиля

Если соблюдены условия активации системы автоматического удержания автомобиля, для ее включения нажмите соответствующий выключатель. При этом загорится индикатор, встроенный в клавишу выключателя, и система автоматического удержания автомобиля включится.

#### Активация системы автоматического удержания автомобиля

При включенной системе автоматического удержания автомобиля нажмите педаль тормоза, чтобы замедлить и полностью остановить автомобиль. Система автоматического удержания автомобиля активируется, и загорится зеленый индикатор «(P)» на приборной панели.

На неподвижном автомобиле нажмите педаль тормоза при включенной системе автоматического удержания автомобиля. Если условия активации системы автоматического удержания автомобиля соблюдены, произойдет активация этой системы и загорится зеленый индикатор «(P)» на приборной панели.

#### Выключение системы автоматического удержания автомобиля

При включенной системе автоматического удержания автомобиля нажмите и держите нажатом соответствующий выключатель. При этом индикатор в клавише выключателя погаснет, и система автоматического удержания автомобиля выключится.

При активированной системе автоматического удержания автомобиля нажмите и держите нажатом соответствующий выключатель. При этом зеленый индикатор «(P)» на приборной панели и индикатор в клавише выключателя погаснут, система автоматического удержания автомобиля выключится, и останется включен стояночный тормоз с электроприводом.

Выключение стояночного тормоза, включенного системой автоматического удержания автомобиля

Данная процедура ничем не отличается от процедуры выключения стояночного тормоза с электроприводом в ручном или автоматическом режиме.

## 4. УПРАВЛЕНИЕ АВТОМОБИЛЕМ

### ВНИМАНИЕ

- Отключайте систему автоматического удержания автомобиля перед въездом на автомойку.
- Всегда паркуйте автомобиль в соответствии с правилами дорожного движения и требованиями безопасности. Будьте осторожны, чтобы не нанести травму себе или пешеходам.
- Если водитель нажимает педаль акселератора слишком медленно, система автоматического удержания автомобиля может не выключиться сразу. Это нормальное явление.
- Если система автоматического удержания автомобиля активирована, откройте левую переднюю дверь или отстегните ремень безопасности водителя, чтобы выключить ее и оставить включенным стояночный тормоз с электроприводом.
- Если система автоматического удержания автомобиля включена, откройте левую переднюю дверь или отстегните ремень безопасности водителя, чтобы выключить систему. Чтобы снова активировать систему автоматического удержания автомобиля, закройте левую переднюю дверь и пристегните ремень безопасности водителя.
- Если при включенной системе автоматического удержания автомобиля он стоит неподвижно, удерживаемый на месте педалью тормоза, система автоматического удержания автомобиля активируется автоматически. Селектор может при этом по-прежнему находиться в положении D (движение) или R (-задний ход). Если остановка продлится недолго, переведите селектор в положение N (нейтраль), а если долго — в положение P (стоянка).

### ОПАСНОСТЬ

Во избежание непроизвольного движения автомобиля при включенной системе автоматического удержания автомобиля проверьте положение селектора, прежде чем нажимать педаль акселератора.

### Вакуумный усилитель тормозной системы

Вакуумный усилитель тормозной системы работает благодаря разряжению, возникающему в системе впуска двигателя, и может использоваться только при работающем двигателе. Запрещается на ходу автомобиля выключать двигатель и двигаться накатом. Для повышения эффективности торможения снизьте скорость перед началом движения под уклон.

Если усилитель тормозной системы не работает (например, при буксировке неисправного автомобиля или в результате собственной неисправности), необходимо компенсировать отсутствие усиления увеличением силы нажатия педали тормоза.

При нормальной температуре окружающего воздуха в течение 15 секунд после пуска двигателя (или дольше при более низкой температуре окружающего воздуха) выполняется процедура прогрева трехкомпонентного каталитического нейтрализатора. Она необходима для повышения эффективности очистки отработавших газов. Данная процедура также позволяет восстановиться разряжению в вакуумном усилителе тормозной системы после долгой парковки (например, если автомобиль был оставлен без движения на ночь). Поэтому после пуска двигателя рекомендуется дать ему поработать на холостых оборотах хотя бы 15 секунд, прежде чем начинать движение.

## Рабочая тормозная система

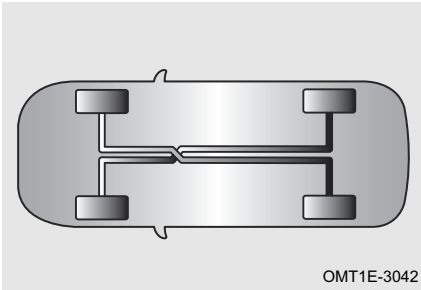

Данный автомобиль имеет двухконтурную тормозную систему, состоящую из двух независимых контуров. В случае отказа одного из контуров работоспособность тормозной системы обеспечит второй контур. Но при этом водителю придется нажимать педаль тормоза сильнее, чем обычно, тормозной путь автомобиля увеличится, и будет гореть сигнализатор неисправности тормозной системы. Незамедлительно обратитесь на сервисную станцию официального дилера для проверки и ремонта автомобиля.

**Сигнализатор неисправности тормозной системы**

В случае неисправности системы красный сигнализатор «» на приборной панели горит постоянным светом.

** ОПАСНОСТЬ**

Если сигнализатор неисправности тормозной системы загорелся и не гаснет, необходимо проверить уровень тормозной жидкости в бачке главного тормозного цилиндра. Если он находится ниже отметки MIN, следует долить тормозную жидкость в бачок. Если вы не можете установить причину включения сигнализатора, незамедлительно обратитесь на сервисную станцию официального дилера для проверки и ремонта автомобиля.

**Меры предосторожности при пользовании тормозной системой**

1. Если при торможении возникает постоянное биение или вибрация, передающиеся на рулевое колесо, незамедлительно обратитесь на сервисную станцию официального дилера для проверки и ремонта автомобиля.
2. При движении на спуске следует включать пониженную передачу для максимального использования торможения двигателем и исключения постоянного применения рабочей тормозной системы. В противном случае тормозные механизмы перегреются, увеличится тормозной путь, и может последовать отказ тормозной системы.
3. Периодически раздающийся шум работы тормозной системы не является свидетельством ее неисправности. Но появление металлического скрежета или продолжительного визга свидетельствует о сильном износе тормозных колодок, которые следует заменить. Для их замены обратитесь на сервисную станцию официального дилера.
4. Для обеспечения наилучшего замедления автомобиля новые тормозные колодки должны пройти период приработки. При этом на протяжении 200 км после замены колодок эффективность тормозной системы может быть недостаточной. Единственный способ компенсировать этот эффект — соответственно увеличить усилие, с которым вы нажимаете педаль тормоза.
5. В случае намокания тормозных механизмов замедление автомобиля при торможении значительно снижается, и могут возникнуть условия для заноса. В этом случае для проверки эффективности торможения слегка нажмите педаль

## 4. УПРАВЛЕНИЕ АВТОМОБИЛЕМ

тормоза. После проезда через глубокую лужу двигайтесь с безопасной скоростью. Для просушки тормозных механизмов несколько раз легко нажмите педаль тормоза, чтобы восстановить эффективность работы тормозной системы.

6. Износ тормозных колодок в значительной степени зависит от условий эксплуатации и манеры вождения автомобиля. На автомобилях, эксплуатируемых преимущественно в городских условиях, частые остановки и трогания с места приводят к ускоренному износу тормозных колодок. Поэтому следует регулярно (в соответствии с регламентом технического обслуживания автомобиля) обращаться на сервисную станцию официального дилера для проверки толщины тормозных колодок и их замены.

### 4-6. Подушки безопасности (система SRS)

#### Подушки безопасности (система SRS)

При сильном фронтальном или боковом ударе, если соблюдены необходимые условия, срабатывают подушки безопасности. Вместе с ремнями безопасности они обеспечивают защиту водителя и пассажиров. Подушки безопасности позволяют более равномерно распределить силу удара по верхней части тела водителя и переднего пассажира. В результате скорость перемещения водителя и переднего пассажира снижается и становится более равномерной, что уменьшает опасность получения им травм. После наполнения подушки безопасности автоматически отпираются двери, включаются плафоны освещения салона и аварийная световая сигнализация.

#### Расположение подушек безопасности в автомобиле

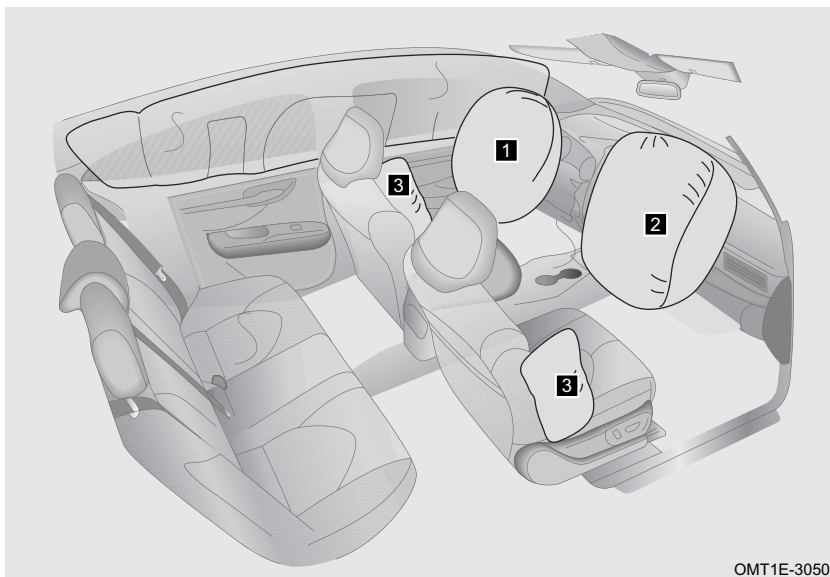

**1** Подушка безопасности водителя

**2** Подушка безопасности переднего пассажира

**3** Боковые подушки безопасности в спинках передних сидений

## Правила пользования подушками безопасности

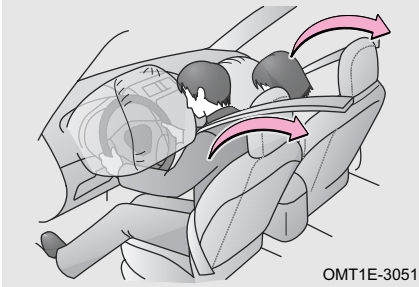

OMT1E-3051

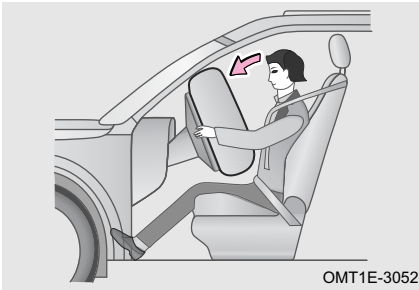

OMT1E-3052

В случае сильного фронтального столкновения подушки безопасности водителя и переднего пассажира наряду с ремнями безопасности помогают снизить степень повреждения головы и грудной клетки водителя и переднего пассажира в результате их удара о детали интерьера (подушка безопасности переднего пассажира может сработать даже при отсутствии пассажира на этом сиденье).

Подушки безопасности наряду с ремнями безопасности обеспечивают безопасность водителя и пассажиров. При этом подушки безопасности не являются заменой ремней безопасности. Кроме того, подушка безопасности срабатывает только в том случае, если сила удара при столкновении превышает определенную величину. При некоторых видах столкновений единственным средством защиты водителя и пассажиров являются ремни безопасности. Пользование ремнями безопасности при дорожно-транспортном происшествии снижает вероятность выбрасывания водителя и пассажиров из автомобиля или их удара об элементы салона, что повышает эффективность защиты водителя и пассажиров. Поэтому все находящиеся в салоне должны пользоваться ремнями безопасности. Подушки безопасности и ремни безопасности способны обеспечить защиту взрослых и детей старшего возраста, но не предназначены для защиты грудных детей и детей младшего возраста.

Подушка безопасности наполняется с большой силой. Во избежание травм, вызванных срабатыванием подушки безопасности, водитель и пассажиры должны расположиться на сиденье правильно, отрегулировать положение ремня безопасности и сиденья, а также не приближаться к подушке безопасности, например, сидя на краю сиденья или наклонившись вперед. Если автомобиль оборудован боковыми подушками безопасности (для некоторых вариантов исполнения автомобиля) и оконными шторками безопасности (для некоторых вариантов исполнения автомобиля), верхние конечности водителя и пассажиров должны находиться на достаточном расстоянии от борта автомобиля, чтобы избежать травм во время срабатывания подушек и шторок.

## 4. УПРАВЛЕНИЕ АВТОМОБИЛЕМ

### ВНИМАНИЕ

- Подушки безопасности не защищают нижнюю часть тела водителя и пассажиров.
- После наполнения подушки безопасности газ быстро выходит из нее, чтобы не загоразивать водителю обзор в переднем направлении.
- При этом некоторые компоненты модуля подушки безопасности могут нагреться. Во избежание травм запрещается дотрагиваться до компонентов, нагревшихся в результате срабатывания подушки безопасности.
- Подушки безопасности не подлежат повторному использованию. После срабатывания модуль подушки безопасности подлежит замене.
- Если компоненты в местах установки подушек безопасности повреждены (-накладка ступицы рулевого колеса или панель управления), при первой же возможности обратитесь для их замены на сервисную станцию официального дилера.
- Газ наполняет подушки безопасности и выходит из них очень быстро, поэтому подушки не могут защитить находящихся в салоне от повторного удара.
- Подушки безопасности не срабатывают при ударе в заднюю часть автомобиля, слабым фронтальном ударе и опрокидывании автомобиля, а также при экстренном торможении.
- При выходе газа из сработавшей подушки безопасности появляется дым и пыль. Это может пагубно отразиться на самочувствии тех, кто страдает астмой или другими респираторными заболеваниями. Поэтому после срабатывания подушки безопасности все находящиеся в автомобиле должны как можно скорее покинуть его или открыть окна, чтобы получить доступ к свежему воздуху. При необходимости следует обратиться за медицинской помощью.

### ОПАСНОСТЬ

- Запрещается надевать на передние сиденья чехлы, поскольку в таком случае боковые подушки безопасности (для некоторых вариантов исполнения автомобиля) могут не сработать при столкновении, что снизит уровень защиты водителя и переднего пассажира.
- Для очистки кожухов подушек безопасности используйте сухую или слегка влажную ткань. Избегайте попадания воды в модуль подушки безопасности, поскольку это может нарушить его функциональность.
- Вода, пролитая в салоне автомобиля, способна вывести подушки безопасности из строя. В результате подушка безопасности может сработать даже в отсутствие столкновения. В таком случае незамедлительно выключите двигатель и отсоедините провод от «отрицательного» полюсного вывода аккумуляторной батареи. Не пытайтесь запустить двигатель. Незамедлительно обратитесь на сервисную станцию официального дилера для проверки и ремонта автомобиля.

### **Сигнализатор неисправности подушек безопасности**

В случае неисправности подушек безопасности загорается красный сигнализатор «» на панели приборов. При первой же возможности обратитесь на сервисную станцию официального дилера для проверки и ремонта автомобиля.

### **Условия срабатывания подушек безопасности**

Условием для срабатывания подушек безопасности является не скорость автомобиля до столкновения, а тип препятствия, направление удара и замедление

автомобиля во время него. Подушка безопасности может не сработать, если сила удара была поглощена кузовом. Таким образом степень повреждения автомобиля не является критерием срабатывания подушки безопасности.

Если подушка безопасности не сработала, это также может указывать на то, что она получила повреждения во время аварии. Если подушка безопасности получила повреждения, она не сможет защитить водителя или пассажира в следующей аварии, что может стать причиной травм. Чтобы обеспечить работоспособность подушек безопасности при возможной аварии, при первой же возможности обратитесь на сервисную станцию официального дилера для проверки и ремонта автомобиля.

■ Ситуации, в которых подушки безопасности могут сработать, даже если не было столкновения

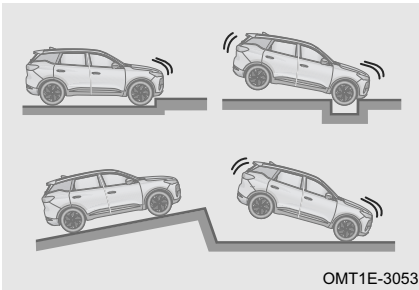

OMT1E-3053

Подушки безопасности водителя и переднего пассажира могут сработать при сильном ударе в днище кузова.

■ Ситуации, в которых подушки безопасности могут сработать при столкновении

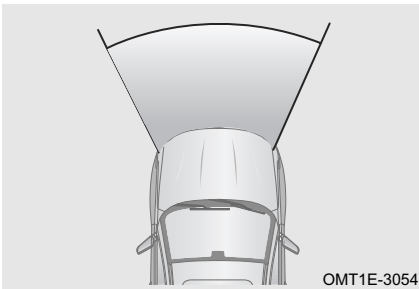

OMT1E-3054

Условия срабатывания: как правило, в случае фронтального столкновения подушки безопасности водителя и переднего пассажира срабатывают, если замедление автомобиля превышает определенную величину.

## 4. УПРАВЛЕНИЕ АВТОМОБИЛЕМ

### ■ Ситуации, в которых подушки безопасности могут не сработать при столкновении



Как правило, подушки безопасности водителя и переднего пассажира не срабатывают при столкновении с ударом сзади или сбоку, при опрокидывании автомобиля и при фронтальном столкновении на малой скорости.



Подушки безопасности водителя и переднего пассажира могут не сработать при несильном столкновении автомобиля со столбом, при подъезде под грузовой автомобиль или другое препятствие либо при боковом столкновении под углом.

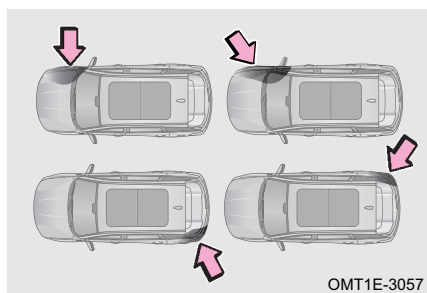

Боковые подушки безопасности и оконные шторки безопасности (для некоторых вариантов исполнения автомобиля) могут не сработать при столкновении с ударом сбоку, ударом в заднюю часть кузова или заднее колесо, а также при боковом столкновении под определенным углом.



Боковые подушки безопасности (для некоторых вариантов исполнения автомобиля) и оконные шторки безопасности (для некоторых вариантов исполнения автомобиля) могут не сработать при столкновении с ударом спереди или сзади, опрокидывании и при фронтальном столкновении на малой скорости.

**Меры предосторожности, связанные с подушками безопасности**

Следите за тем, чтобы никакие посторонние предметы не мешали разворачиванию подушек безопасности. Между водителем (-пассажиром) и подушкой безопасности не должны находиться какие-либо предметы (мобильные телефоны и т. д.). Запрещается прикреплять или размещать какие-либо предметы на коже подушки безопасности или рядом с ним. Если между водителем (пассажиром) и подушкой безопасности находится посторонний предмет, подушка безопасности может не сработать, как было задумано, или прижать этот предмет к телу водителя (пассажира), причинив ему серьезную травму или став причиной его гибели.



Запрещается сидеть на краю сиденья или опираться на панель управления.

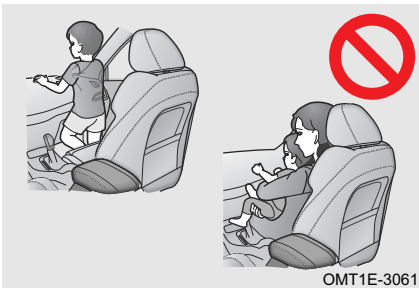

При движении не разрешайте ребенку стоять перед модулем подушки безопасности переднего пассажира или сидеть на коленях переднего пассажира.

## 4. УПРАВЛЕНИЕ АВТОМОБИЛЕМ

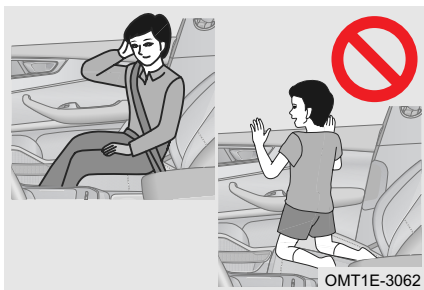

Не прислоняйтесь к дверям, а также к стойкам А, В и С кузова.

Не разрешайте пассажирам становиться на колени на сиденьях и высовывать руки или голову из окон.

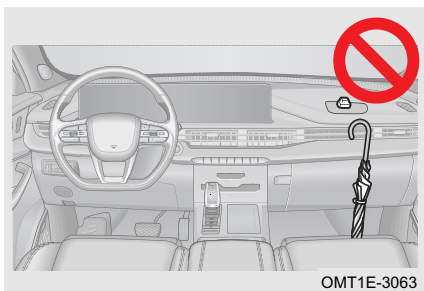

Запрещается крепить или прислонять любые предметы к панели управления, рулевому колесу и к нижней части панели управления. Эти предметы могут быть с силой отброшены при срабатывании подушек безопасности водителя и переднего пассажира.

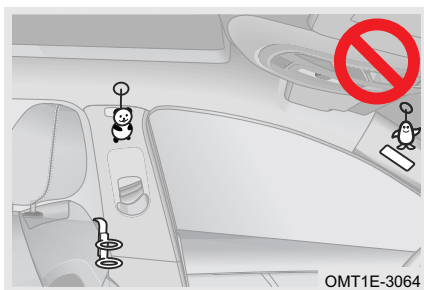

Запрещается крепить любые посторонние предметы на двери, ветровое стекло, стекла дверей, стойки А, В и С кузова, рейлинги на крыше или поручни.

Не ударяйте и не прикладывайте большие усилия к декоративным элементам салона в зонах, где находятся компоненты системы подушек безопасности. В противном случае, подушка безопасности может получить повреждения.

### Замена компонентов системы подушек безопасности

Компоненты системы подушек безопасности подлежат замене через 10 лет после приобретения автомобиля. Чтобы обеспечить нормальную работоспособность подушек безопасности и свою личную безопасность, обратитесь на сервисную станцию официального дилера по прошествии указанного срока.

В случае продажи автомобиля другому владельцу расскажите ему о местоположении подушек безопасности и сообщите о дате их плановой замены.

### Изменение конструкции и утилизация компонентов системы подушек безопасности

Запрещается утилизация вашего автомобиля или внесение перечисленных ниже изменений в его конструкцию без предварительной консультации с сервисной станцией официального дилера. Несоблюдение этого требования может стать причиной несчастного случая и травмирования людей.

1. Внесение изменений в конструкцию подвески.

2. Внесение изменений в конструкцию переднего бампера и т. д.
3. Внесение изменений в конструкцию дверей, облицовки дверей, облицовки стоек В кузова и др.
4. Установка, демонтаж, разборка или ремонт подушек безопасности.
5. Ремонт, внесение изменений в конструкцию, демонтаж или замена рулевого колеса, панели приборов, панели управления и сидений.



- 5-1. СИСТЕМЫ ПОМОЩИ ВОДИТЕЛЮ  
Предостережение..... 144
- 5-2. Система распознавания знаков ограничения скорости (SLA)  
Система распознавания знаков ограничения скорости (SLA) (для некоторых вариантов исполнения автомобиля) ..... 145
- 5-3. Система круиз-контроля (для некоторых вариантов исполнения автомобиля)  
Система круиз-контроля (CCS) ..... 146  
Ограничитель скорости (ASL) (для некоторых вариантов исполнения автомобиля) ..... 147
- 5-4. Система управляемого спуска (HDC)  
Система управляемого спуска (HDC) ..... 148
- 5-5. Система контроля давления воздуха в шинах (TPMS)  
Система контроля давления воздуха в шинах (TPMS) ..... 149
- 5-6. Система помощи при парковке  
Монитор заднего обзора (RVC) ..... 152  
Монитор кругового обзора (AVM) (для некоторых вариантов исполнения автомобиля) ..... 153  
Система помощи при парковке..... 157
- 5-7. Системы контроля тормозного усилия  
Система динамической стабилизации (ESP) ..... 159  
Антиблокировочная тормозная система (ABS) ..... 160  
Другие системы помощи водителю (для некоторых вариантов исполнения автомобиля) ..... 162

### 5-1. СИСТЕМЫ ПОМОЩИ ВОДИТЕЛЮ

#### Предостережение

---

Системы помощи водителю, описываемые в данном Руководстве, играют лишь вспомогательную роль и не являются системами автономного вождения.

Эффективность работы вспомогательных систем зависит от многих факторов, поэтому производитель не гарантирует постоянную работоспособность всех таких систем во время эксплуатации автомобиля.

В связи с этим водитель обязан:

- Сохранять прямой и непрерывный контроль над автомобилем.
- Отслеживать дорожную ситуацию.
- Незамедлительно реагировать на изменения дорожной ситуации, принимая самостоятельные решения и осуществляя их.
- Соблюдать правила дорожного движения, в том числе касающиеся скорости движения и дистанции до других транспортных средств.

Ответственность за принятие всех решений, связанных с управлением автомобилем, целиком лежит на водителе, и он должен хранить бдительность и быть постоянно готов к действию.

## 5-2. Система распознавания знаков ограничения скорости (SLA)

Система распознавания знаков ограничения скорости (SLA) (для некоторых вариантов исполнения автомобиля)

Система SLA на основании информации от передней камеры и данных навигационной системы напоминает водителю о действующем ограничении скорости. Эти визуальные и звуковые напоминания помогают водителю поддерживать разрешенную скорость и таким образом способствуют соблюдению правил дорожного движения.

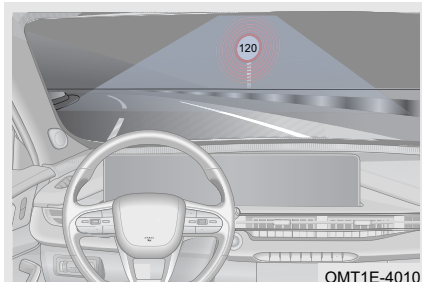

Если система SLA обнаружила знак ограничения скорости, и это подтверждается данными навигационной системы, на панели приборов загорается индикатор «120». Если скорость автомобиля превысит ограничение более чем на 5 км/ч, раздастся однократный предупреждающий звуковой сигнал.

#### ПРОЧИТАЙТЕ

Настроить систему SLA можно с помощью головного устройства аудиосистемы. Для получения дополнительной информации см. раздел «Аудиосистема».

#### Функциональные ограничения

■ Система SLA может оказаться неспособна распознать дорожный знак, если он:

1. Выцвел.
2. Установлен на извилистой дороге.
3. Повернут или поврежден.
4. Расположен слишком высоко (висит над проезжей частью).
5. Закрыт полностью или частично либо расположен в таком месте, где его сложно обнаружить.
6. Полностью или частично покрыт инеем, снегом или грязью.

#### ОПАСНОСТЬ

Поскольку система SLA использует переднюю камеру, работоспособность которой зависит от погодных условий и освещенности, она может не работать в некоторых условиях.

## 5. СИСТЕМЫ ПОМОЩИ ВОДИТЕЛЮ

### 5-3. Система круиз-контроля (для некоторых вариантов исполнения автомобиля)

#### Система круиз-контроля (CCS)

Система круиз-контроля позволяет автомобилю поддерживать скорость, заданную водителем.

#### Кнопки управления системой круиз-контроля (CCS)

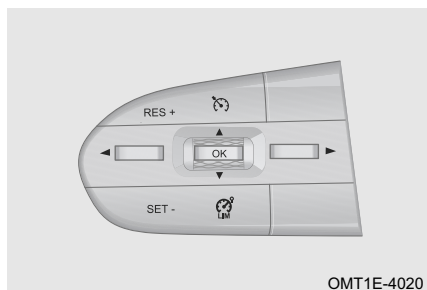

Кнопка включения и выключения системы круиз-контроля «»: включение и выключение системы круиз-контроля.

Выключатель ограничителя скорости «»: включение и выключение системы ASL.

Кнопка «RES +»: возобновление работы системы круиз-контроля и увеличение заданной скорости.



Кнопка «SET -»: задание скорости для системы круиз-контроля или ограничителя скорости и уменьшение заданной скорости.

#### ПРОЧИТАЙТЕ



Кнопки «RES+» и «SET-» служат для управления обеими системами — системой круиз-контроля и ограничителем скорости.



#### Способы использования

##### ■ Включение системы круиз-контроля (CCS)

Установите выключатель пуска двигателя в положение ON и нажмите кнопку «» для перехода в режим ожидания системы круиз-контроля. При этом загорится индикатор «» на панели приборов. При включенной системе круиз-контроля и скорости автомобиля, находящейся в интервале от 40 до 150 км/ч, нажмите кнопку SET- еще раз, чтобы задать текущую скорость для системы круиз-контроля. При этом загорится индикатор «» на панели приборов.

##### ■ Выключение системы круиз-контроля (CCS)

Нажмите кнопку «» для выключения системы круиз-контроля, и индикатор «» на панели приборов погаснет.

Нажмите кнопку «» для выключения системы круиз-контроля, и индикатор «» на панели приборов погаснет. Система перейдет в режим ожидания, и на панели приборов загорится индикатор «».

При системе круиз-контроля, переведенной в режим ожидания, нажатие педали тормоза (автомобиль с автоматической коробкой передач) или педали сцепления (-автомобиль с механической коробкой передач) приведет к выключению системы

круиз-контроля и ее переходу в режим ожидания. При этом загорится индикатор «» на панели приборов.

### ■ Задание скорости

Во время работы системы круиз-контроля коротко нажмите кнопку «RES +», и заданная скорость увеличится на 1 км/ч.

Во время работы системы круиз-контроля нажмите и держите кнопку «RES +». Заданная скорость будет увеличиваться ступенчато.

Во время работы системы круиз-контроля коротко нажмите кнопку «SET-». Заданная скорость уменьшится на 1 км/ч.

Во время работы системы круиз-контроля нажмите и держите кнопку «SET-». Заданная скорость будет уменьшаться ступенчато.

### Функциональные ограничения

■ В перечисленных ниже условиях не пользуйтесь системой круиз-контроля. В противном случае вы можете не справиться с управлением и попасть в дорожно-транспортное происшествие, результатом которого может стать тяжелая травма или гибель людей.



1. При буксировке (эвакуации) неисправного автомобиля.
2. При интенсивном движении транспорта.
3. На извилистых дорогах.
4. На дорогах с крутыми поворотами.
5. На скользких дорогах, например, мокрых, покрытых льдом или снегом.
6. При движении по крутому спуску, если скорость автомобиля может превысить заданную скорость.

### Ограничитель скорости (ASL) (для некоторых вариантов исполнения автомобиля)

Ограничитель скорости служит для ограничения скорости движения автомобиля.

#### Способы использования



##### ■ Включение ограничителя скорости (ASL)

Установите выключатель пуска двигателя в положение ON и нажмите кнопку «» для перехода в режим ожидания ограничителя скорости. При этом загорится мигать индикатор «» на приборной панели.



Способ 1. Если двигатель выключен или скорость автомобиля не превышает 30 км/ч, нажмите кнопку SET-, чтобы перевести ограничитель скорости из режима ожидания в активный режим. На приборной панели загорится индикатор «», и по умолчанию будет задана скорость 30 км/ч.

Способ 2. Если ограничитель скорости находится в режиме ожидания, и скорость автомобиля находится в интервале от 30 до 200 км/ч, нажмите кнопку SET-, чтобы задать текущую скорость для ограничителя скорости и перевести его в активный режим. При этом загорится индикатор «» на приборной панели.

##### ■ Выключение ограничителя скорости (ASL)

Нажмите кнопку «» для выключения активного режима ограничителя скорости. Индикатор «» на панели приборов погаснет.

## 5. СИСТЕМЫ ПОМОЩИ ВОДИТЕЛЮ

Нажмите кнопку «» для выключения активного режима ограничителя скорости и перехода в режим ожидания системы круиз-контроля. На приборной панели загорится индикатор «».

### ■ Задание скорости

Во время работы ограничителя скорости коротко нажмите кнопку «RES+». Заданная скорость увеличится на 1 км/ч.

Во время работы ограничителя скорости нажмите и держите кнопку «RES +». Заданная скорость увеличится на 5 км/ч.

Во время работы ограничителя скорости нажмите кнопку «SET-». Заданная скорость уменьшится на 1 км/ч.

Во время работы ограничителя скорости нажмите и держите кнопку «SET-». Заданная скорость уменьшится на 5 км/ч.

### Обгон

Если во время работы ограничителя скорости возникнет необходимость в обгоне или другом аналогичном маневре, полностью нажмите педаль акселератора, чтобы перевести ограничитель скорости в режим ожидания. На панели приборов загорится индикатор «».

Если после завершения обгона скорость автомобиля по-прежнему превышает значение, заданное для ограничителя скорости, то он перейдет в режим ожидания, и на приборной панели загорится индикатор «».

Если после завершения обгона скорость автомобиля ниже значения, заданного для ограничителя скорости, то он перейдет в активный режим, и на приборной панели загорится индикатор «».



## 5-4. Система управляемого спуска (HDC)

### Система управляемого спуска (HDC)

Система HDC обеспечивает безопасность за счет контроля над скоростью автомобиля при движении по крутому спуску. Если система HDC включена, то при движении автомобиля по крутому спуску она поддерживает скорость в интервале от 10 до 35 км/ч (автомобиль с автоматической коробкой передач) или от 14 до 35 км/ч (автомобиль с механической коробкой передач). Если начальная скорость движения автомобиля ниже, чем минимальная скорость, поддерживаемая системой, то система по умолчанию будет поддерживать именно эту минимальную скорость. Текущую скорость автомобиля можно увеличить или уменьшить в указанном диапазоне нажатием педали акселератора или педали тормоза.

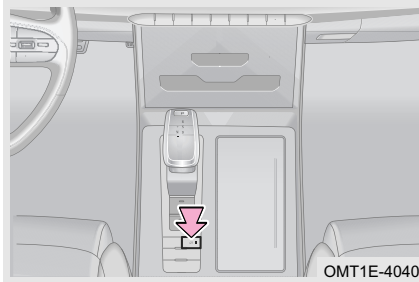
### Выключатель системы управляемого спуска (HDC)



При скорости автомобиля, превышающей 60 км/ч, нажмите выключатель «». При этом загорится встроенный в клавишу выключателя индикатор. Система выключится автоматически, когда скорость автомобиля превысит 60 км/ч. Для того чтобы выключить систему вручную, еще раз нажмите выключатель «», и встроенный в клавишу выключателя индикатор погаснет.

#### ВНИМАНИЕ

- Перед началом движения по крутому спуску включите систему HDC. Это позволит вам не отвлекаться от управления автомобилем и держать обе руки на рулевом колесе.
- Когда работает система HDC, в случае блокировки колес антиблокировочная тормозная система включается автоматически.
- Если во время работы системы HDC какое-то из колес потеряет контакт с грунтом, тормозное усилие будет перераспределено на другое колесо, имеющее лучшее сцепление с грунтом.
- Система HDC управляет работой тормозных механизмов с помощью системы ESP. При работе системы может раздаваться характерный гидравлический звук, что является нормальным явлением. В случае неисправности системы динамической стабилизации (ESP) система HDC не работает. При первой же возможности обратитесь на сервисную станцию официального дилера для проверки и ремонта автомобиля.

#### ОПАСНОСТЬ

Водитель должен выполнять все необходимые для управления автомобилем действия на протяжении всей поездки.

### Индикатор системы управляемого спуска (HDC)

Во время активации системы на панели приборов загорается зеленый индикатор «».

В случае неисправности системы желтый сигнализатор «» на панели приборов горит постоянным светом.

## 5-5. Система контроля давления воздуха в шинах (TPMS)

### Система контроля давления воздуха в шинах (TPMS)

Система TPMS является системой активной безопасности. Она позволяет в режиме реального времени отслеживать давление воздуха в шинах и их температуру. При слишком низком давлении воздуха в шинах, а также при слишком высокой температуре шин система TPMS подает водителю соответствующее предупреждение.

## 5. СИСТЕМЫ ПОМОЩИ ВОДИТЕЛЮ

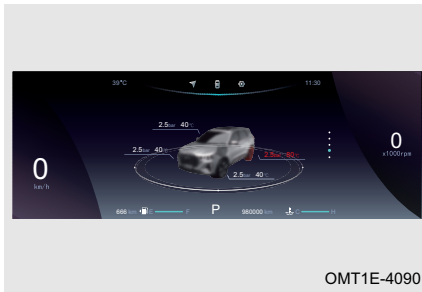

При нажатии на верхнюю или нижнюю сторону кнопки « OK » на рулевом колесе на экран информации о вождении автомобиля выводятся величины давления воздуха в шинах и их температуры.

После того как автомобиль некоторое время проедет со скоростью, превышающей 30 км/ч, давление и температура воздуха в шинах будут отображаться на дисплее приборной панели. После перевода выключателя пуска двигателя из положения OFF в положение ON (если аккумуляторная батарея не отключалась) давление и температура воздуха в шинах также выводятся на дисплей приборной панели.

Если после того, как скорость автомобиля превысит 30 км/ч, система TPMS в течение нескольких минут не получит радиосигнал от одного или нескольких датчиков, она подаст водителю предупреждение о неисправности. При этом на панели приборов начнет мигать желтый сигнализатор «». Он мигает 75 секунд, после чего загорается постоянным светом. На дисплее появляется сообщение «Abnormal Tire Pressure, Check TPMS» (Недопустимое давление воздуха в шинах. Проверьте систему TPMS). Через 5 секунд оно исчезнет, но вы сможете просмотреть его позже.

### ПРОЧИТАЙТЕ

- Несмотря на то, что автомобиль оборудован системой TPMS, водитель все равно должен проводить визуальный осмотр шин и контроль давления воздуха в них перед каждой поездкой. При необходимости обратитесь на сервисную станцию официального дилера для проверки и ремонта автомобиля.
- К наиболее распространенным источникам радиопомех относятся двигатель внутреннего сгорания, видеорегистратор, очиститель воздуха, карты систем доступа, пульты дистанционного управления, базовые станции сотовых операторов, телебашни и т. д.

### **Предупреждение о низком давлении воздуха в шинах**

Если давление воздуха в шинах опустилось ниже 1,75 бар, и автомобиль при этом некоторое время движется со скоростью, превышающей 30 км/ч, система подаст предупреждение о низком давлении воздуха в шинах. Во время подачи предупреждения о низком давлении воздуха в шинах мигает символ соответствующего колеса, отображается текущее значение давления воздуха в шине и горит желтый сигнализатор «» на приборной панели.

Если после перевода выключателя пуска двигателя из положения OFF в положение ON давление воздуха в шинах составляет менее 1,75 бар, система подаст предупреждение о низком давлении воздуха в шинах. Во время подачи предупреждения о низком давлении воздуха в шинах мигает символ соответствующего колеса, отображается текущее значение давления воздуха в шине и горит желтый сигнализатор «» на приборной панели.

В случае падения давления воздуха в шинах при первой же возможности доведите его до 2,2 бар. Когда после этого автомобиль в течение определенного периода времени проедет со скоростью, превышающей 30км/ч, предупреждение выключится автоматически.

### ВНИМАНИЕ

Недостаточное давление воздуха в шинах вызывает повышенный расход топлива и чрезмерный износ шин. Чрезмерный износ шины может стать причиной ее разрыва. Необходимо выяснить причину падения давления воздуха в шине. При первой же возможности обратитесь на сервисную станцию официального дилера для проверки и ремонта автомобиля.

### Предупреждение о высокой температуре шин

Если температура воздуха в шинах превышает 85° С, и автомобиль при этом некоторое время движется со скоростью, превышающей 30км/ч, система подаст предупреждение о высокой температуре воздуха в шинах. Во время подачи предупреждения о высокой температуре воздуха в шинах мигает символ соответствующего колеса, отображается текущее значение температуры воздуха в шине, и на приборной панели загорается желтый сигнализатор «».

Если после перевода выключателя пуска двигателя из положения OFF в положение ON температура воздуха в шинах превышает 85°С, система подает предупреждение о высокой температуре воздуха в шинах. Во время подачи предупреждения о высокой температуре воздуха в шинах мигает символ соответствующего колеса, отображается текущее значение температуры воздуха в шине, и на приборной панели загорается желтый сигнализатор «».

Когда температура шин опустится ниже 80 °С, поездка на автомобиле со скоростью, превышающей 30км/ч, выполняемая в течение определенного периода времени, приведет к автоматическому выключению предупреждения о высокой температуре шин.

### ВНИМАНИЕ

Если система подала предупреждение о высокой температуре шины, остановите автомобиль и дайте шинам остыть. В случае высокой температуры шин не пытайтесь охладить их водой. Шины могут получить повреждение, что, в свою очередь, может стать причиной дорожно-транспортного происшествия. При первой же возможности обратитесь на сервисную станцию официального дилера для проверки и ремонта автомобиля.

### Функциональные ограничения

■ Ниже перечислены возможные причины подачи системой TPMS предупреждения о своей неисправности.

1. После замены колес (включая установку запасного колеса) не была выполнена процедура обучения системы TPMS.
2. На датчики системы TPMS могут влиять электромагнитные помехи, создаваемые установленными на колеса цепями противоскольжения. Эти помехи мешают нормальной работе системы.
3. Повреждены колесные датчики или другие компоненты системы TPMS. В этом случае автомобиль необходимо первой же возможности доставить на сервисную станцию официального дилера для проверки и ремонта.

## 5. СИСТЕМЫ ПОМОЩИ ВОДИТЕЛЮ

4. Также система TPMS может работать некорректно из-за установленного на автомобиле нештатного электронного оборудования. Оно может стать причиной ложной подачи предупреждений системой.
5. Система TPMS может работать некорректно из-за радиочастотных помех. Временное влияние на работу системы TPMS могут оказывать сильные электромагнитные радиосигналы той же частоты (433 МГц).

### 5-6. Система помощи при парковке

#### Монитор заднего обзора (RVC)

Монитор заднего обзора выводит на дисплей аудиосистемы полученное от камер изображение пространства позади автомобиля и накладывает на него линии прогнозируемой траектории, что упрощает парковку автомобиля и делает ее более безопасной.

#### Способы использования

Чтобы вывести на дисплей монитор заднего обзора и линии прогнозируемой траектории, переведите селектор в положение R (задний ход). Линии прогнозируемой траектории изменяются в зависимости от угла поворота рулевого колеса.

#### ВНИМАНИЕ

- Используйте отображаемое на экране расстояние до препятствия только в качестве справочной величины (особенно при приближении к уклону дороги).
- Габаритные линии и линии прогнозируемой траектории немного шире, чем автомобиль.
- При очистке объектива камеры от грязи или снега будьте осторожны, чтобы не поцарапать его.
- В случае установки шин нестандартного размера возможно отклонение линий прогнозируемой траектории на экране от фактической траектории движения автомобиля. В таком случае необходимо пользоваться зеркалами заднего вида и определять расстояние до препятствий визуально.

**⚠ ОПАСНОСТЬ**

- Перед началом движения задним ходом убедитесь, что дверь багажного отделения полностью закрыта.
- Следите за тем, чтобы просмотр изображения на дисплее не отвлекал вас от управления автомобилем.
- Из-за ограниченного угла обзора камеры на экране не отображается пространство по краям от бампера и под ним.
- При движении задним ходом особое внимание обращайте на присутствие детей, мелких животных и препятствия небольшого размера, поскольку они не всегда могут быть обнаружены камерой.
- Поскольку задняя камера имеет широкоугольный объектив, расстояние до препятствия, отображаемое на мониторе заднего обзора, отличается от фактического.
- Берегите объектив камеры от ударов. Камера представляет собой прецизионное устройство. Несоблюдение этого требования может вызвать неисправность камеры, ее возгорание или короткое замыкание.
- Во время мойки автомобиля водой под высоким давлением не направляйте струю на камеру. В противном случае вода попадет внутрь камеры и образует конденсат на ее объективе. Это может вызвать неисправность камеры, ее возгорание или короткое замыкание.
- Монитор заднего обзора упрощает управление автомобилем, однако пользование им не избавляет водителя от обязанности выполнять все остальные действия, необходимые при движении задним ходом. Перед началом движения задним ходом обернитесь, чтобы убедиться в безопасности этого маневра. Двигаться задним ходом следует с низкой скоростью.
- Объектив камеры заднего вида увеличивает и искажает изображение, поэтому картина на дисплее отличается от реальности. Кроме того, имеются «слепые» зоны, и присутствует небольшая задержка при выводе изображения на дисплей.

**Монитор кругового обзора (AVM) (для некоторых вариантов исполнения автомобиля)**

Монитор кругового обзора выводит на дисплей аудиосистемы полученное от четырех камер изображение пространства вокруг автомобиля и накладывает на него линии прогнозируемой траектории, что упрощает парковку автомобиля и делает ее более безопасной.

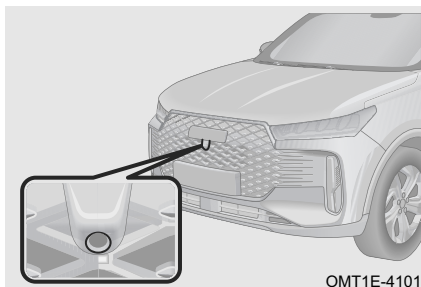
**Местоположение камер**

OMT1E-4101

Передняя камера: расположена в облицовке радиатора.

## 5. СИСТЕМЫ ПОМОЩИ ВОДИТЕЛЮ

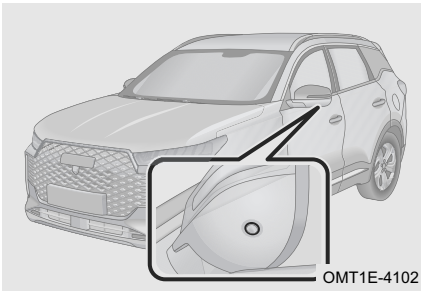

Левая и правая камеры: расположены в нижней части наружных зеркал заднего вида.

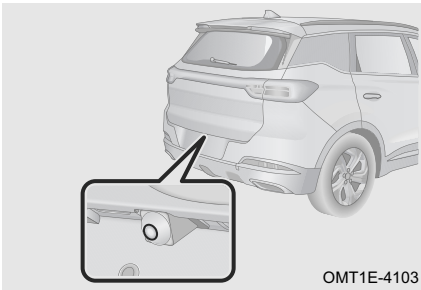

Задняя камера: расположена в центре двери багажного отделения над задним регистрационным знаком.

### Способы использования

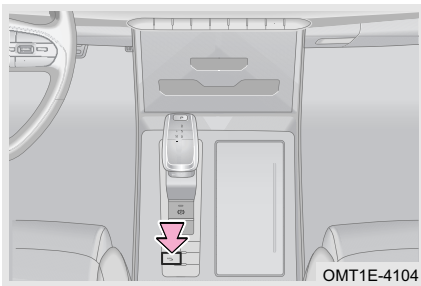



Если при выключателе пуска двигателя, находящемся в положении ON, селекторе, находящемся в положении D (движение), и скорости движения автомобиля, не превышающей 15 км/ч, система помощи при парковке вывывает препятствие, то включится монитор кругового обзора. Переведите селектор в положение N/P или дождитесь, пока препятствие исчезнет. Монитор кругового обзора выключится автоматически через 15 секунд после этого.

Примечание: Данная функция является дополнительной. Это зависит от исполнения автомобиля.

Выключатель пуска двигателя должен находиться в положении ON, а скорость автомобиля не должна превышать 20 км/ч.

Способ 1. Для включения монитора кругового обзора переведите селектор в положение R (задний ход). Монитор кругового обзора выключится автоматически через 15 секунд после того, как селектор будет выведен из положения R (задний ход).

Способ 2. Для включения монитора кругового обзора нажмите выключатель «<sup>AVM</sup>»». Нажмите выключатель «<sup>AVM</sup>»» еще раз для выключения монитора кругового обзора.

Способ 3. Монитор кругового обзора включается при включении указателей поворота (для этого в настройках монитора кругового обзора должна быть включена функция «Operate turn signal lights to activate panoramic view monitor»). После выключения указателей поворота монитор кругового обзора выключается.

Способ 4. Монитор кругового обзора включается при повороте рулевого колеса на большой угол (для этого в настройках монитора кругового обзора должна быть включена соответствующая функция).

Примечание: монитор кругового обзора автоматически выключится, если перевести выключатель пуска двигателя в положение OFF, а также если скорость автомобиля превысит 30 км/ч.

### ПРОЧИТАЙТЕ

Монитор кругового обзора упрощает управление автомобилем, однако при этом водителю следует помнить, что изображение препятствия на дисплее и отображаемое расстояние до препятствия отличаются от фактических. Кроме того, имеются «мертвые» зоны и присутствует небольшая задержка при выводе изображения на дисплей. Поэтому монитор кругового обзора не избавляет водителя от обязанности самостоятельно оценивать ситуацию и выполнять все необходимые действия. Водитель должен следить за окружающей обстановкой и вести автомобиль осторожно как при включенном, так и при выключенном мониторе кругового обзора.

### Переключение видов

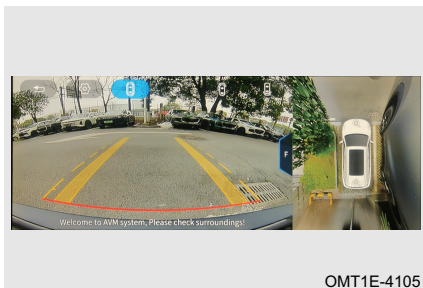

Нажмите кнопку «» при рычаге селектора, находящемся в любом положении, кроме R (задний ход), чтобы выйти из настроек монитора кругового обзора.

Нажмите кнопку «», чтобы войти в настройки монитора кругового обзора.

Нажмите кнопку «» для переключения на односторонний вид + вид сверху.

Нажмите кнопку «» для переключения на 3D-вид + вид сверху. С помощью этой кнопки можно переключать вид спереди/сзади/справа/слева вида сверху и соответствующий им вид 3D. Переключать ракурсы вида 3D можно движением пальца по экрану.

Нажмите кнопку «» для переключения на широкоугольный вид спереди.

Нажмите кнопку «» для переключения на широкоугольный вид сзади.

### ПРОЧИТАЙТЕ

Монитор кругового обзора существенно облегчает парковку автомобиля и безопасное управление им. Для знакомства с работой монитора кругового обзора лучше всего подходят открытые пространства с минимальным количеством препятствий.

## 5. СИСТЕМЫ ПОМОЩИ ВОДИТЕЛЮ

### ⚠ ВНИМАНИЕ

- При очистке объектива камеры от грязи или снега будьте осторожны, чтобы не поцарапать его.
- Не кладите посторонние предметы на объектив камеры.
- Расстояние до препятствия, отображаемое на мониторе кругового обзора, отличается от фактического.
- Перед началом пользования монитором кругового обзора убедитесь, что наружные зеркала заднего вида находятся в рабочем положении, и дверь багажного отделения закрыта полностью.
- Монитор кругового обзора был откалиброван в заводских условиях. Любой несанкционированный монтаж или демонтаж камер, а также изменение их положения может отразиться на работе монитора кругового обзора.
- Монитор кругового обзора упрощает управление автомобилем, однако при этом водителю следует помнить, что изображение препятствия на дисплее и отображаемое расстояние до препятствия отличаются от фактических. Кроме того, имеются «мертвые» зоны и присутствует небольшая задержка при выводе изображения на дисплей. Поэтому монитор кругового обзора не избавляет водителя от обязанности самостоятельно оценивать ситуацию и выполнять все необходимые действия. Водитель должен следить за окружающей обстановкой и вести автомобиль осторожно как при включенном, так и при выключенном мониторе кругового обзора.

### Настройка системы

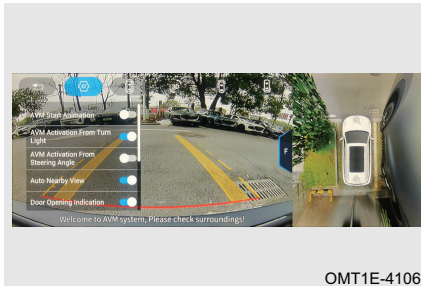

[Panoramic view starting screen] (- Главный экран монитора кругового обзора). Нажмите кнопку «<sup>AVM</sup>», чтобы перейти на главный экран. При первом включении монитора кругового обзора на дисплей выводится главный экран монитора кругового обзора.

[AVM Activation From Turn light] (- Включение монитора кругового обзора при включении указателей поворота). При включении левых или правых указателей поворота на дисплей выводится, соответственно, вид 3D слева или справа сзади.

[AVM Activation From Steering Angle] (- Включение монитора кругового обзора при повороте рулевого колеса). Монитор кругового обзора включается при повороте рулевого колеса на большой угол.

[Auto Nearby View] (Автоматическое масштабирование). Масштаб изображения на экране будет изменяться автоматически в зависимости от расстояния до препятствия.

[Door open indication] (Индикация открывания двери). Данная функция предупредит вас о незакрытом капоте, люке и дверях, включая дверь багажного отделения.

[Vehicle Trajectory] (Линии прогнозируемой траектории). При включении монитора кругового обзора статические/динамические линии прогнозируемой траектории, а также габаритные линии автомобиля выводятся на дисплей автоматически.

[Parking radar display] (Дисплей системы помощи при парковке). На дисплей выводится экран системы помощи при парковке.

[Transparent body] («Прозрачный кузов»). Настройка прозрачности изображения автомобиля на дисплее.

[Restore default setting]. Восстановление заводских настроек.

### Система помощи при парковке

Система помощи при парковке служит для выявления препятствий впереди и позади автомобиля. Для этого система использует ультразвуковые датчики (для некоторых вариантов исполнения автомобиля). Система сообщает водителю о расстоянии между передним/задним бампером автомобиля и соответствующим препятствием с помощью звуковых сигналов и изображения на дисплее головного устройства аудиосистемы. Это позволяет свести к минимуму опасность травмирования пешеходов и повреждения других транспортных средств, а также упрощает парковку автомобиля.

#### Выключатель системы помощи при парковке (для некоторых вариантов исполнения автомобиля)

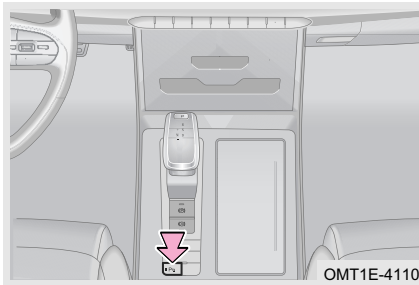

Для включения системы помощи при парковке нажмите выключатель «P»». Если селектор не находится в положении R (задний ход), нажмите выключатель «P»» еще раз, чтобы выключить систему помощи при парковке.

Примечание: если при включенной системе помощи при парковке скорость автомобиля превысит 15 км/ч, эта система выключится. Когда скорость автомобиля опустится ниже 15 км/ч, для повторного включения системы нужно будет нажать выключатель «P»».

#### ПРОЧИТАЙТЕ

Выключателем оборудована только модификация системы помощи при парковке с 12 датчиками.

#### Способы использования

В случае автомобиля с задними ультразвуковыми датчиками системы помощи при парковке установите выключатель пуска двигателя в положение ON и переведите рычаг селектора в положение R (задний ход). Система помощи при парковке включится автоматически. Если ультразвуковой датчик обнаружит препятствие, на дисплей головного устройства аудиосистемы будет выведена информация о расстоянии до этого препятствия (она обозначена красным, желтым или зеленым цветом), и раздастся предупреждающий звуковой сигнал.

В случае автомобиля с передними и задними ультразвуковыми датчиками системы помощи при парковке Установите выключатель пуска двигателя в положение ON

## 5. СИСТЕМЫ ПОМОЩИ ВОДИТЕЛЮ

(система помощи при парковке включается автоматически при первом пуске автомобиля), переведите селектор в положение R (задний ход). Система помощи при парковке активируется автоматически. Если ультразвуковой датчик обнаружит препятствие, на дисплей головного устройства аудиосистемы будет выведена информация о расстоянии до этого препятствия (она обозначена красным, желтым или зеленым цветом) и раздастся предупреждающий звуковой сигнал. Если боковой ультразвуковой датчик обнаружит препятствие, на дисплее головного устройства аудиосистемы отобразится расстояние до этого препятствия (в виде красной, желтой или зеленой зоны) без включения звукового сигнала.

Примечание: в случае неисправности одного из ультразвуковых датчиков система помощи при парковке после ее включения будет в течение 2 секунд подавать предупреждающий звуковой сигнал. При включении стояночного тормоза или установке селектора в положение P (стоянка) подача предупреждения прекращается.

### ПРОЧИТАЙТЕ

- Определяемое расстояние до препятствия соответствует кратчайшему расстоянию между проекциями контуров препятствия и ультразвукового датчика на горизонтальную плоскость
- Если при включенных передних ультразвуковых датчиках включен стояночный тормоз или селектор находится в положении P (стоянка), предупреждающий звуковой сигнал подаваться не будет, а будет лишь отображаться информация о препятствии на дисплее головного устройства аудиосистемы.
- В случае модификации с передними и задними ультразвуковыми датчиками для активации системы помощи при парковке установите селектор в положение R (- задний ход), независимо от того, была ли данная система включена до этого. После этого при перемещении селектора в другие положения система помощи при парковке останется включенной.

### ВНИМАНИЕ

- Препятствия, находящиеся за пределами зоны действия датчиков, не могут быть обнаружены системой помощи при парковке.
- Учтите, что при движении автомобиля датчики системы помощи при парковке с другой стороны кузова могут приблизиться к другим препятствиям.

### Функциональные ограничения

■ Работоспособность системы помощи при парковке может нарушиться в следующих случаях

1. При нахождении автомобиля на крутом уклоне.
2. При движении по размокшему снегу или в дождь.
3. При наличии низко расположенных препятствий, которые система не способна выявить (камни и т. п.).
4. При наличии препятствий, расположенных выше бампера.
5. При наличии таких препятствий, как проволока, забор из сетки, канаты и т. п.
6. При использовании на автомобиле высокочастотного радиоприемника или антенны.
7. Если капли воды попали на поверхность ультразвуковых датчиков и замерзли, датчики не способны обнаружить препятствия.

8. Если поверхность ультразвуковых датчиков покрыта снегом или грязью, датчики не способны обнаружить препятствия.
9. Ультразвуковые датчики не способны обнаружить объекты, которые легко поглощают ультразвуковые волны, например, рыхлый снег, вата, поролон и т. п.
10. Если рядом с автомобилем имеются источники ультразвукового излучения, например, звуковые сигналы других автомобилей, двигатели мотоциклов или раздается звук торможения тяжелых транспортных средств.
11. При обнаружении препятствий одновременно несколькими датчиками расстояния между соответствующими датчиками и препятствиями отображаются на дисплее одновременно. При этом звуковой сигнал предупреждает только о приближении к ближайшему препятствию.

### Очистка ультразвуковых датчиков

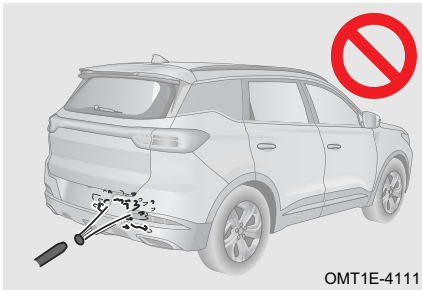

Для нормальной работы системы помощи при парковке поверхность датчиков следует регулярно очищать от снега, грязи и пыли. Пользуйтесь для этого мягкой тканью или струей воды под низким давлением.

Использование установки высокого давления для мойки ультразвуковых датчиков, а также воздействие на них высоких внешних нагрузок может вывести датчики из строя. Не надавливайте на датчики и не подвергайте их ударной нагрузке. Это может нарушить работоспособность датчиков.

## 5-7. Системы контроля тормозного усилия

### Система динамической стабилизации (ESP)

Система ESP обеспечивает курсовую устойчивость автомобиля при избыточной или недостаточной поворачиваемости. Если система выявила избыточную или недостаточную поворачиваемость, она индивидуально задействует тормозные механизмы колес, чтобы повысить устойчивость автомобиля. Система ESP также обеспечивает работу других систем (таких как ABS, EBD и пр.) для обеспечения продольной устойчивости автомобиля во время его движения.

#### ПРОЧИТАЙТЕ

- Систему ESP можно включить или выключить на панели приборов. Для получения дополнительной информации см. «Панель приборов».
- После установки малоразмерного запасного колеса включается сигнализация системы ESP. Через 1 км после установки замены малоразмерного запасного колеса на полноразмерное данная сигнализация выключится.

### Сигнализатор системы динамической стабилизации (ESP)

Когда система ESP выключена, на приборной панели горит желтый сигнализатор «».

Во время работы системы желтый сигнализатор «» на панели приборов мигает.

## 5. СИСТЕМЫ ПОМОЩИ ВОДИТЕЛЮ

В случае неисправности системы желтый сигнализатор «» на панели приборов горит постоянным светом.

### ОПАСНОСТЬ

- В случае неисправности системы ESP при первой же возможности обратитесь на сервисную станцию официального дилера для проверки и ремонта автомобиля.
- Высокая скорость движения, резкие повороты и плохие дорожные условия могут стать причиной дорожно-транспортного происшествия, даже если система ESP работает.
- Работа системы ESP не может гарантировать сохранение полного контроля над автомобилем в экстремальных условиях вождения. Даже если автомобиль оборудован системой ESP, необходимо строго соблюдать все необходимые правила, чтобы не попасть в дорожно-транспортное происшествие.

### Функциональные ограничения

■ Условия, при которых систему динамической стабилизации следует отключить:

1. При использовании цепей противоскольжения.
2. При испытании автомобиля на динамометрическом стенде.
3. При движении по глубокому снегу или рыхлой поверхности.

### ПРОЧИТАЙТЕ

Для улучшения проходимости автомобиля при движении по глубокому песку или щебню систему ESP рекомендуется отключить.

## Антиблокировочная тормозная система (ABS)

Система ABS помогает предотвратить блокировку колес при слишком сильном торможении или при торможении на скользкой дороге. Это позволяет избежать проскальзывания колес и заноса автомобиля, а также повышает устойчивость автомобиля.



Антиблокировочная тормозная система (ABS) вступает в действие только при опасности блокировки колес при торможении, но не во время нормального торможения. Если во время торможения педаль тормоза пульсирует, и слышен шум, это указывает на работу системы ABS. Такие пульсации и шум являются нормальным явлением. Не отпускайте педаль тормоза.

### ОПАСНОСТЬ

- Управляйте автомобилем с осторожностью и снижайте скорость при движении в поворотах.
- В случае неисправности системы ABS при первой же возможности обратитесь на сервисную станцию официального дилера для проверки и ремонта автомобиля.
- Система ABS обеспечивает максимально возможную эффективность торможения, однако длина тормозного пути во многом зависит от состояния дорожного покрытия.
- Кроме того, система ABS не может защитить вас от опасности при слишком маленькой дистанции до впередиидущего транспортного средства, при проезде залитых водой участков, при слишком быстром движении в поворотах или на разбитых дорогах, а также при невнимательном или небрежном управлении автомобилем.
- Система ABS не гарантирует сокращения тормозного пути при любом состоянии дорожного покрытия. Если на автомобиле установлены цепи противоскольжения или если автомобиль движется по песчаной или заснеженной дороге, то автомобиль с ABS может иметь более длинный тормозной путь по сравнению с автомобилями без ABS.

### Сигнализатор неисправности антиблокировочной тормозной системы (ABS)

В случае неисправности системы желтый сигнализатор «» на панели приборов горит постоянным светом.

### ОПАСНОСТЬ

Если сигнализатор неисправности антиблокировочной тормозной системы (ABS) и сигнализатор неисправности тормозной системы загорелись одновременно, остановите автомобиль в безопасном месте на обочине дороги и при первой же возможности обратитесь на сервисную станцию официального дилера для проверки и ремонта автомобиля.

### Функциональные ограничения

■ Система ABS может издавать при работе следующие звуки:

1. Звук, возникающий при пульсации педали тормоза.
2. Звук удара компонентов подвески о кузов автомобиля при экстренном торможении.
3. Звук работы электродвигателя, электромагнитного клапана и насоса обратной подачи в гидравлическом блоке системы.
4. Звук работы электромагнитного клапана при вмешательстве электронного регулятора тормозных сил (EBD) в процесс торможения.
5. Короткий «жужжащий» звук в ходе самодиагностики системы ABS — при включении электропитания или при пуске двигателя.

■ В указанных ниже условиях всегда поддерживайте безопасную дистанцию до впередиидущего транспортного средства.

1. При движении по разбитым дорогам.
2. При движении по дорогам с выбоинами или неровным покрытием.

## 5. СИСТЕМЫ ПОМОЩИ ВОДИТЕЛЮ

3. При использовании цепей противоскольжения.

4. При движении по грунтовым, гравийным или заснеженным дорогам.

### ВНИМАНИЕ

Большое значение для нормальной работы системы ABS имеют размер шин, их спецификация и состояние протектора. При замене устанавливайте шины такого же типоразмера, допустимой нагрузки и конструкции, как и шины, установленные на заводе. При выходе шины из строя обратитесь на сервисную станцию официального дилера для замены неисправной шины на новую оригинальную шину.

### ОПАСНОСТЬ

- При вождении в дождь следует тщательно контролировать скорость автомобиля. В случае пробуксовки или проскальзывания колес система ABS может оказаться неэффективной.
- Хотя система ABS помогает сохранить контроль над автомобилем, очень важно управлять автомобилем осторожно и поддерживать умеренную скорость движения и безопасную дистанцию до впереди идущего транспортного средства, поскольку существует предел устойчивости автомобиля и эффективности работы рулевого управления даже при работе системы ABS.

**Другие системы помощи водителю (для некоторых вариантов исполнения автомобиля)**

### **Электронный регулятор тормозных сил (EBD)**

Электронный регулятор тормозных сил (EBD) автоматически регулирует распределение тормозных сил между передней и задней осями в зависимости от нагрузки на них. Это необходимо для повышения эффективности торможения. Совместная работа электронного регулятора тормозных сил и системы ABS повышает устойчивость автомобиля при торможении. Кроме того, при торможении в повороте система регулирует усилие в тормозных механизмах внутренних и внешних по отношению к центру поворота колес, что еще больше повышает устойчивость автомобиля при торможении.

### **Система помощи при трогании на подъеме (HAC)**

Система HAC предотвращает скатывание автомобиля назад при начале движения на подъеме. После остановки автомобиля система HAC с помощью датчика продольного ускорения определяет, находится ли автомобиль на уклоне. Если автомобиль из неподвижного положения начинает движение передним или задним ходом на подъем, система HAC начинает работу автоматически. При трогании автомобиля с места система примерно 1-2 секунды поддерживает давление в тормозных механизмах, пока водитель переносит ногу с педали тормоза на педаль акселератора. Давление в тормозных механизмах снижается плавно, по мере увеличения развиваемого электродвигателем тягового усилия. Это позволяет избежать аварийной ситуации в результате резкого начала движения автомобиля.

### **Система помощи при экстренном торможении (BAS)**

Система BAS позволяет уменьшить тормозной путь автомобиля при экстренном торможении. В экстренной ситуации водитель обычно начинает тормозить вовремя, но, как правило, нажимает педаль тормоза с недостаточным усилием, и это увеличивает тормозной путь. В подобных ситуациях может помочь система BAS. Если в экстренной ситуации водитель нажимает педаль тормоза быстро, но

недостаточно сильно, система BAS сразу же поднимает давление в контурах тормозной системы до максимального уровня. Это повышает быстродействие и эффективность системы ABS и позволяет эффективно сократить тормозной путь.



6-1. Ваши действия в экстренной ситуации	Действия при разряде аккумуляторной батареи ..... 176
Система ЭРА-ГЛОНАСС ..... 166	Если двигатель не запускается ..... 178
Выключатель аварийной световой сигнализации ..... 168	6-3. Буксировка
Светоотражающий жилет ..... 169	Буксировка вашего автомобиля ..... 179
Знак аварийной остановки ..... 169	Буксировка неисправного автомобиля ..... 180
Инструмент ..... 170	Установка буксирной проушины ..... 181
6-2. Ваши действия в случае неисправности	6-4. Предохранители
Если колесо получило повреждение при движении автомобиля ... 170	Блок предохранителей ..... 182
Перегрев охлаждающей жидкости двигателя ..... 174	Проверка предохранителей ..... 183
	Замена предохранителей ..... 184

## 6. В СЛУЧАЕ НЕИСПРАВНОСТИ

### 6-1. Ваши действия в экстренной ситуации

#### Система ЭРА-ГЛОНАСС

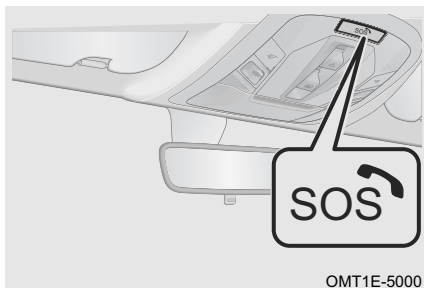

Российская государственная система экстренного реагирования при авариях – это система вызова экстренных оперативных служб. Предназначена для автоматического (при аварии) или ручного (нажатием кнопки «SOS») вызова оператора экстренных оперативных служб, передачи минимального набора данных с описанием характеристик автомобиля, координат его местонахождения, времени и направления движения, а так же установления громкой связи пользователей автомобиля с оператором государственной федеральной системы посредством сотовых сетей (GSM).

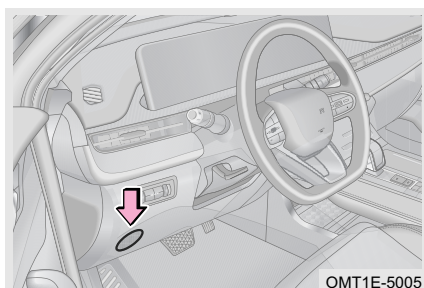

Динамик системы ЭРА-ГЛОНАСС находится в зоне, указанной на рисунке.

#### ■ Режим автоматического срабатывания экстренного вызова

Автоматический вызов в диспетчерский центр ЭРА-ГЛОНАСС осуществляется в момент аварии при: фронтальном столкновении; боковом столкновении; ударе сзади; опрокидывании.

Оператору передается набор данных с описанием характеристик автомобиля, координат его местонахождения, времени и направления движения, а так же устанавливается громкая связь с лицами находящимися в автомобиле.

#### ■ Ручной режим экстренного вызова

Для экстренного вызова вручную, нажмите и удерживайте кнопку «SOS» не менее 3 с. С этого момента запускается алгоритм работы, аналогичный режиму автоматического экстренного вызова, описанного выше.

Для отмены экстренного вызова, инициированного в ручном режиме, на стадии установления соединения (если соединение с оператором системы ещё не установлено) следует нажать кнопку «SOS», вызов будет прекращен.

При случайном нажатии кнопки «SOS», сообщите оператору, что вы не находитесь в экстренной ситуации.

### ■ Режим тестирования устройства

Режим тестирования предназначен для проверки функционирования автомобильной телекоммуникационной системы оператором системы «ЭРА-ГЛОНАСС».

Для тестирования устройства рекомендуем обратиться к дилеру. При желании вы можете самостоятельно провести тестирование. Для этого необходимо нажать кнопку «SOS» пять раз подряд. В режиме тестирования индикатор состояния блока Интерфейса пользователя будет поочередно мигать красным – желтым – зеленым цветом.

Для выполнения тестирования требуется следовать голосовым подсказкам. Выход из режима тестирования осуществляется:

- после передачи минимально необходимых данных с результатами тестирования изделия оператору системы;
- при отключении внешнего питания.

### ■ Меры безопасности

Изделие работает от бортовой сети транспортного средства с номинальным напряжением 12 или 24В. При отключении от источника питания изделие работает за счёт встроенной резервной аккумуляторной батареи, срок службы которой составляет 3 года.

Замена резервной батареи производится только у авторизованных дилеров. В случае обнаружения неисправности в работе изделия следует обратиться в сервисный центр. Запрещается проводить ремонт самостоятельно.

#### ВНИМАНИЕ

Вызов экстренной оперативной службы невозможен в следующих случаях:

- плохого сигнала мобильной сети, или если занята линия диспетчерского центра ЭРА-ГЛОНАСС;
- автомобиль находится вне зоны действия мобильной сети (тоннели, подземные парковки и т. д.);
- неисправности элементов устройства телекоммуникационной системы.

### ■ Индикаторы состояния системы

Для визуального контроля работоспособности системы используется индикатор состояния блока интерфейса пользователя.

При подаче питания на изделие, индикатор состояния горит красным цветом в течение пяти секунд, если изделие исправно и прошло самодиагностику, индикатор состояния гаснет и изделие переходит в рабочий режим.

При обнаружении неисправности встроенных компонентов во время проведения са-модиагностики изделие переходит в состояние сервисной индикации.

## 6. В СЛУЧАЕ НЕИСПРАВНОСТИ

Возможные варианты индикации состояния изделия приведены в таблице.

Таблица 1. Индикация состояний системы

Состояние изделия	Состояние индикатора
Включение	Красный 5 сек, затем мигает зеленый
Рабочий режим	Горит зеленый или желтый
Режим тестирования	Мигает красный – желтый – зеленый
Неисправность, внутренняя память переполнена	Горит красный
Экстренный вызов невозможен	Горит красный
Установление соединения в режиме «Экстренный вызов»	Горит зеленый или желтый
Передача данных в режиме «Экстренный вызов»	Горит зеленый или желтый
Голосовое соединение в режиме «Экстренный вызов»	Горит зеленый или желтый
Низкий заряд батареи	Мигает желтый
Отсутствие сигналов GLONASS/ GPS	Горит желтый
Отсутствие сигналов GSM	Горит красный

### ВНИМАНИЕ

В случае выявления, в процессе диагностики, неисправности внутренних компонентов, необходимо обратиться к дилеру.

### Выключатель аварийной световой сигнализации

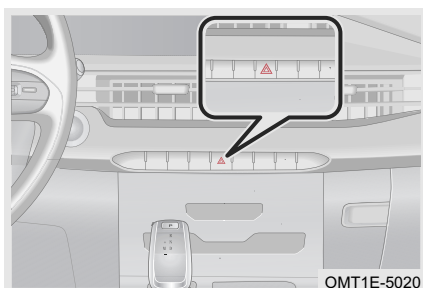

В случае поломки автомобиля или его попадания в дорожно-транспортное происшествие включите аварийную световую сигнализацию, чтобы предупредить об опасности других участников дорожного движения и избежать повторного дорожно-транспортного происшествия.

Для включения аварийной световой сигнализации нажмите соответствующий выключатель, при этом начнут одновременно мигать оба индикатора указателей поворота. Чтобы выключить аварийную световую сигнализацию, нажмите выключатель еще раз.

 ПРОЧИТАЙТЕ

- Аварийная световая сигнализация работает, даже если выключатель пуска двигателя находится в положении OFF.
- При срабатывании подушки безопасности аварийная световая сигнализация включается автоматически.

**Сигнал экстренного торможения**

В случае сильного нажатия педали тормоза в экстренной ситуации при средней или высокой скорости движения все выключатели поворота и соответствующие индикаторы на приборной панели мигают с высокой частотой. Это называется сигналом экстренного торможения. При отпускании педали тормоза, нажатии выключателя аварийной световой сигнализации или установке выключателя пуска двигателя в положение OFF сигнал экстренного торможения выключается.

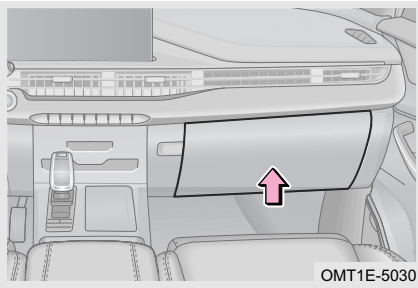
**Светоотражающий жилет**

Светоотражающий жилет рекомендуется хранить в перчаточном ящике.

Надевайте светоотражающий жилет (полосами из светоотражающего материала наружу), когда покидаете автомобиль в условиях недостаточной видимости — например, для устранения внезапно возникшей неисправности или после дорожно-транспортного происшествия. Это сделает вас более заметным для водителей других транспортных средств и поможет избежать повторного дорожно-транспортного происшествия.

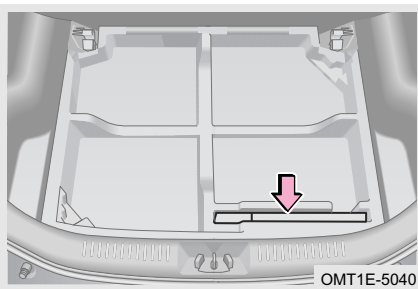
**Знак аварийной остановки**

Знак аварийной остановки следует хранить в багажном отделении под ковровым покрытием пола.

Использование знака аварийной остановки при остановке автомобиля для устранения внезапно возникшей неисправности или после дорожно-транспортного происшествия позволит предупредить об опасности водителей других транспортных средств и избежать повторного дорожно-транспортного происшествия.

## 6. В СЛУЧАЕ НЕИСПРАВНОСТИ

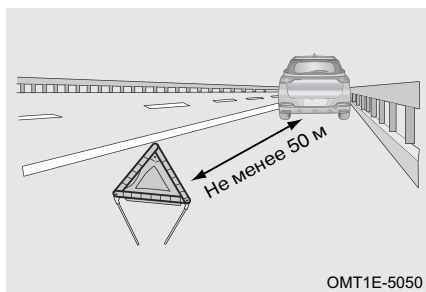

На обычной дороге знак аварийной остановки следует устанавливать на расстоянии не менее 50 метров позади вашего автомобиля.

На автомагистрали знак аварийной остановки следует устанавливать на расстоянии не менее 150 метров позади вашего автомобиля.

При плохой погоде или на повороте знак аварийной остановки следует устанавливать на расстоянии не менее 150 метров позади вашего автомобиля.

### Инструмент

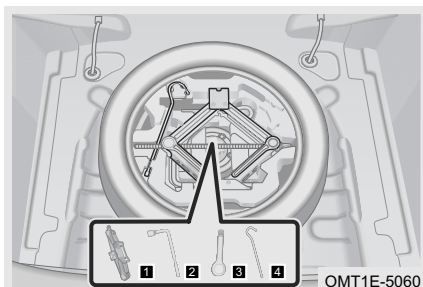

- 1 Джек
- 2 Баллонный ключ
- 3 Буксирная проушина
- 4 Рукоятка домкрата

### ПРОЧИТАЙТЕ

В зависимости от исполнения автомобиль может быть укомплектован шинным манометром, огнетушителем и аптечкой первой помощи.

## 6-2. Ваши действия в случае неисправности

### Если колесо получило повреждение при движении автомобиля

Если при движении автомобиля колесо получило повреждение, держите рулевое колесо обеими руками и, продолжая прямолинейное движение, плавно снизьте скорость. Остановите автомобиль в безопасном месте в стороне от транспортного потока.

#### 1. Подготовка к замене поврежденного колеса

Шаг 1. Остановите автомобиль на горизонтальной площадке с твердым покрытием.

Шаг 2. Включите стояночный тормоз и переведите селектор в положение P (-стоянка) (автомобиль с автоматической коробкой передач) или переведите рычаг переключения передач в положение N (нейтраль) (автомобиль с механической коробкой передач).

Шаг 3. Переведите выключатель пуска двигателя в положение OFF и включите аварийную световую сигнализацию.

Шаг 4. Попросите пассажиров выйти из автомобиля и встать с той стороны автомобиля, которая находится дальше от транспортного потока.

Шаг 5. Наденьте светоотражающий жилет и установите знак аварийной остановки на расстоянии не менее 50 – 150 метров позади автомобиля (в зависимости от дорожных условий).

### ВНИМАНИЕ

Не следует продолжать движение с поврежденным колесом. В противном случае при движении даже на небольшое расстояние произойдет необратимое повреждение шины.

### ПРОЧИТАЙТЕ

Процедура замены колеса одинакова и для полноразмерного, и для малоразмерного запасного колеса.

2. Извлеките запасное колесо.

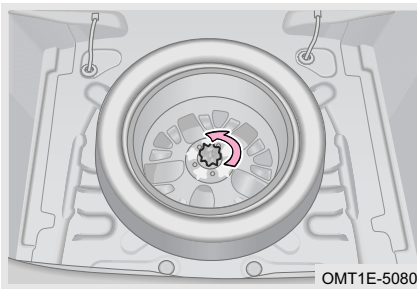

Шаг 1. Откройте дверь багажного отделения, поднимите ковровое покрытие пола багажного отделения и извлеките комплект инструмента.

Шаг 2. Извлеките запасное колесо из багажного отделения.

3. Снимите поврежденное колесо.

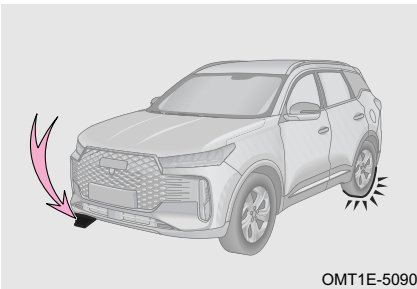

Шаг 1. При подъеме автомобиля домкратом следует установить противооткатные упоры перед колесом, находящимся по диагонали от поврежденного колеса, чтобы избежать самопроизвольного движения автомобиля.

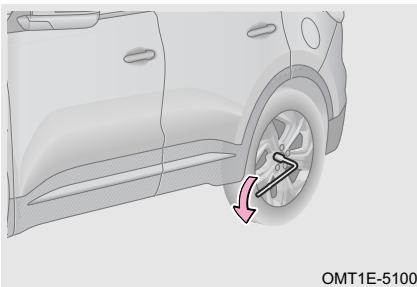

Шаг 2. Ослабьте затяжку всех колесных болтов поврежденного колеса, вращая их против часовой стрелки баллонным ключом. Для развития максимального момента при отворачивании болтов баллонный ключ следует надеть на головку болта так, чтобы ручка ключа находилась с левой стороны, затем взяться за конец ручки этого ключа и нажать на нее.

## 6. В СЛУЧАЕ НЕИСПРАВНОСТИ

### ⚠ ВНИМАНИЕ

При отворачивании болтов баллонным ключом не допускайте соскальзывания ключа с головки болта. В противном случае вы можете повредить колесный болт.

### ⚠ ОПАСНОСТЬ

Не отворачивайте болты полностью на данном этапе. В противном случае под тяжестью автомобиля колесо может упасть, что может стать причиной травмирования людей.

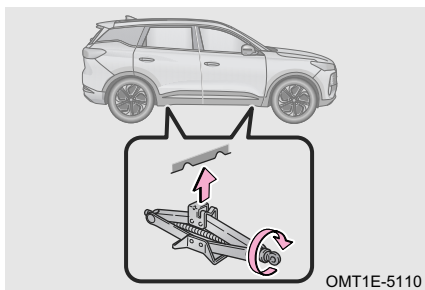

Шаг 3. Установите домкрат на горизонтальной площадке с твердым покрытием и убедитесь, что углубление на головке домкрата точно совпадает с опорной площадкой на кузове автомобиля.

### 📖 ПРОЧИТАЙТЕ

- Максимальная нагрузка на домкрат: 1 200 кг
- Поднимите автомобиль на высоту, достаточную для того, чтобы снять колесо.

### ⚠ ОПАСНОСТЬ

Когда автомобиль поднят домкратом, во избежание травмирования людей следите за тем, чтобы ничьи части тела не оказались под кузовом.

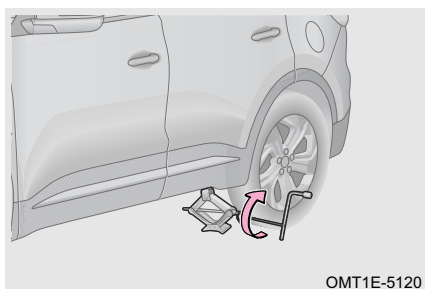

Шаг 4. Как только головка домкрата коснется опорной площадки на кузове, установите рукоятку домкрата на домкрат, вставьте баллонный ключ в рукоятку домкрата, затем вращайте баллонный ключ по часовой стрелке, чтобы поднять автомобиль.

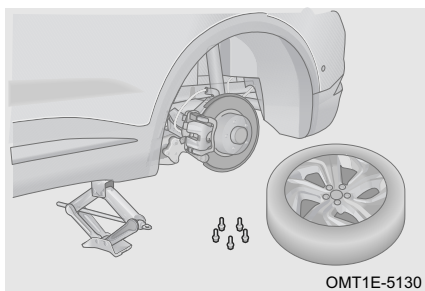

Шаг 5. Отверните колесные болты, вращая баллонный ключ против часовой стрелки, и снимите поврежденное колесо.

**⚠ ВНИМАНИЕ**

Положите снятое колесо на землю выпуклой поверхностью вверх, чтобы не поцарапать его.

## 4. Установите запасное колесо.

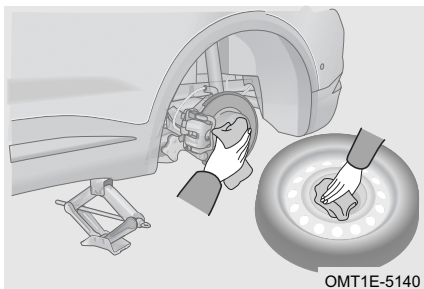

ОМТ1Е-5140

Шаг 1. Перед установкой колеса удалите все загрязнения с привалочных поверхностей колесного диска и ступицы. Установите запасное колесо на ступицу и убедитесь, что колесный диск хорошо прилегает к ступице.

**📖 ПРОЧИТАЙТЕ**

После установки малоразмерного запасного колеса включается сигнализация системы ESP. Через 1 км после замены малоразмерного запасного колеса на полноразмерное данная сигнализация выключится.

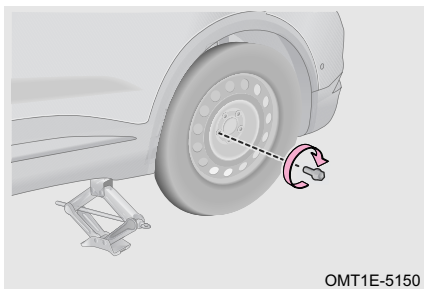

ОМТ1Е-5150

Шаг 2. Сначала заверните колесные болты от руки, вращая их по часовой стрелке. Затем установите запасное колесо в правильное положение и предварительно затяните все болты с помощью баллонного ключа.

**⚠ ВНИМАНИЕ**

Запрещается наносить смазку на резьбовую часть болтов.

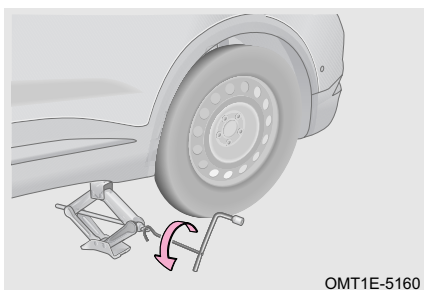

ОМТ1Е-5160

Шаг 3. Убедитесь, что рядом с автомобилем нет посторонних лиц. Для того чтобы опустить автомобиль, вращайте баллонный ключ, вставленный в рукоятку домкрата, против часовой стрелки.

## 6. В СЛУЧАЕ НЕИСПРАВНОСТИ

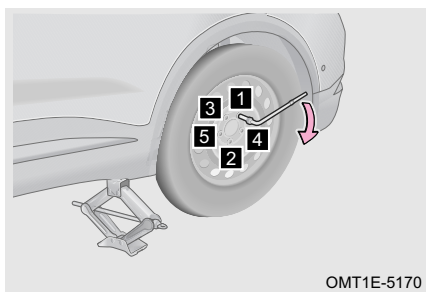

Шаг 4. Затяните болты баллонным ключом в последовательности, показанной на рисунке. Повторите данную процедуру два или три раза для надежной затяжки болтов.

Шаг 5. Уложите на место поврежденное колесо, домкрат, знак аварийной остановки и весь инструмент.

Шаг 6. Если давление воздуха в шине низкое, двигайтесь с небольшой скоростью к ближайшей сервисной станции официального дилера, чтобы довести давление воздуха в шине до нормы.

### ОПАСНОСТЬ

- Скорость движения с установленным малоразмерным запасным колесом не должна превышать 80 км/ч.
- Малоразмерное запасное колесо нельзя использовать длительное время. Момент затяжки колесных болтов после установки малоразмерного запасного колеса должен составлять  $110 \pm 10 \text{ Н} \cdot \text{м}$ . Двигайтесь с небольшой скоростью к ближайшей сервисной станции официального дилера (рекомендуемое расстояние не должно превышать 80 км) для замены малоразмерного запасного колеса на полноразмерное колесо. Несоблюдение этого требования может привести к отворачиванию колесных болтов.
- После установки малоразмерного запасного колеса дорожный просвет автомобиля уменьшается. Проявляйте осторожность при движении в условиях бездорожья.
- Малоразмерное запасное колесо предназначено только для экстренных ситуаций и должно использоваться исключительно на кратковременной основе. Запрещается использование малоразмерного запасного колеса для поездок большой протяженности или в течение длительного времени.
- Помните, что малоразмерное запасное колесо, которым укомплектован ваш автомобиль, специально разработано для него. Не устанавливайте его на другие автомобили.
- Запрещается устанавливать на автомобиль более одного малоразмерного запасного колеса одновременно.
- При первой же возможности замените малоразмерное запасное колесо на полноразмерное стандартное колесо.
- Избегайте резких ускорений, резких операций рулевым колесом, резкого торможения и переключения передач, приводящего к резкому торможению двигателем.

### Перегрев охлаждающей жидкости двигателя

Если во время движения автомобиля произошел перегрев охлаждающей жидкости двигателя, на что указывает нахождение указателя температуры охлаждающей жидкости двигателя у метки «Н» или включение красного сигнализатора  на приборной панели, необходимо покинуть проезжую часть и остановить автомобиль в безопасном месте.



Шаг 1. Остановите автомобиль на горизонтальной площадке с твердым покрытием.

Шаг 2. Включите стояночный тормоз и переведите селектор в положение Р (-стоянка) (автомобиль с автоматической коробкой передач) или переведите рычаг переключения передач в положение N (нейтраль) (автомобиль с механической коробкой передач).

Шаг 3. Если вы использовали систему кондиционирования воздуха, выключите ее. Вода, капающая из трубки системы кондиционирования воздуха, признаком неисправности не является.

Шаг 4. Дав двигателю поработать несколько минут на холостых оборотах, переведите выключатель пуска двигателя в положение OFF и включите аварийную световую сигнализацию.

Шаг 5. Прежде чем открыть капот, убедитесь, что из моторного отсека не выходит охлаждающая жидкость или пар. В противном случае вы можете получить ожоги.

Шаг 6. Если уровень охлаждающей жидкости опустился ниже нормы, обратитесь на сервисную станцию официального дилера для проверки и ремонта автомобиля.

#### ВНИМАНИЕ

- Если двигатель часто перегревается, обратитесь на сервисную станцию официального дилера для проверки и ремонта автомобиля.
- При низком уровне охлаждающей жидкости вы можете довести его до нормы, долив в расширительный бачок радиатора обычную воду. Однако после этого вы должны при первой же возможности обратиться на сервисную станцию официального дилера для замены охлаждающей жидкости.

### Действия при разряде аккумуляторной батареи

#### Пуск автомобиля от внешней аккумуляторной батареи

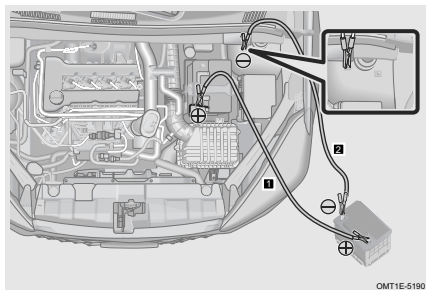

Шаг 1. Установите выключатель пуска двигателя в положение OFF и присоедините пусковые провода.

**1** Присоедините один зажим «положительного» (+) пускового провода к «положительному» (+) полюсному выводу разряженной аккумуляторной батареи. Другой зажим «положительного» (+) пускового провода присоедините к «положительному» (+) полюсному выводу внешней аккумуляторной батареи.

**2** Присоедините один зажим «отрицательного» (-) пускового провода к «отрицательному» (-) выводу внешней аккумуляторной батареи. Другой зажим «отрицательного» (-) пускового провода присоедините к неокрашенной детали двигателя автомобиля с разряженной аккумуляторной батареей.

Шаг 2. Если двигатель автомобиля-донора заглушен, следует запустить его, легко нажать педаль акселератора и приблизительно 5 минут поддерживать повышенные обороты двигателя автомобиля-донора, чтобы разряженная аккумуляторная батарея вашего автомобиля немного зарядилась.

Шаг 3. Если попытка пуска двигателя автомобиля с разряженной аккумуляторной батареей не удалась, убедитесь в хорошем контакте зажимов на пусковых проводах и повторите попытку пуска двигателя. Если двигатель все равно не запускается, зарядите разряженную аккумуляторную батарею.

Шаг 4. После успешного пуска двигателя отсоедините пусковые провода в последовательности, обратной присоединению (сначала «отрицательный» (-) провод, а затем «положительный» (+) провод).

Примечание: в качестве внешней аккумуляторной батареи для пуска двигателя можно использовать только стандартную аккумуляторную батарею напряжением 12 В.

**⚠ ВНИМАНИЕ**

- Если аккумуляторная батарея часто разряжается, при первой же возможности обратитесь на сервисную станцию официального дилера для проверки и ремонта автомобиля.
- Не соединяйте «отрицательный» (-) вывод внешней аккумуляторной батареи напрямую с «отрицательным» (-) выводом разряженной аккумуляторной батареи.
- Напряжение внешней аккумуляторной батареи должно находиться в интервале от 12 до 13 В. Не приступайте к пуску двигателя от внешней аккумуляторной батареи, пока не убедитесь в том, что ее напряжение соответствует норме.
- При присоединении пусковых проводов убедитесь в том, что они не касаются вращающихся деталей в моторном отсеке (вентилятора, ремней навесных агрегатов и т. п.).
- Следите за тем, чтобы пусковые провода были присоединены правильно, а между их зажимами было достаточное расстояние. Не допускайте контакта зажимов пусковых проводов друг с другом или с металлическими деталями автомобиля.
- Перед выключением питания автомобиля или его запираем убедитесь, что потребители электрической энергии выключены, иначе потом могут возникнуть проблемы с пуском двигателя из-за разряда аккумуляторной батареи.

**⚠ ОПАСНОСТЬ**

- Используйте специальные пусковые провода.
- Не курите возле аккумуляторной батареи, не пользуйтесь рядом с ней спичками или зажигалками, не подносите к ней открытое пламя.
- Если вы не уверены в своей способности самостоятельно выполнить описанную здесь процедуру, рекомендуем вам обратиться за помощью к квалифицированному механику или на сервисную станцию официального дилера.

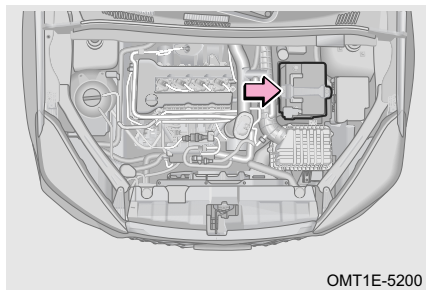
**Замена низковольтной аккумуляторной батареи**

Шаг 1. Переведите выключатель пуска двигателя в положение OFF.

Шаг 2. Откройте капот.

Шаг 3. Отсоедините провод от «отрицательного» (-) полюсного вывода аккумуляторной батареи.

Шаг 4. Отсоедините провод от «положительного» (+) полюсного вывода аккумуляторной батареи.

Шаг 5. Снимите прижимную планку, затем снимите аккумуляторную батарею.

Шаг 6. Параметры новой аккумуляторной батареи должны соответствовать параметрам заменяемой батареи.

Шаг 7. Установите аккумуляторную батарею в последовательности, обратной ее снятию.

## 6. В СЛУЧАЕ НЕИСПРАВНОСТИ

Примечание: Ваш автомобиль оснащен необслуживаемой аккумуляторной батареей. Параметры новой аккумуляторной батареи должны соответствовать параметрам заменяемой батареи. Для замены аккумуляторной батареи рекомендуется обращаться на сервисную станцию официального дилера.

### ЗАЩИТА ОКРУЖАЮЩЕЙ СРЕДЫ

Отработавшая аккумуляторная батарея содержит серную кислоту. Она ядовита и представляет коррозионную опасность. Утилизируйте аккумуляторную батарею в соответствии с местным законодательством по защите окружающей среды.

### ВНИМАНИЕ

Будьте осторожны, не касайтесь металлическим инструментом одновременно обоих полюсных выводов аккумуляторной батареи. Не держитесь одновременно за «положительный» (+) вывод аккумуляторной батареи и за кузов автомобиля.

### ОПАСНОСТЬ

- Храните аккумуляторную батарею в месте, недоступном для детей.
- Не курите возле аккумуляторной батареи, не пользуйтесь рядом с ней спичками или зажигалками, не подносите к ней открытое пламя.
- Аккумуляторная батарея содержит серную кислоту, которая ядовита и представляет коррозионную опасность, поэтому при работе с аккумуляторной батареей носите защитные очки и перчатки. Не наклоняйте и не переворачивайте аккумуляторную батарею.
- Если электролит попал на открытые участки тела или одежду, нейтрализуйте его с помощью щелочной воды (мыла) и смойте чистой водой. При необходимости незамедлительно обратитесь за медицинской помощью.

### Если двигатель не запускается

Если двигатель не запускается, убедитесь, что ваши действия соответствуют правильной процедуре пуска, и что в топливном баке достаточно топлива.

■ Коленчатый вал двигателя не вращается или вращается с низкой частотой

Шаг 1. Убедитесь, что клеммы на полюсных выводах аккумуляторной батареи чисты и надежно затянуты.

Шаг 2. Если клеммы на полюсных выводах аккумуляторной батареи чисты и надежно затянуты, включите фары. Если фары горят тускло, это означает, что аккумуляторная батарея разряжена. В этом случае можно попробовать запустить двигатель с помощью внешней аккумуляторной батареи.

Шаг 3. Если двигатель не запустится и после этой попытки, при первой же возможности обратитесь на сервисную станцию официального дилера для проверки и ремонта автомобиля.

■ Коленчатый вал двигателя вращается с нормальной частотой, но двигатель не запускается

Шаг 1. Переведите выключатель пуска двигателя в положение OFF или ACC и повторите попытку пуска двигателя.

Шаг 2. Если двигатель не запускается, это может указывать на то, что свечи зажигания залиты бензином из-за многократных попыток пуска. Установите выключатель пуска двигателя в положение OFF и через несколько минут предпримите еще одну попытку пуска двигателя.

Шаг 3. Если двигатель не запустится и после этой попытки, при первой же возможности обратитесь на сервисную станцию официального дилера для проверки и ремонта автомобиля.

### ВНИМАНИЕ

- Во избежание выхода стартера из строя не держите его включенным дольше 15 секунд.
- Если двигатель становится трудно запустить или он часто глохнет, при первой же возможности обратитесь на сервисную станцию официального дилера для проверки или ремонта автомобиля.

## 6-3. Буксировка

### Буксировка вашего автомобиля

Буксировка автомобиля должна осуществляться с соблюдением действующих в вашей местности правил и норм.

Перед буксировкой автомобиля выключите стояночный тормоз (аварийное выключение стояночного тормоза описано разделе «Тормозная система») и переведите селектор/рычаг переключения передач в положение N (нейтраль).

### Правильные способы буксировки

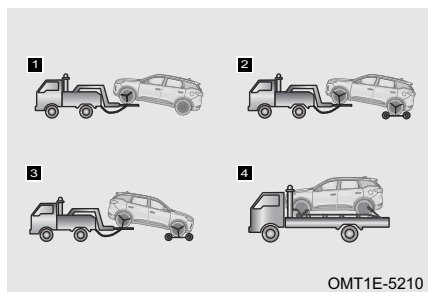

- 1** Для переднеприводных автомобилей: буксировка с вывешиванием передних колес автомобиля. Убедитесь, что буксируемый автомобиль надежно зафиксирован на эвакуаторе.
- 2** Для передне-, задне- и полноприводных автомобилей: буксировка с вывешиванием передних колес автомобиля и установкой задних колес на подкатную тележку. Убедитесь, что буксируемый автомобиль надежно зафиксирован на эвакуаторе.
- 3** Для передне-, задне- и полноприводных автомобилей: буксировка с вывешиванием задних колес автомобиля и установкой передних колес на подкатную тележку. Убедитесь, что буксируемый автомобиль надежно зафиксирован на эвакуаторе.
- 4** Для передне-, задне- и полноприводных автомобилей: Убедитесь, что буксируемый автомобиль надежно зафиксирован на эвакуаторе.

## 6. В СЛУЧАЕ НЕИСПРАВНОСТИ

### ⚠ ВНИМАНИЕ

- Полноприводные автомобили следует перевозить с полной погрузкой на эвакуатор.
- Полная погрузка на эвакуатор также необходима, если у автомобиля повреждены колеса или мосты.
- Обеспечьте достаточное расстояние между кузовом (рядом с невешенными колесами) и опорной поверхностью. В противном случае бампер и днище буксируемого автомобиля могут получить повреждения во время буксировки.

### Неправильные способы буксировки

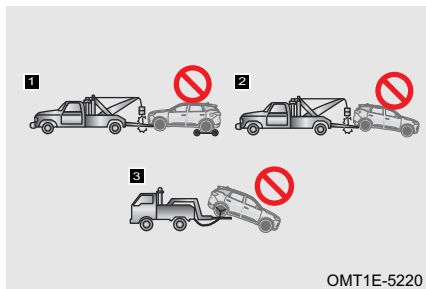

- 1 Буксировка эвакуатором с тросовым подъемником за переднюю часть автомобиля
- 2 Буксировка эвакуатором с тросовым подъемником за заднюю часть автомобиля при опоре передних колес на дорогу.
- 3 Буксировка эвакуатором с вывешиванием задних колес при опоре передних колес на дорогу.

### ⚠ ВНИМАНИЕ

Запрещается буксировка эвакуатором с тросовым подъемником как за переднюю, так и за заднюю часть автомобиля. Это приведет к повреждению кузова.

### Буксировка неисправного автомобиля

При невозможности вызова эвакуатора автомобиль можно некоторое время буксировать с помощью троса, цепи или жесткой сцепки, закрепив их в буксирной проушине. Такой способ буксировки допускается лишь на дорогах с твердым покрытием при низкой скорости движения и на небольшое расстояние.

В этом случае водитель должен находиться в буксируемом автомобиле и управлять рулевым колесом и педалью тормоза. Убедитесь в исправности колес, трансмиссии, мостов, рулевого управления и тормозной системы автомобиля.

Перед буксировкой автомобиля выключите стояночный тормоз (аварийное выключение стояночного тормоза описано в разделе «Тормозная система»), переведите селектор в положение N (нейтраль) и установите выключатель пуска двигателя в положение ACC или ON.

**⚠ ВНИМАНИЕ**

- Запрещается длительная буксировка автомобиля.
- Никогда не буксируйте другой автомобиль, если он тяжелее вашего, иначе ваш автомобиль может получить повреждения.
- Надежно закрепите трос, цепь или жесткую сцепку в буксирной проушине.
- Водитель буксирующего и водитель буксируемого автомобиля должны знать правила буксировки. В противном случае буксировка запрещена.
- Во избежание повреждения автомобиля не буксируйте его со смещением.
- При неработающем двигателе вакуумный усилитель тормозной системы и усилитель рулевого управления не функционируют. Поэтому управление рулевым колесом и пользование педалью тормоза потребуют большего усилия, чем обычно. При буксировке соблюдайте повышенную осторожность.
- При необходимости буксировки автомобиля с автоматической коробкой передач обратитесь за помощью на сервисную станцию официального дилера или в компанию, специализирующуюся на эвакуации автомобилей.
- Если буксируемый автомобиль передвигается с трудом, не продолжайте буксировку во избежание дополнительного повреждения автомобиля. Обратитесь за помощью на сервисную станцию официального дилера или в компанию, специализирующуюся на эвакуации.

**⚠ ОПАСНОСТЬ**

- Во избежание травм в буксируемом автомобиле не должно быть никого, кроме водителя.
- При буксировке автомобиля избегайте резкого начала движения или непредсказуемых маневров, которые могут привести к избыточной нагрузке на буксирную проушину, трос, цепь или жесткую сцепку. Буксирная проушина, трос, цепь или жесткая сцепка могут разрушиться, став причиной тяжелых травм или повреждений.

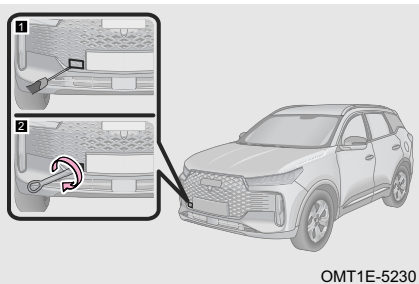
**Установка буксирной проушины****Передняя буксирная проушина**

Шаг 1. С помощью плоской отвертки, обернутой изоляционной лентой, снимите декоративную крышку отверстия для передней буксирной проушины.

Шаг 2. Вставьте буксирную проушину в специальное отверстие и заверните ее по часовой стрелке. Затем надежно затяните проушину с помощью баллонного ключа.

## 6. В СЛУЧАЕ НЕИСПРАВНОСТИ

### Задняя буксирная проушина

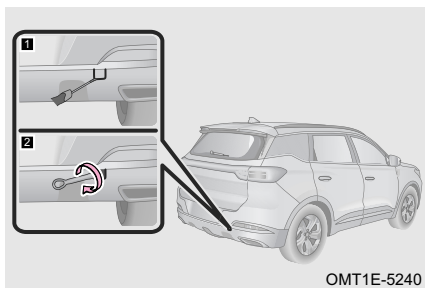

Шаг 1. С помощью плоской отвертки, обернутой изоляционной лентой, снимите декоративную крышку отверстия для задней буксирной проушины.

Шаг 2. Вставьте буксирную проушину в специальное отверстие и заверните ее по часовой стрелке. Затем надежно затяните проушину с помощью баллонного ключа.

#### **⚠ ВНИМАНИЕ**

- Используйте только буксирную проушину, которой укомплектован ваш автомобиль. В противном случае вы можете повредить его.
- Буксируемый автомобиль должен двигаться медленно и равномерно. Чрезмерное натяжение буксирного троса может нанести повреждение автомобилю.
- Буксирный трос или жесткую сцепку можно присоединять только к буксирной проушине.

#### **⚠ ОПАСНОСТЬ**

Убедитесь в том, что буксирная проушина надежно затянута. Если проушина отвернется во время буксировки, это может привести к дорожно-транспортному происшествию, тяжелому травмированию или гибели людей.

## 6-4. Предохранители

### Блок предохранителей

Предохранители служат для защиты электрических цепей и устройств от перегрузки. Если не работает какой-либо электрический прибор, скорее всего, перегорел соответствующий предохранитель.

### Блок предохранителей в моторном отсеке

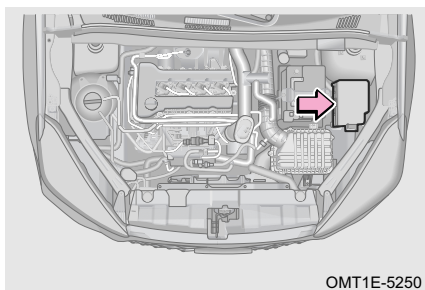

Шаг 1. Переведите выключатель пуска двигателя в положение OFF.

Шаг 2. Отсоедините провод от «отрицательного» (-) полюсного вывода аккумуляторной батареи.

Шаг 3. Снимите крышку блока предохранителей в моторном отсеке для проверки или замены предохранителей.

## Блок предохранителей и реле в панели управления

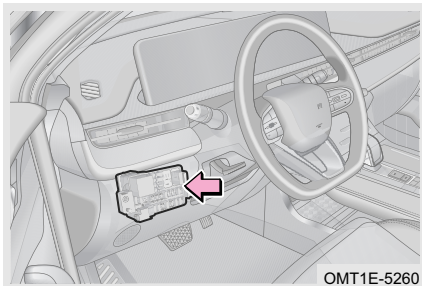

Шаг 1. Переведите выключатель пуска двигателя в положение OFF.

Шаг 2. Отсоедините провод от «отрицательного» (-) полюсного вывода аккумуляторной батареи.

Шаг 3. Снимите декоративную накладку в левой нижней части панели управления для проверки или замены предохранителей.

 ПРОЧИТАЙТЕ

- Проверьте предохранители, вызывающие у вас подозрение, по схеме, нанесенной на внутреннюю сторону крышки блока.
- Во избежание повреждения электрической системы содержите блок предохранителей в чистоте. Не допускайте попадания влаги внутрь блока через открытую крышку.
- Во избежание повреждения автомобиля проявляйте осторожность при снятии и установке левой нижней декоративной накладки панели управления. При необходимости обратитесь для этого на сервисную станцию официального дилера.

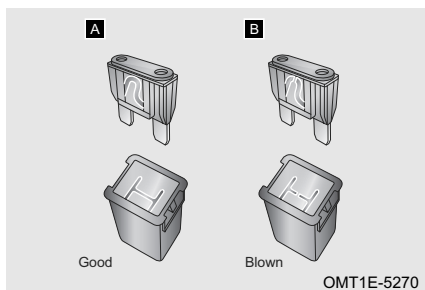
 Проверка предохранителей

**A** Исправный предохранитель.

**B** Перегоревший предохранитель.

 ПРОЧИТАЙТЕ

Если предохранитель перегорел, его следует заменить.

### Замена предохранителей

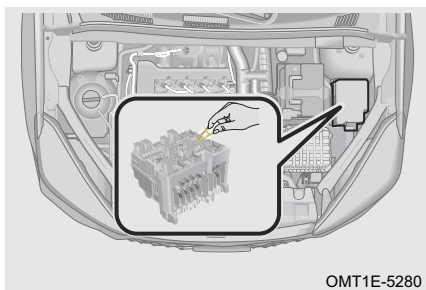

Шаг 1. Переведите выключатель пуска двигателя в положение OFF.

Шаг 2. Проверьте предохранители, вызывающие у вас подозрение, по схеме, нанесенной на внутреннюю сторону крышки блока.

Шаг 3. Для извлечения предохранителя воспользуйтесь специальным пинцетом.

Шаг 4. Проверьте исправность предохранителя. Если вы не уверены, исправен ли предохранитель, замените его заведомо исправным предохранителем того же номинала. Номинал предохранителей указан на самом предохранителе и на крышке блока предохранителей.

#### ВНИМАНИЕ

- Запрещается изменять конструкцию предохранителей или блоков предохранителей.
- Для замены используйте только предохранитель того же номинала, что и у заменяемого предохранителя. Запрещается, даже временно, заменять перегоревший предохранитель проволоочной перемычкой. В противном случае возможно серьезное повреждение электрооборудования автомобиля или его возгорание.

7-1. Ремонт и техническое обслуживание	Проверка шин.....	193
Ремонт и техническое обслуживание.....	Как избежать эффекта сплюснутых шин.....	195
186	Перестановка колес.....	195
Услуги, предоставляемые сервисной станцией официального дилера....	Проверка аккумуляторной батареи .....	195
186	Проверка фильтра системы кондиционирования воздуха .....	196
Проверка исправности автомобиля .....	Проверка уровня жидкости омывателя ветрового стекла .....	196
187	Проверка щеток стеклоочистителей .....	196
7-2. Текущие работы	Мойка автомобиля с помощью установки высокого давления .....	198
Текущие работы .....		
188		
Проверка уровня моторного масла .....		
189		
Проверка уровня рабочей жидкости коробки передач.....		
190		
Проверка уровня тормозной жидкости.....		
190		
Проверка уровня охлаждающей жидкости .....		
191		
Проверка радиатора и конденсора кондиционера.....		
191		
Проверка ремня привода навесных агрегатов .....		
192		
	7-3. Плановое техническое обслуживание	
	Информация о первом техническом обслуживании .....	199
	Регламент технического обслуживания.....	200
	Технические данные .....	205

## 7. ТЕХНИЧЕСКОЕ ОБСЛУЖИВАНИЕ

### 7-1. Ремонт и техническое обслуживание

#### Ремонт и техническое обслуживание

Существует два вида работ по ремонту и техническому обслуживанию: текущие работы, которые владелец автомобиля может выполнить самостоятельно, и плановые проверки и техническое обслуживание, для выполнения которых владельцу следует обратиться на сервисную станцию официального дилера.

Подробнее о плановых проверках и техническом обслуживании рассказано в разделе «Плановое техническое обслуживание» ниже в этой главе. Данные операции позволяют заблаговременно выявлять потенциальные опасности и устранять неисправности. Регулярное техническое обслуживание автомобиля очень важно. Строго соблюдайте регламент технического обслуживания, приведенный в настоящем Руководстве. Это гарантирует оптимальные характеристики вашего автомобиля, его исправную работу и позволяет продлить срок его службы.

Во избежание поломки автомобиля используйте только рекомендованные эксплуатационные жидкости.

#### Услуги, предоставляемые сервисной станцией официального дилера

##### Сервисная станция официального дилера

Только оригинальные запасные части и материалы могут обеспечить заявленный срок службы автомобиля. Мы являемся единственным поставщиком запасных частей для сервисных станций официальных дилеров во всем мире. Поэтому следует использовать только оригинальные запасные части, доступные на сервисных станциях официальных дилеров.

Специалисты официального дилера являются профессионалами своего дела. При обращении на станцию технического обслуживания официального дилера помните, что специалисты станции знают ваш автомобиль лучше, чем кто-либо другой, а сама станция располагает всеми необходимыми оригинальными запасными частями и гарантирует высочайшее качество работ.



#### ЗАЩИТА ОКРУЖАЮЩЕЙ СРЕДЫ

Для утилизации отработанного моторного масла, тормозной жидкости, охлаждающей жидкости, жидкости гидроусилителя рулевого управления (для некоторых вариантов исполнения автомобиля), отслуживших свой ресурс аккумуляторных батарей и шин обращайтесь в специализированные организации по утилизации отходов. Запрещается утилизировать их в систему сбора бытового мусора или канализацию.

##### Организация технического обслуживания

При обращении на сервисную станцию официального дилера нужно иметь при себе необходимые документы. Не все работы, которые должны быть выполнены, могут покрываться гарантией. Обсудите дополнительные расходы с консультантом по обслуживанию. Бережно храните сервисную книжку автомобиля. Она может помочь в устранении неисправностей.

Подготовьте письменный перечень неисправностей автомобиля или конкретных работ, которые следует выполнить. Если произошло дорожно-транспортное происшествие или была выполнена работа, которая не зафиксирована в журнале технического обслуживания, обязательно сообщите об этом консультанту по обслуживанию.

Перечислите позиции, которые должны быть выполнены, обсудите ситуацию с консультантом по обслуживанию и перечислите позиции в порядке очередности.

### Проверка исправности автомобиля

Проводите проверку исправности автомобиля перед каждой поездкой. Это обеспечит безопасность эксплуатации автомобиля и удовольствие от управления им.

 <b>ОПАСНОСТЬ</b>
Во время проведения проверки не запускайте автомобиль.
<b>Ежедневная проверка</b>
Осмотрите лакокрасочное покрытие на предмет царапин, обесцвечивания и сколов, проверьте затяжку колесных болтов и их наличие, убедитесь в отсутствии течи эксплуатационных жидкостей / масел и в отсутствии повреждений дверей, капота, двери багажного отделения и стекол.
Проверьте уровень моторного масла, тормозной жидкости, охлаждающей жидкости, жидкости усилителя рулевого управления (для некоторых вариантов исполнения автомобиля) и жидкости омывателя и долийте соответствующую жидкость при необходимости.
Проверьте давление в холодных шинах и их состояние (уровень износа, отсутствие грыж, трещин, механических повреждений и т. д.). Проверьте состояние запасного колеса.
Убедитесь в том, что запорные скобы ремней надежно фиксируются замками. Убедитесь, что ленты ремней не изношены и не повреждены.
Проверьте исправность приборов освещения и световой сигнализации.
Проверьте исправность сигнализаторов и индикаторов на панели приборов.
<b>Ежемесячная проверка</b>
Воймите кузов автомобиля, очистите моторный отсек (удалите грязь из радиатора и конденсатора, потеки масла с двигателя), почистите салон автомобиля и багажное отделение.
Проверьте соединения, трубки, шланги и бачки на герметичность. Проверьте состояние проводов и затяжку клемм аккумуляторной батареи, убедитесь в отсутствии на них следов коррозии. Осмотрите электрическую проводку на отсутствие повреждений, плохого контакта в разъемах и обрывов проводов. Убедитесь в отсутствии течи эксплуатационных жидкостей/масел.
Проверьте работоспособность системы кондиционирования воздуха.
Проверьте работоспособность стояночного тормоза.
Проверьте наличие запасных предохранителей и комплекта инструментов (- домкрата, баллонного ключа и др.).

## 7. ТЕХНИЧЕСКОЕ ОБСЛУЖИВАНИЕ

### ПРОЧИТАЙТЕ

Для утилизации отработанного моторного масла, тормозной жидкости, охлаждающей жидкости, отслуживших свой ресурс аккумуляторных батарей и шин обращайтесь в специализированные организации по утилизации отходов. Запрещается утилизировать их в систему сбора бытового мусора или канализацию.

### 7-2. Текущие работы

#### Текущие работы

Если вы проводите техническое обслуживание автомобиля самостоятельно, в точности выполняйте операции, указанные в данном разделе.

В нем приведены инструкции только для тех операций по техническому обслуживанию, которые могут быть выполнены владельцем самостоятельно. Существуют также операции, которые следует доверить квалифицированному специалисту, располагающему специальным инструментом.

### ВНИМАНИЕ

- Перед закрытием капота проверьте, не остались ли в моторном отсеке лишние предметы, например, инструмент, ветошь и т. д.
- Запрещается эксплуатация автомобиля без фильтрующего элемента воздухоочистителя, поскольку она приводит к интенсивному износу двигателя.
- Доливайте охлаждающую жидкость, тормозную жидкость и жидкость омывателя строго до установленного уровня. Если жидкость попала на кузов, немедленно вытрите ее влажной ветошью, чтобы предотвратить повреждение лакокрасочного покрытия.

### ОПАСНОСТЬ

- Не открывайте крышку расширительного бачка системы охлаждения при горячем двигателе, чтобы не получить ожоги.
- При работающем двигателе держите руки, одежду и инструмент в стороне от вентилятора системы охлаждения и приводных ремней.
- Не курите рядом с заливной горловиной топливного бака или аккумуляторной батареей, поскольку искры или открытое пламя могут привести к возгоранию.
- Электрическая система автомобиля находится под высоким напряжением. Поэтому при работающем двигателе или при выключателе пуска двигателя, находящемся в положении ON, запрещается прикасаться к компонентам этой системы.
- Сразу же после поездки двигатель, радиатор, выпускной коллектор и крышка головки блока цилиндров имеют очень высокую температуру, поэтому не прикасайтесь к ним. Вентилятор системы охлаждения может в любой момент включиться автоматически. Поэтому будьте осторожны, чтобы исключить попадание одежды (особенно галстуков) во вращающийся вентилятор.

## Проверка уровня моторного масла

### Проверка уровня моторного масла

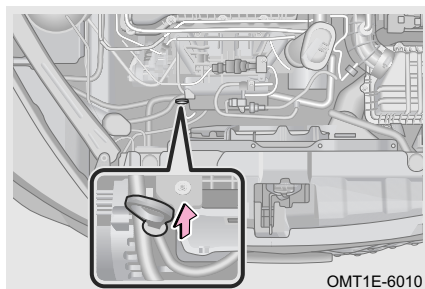

OMT1E-6010

Проверка уровня моторного масла выполняется с помощью щупа на выключенном и остывшем двигателе.

Шаг 1. После прогрева двигателя остановите автомобиль на горизонтальной площадке. Выждите примерно 5 минут после выключения двигателя.

Шаг 2. Откройте капот, извлеките щуп и протрите его чистой ветошью.

Шаг 3. Плавно и равномерно вставьте щуп на место до упора.

Шаг 4. Оставьте щуп в таком положении приблизительно на 3 секунды. Затем снова извлеките щуп и проверьте уровень моторного масла.



OMT1E-6025

Положите ветошь под конец щупа, чтобы масло не капнуло на двигатель или кузов автомобиля.

Не проверяйте уровень масла сразу же после прогрева двигателя — дайте ему поработать некоторое время. После выключения двигателя дождитесь, пока масло стечет в поддон картера.

### Добавление моторного масла

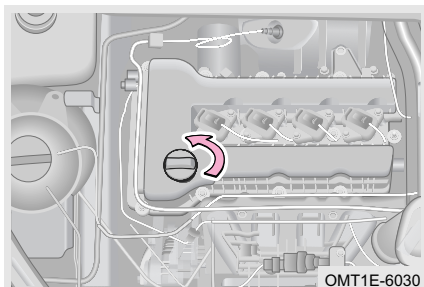

OMT1E-6030

Шаг 1. Отверните пробку маслозаливной горловины двигателя против часовой стрелки.

Шаг 2. Долейте небольшое количество моторного масла через воронку и проверьте его уровень по щупу.

Шаг 3. Если уровень моторного масла находится в допустимых пределах, заверните пробку маслозаливной горловины двигателя по часовой стрелке и затяните ее.



#### ЗАЩИТА ОКРУЖАЮЩЕЙ СРЕДЫ

Запрещается использовать систему сбора бытового мусора, канализацию или землю для утилизации отработанного моторного масла и масляного фильтра, поскольку это приводит к серьезному загрязнению окружающей среды. Их следует утилизировать в соответствии с местным природоохранным законодательством.

## 7. ТЕХНИЧЕСКОЕ ОБСЛУЖИВАНИЕ

### ВНИМАНИЕ

- Запрещается заливать моторное масло выше отметки максимального уровня. В противном случае двигатель может выйти из строя.
- Используйте только рекомендованное моторное масло. В противном случае никакие претензии по прямому или косвенному ущербу приниматься не будут.
- Если при замене масло пролилось на двигатель, вытрите потеки масла ветошью, прежде чем завернуть пробку маслозаливной горловины двигателя.
- После отворачивания пробки маслозаливной горловины двигателя положите ее резьбовой частью вверх. В противном случае остатки масла могут вылиться из пробки на двигатель.

### Проверка уровня рабочей жидкости коробки передач

Проверку уровня, долив и замену рабочей жидкости коробки передач лучше доверить профессионалам. Обратитесь для этого на сервисную станцию официального дилера.

### Проверка уровня тормозной жидкости

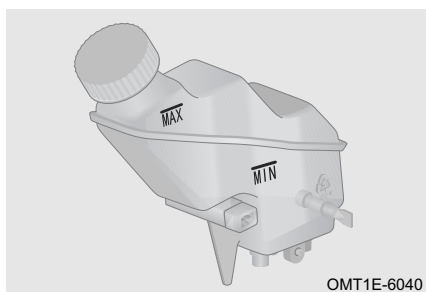

Уровень тормозной жидкости должен находиться между отметками MIN и MAX на корпусе бачка главного тормозного цилиндра. Если он находится ниже отметки MIN (-минимальный уровень), следует долить тормозную жидкость в бачок.

### ВНИМАНИЕ

- Поскольку тормозная жидкость обладает высокой гигроскопичностью, держите бачок главного тормозного цилиндра плотно закрытым.
- Используйте только рекомендованную тормозную жидкость. В противном случае никакие претензии по прямому или косвенному ущербу приниматься не будут.
- При попадании тормозной жидкости на лакокрасочное покрытие кузова ее следует удалить влажной губкой или смыть водой, чтобы не допустить коррозии деталей или повреждения лакокрасочного покрытия кузова.

### ОПАСНОСТЬ

Избегайте попадания тормозной жидкости на кожу или в глаза. При попадании тормозной жидкости на открытые участки тела или в глаза незамедлительно промойте пораженный участок большим количеством чистой воды. При необходимости незамедлительно обратитесь за медицинской помощью.

## Проверка уровня охлаждающей жидкости

### Проверка охлаждающей жидкости



На холодном двигателе уровень охлаждающей жидкости должен находиться между отметками MIN и MAX. Если он находится ниже отметки MIN (минимальный уровень), следует долить охлаждающую жидкость в бачок.

### Долить охлаждающей жидкости

Шаг 1. На холодном двигателе откройте крышку расширительного бачка системы охлаждения двигателя и доведите уровень охлаждающей жидкости до метки MAX.

Шаг 2. Запустите двигатель и прогрейте его до нормальной рабочей температуры. При этом постоянно контролируйте уровень охлаждающей жидкости. Если он опустился ниже метки MIN, доливайте охлаждающую жидкость до тех пор, ее пока уровень не перестанет снижаться.

Шаг 3. Заглушите двигатель и после его остывания проверьте, соответствует ли норме уровень охлаждающей жидкости. Если нет, повторяйте описанные выше операции, пока уровень не достигнет нормы.

Шаг 4. Плотнo закройте крышку расширительного бачка системы охлаждения двигателя.

#### ВНИМАНИЕ

- Если уровень охлаждающей жидкости падает слишком быстро, проверьте радиатор, шланги и жидкостный насос на наличие утечек.
- Используйте только рекомендованную охлаждающую жидкость. В противном случае никакие претензии по прямому или косвенному ущербу приниматься не будут.

#### ОПАСНОСТЬ

- При высокой температуре двигателя охлаждающая жидкость находится под высоким давлением. Не открывайте крышку расширительного бачка и крышку горловины радиатора системы охлаждения двигателя, чтобы не получить ожоги.
- Охлаждающая жидкость ядовита. Поэтому при доливе охлаждающей жидкости будьте предельно осторожны и избегайте ее попадания на любую часть автомобиля, тела или на землю. При попадании охлаждающей жидкости на открытые участки тела или в глаза пораженный участок следует незамедлительно промыть большим количеством чистой воды. При необходимости незамедлительно обратитесь за медицинской помощью.

## Проверка радиатора и конденсора кондиционера

В ходе эксплуатации автомобиля передняя поверхность конденсора и радиатора может забиться насекомыми, листьями и другими посторонними предметами. Это может пагубно отразиться на работе системы кондиционирования воздуха и

## 7. ТЕХНИЧЕСКОЕ ОБСЛУЖИВАНИЕ

системы охлаждения двигателя и вызвать его перегрев. В таком случае необходимо очистить радиатор и конденсор кондиционера.

Конденсор кондиционера: при выключенном и остывшем двигателе продуйте конденсор сжатым воздухом через радиатор по направлению от моторного отсека к передней стороне автомобиля.

Радиатор: рекомендуется очищать поверхность радиатора не реже одного раза в год. При выключенном и остывшем двигателе очистите ребра радиатора сжатым воздухом или струей воды, удалите из них насекомых, листья и другие посторонние предметы. Давление воздуха или воды не должно при этом превышать 150 кПа. В противном случае вы можете повредить ребра радиатора.

### ВНИМАНИЕ

- Материал ребер радиатора имеет хорошую теплопроводность, что позволяет эффективно охлаждать жидкость. Не чистите ребра щеткой, иначе вы можете повредить их, что снизит эффективность охлаждения.
- Запрещается направлять струю воды на горячий радиатор прогретого двигателя, поскольку образующийся при этом пар может привести к ожогам. Мойте радиатор только при выключенном и остывшем двигателе.

### Проверка ремня привода навесных агрегатов

Ремень привода навесных агрегатов со временем растягивается, поэтому его натяжение необходимо регулярно проверять. Недостаточное натяжение ремня может стать причиной поломки автомобиля.

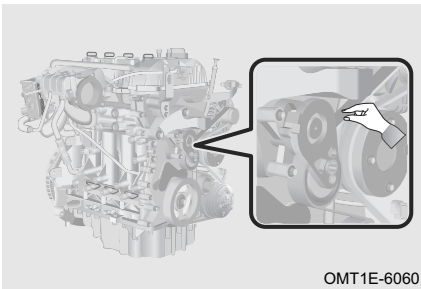

Шаг 1. Переведите выключатель пуска двигателя в положение OFF.

Шаг 2. Возьмитесь пальцами за ремень и проверьте, на какой угол можно повернуть ремень в поперечном направлении.

Шаг 3. Если угол поворота ремня превышает 90°, обратитесь на сервисную станцию официального дилера для регулировки натяжения ремня.

### ОПАСНОСТЬ

Перед проверкой натяжения ремня привода навесных агрегатов заглушите двигатель и дайте ему остыть, а также убедитесь, что ремень не вращается.

## Проверка шин

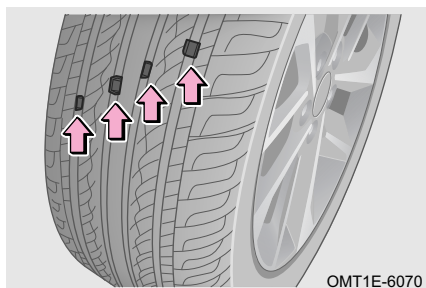

Контролируйте износ шин по индикаторам износа на протекторе. Когда остаточная глубина протектора шины достигает предельного значения, становятся четко видны индикаторы износа. Появление индикаторов износа указывает на то, что свойства шин и безопасность их эксплуатации серьезно снизились, и шины требуют замены.



### ЗАЩИТА ОКРУЖАЮЩЕЙ СРЕДЫ

Проявляйте ответственность — не выбрасывайте изношенные шины. Их следует утилизировать в соответствии с действующим в вашей стране природоохранным законодательством.

■ Соблюдайте перечисленные ниже требования. В противном случае вы можете не справиться с управлением и попасть в дорожно-транспортное происшествие, результатом которого может стать тяжелая травма или гибель людей.

1. Не используйте шины, которые эксплуатировались на другом автомобиле.
2. Не используйте одновременно шины, значительно различающиеся между собой по степени износа протектора.
3. Не используйте шины, если вы не знаете, в каких условиях они эксплуатировались ранее.
4. Не устанавливайте на автомобиль шины разных изготовителей, разных моделей или с разным рисунком протектора.
5. Не устанавливайте одновременно на автомобиль шины разной конструкции (- радиальные и диагональные или опоясанные диагональные шины).
6. Размер установленных на автомобиль шин влияет на показания спидометра. Если размер (диаметр) шин отличается от оригинального, спидометр будет показывать скорость движения автомобиля некорректно. Это может стать причиной дорожно-транспортного происшествия, ущерб от которого не покрывается гарантией.



Неправильное давление воздуха в шинах приводит к повышенному расходу топлива, сокращению срока службы шин и ухудшению устойчивости автомобиля. Поэтому следует поддерживать рекомендуемое давление воздуха в шинах (величина рекомендуемого давления воздуха в шинах приведена в табличке в проеме двери водителя). Если давление воздуха в холодных шинах выше или ниже рекомендованной величины, это может пагубно отразиться на комфортабельности автомобиля. При необходимости скорректируйте давление воздуха в шинах.

■ Поддерживайте правильное давление воздуха в шинах. В противном случае возможны перечисленные ниже последствия, которые могут привести к тяжелым травмам или смертельному исходу:

1. Чрезмерный износ шин
2. Ухудшение управляемости автомобиля
3. Неравномерный износ шин
4. Плохая герметизация борта шины
5. Деформация колесного диска или разбортирование шины на ходу
6. Возможность разрушения шин из-за их перегрева
7. Повышенная вероятность повреждения шин из-за плохих дорожных условий

### ВНИМАНИЕ

- В процессе движения автомобиля давление воздуха в его шинах повышается. Это нормальное явление.
- Если вам приходится подкачивать шины слишком часто, при первой же возможности обратитесь на сервисную станцию официального дилера для проверки и ремонта автомобиля.
- Если давление воздуха в шине часто падает или ее нельзя качественно отремонтировать из-за пореза или другого повреждения, такую шину следует заменить.
- Для измерения давления воздуха в шинах используйте шинный манометр. Измерение проводите на холодных шинах. Визуальная (без применения манометра) проверка состояния шины не даст вам точных результатов.
- Если при движении автомобиля произошла утечка воздуха из шины, следует прекратить движение. В результате даже непродолжительной поездки со спущенной шиной может произойти ее необратимое повреждение.
- Следите за правильностью установки колпачков вентилях шин. В противном случае в вентили попадет грязь. При утере колпачка необходимо сразу же установить вместо него новый колпачок.

### Как избежать эффекта сплюснутых шин

Если автомобиль долгое время припаркован в условиях высоких температур, то в месте контакта с дорогой шины немного деформируются, что называется сплющиванием. Это нормальное явление. При этом после начала движения автомобиля будет ощущаться вибрация кузова и биение рулевого колеса. Продолжайте движение. Колеса постепенно прогреются и примут первоначальную форму. Вибрация после этого прекратится.

Если вы не планируете пользоваться автомобилем длительное время, описанные ниже приемы помогут вам минимизировать эффект сплющивания шин.

1. Контроль давления воздуха в шинах: После постановки автомобиля на стоянку доведите давление воздуха в шинах до  $3,2 \pm 0,2$  бар, чтобы свести к минимуму деформацию шин в зоне их контакта с опорной поверхностью. Проверяйте давление воздуха в шинах не реже одного раза в месяц. Перед началом поездки доведите давление воздуха в шинах до нормы для обеспечения безопасности дорожного движения.
2. Периодические поездки: Рекомендуется каждые 2 недели выполнять на автомобиле поездку продолжительностью не менее 15 минут для перераспределения действующей на шины нагрузки.
3. Использование опорных стоек: Если вы не планируете пользоваться автомобилем более 2 месяцев, рекомендуется установить автомобиль на опорные стойки, чтобы полностью поднять колеса от опорной поверхности и тем самым устранить давление на шины.

### Перестановка колес

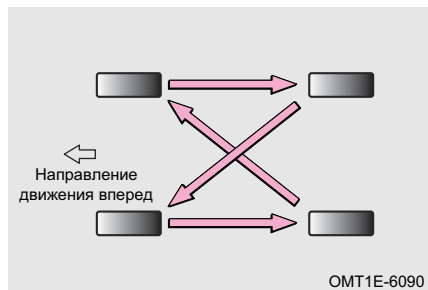

Для обеспечения равномерного износа и увеличения срока службы комплекта шин изготовитель рекомендует выполнять перестановку колес не реже чем каждые 10 000 км пробега (- оптимальной является перестановка колес каждые 5000 – 7000 км). При этом интервал перестановки колес может быть иным в зависимости от вашего стиля вождения и состояния дорожного покрытия.

#### ПРОЧИТАЙТЕ

Перестановку колес лучше доверить профессионалам. Обратитесь для этого на сервисную станцию официального дилера.

### Проверка аккумуляторной батареи

Обычная аккумуляторная батарея (12 В): проверьте, нет ли следов окисления на полюсных выводах аккумуляторной батареи, не ослабла ли затяжка клемм, нет ли на них трещин, и не ослабла ли затяжка прижимной планки.

## 7. ТЕХНИЧЕСКОЕ ОБСЛУЖИВАНИЕ

### Проверка фильтра системы кондиционирования воздуха

Фильтр системы кондиционирования воздуха служит для предотвращения попадания пыли снаружи в салон автомобиля через вентиляционные решетки системы кондиционирования воздуха во время движения автомобиля. С течением времени фильтр постепенно забивается. Если эффективность работы системы кондиционирования воздуха заметно снизилась, проверьте фильтр системы кондиционирования воздуха и при необходимости замените его.

#### ПРОЧИТАЙТЕ

- Замену фильтра системы кондиционирования воздуха лучше доверить профессионалам. Для этого рекомендуется обратиться на сервисную станцию официального дилера.
- Использование системы кондиционирования воздуха со снятым фильтром приведет к попаданию пыли в салон и снижению эффективности работы системы.
- На некоторых модификациях автомобиля система кондиционирования обеспечивает очистку воздуха по стандарту N95.

### Проверка уровня жидкости омывателя ветрового стекла

Если при включении омывателя жидкость из распылителей форсунок не поступает, выключите омыватель и проверьте уровень жидкости в его бачке. Если омыватель не заработал даже после долива жидкости в бачок, обратитесь на сервисную станцию официального дилера для проверки и ремонта автомобиля.

#### ВНИМАНИЕ

- Запрещается заливать антифриз в бачок омывателя, поскольку это приведет к повреждению лакокрасочного покрытия кузова.
- Не заливайте воду в бачок омывателя, если температура окружающего воздуха может опуститься ниже 0 °С. В противном случае вода замерзнет, и омыватель может выйти из строя.
- При низком уровне жидкости в бачке омывателя подается соответствующее предупреждение (для некоторых вариантов исполнения автомобиля).

### Проверка щеток стеклоочистителей

Проверьте состояние рабочей кромки щетки очистителя ветрового стекла, проведя по ней пальцем. Неровная поверхность резиновой ленты уменьшает эффективность работы очистителя.

**⚠ ВНИМАНИЕ**

- Не используйте щетки очистителя для удаления со стекла изморози или льда.
- Своевременно устраняйте сколы от ударов камней на ветровом стекле.
- В зимний период во избежание повреждения щеток перед включением очистителя убедитесь, что они не примерзли к стеклу.
- Попадание масла, силиконовых составов и топлива на щетки снижает качество очистки ветрового стекла. Для очистки щеток от загрязнений рекомендуется использовать жидкость для омывателя.
- На некоторых модификациях автомобиля для замены щеток очистителя ветрового стекла необходимо установить рычаги очистителя в сервисное положение. При подъеме рычага очистителя для замены щетки держите щетку за шарнир. Для получения дополнительной информации см. раздел «Очистители и омыватели стекол».

**Уход за щетками стеклоочистителей**

1. При мойке автомобиля не направляйте воду под высоким давлением непосредственно на щетки очистителя, чтобы не повредить их.
2. Во избежание появления неочищенных полос на ветровом стекле следует регулярно протирать щетки очистителя средством для стекол.
3. Для обеспечения безопасности следует заменять щетки очистителя один или два раза в год. Приобрести щетки можно на сервисной станции официального дилера.
4. Для удаления остатков полироля после автоматической мойки следует промыть ветровое стекло и щетки очистителя чистой водой.
5. Не включайте очиститель при сухом ветровом стекле. Это может привести к появлению царапин на стекле и необратимому повреждению щеток.
6. Запрещается использовать для очистки ветрового стекла бензин, средства для удаления лака для ногтей, растворители красок или аналогичные жидкости. Это может привести к повреждению щеток.
7. Не рекомендуется наносить на ветровое и заднее стекла гидрофобные составы типа «антидождь». С течением времени слой такого состава истончается, что вызывает неравномерный износ щеток и их дребезжание во время работы.
8. Если на ветровом стекле есть засохшая грязь, насекомые, наклейки или твердые загрязнения, сначала нужно удалить их с помощью мокрой чистой ветоши. Не используйте для этого сухую тряпку и не удаляйте загрязнения со стекла с помощью щеток очистителя. Это может привести к повреждению и стекла, и щеток.

**Пользование стеклоочистителем**

1. Не пытайтесь привести в действие рычаги очистителя вручную — вы можете повредить их.
2. Перед включением очистителя следует удалить с ветрового стекла снег, листья, ветки и другие посторонние предметы.
3. Регулярно доливайте в бачок жидкость омывателя. В качестве жидкости омывателя нужно использовать специальную жидкость, указанную в данном Руководстве, а не заменять ее водой.
4. При низкой температуре окружающего воздуха перед включением очистителя следует убедиться, что щетки не примерзли к стеклу. Если щетки примерзли к стеклу, следует сначала разморозить их. Включите отопитель и выберите режим обдува ветрового стекла. Не поливайте щетки горячей водой — это может

## 7. ТЕХНИЧЕСКОЕ ОБСЛУЖИВАНИЕ

привести к образованию трещин на ветровом стекле и вызвать деформацию щеток.

### Мойка автомобиля с помощью установки высокого давления

При мойке автомобиля с помощью установки высокого давления неукоснительно соблюдайте следующие инструкции:

- Не используйте установки высокого давления для мойки автомобиля.
- Перед мойкой автомобиля убедитесь, что двери и окна автомобиля плотно закрыты.
- При мойке автомобиля не направляйте струю воды на электрические разъемы на днище.
- Не направляйте струю воды на разъемы на шасси автомобиля (особенно на разъем, соединяющий оранжевый жгут проводов высокого напряжения).
- Не используйте струю воды под высоким давлением для очистки моторного отсека. Струя воды под высоким давлением может повредить электрооборудование в моторном отсеке или негативно сказаться на работе некоторых компонентов.
- Никогда не используйте мойку высокого давления с поворотной насадкой. Ни при каких обстоятельствах не мойте шины с помощью мойки высокого давления, так как это может привести к их повреждению даже при большом расстоянии и коротком времени распыления воды.
- Избегайте очистки датчиков с помощью мойки высокого давления или паровой мойки, чтобы избежать их повреждения. При мойке автомобиля непродолжительное время промывайте поверхности радаров и камер струей воды под низким давлением и всегда соблюдайте рекомендуемое минимальное расстояние.
- Обязательно проводите мойку автомобиля строго в соответствии с инструкциями по эксплуатации моечного оборудования. В частности, соблюдайте достаточное расстояние между распылителем и мягкими материалами (такими как резиновые шланги или звукоизоляционные материалы), чтобы обеспечить нужное давление струи и распыление воды. Если используется мойка высокого давления, ее сопло должно находиться на определенном расстоянии от поверхности кузова автомобиля. Постоянно перемещайте сопло и не направляйте струю непрерывно на один участок. Попадание воды под высоким давлением на детали автомобиля может привести к их повреждению.

## 7-3. Плановое техническое обслуживание

## Информация о первом техническом обслуживании

Информация о техническом обслуживании через два (2) месяца после покупки нового автомобиля либо после первых 5000 км пробега (в зависимости от того, какое условие наступит раньше).

Дата: \_\_\_\_\_ Пробег: \_\_\_\_\_

Тип работ	1	Замена: масло моторное и масляный фильтр двигателя.	Да <input type="checkbox"/>	Нет <input type="checkbox"/>
	2	Проверка: рабочая жидкость в трансмиссии.	Да <input type="checkbox"/>	Нет <input type="checkbox"/>
	3	Проверка: шланги и патрубки систем охлаждения, смазки, трубопроводы топливной системы, крышка топливного бака (отсутствие повреждений, герметичность).	Да <input type="checkbox"/>	Нет <input type="checkbox"/>
	4	Проверка: жидкость охлаждающая (проверка плотности и температуры замерзания на каждом ТО).	Да <input type="checkbox"/>	Нет <input type="checkbox"/>
	5	Проверка: свечи зажигания (проверка зазора).	Да <input type="checkbox"/>	Нет <input type="checkbox"/>
	6	Проверка: шланги и трубопроводы гидропривода тормозной системы и сцепления (отсутствие повреждений, герметичность).	Да <input type="checkbox"/>	Нет <input type="checkbox"/>
	7	Проверка: состояние деталей подвески, включая пыльники, шаровые опоры, шарниры, сайлентблоки (- отсутствие люфтов и повреждений), резьбовые крепежные элементы (затяжка).	Да <input type="checkbox"/>	Нет <input type="checkbox"/>
	8	Проверка: состояние рулевого управления (включая пыльники, защитные чехлы), шарниры (наконечники), рулевые тяги (отсутствие люфтов и повреждений).	Да <input type="checkbox"/>	Нет <input type="checkbox"/>
	9	Проверка: внешние световые приборы, освещение салона, работа звукового сигнала.	Да <input type="checkbox"/>	Нет <input type="checkbox"/>
	10	Проверка: Стеклоочистители и стеклоомыватели стёкол и фар автомобиля.	Да <input type="checkbox"/>	Нет <input type="checkbox"/>
	11	Проверка: состояние ЛКП.	Да <input type="checkbox"/>	Нет <input type="checkbox"/>
	12	Проверка: рулевое управление (люфт, усилие на рулевом колесе).	Да <input type="checkbox"/>	Нет <input type="checkbox"/>
	13	Проверка: эффективность работы стояночного тормоза.	Да <input type="checkbox"/>	Нет <input type="checkbox"/>
	14	Проверка: контрольно-измерительные приборы (- комбинация приборов), кнопки, выключатели, переключатели (исправность работы).	Да <input type="checkbox"/>	Нет <input type="checkbox"/>
	15	Проверка: подключение дилерского сканера, проверка ДТС.	Да <input type="checkbox"/>	Нет <input type="checkbox"/>
	16	Проверка: работа системы ЭРА ГЛОНАСС.	Да <input type="checkbox"/>	Нет <input type="checkbox"/>
	17	Проверка: система вентиляции и кондиционирования воздуха (эффективность работы отопителя и кондиционера, исправность систем управления).	Да <input type="checkbox"/>	Нет <input type="checkbox"/>

## 7. ТЕХНИЧЕСКОЕ ОБСЛУЖИВАНИЕ

### Регламент технического обслуживания

Требуется обязательное выполнение всех пунктов регламента технического обслуживания. Для проведения регламентного обслуживания автомобиля необходимо доставить на сервисную станцию официального дилера.

В обычных условиях эксплуатации обслуживание проводится каждые 12 месяцев или каждые 10000 км пробега (в зависимости от того, какое условие наступит раньше).

П: проверка, регулировка, очистка, при необходимости — замена. З: замена.

Операции технического обслуживания	Месяцы	12	24	36	48	60	72	84	96	108	120
	км × 1000	10	20	30	40	50	60	70	80	90	100
Панель приборов	п	п	п	п	п	п	п	п	п	п	п
Аудиосистема и информационно-развлекательная система	п	п	п	п	п	п	п	п	п	п	п
Система бортовой диагностики	п	п	п	п	п	п	п	п	п	п	п
Щетки очистителя ветрового стекла	п	п	п	п	п	п	п	п	п	п	п
Щетка очистителя заднего стекла	п	п	п	п	п	п	п	п	п	п	п
Очистители и омыватели стекол	п	п	п	п	п	п	п	п	п	п	п
Охлаждение воздуха	п	п	п	п	п	п	п	п	п	п	п
Система кондиционирования воздуха	п	п	п	п	п	п	п	п	п	п	п
Фильтр системы кондиционирования воздуха	з	з	з	з	з	з	з	з	з	з	з
Уровень охлаждающей жидкости	п	п	п	п	п	п	п	п	п	п	п
Температура замерзания охлаждающей жидкости	п	п	п	п	п	п	п	п	п	п	п
Охлаждающая жидкость	Замена проводится каждые 2 года или каждые 40 000 км (в зависимости от того, какое условие наступит раньше).										
Тормозная жидкость	Замена проводится каждые 2 года или каждые 40 000 км (в зависимости от того, какое условие наступит раньше).										

## 7. ТЕХНИЧЕСКОЕ ОБСЛУЖИВАНИЕ

Уровень тормозной жидкости	п	п	п	п	п	п	п	п	п	п
Содержание влаги в тормозной жидкости	п	п	п	п	п	п	п	п	п	п
Моторное масло и масляный фильтр	з	з	з	з	з	з	з	з	з	з
Уровень и состояние моторного масла	п	п	п	п	п	п	п	п	п	п
Рабочая жидкость коробки передач (626DHA)	Замена проводится каждые 60 000 км.									
Уровень рабочей жидкости коробки передач	п	п	п	п	п	п	п	п	п	п
Топливный фильтр	Внешний топливный фильтр: Замена проводится каждые 30 000 км.									
Напряжение аккумуляторной батареи	п	п	п	п	п	п	п	п	п	п
Амортизаторы	п	п	п	п	п	п	п	п	п	п
Карданный вал и приводные валы	п	п	п	п	п	п	п	п	п	п
Момент затяжки колесных болтов	п	п	п	п	п	п	п	п	п	п
Рулевой механизм	п	п	п	п	п	п	п	п	п	п
Рулевая колонка	п	п	п	п	п	п	п	п	п	п
Рулевые тяги, наконечники рулевых тяг и пылезащитные чехлы	п	п	п	п	п	п	п	п	п	п
Визуальная проверка состояния шин	п	п	п	п	п	п	п	п	п	п
Износ протектора шин	п	п	п	п	п	п	п	п	п	п
Давление воздуха в шинах	п	п	п	п	п	п	п	п	п	п
Давление воздуха в шине запасного колеса	п	п	п	п	п	п	п	п	п	п
Момент затяжки колесных болтов	п	п	п	п	п	п	п	п	п	п
Перестановка колес	Рекомендуется выполнять перестановку колес не реже каждые 10 000 км пробега (оптимальной является перестановка колес каждые 5000 – 7000 км).									

## 7. ТЕХНИЧЕСКОЕ ОБСЛУЖИВАНИЕ

Стопорные гайки приводных валов	п	п	п	п	п	п	п	п	п	п
Свечи зажигания	п	п	з	п	п	з	п	п	з	п
Тормозные колодки	п	п	п	п	п	п	п	п	п	п
Тормозные диски	п	п	п	п	п	п	п	п	п	п
Воздухоочиститель	з	з	з	з	з	з	з	з	з	з
Приводной ремень навесных агрегатов двигателя	п	п	п	п	п	п	п	п	п	п
Масляный поддон двигателя и болт сливного отверстия	п	п	п	п	п	п	п	п	п	п
Корпус коробки передач	п	п	п	п	п	п	п	п	п	п
Трубопроводы (-рулевого усилителя, тормозной и топливной системы) и электрическая проводка	п	п	п	п	п	п	п	п	п	п
Фильтр адсорбера (для некоторых вариантов исполнения автомобиля)	Замена проводится каждые 3 года или каждые 60 000 км (в зависимости от того, какое условие наступит раньше).									
Цепь ГРМ	Обслуживание не требуется (кроме случаев неисправности).									
Аккумуляторная батарея	Обслуживание не требуется (кроме случаев неисправности).									
Дроссельная заслонка	Очистка дроссельной заслонки рекомендуется каждые 15 000 км.									
Регулировка углов установки колес	Проверка и при необходимости регулировка углов установки всех четырех колес проводятся каждые 20 000 км.									
Резиновый шланг адсорбера паров топлива	Замена проводится каждые 10 года или каждые 40 000 км (в зависимости от того, какое условие наступит раньше).									
Шланг заливной горловины топливного бака	В случае шланга из стандартного каучука (например, NBR+PVC/CSM и т. п.) замена проводится каждые 5 лет или каждые 200 000 км (в зависимости от того, какое условие наступит раньше); в случае шланга из фторкаучука замена проводится каждые 10 лет или каждые 500 000 км (в зависимости от того, какое условие наступит раньше). Во избежание образования трещин рекомендуется своевременная замена данного шланга.									

### ПРОЧИТАЙТЕ

- В таблице приведены обычные интервалы технического обслуживания. Однако в зависимости от дорожных, погодных, атмосферных условий и специфики эксплуатации автомобиля может потребоваться более частое проведение технического обслуживания. Данные условия могут варьироваться в зависимости от страны эксплуатации автомобиля. Поэтому в вашей стране могут действовать особые требования. Чтобы узнать, какого регламента технического обслуживания автомобиля вы должны придерживаться, обратитесь на сервисную станцию официального дилера.
- В некоторых странах могут действовать особые требования к проведению технического обслуживания автомобиля. Чтобы узнать, каких требований технического обслуживания автомобиля вы должны придерживаться, обратитесь на сервисную станцию официального дилера.

### ВНИМАНИЕ

- Моторное масло и масляный фильтр следует менять чаще, если автомобиль эксплуатируется в тяжелых условиях, упомянутых в следующих примерах\*.
  - Обслуживание следует проводить каждые 5000 км или каждые 6 месяцев (в зависимости от того, какое условие наступит раньше), если автомобиль эксплуатируется в тяжелых условиях, упомянутых в следующих примерах\*.
  - Замену моторного масла следует производить каждые 5000 км или каждые 6 месяцев (в зависимости от того, какое условие наступит раньше), если эксплуатация автомобиля осуществляется в следующих условиях.
    - Высокая влажность.
    - Большая высота над уровнем моря.
    - Очень холодный или очень жаркий климат.
    - Преимущественно плохие дороги (низкое качество дорожного покрытия, гравийные дороги, заснеженные дороги и т. д.).
    - Горные дороги, затяжные подъемы и спуски.
    - Частые поездки на небольшие расстояния.
    - Частая эксплуатация в условиях высоких температур (выше 32 °С) или в транспортных заторах.
    - Использование в качестве полицейского автомобиля, такси, коммерческого автомобиля, буксировка прицепа и т. д.
  - Воздушный фильтр двигателя и фильтр кондиционера следует заменять чаще, если автомобиль эксплуатируется в тяжелых условиях, упомянутых в следующих примерах\*.
- \*Примеры тяжелых условий эксплуатации:
- Очень низкие или очень высокие температуры (относится только к моторному маслу, уровню моторного масла, рулевому управлению и подвеске).
  - Частые поездки на небольшие расстояния (относится только к моторному маслу, уровню моторного масла, тормозным колодкам, дискам и барабанам, шарнирам валов и их защитным чехлам).
  - Эксплуатация в условиях высокой запыленности (относится только к воздушному фильтру двигателя и фильтру кондиционера, тормозным колодкам, дискам и барабанам, шарнирам валов и их защитным чехлам).
  - Эксплуатация в условиях низкого качества дорожного покрытия и/или грязных дорог (относится только к фильтру кондиционера, тормозным колодкам, дискам и барабанам, шарнирам валов и их защитным чехлам).
  - Эксплуатация в местности, где используется дорожная соль или другие агрессивные материалы (относится только к топливной системе, ее магистралям и соединениям, тормозным колодкам, дискам и барабанам, шарнирам валов и их защитным чехлам, магистралям тормозной системы, проверке ее работоспособности и работоспособности стояночного тормоза, рулевому управлению и подвеске).
  - Эксплуатация в прибрежных районах (относится только к топливной системе, ее магистралям и соединениям, тормозным колодкам, дискам и барабанам, шарнирам валов и их защитным чехлам, магистралям тормозной системы,

**⚠ ВНИМАНИЕ**

проверке ее работоспособности и работоспособности стояночного тормоза, рулевому управлению и подвеске).

**Технические данные**

Наименование	Спецификация	Требуемое количество
Рабочая жидкость коробки передач (626DHA)	DCTF-GS	4 ± 0,2 л
Охлаждающая жидкость (SQRE4T15C)	На основе органических кислот (Organic Acid Technology — OAT)	9 л
Тормозная жидкость	DOT4	Уровень тормозной жидкости должен находиться между отметками MIN и MAX.
Свечи зажигания	3707AAG	/

Наименование	Спецификация	Требуемое количество	Информация о техобслуживании
Моторное масло (SQRE4T15C)	Lukoil SN 5W-40 Total SN+/SP 5W-30 Royal Dutch Shell SN+ 5W-30 Royal Dutch Shell SN 5W-40	4,7 ± 0,2 л (замену масляного фильтра следует проводить одновременно с заменой моторного масла)	10 000 км
Моторное масло (SQRE4T15C)	Castrol SN 5W-30 Castrol SP 5W-30	4,7 ± 0,2 л (замену масляного фильтра следует проводить одновременно с заменой моторного масла)	15 000 км

### ВНИМАНИЕ

- При замене объем заливаемой жидкости должен быть равен объему слитой жидкости, кроме случаев утечки рабочей жидкости. Для получения дополнительной информации обратитесь на сервисную станцию официального дилера.
- Используйте только оригинальные запасные части и расходные материалы. В противном случае никакие претензии по прямому или косвенному ущербу приниматься не будут.
- Используйте моторное масло и рабочие жидкости только тех марок и спецификаций, которые рекомендованы сервисной станцией официального дилера.
- Приведенные здесь значения заправочных емкостей следует воспринимать только как справочную информацию. Фактические значения зависят от модификации конкретного автомобиля.

8-1. Таблички с идентификационным номером	Масса автомобиля..... 211
Идентификационный номер автомобиля (VIN) ..... 208	Технические характеристики автомобиля ..... 212
Табличка с данными автомобиля ..... 208	Технические характеристики двигателя ..... 212
Номер двигателя ..... 209	Система питания ..... 213
Окно устройства для радиочастотной идентификации автомобиля (для некоторых вариантов исполнения автомобиля) ..... 209	Подвеска ..... 213
8-2. Технические характеристики	Рулевое управление ..... 214
Габаритные размеры автомобиля ..... 210	Углы установки колес..... 214
Тип автомобиля ..... 211	Диски колес и шины..... 214
	Аккумуляторная батарея ..... 215
	Тип ламп ..... 215
	Влияние дополнительных компонентов на габаритные размеры автомобиля ..... 216

## 8. ТЕХНИЧЕСКИЕ ХАРАКТЕРИСТИКИ

### 8-1. Таблички с идентификационным номером

#### Идентификационный номер автомобиля (VIN)

#### Местоположение табличек с идентификационным номером (VIN) на автомобиле

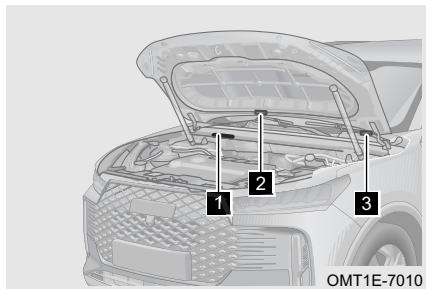

- 1** Идентификационный номер автомобиля (VIN) расположен в правой части моторного щита под панелью водостока ветрового стекла.
- 2** Идентификационный номер автомобиля (VIN) нанесен на капот, как показано на иллюстрации.
- 3** Идентификационный номер автомобиля (VIN) нанесен в верхнем левом углу передней панели и виден снаружи автомобиля через ветровое стекло.

#### ВНИМАНИЕ

Запрещается закрывать, окрашивать, заваривать, срезать, высверливать, изменять или удалять идентификационный номер автомобиля (VIN) и прилегающие к нему поверхности.

#### Табличка с данными автомобиля

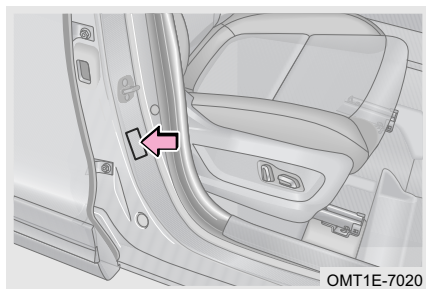

Табличка с данными автомобиля расположена на средней стойке кузова в проеме двери переднего пассажира, как показано на иллюстрации.

### Номер двигателя

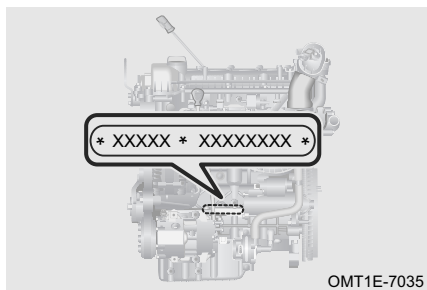

Номер двигателя выбит на блоке цилиндров, как показано на иллюстрации.

### Окно устройства для радиочастотной идентификации автомобиля (для некоторых вариантов исполнения автомобиля)

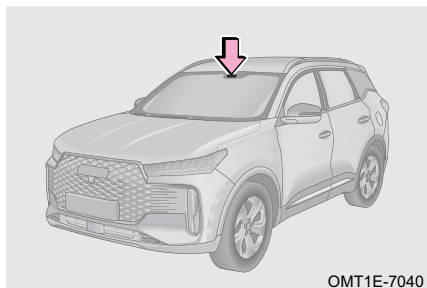

Окно устройства для радиочастотной идентификации автомобиля расположено в верхней части ветрового стекла. Само устройство находится с внутренней стороны ветрового стекла в корпусе зеркала заднего вида.

#### ПРОЧИТАЙТЕ

В зависимости от исполнения автомобиль может быть оснащен системой автоматического сбора пошлины за проезд по платной дороге (ЕТС). Для активации данной системы обращайтесь на сервисную станцию официального дилера.

## 8. ТЕХНИЧЕСКИЕ ХАРАКТЕРИСТИКИ

### 8-2. Технические характеристики

#### Габаритные размеры автомобиля

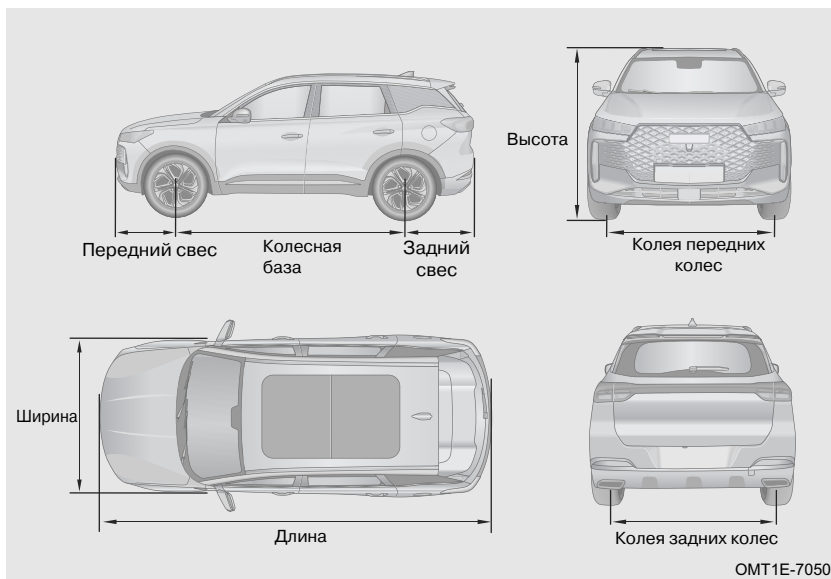

Габаритные размеры	Длина (мм)	4506
	Ширина (мм)	1828
	Высота (мм)	1701
Колесная база (мм)		2650
Колесная колея	Передних колес (мм)	1550
	Задних колес (мм)	1550
Свесы	Передний (мм)	925
	Задний (мм)	931

## Тип автомобиля

Тип автомобиля	Передний привод (4x2), передние управляемые колеса, двигатель расположен спереди, кузов двухобъемный, пятидверный, пятиместный, несущий безрамный, с левосторонним расположением органов рулевого управления
Модель двигателя	SQRE4T15C
Тип двигателя	С вертикальным расположением цилиндров, четырехцилиндровый, рядный, с жидкостным охлаждением, четырехтактный, с двумя верхними распределительными валами, с турбокомпрессором с промежуточным охладителем
Система питания	Электронная система распределенного последовательного впрыска топлива
Модель коробки передач	626DHA

## Масса автомобиля

Снаряженная масса автомобиля (кг)		1468
Распределение снаряженной массы автомобиля	Передняя ось (кг)	864
	Задняя ось (кг)	604
Допустимая полная масса автомобиля (кг)		2000
Максимальная нагрузка на ось	Передняя ось (кг)	958
	Задняя ось (кг)	1042
Число мест в автомобиле (включая место водителя)		5

 ОПАСНОСТЬ

Соблюдайте требования к величине полезной нагрузки, приведенные в Руководстве. Не превышайте допустимую полную массу. Это может отрицательно сказаться на эффективности работы тормозной системы и управляемости автомобиля и стать причиной травм или дорожно-транспортного происшествия.

## 8. ТЕХНИЧЕСКИЕ ХАРАКТЕРИСТИКИ

### Технические характеристики автомобиля

Параметры проходимости	Минимальный дорожный просвет (мм)		176 (Автомобиль без нагрузки)	155 (Автомобиль с полной нагрузкой)
	Минимальный диаметр разворота (м)	Налево	11,2	
		Направо	11,2	
	Угол въезда (°)		20,8 (Автомобиль без нагрузки)	20,2 (Автомобиль с полной нагрузкой)
	Угол съезда (°)		26,6 (Автомобиль без нагрузки)	21,2 (Автомобиль с полной нагрузкой)
Тягово-динамические характеристики автомобиля	Максимальная скорость (км/ч)		180	
	Максимальный преодолеваемый подъем (%)		40	

### Технические характеристики двигателя

Модель двигателя	SQRE4T15C
Диаметр цилиндра (мм)	77
Ход поршня (мм)	80,5
Рабочий объем (куб. см)	1498
Степень сжатия	9,5 : 1
Максимальная полезная мощность (кВт)	108
Частота вращения вала при максимальной мощности (об/мин)	5500
Максимальный крутящий момент (Н·м)	210
Частота вращения вала при максимальном крутящем моменте (об/мин)	1750-4000

## Система питания

Модель двигателя	SQRE4T15C
Сорт топлива*1	Неэтилированный бензин с октановым числом не ниже 91
	Неэтилированный бензин с октановым числом не ниже 92
	Неэтилированный бензин с октановым числом не ниже 95
	E22-E100
Топливный бак	Пластмассовый
Емкость топливного бака	51 л
Топливный насос	Электрический

\*1: При выборе топлива придерживайтесь рекомендаций официального дилера.

 ПРОЧИТАЙТЕ

Для автомобиля с каталитическим нейтрализатором можно использовать только неэтилированный бензин. Автомобиль во избежание заправки непредназначенным для него топливом оснащен узкой заливной горловиной, в которую входит только патрубком заправочного пистолета колонок с неэтилированным бензином.

 ВНИМАНИЕ

- Используйте только рекомендованное топливо.
- Запрещается использовать бензин с октановым числом ниже указанного. В противном случае, возможны повреждения двигателя, которые не покрываются гарантийными обязательствами изготовителя.
- Использование этилированного бензина приведет к выходу из строя трехкомпонентного каталитического нейтрализатора и повышению уровня токсичности отработавших газов.
- При случайной заправке бака этилированным бензином (даже в небольшом количестве) не запускайте двигатель, поскольку этилированный бензин наносит необратимые повреждения каталитическому нейтрализатору. Если вы случайно заправили бак этилированным бензином, незамедлительно обратитесь на сервисную станцию официального дилера.

## Подвеска

Передняя подвеска	Независимая нерегулируемая по высоте подвеска со стойками Макферсона, стабилизатором поперечной устойчивости, витыми пружинами, регулируемыми амортизаторами двустороннего действия
Задняя подвеска	Независимая нерегулируемая по высоте многорычажная подвеска со стабилизатором поперечной устойчивости, витыми пружинами, регулируемыми амортизаторами двустороннего действия

## 8. ТЕХНИЧЕСКИЕ ХАРАКТЕРИСТИКИ

### Рулевое управление

Усилитель рулевого управления		Электрический
Диаметр рулевого колеса (мм)		375
Тип рулевого механизма		Шестерня-рейка
Тип рулевой колонки		Регулируемая, энергопоглощающая
Диапазон регулировки положения рулевого колеса	Вверх-вниз (мм)	20
	По вылету (мм)	40

### Углы установки колес

Передние колеса	Развал	$-25' \pm 45'$
	Продольный наклон оси поворота	$4'28' \pm 60'$
	Поперечный наклон оси поворота	$13'43' \pm 60'$
	Схождение	$5' \pm 5'$ (одна сторона)
Задние колеса	Развал	$-42' \pm 30'$
	Схождение	$5' \pm 10'$ (одна сторона)

### Диски колес и шины

Размер шин		225/60R18
Размер дисков		18x6 1/2J
Запасное колесо, шина		T125/80D17*1; T125/80R17*1
Запасное колесо, диск		17x4T*1
Давление воздуха в холодных шинах (кПа) (- снаряженный автомобиль)	Передние колеса	220
	Задние колеса	220
	Запасное колесо	420*1
Момент затяжки колесных болтов		$110 \pm 10 \text{ Н} \cdot \text{м}^*1$ M14: $180 \pm 18 \text{ Н} \cdot \text{м}$
Требования к балансировке колес автомобилей с конструктивной скоростью движения более 100 км/ч		Остаточный динамический дисбаланс колеса в сборе после установки корректирующих грузиков: на стороне колеса с набивным балансировочным грузиком $\leq 8 \text{ г}$ , на стороне колеса с приклеиваемым балансировочным грузиком $\leq 10 \text{ г}$ .

\*1: Малоразмерное запасное колесо

 ПРОЧИТАЙТЕ

Приведенные в таблице величины давления воздуха указаны для холодных шин. После нагрева шин давление воздуха в них немного увеличивается, однако принудительно снижать его не требуется.

 ВНИМАНИЕ

- Проверять давление воздуха в шинах нужно не реже одного раза в месяц. Особенно важно соблюдать правильную величину давления воздуха при движении с высокой скоростью.
- Нормативная величина давления воздуха в холодных шинах указана на табличке в проеме двери водителя.

## Аккумуляторная батарея

Модель аккумуляторной батареи	12 В 60 Ач
-------------------------------	------------

## Тип ламп

Назначение лампы	Тип / модель лампы	Комментарий
Фары	Светодиодная лампа	Замена должна осуществляться на сервисной станции официального дилера
Противотуманные фары	Светодиодная лампа	Замена должна осуществляться на сервисной станции официального дилера
Задние противотуманные фонари	P21W	Замена должна осуществляться на сервисной станции официального дилера
Дневные ходовые огни	Светодиодная лампа	Замена должна осуществляться на сервисной станции официального дилера
Передние габаритные фонари	Светодиодная лампа	Замена должна осуществляться на сервисной станции официального дилера
Задние габаритные фонари	Светодиодная лампа	Замена должна осуществляться на сервисной станции официального дилера
Стоп-сигнал	P21W	Замена должна осуществляться на сервисной станции официального дилера

## 8. ТЕХНИЧЕСКИЕ ХАРАКТЕРИСТИКИ

Назначение лампы	Тип / модель лампы	Комментарий
Дополнительный фонарь стоп-сигнала	Светодиодная лампа	Замена должна осуществляться на сервисной станции официального дилера
Фонари заднего хода	W16W	Замена должна осуществляться на сервисной станции официального дилера
Передние фонари указателя поворота	Светодиодная лампа	Замена должна осуществляться на сервисной станции официального дилера
Фонари повторителя указателя поворота	Светодиодная лампа	Замена должна осуществляться на сервисной станции официального дилера
Задние фонари указателя поворота	PY21W	Замена должна осуществляться на сервисной станции официального дилера
Фонари освещения регистрационного знака	Светодиодная лампа	Замена должна осуществляться на сервисной станции официального дилера

### Влияние дополнительных компонентов на габаритные размеры автомобиля

#### Компоненты, не учитываемые при указании габаритной длины автомобиля

Перечисленные ниже компоненты не увеличивают снаряженную массу автомобиля и увеличивают длину автомобиля в переднем и заднем направлении не более чем на 50 мм, а диаметр разворота — не менее чем на 5 мм.

- Очистители и омыватели стекол
- Наружные таблички и эмблемы с зарегистрированными торговыми знаками, названием производителя, указанием страны происхождения, названия и типа модели, экологического класса двигателя, типа трансмиссии, типа привода и других важных отличительных характеристик автомобиля
- Наружные приборы освещения и световой сигнализации
- Элементы противокоррозионной защиты и их эквиваленты
- Наружные приспособления для защиты от солнечного света
- Дополнительные герметизирующие и защитные устройства
- Приспособления для крепления защитного тента
- Запирающие устройства, включая петли, рукоятки, контроллеры и выключатели
- Ступенька (или лестница), пороги и рукоятка на бампере, служащая для упрощения протирки стекол
- Задняя эмблема с логотипом

- Съёмное тягово-сцепное устройство
- Насадка глушителя

#### **Компоненты, не учитываемые при указании габаритной ширины автомобиля**

- Устройства непрямого обзора
- Остановочная табличка школьного автобуса, находящаяся в сложенном состоянии

Перечисленные ниже компоненты не увеличивают снаряжённую массу автомобиля и увеличивают длину автомобиля в одном направлении не более чем на 50 мм, а диаметр разворота — не менее чем на 5 мм.

- Наружные таблички и эмблемы с зарегистрированными торговыми знаками, названием производителя, указанием страны происхождения, названия и типа модели, экологического класса двигателя, типа трансмиссии, типа привода и других важных отличительных характеристик автомобиля
- Наружные приборы освещения и световой сигнализации
- Элементы противокоррозионной защиты и их эквиваленты
- Дополнительные герметизирующие и защитные устройства
- Приспособления для крепления защитного тента
- Водостоки. Расположенные по обе стороны от ветрового стекла водостоки, служащие для отвода дождевой воды от дверей (окон дверей) водителя и переднего пассажира
- Выступающие за пределы кузова гибкие брызговики
- Выдвижная ступенька, пандус, подъёмная платформа или другое аналогичное устройство, находящееся в сложенном состоянии
- Запирающие устройства, включая петли, рукоятки, контроллеры и выключатели
- Знак аварийной остановки
- Шинный манометр
- Деформированная часть боковины шины, расположенная выше участка контакта шины с дорогой
- Приспособления для упрощения движения задним ходом
- Насадка глушителя

#### **Компоненты, не учитываемые при указании габаритной высоты автомобиля**

Гибкая секция антенны

Компоненты, не учитываемые при указании снаряжённой массы автомобиля

- Воздухозаборник
- Устройства непрямого обзора
- Зарядное устройство электромобиля (включая крепление зарядного устройства)
- Складной или съёмный задний спойлер, длина которого в рабочем положении не превышает 2000 мм, а в сложенном положении — 200 мм
- Задняя ступенька, пандус или другое аналогичное устройство, длина которого в горизонтальной плоскости не превышает 300 мм, находящаяся в сложенном состоянии
- Задняя лестница



Аварийное открывание двери багажного отделения .....	116	Задний разъем USB .....	113
Автоматическая коробка передач ...	124	Замена предохранителей .....	184
Адаптивная система управления двигателем .....	123	Замена щеток стеклоочистителей....	42
Аккумуляторная батарея.....	215	Запотевание фар.....	47
Алфавитный указатель .....	3	Звуковой сигнал .....	35
Антиблокировочная тормозная система (ABS) .....	160	Знак аварийной остановки.....	169
Беспроводное зарядное устройство (для некоторых вариантов исполнения автомобиля).....	108	Идентификационный номер автомобиля (VIN).....	208
Бланк индивидуальных сервисных консультаций .....	8	Иллюстрированный указатель .....	3
Блок предохранителей .....	182	Иммобилайзер.....	80
Блокировка замков задних дверей от отпирания изнутри .....	85	Индикаторы и сигнализаторы .....	31
Буксировка вашего автомобиля .....	179	Инструмент .....	170
Буксировка неисправного автомобиля.....	180	Информационный дисплей .....	28
Вакуумный усилитель тормозной системы .....	132	Информация о первом техническом обслуживании .....	199
Ведомость доставки автомобиля.....	6	Использование отопителя.....	106
Вентиляционные решетки .....	108	Использование системы кондиционирования воздуха .....	106
Верхний багажник.....	111	Как избежать эффекта сплюснутых шин .....	195
Влияние дополнительных компонентов на габаритные размеры автомобиля .....	216	Как пользоваться данным Руководством.....	3
Внутреннее зеркало заднего вида ...	36	Кнопки отпирания и запираия дверей.....	82
Во время движения .....	16	Кнопки управления аудиосистемой..	94
Вождение в условиях бездорожья....	19	Крепление верхней стропы .....	61
Вождение по обледеневшим и заснеженным дорогам .....	22	Лючок заливной горловины топливного бака с электроприводом .....	116
Вождение по скользкой дороге .....	20	Масса автомобиля .....	211
Выключатель аварийной световой сигнализации.....	168	Механический замок двери.....	83
Выключатель пуска двигателя .....	120	Мойка автомобиля с помощью установки высокого давления.....	198
Габаритные размеры автомобиля.....	210	Монитор заднего обзора (RVC) .....	152
Дверь багажного отделения без электропривода .....	115	Монитор кругового обзора (AVM) (для некоторых вариантов исполнения автомобиля).....	153
Действия перед пуском двигателя ...	15	Наружные зеркала заднего вида.....	37
Действия при разряде аккумуляторной батареи .....	176	Наружные приборы освещения .....	43
Детские удерживающие устройства .	59	Настройка.....	29
Диски колес и шины .....	214	Настройка аудиосистемы .....	91
Дистанционный пуск автомобиля с помощь пульт дистанционного управления (для некоторых вариантов исполнения автомобиля).....	81	Настройка системы кондиционирования воздуха (для некоторых вариантов исполнения автомобиля).....	105
Другие системы помощи водителю (для некоторых вариантов исполнения автомобиля).....	162	Обзор панели приборов .....	26
Если двигатель не запускается .....	178	Обкатка нового автомобиля .....	13
Если колесо получило повреждение при движении автомобиля.....	170	Обогрев сидений (для некоторых вариантов исполнения автомобиля).....	51
		Ограничитель скорости (ASL) (для некоторых вариантов исполнения автомобиля).....	147
		Освещение салона .....	46
		Открывание двери с помощью внутренней ручки .....	83
		Открывание и закрывание капота ...	114
		Панель управления аудиосистемой..	90
		Перегрев охлаждающей жидкости двигателя .....	174

## АЛФАВИТНЫЙ УКАЗАТЕЛЬ

Передние сиденья .....	49	Ремонт и техническое обслуживание .....	186
Передний разъем USB .....	113	Рулевое управление .....	214
Перестановка колес .....	195	Светоотражающий жилет .....	169
Подвеска .....	213	Сертификат предпродажной проверки .....	12
Подголовники .....	49	Сертификат регистрации владельца ..	5
Подушки безопасности (система SRS) .....	134	Сиденье второго ряда .....	51
После пуска двигателя .....	16	Символы, используемые в данном Руководстве .....	4
Постановка автомобиля на стоянку ..	16	Система автоматического удержания автомобиля (AUTO HOLD) .....	131
Правильное положение на сиденье ..	48	Система динамической стабилизации (ESP) .....	159
Преднатяжители ремней безопасности (для некоторых вариантов исполнения автомобиля) .....	58	Система доступа в автомобиль без ключа .....	77
Преодоление водной преграды .....	20	Система кондиционирования воздуха .....	100
Приложение PhoneLink (для некоторых вариантов исполнения автомобиля) .....	95	Система контроля давления воздуха в шинах (TPMS) .....	149
Проверка аккумуляторной батареи ..	195	Система круиз-контроля (CCS) .....	146
Проверка исправности автомобиля ..	15, 187	Система питания .....	213
Проверка нового автомобиля .....	12	Система помощи при парковке (для некоторых вариантов исполнения автомобиля) .....	157
Проверка предохранителей .....	183	Система распознавания знаков ограничения скорости (SLA) (для некоторых вариантов исполнения автомобиля) .....	145
Проверка радиатора и конденсатора кондиционера .....	191	Система управляемого спуска (HDC) .....	148
Проверка ремня привода навесных агрегатов .....	192	Система ЭРА-ГЛОНАСС .....	166
Проверка системы выпуска .....	19	Советы по вождению в зимних условиях .....	21
Проверка уровня жидкости омывателя ветрового стекла .....	196	Содержание .....	3
Проверка уровня моторного масла ..	189	Солнцезащитные козырьки с косметическим зеркалом .....	114
Проверка уровня охлаждающей жидкости .....	191	Стоянка автомобиля на уклоне .....	17
Проверка уровня рабочей жидкости коробки передач .....	190	Стояночный тормоз с электроприводом (EPB) .....	128
Проверка уровня тормозной жидкости .....	190	Табличка с данными автомобиля .....	208
Проверка фильтра системы кондиционирования воздуха .....	196	Текущие работы .....	188
Проверка шин .....	193	Технические данные .....	205
Проверка щеток стеклоочистителей .....	196	Технические характеристики автомобиля .....	212
Пульт дистанционного управления ..	72	Технические характеристики двигателя .....	212
Пуск и выключение двигателя в обычных обстоятельствах .....	121	Тип автомобиля .....	211
Пуск и выключение двигателя в экстренных обстоятельствах .....	122	Тип ламп .....	215
Рабочая тормозная система .....	133	Уведомление о кибербезопасности при утилизации или перепродаже автомобиля .....	24
Радиус действия пульта дистанционного управления .....	75	Уведомление об обновлении услуги обеспечения кибербезопасности или прекращения ее предоставления ...	24
Размещение мелких предметов и багажа .....	110	Углы установки колес .....	214
Регламент технического обслуживания .....	200		
Регулировка положения рулевого колеса .....	35		
Режим охраны противоугонной системы .....	79		
Ремни безопасности .....	52		

<p>Управление очистителями и омывателями стекол ..... 39</p> <p>Управление с помощью головного устройства аудиосистемы ..... 91</p> <p>Услуги, предоставляемые сервисной станцией официального дилера ..... 186</p> <p>Установка буксирной проушины ..... 181</p> <p>Установка детского удерживающего устройства ..... 63</p> <p>Фильтр твердых частиц (GPF) (для некоторых вариантов исполнения автомобиля) ..... 124</p> <p>Функция дистанционного управления электрическими стеклоподъемниками ..... 87</p> <p>Функция задержки выключения света фар ..... 46</p> <p>Функция защиты от заземления стеклами (для некоторых вариантов исполнения автомобиля) ..... 87</p>	<p>Функция охлаждения отсека в центральном подлокотнике (для некоторых вариантов исполнения автомобиля) ..... 106</p> <p>Функция поиска автомобиля с помощью пульта дистанционного управления (для некоторых вариантов исполнения автомобиля) ..... 81</p> <p>Функция распознавания голосовых команд (для некоторых вариантов исполнения автомобиля) ..... 94</p> <p>Цепи противоскольжения ..... 22</p> <p>Шторка багажного отделения (для некоторых вариантов исполнения автомобиля) ..... 111</p> <p>Экономия топлива и продление срока службы автомобиля ..... 14</p> <p>Электрическая розетка ..... 112</p> <p>Электрические стеклоподъемники... 85</p> <p>Электрический усилитель рулевого управления (EPS) ..... 126</p>
--	---