



## АЛЕКСЕЙ ИВАНОВ

ЧЛЕН ОБЩЕСТВЕННОГО СОВЕТА ПО МАЛОМУ ПРЕДПРИНИМАТЕЛЬСТВУ ПРИ ГЛАВЕ АДМИНИСТРАЦИИ ПРИМОРСКОГО РАЙОНА САНКТ-ПЕТЕРБУРГА

### ПРОФЕССИОНАЛЬНЫЙ ОПЫТ

- Руководил производственными, научно-исследовательскими и социальными предприятиями
- Разрабатывал и реализовывал образовательные и просветительские проекты на темы: инклюзия, GR, патриотическое воспитание, цифровые технологии, предпринимательство, культура, медицина

### КЛЮЧЕВЫЕ НАВЫКИ

- Бизнес-планирование
- Межсекторальное взаимодействие
- Организация добровольческой деятельности
- Социальное предпринимательство
- Внедрение инновационных технологий
- Стратегическое планирование
- Оперативное управление
- Медиапровождение
- Трудоустройство людей с ОВЗ

### ГЕОГРАФИЯ ПРОЕКТОВ

32 региона РФ  
Беларусь, Венгрия, Греция, Израиль, Италия, Казахстан, Молдова, Северная Македония, Эстония

### КОНТАКТЫ:

Адрес эл. почты: ivanovcns@yandex.ru  
Телефон: +7 (905) 272-52-03  
@digitalsociety5.0  
@dsociety5

## ОПЫТ РАБОТЫ

### Директор

АНО Цифровое общество | январь 2018 - наст. вр.

- Обучение и трудоустройство людей с ОВЗ
- Социальный консалтинг
- Цифровизация социальных технологий
- Построение бизнес процессов
- GR и медиапровождение проектов

### Генеральный директор

Инновационный центр экологических и промышленных технологий СПбГУ | июль 2017 - август 2020

- Технологический аудит
- Реверс-инжиниринг
- Импортзамещение
- Экологические технологии

### Руководитель организационно-технического отдела

МОФ «Центр национальной славы» | май 2008 - июнь 2017

- Международное сотрудничество
- Организация добровольчества
- Патриотическое воспитание
- Гражданская дипломатия

## ОБРАЗОВАНИЕ

### СПбГУ Кино и Телевидения

Специалист | 1998 - 2003

- Инженер химик-технолог
- Специалист по КФМ и полимерным покрытиям

### СПбГУ промышленных технологий и дизайна, Институт Медiateхнологий

Магистр | 2018 - 2021

- Магистр, «Журналистика»
- Диплом с отличием "Развитие медиадобровольчества"

## РЕАЛИЗОВАННЫЕ ПРОЕКТЫ

- Социальное предприятие "Это чистый Питер"
- Межрегиональный центр развития инклюзивного туризма
- Серия авторских ТВ программ, о доступности городской среды "Эксперт +"
- Межрегиональный конкурс "Цифруй"
- Общественно-государственный форум «На связи»
- Объединение добровольцев музеев СПб
- Добровольческий медиациентр поддержки гражданских инициатив
- Международная конференция «Память без границ»
- Центр подготовки GR специалистов для НКО

## АНО «Цифровое общество»

Сообщество независимых экспертов в области межсекторального сотрудничества, обеспечивающих взаимодействие бизнеса, государства и некоммерческих организаций для реализации региональных и международных программ и проектов.

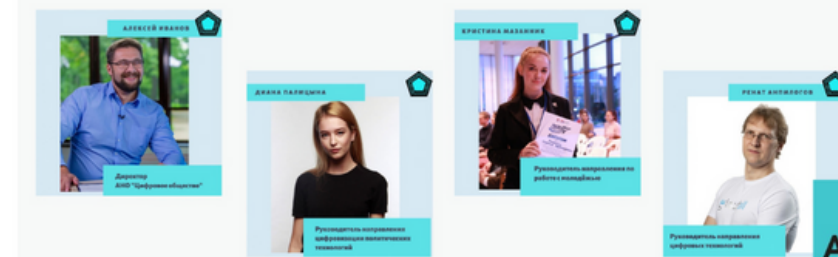

## АНО «Цифровое общество»

### Социальный консалтинг

Для общественных организаций, производственных объединений, государственных корпораций, органов государственной власти и МСП

- Сопровождение программ в сфере поддержки общественных инициатив и межсекторного сотрудничества
- Мониторинг и оценка эффективности социальных проектов и программ бизнеса, органов власти и местного самоуправления
- Обучение технологиям социального партнерства для бизнеса, органов власти и НКО
- Помощь в организации эффективного взаимодействия с населением и некоммерческими организациями
- Социальный дизайн проектов и программ

## Курсы и тренинги

- Обучение технологиям социального партнерства для бизнеса, органов власти и НКО
- Онлайн-консультации по вопросам защиты прав и интересов личности, бизнеса и государства в киберпространстве
- Курсы по повышению компьютерной грамотности населения

## Исследования

Инициация и проведение научных социо-культурных и социально-политических исследований, проведение исследования рынков и ситуационного анализа на территории РФ и за рубежом.

- Анализ и разработка предложения/услуг/продукции
- Оценка внутренней среды и мировых тенденций
- Проведение опросов, экспертных интервью, организация интернет панелей
- Формирование региональных исследовательских групп

## Реализованные проекты

- Общественно-государственный форум «Общественно-государственное партнерство, как фактор национальной безопасности и обновления объединяющих ценностей»
- Международная научно-общественная онлайн конференция «Память без границ»
- Дистанционные возможности реализации мероприятий, посвященных 75-летию Великой Победы над фашизмом в 2020 году: проблемы и перспективы
- Межрегиональный конкурс исследовательско-практических работ школьников и студентов, направленный на внедрение и развитие цифровых технологий, способствующих решению социальных проблем «Цифруй»
- Объединение волонтеров музеев Санкт-Петербурга
- Курсы подготовки GR-специалистов для НКО
- Медиациентр поддержки гражданских инициатив

- Северо-западное СРО профессиональный союз самозанятых
- Единый банк социальных проектов СЗФО
- Общественное движение организаторов добровольческой деятельности
- Экспертное сообщество общественных деятелей СЗФО
- Виртуальные туры по музеям
- Виртуальные экскурсии для глухих с использованием дополненной реальности
- Туристический информационный портал для людей с ОВЗ
- Комплекс мероприятий по развитию доступной среды на территории Санкт-Петербурга и Ленинградской обл.
- Молодежные культурно-просветительские и труднические лагеря
- Цифровизация подготовки общественных экологических инспекторов

**В июне 2020 года**

**совместно с Центром содействия развитию инклюзивного общества «Мир на ощупь»**

**Мы начали работу над созданием клининговой компании «Это чистый Питер»**

Начальный этап

Создание концепции, построение бизнес процессов

Построение рабочих процессов

Услуги, технология и оборудование

Поставщики, закупки

Расчет себестоимости

Ценообразование

Формирование КП

Механизмов продвижения

Системы набора и подготовки сотрудников

Создание сайта <https://cleanpiter.com/>

**Описание бизнес-процессов клининговая компания «Это чистый Питер»**

Организационная структура



## Взаимосвязь бизнес-процессов



# СОЦИАЛЬНОЕ ПРЕДПРИЯТИЕ

Бизнес-процессы

## Уход за объектами городской инфраструктуры

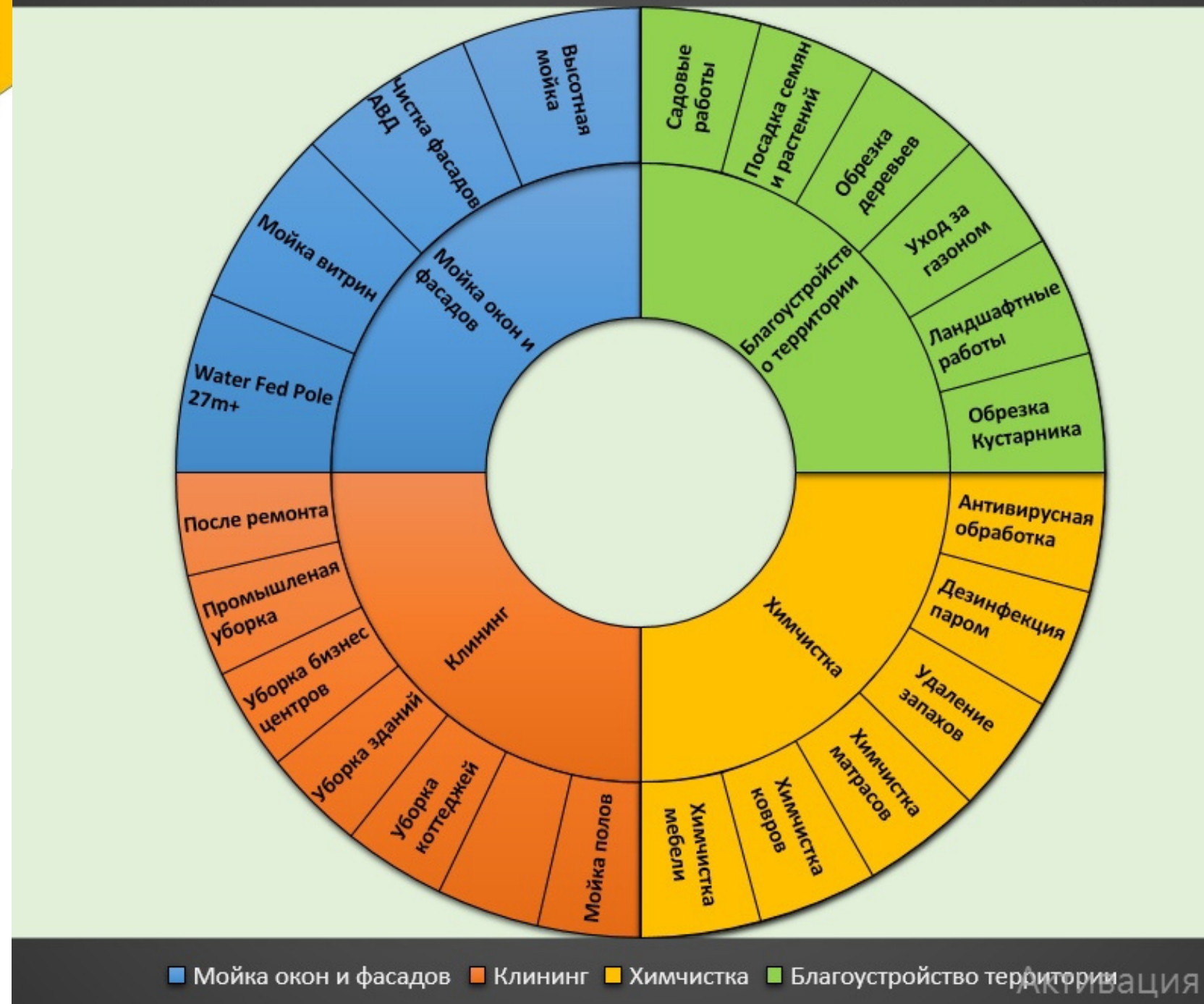

■ Мойка окон и фасадов ■ Клининг ■ Химчистка ■ Благоустройство территории

Принципиальная схема реализации заказа

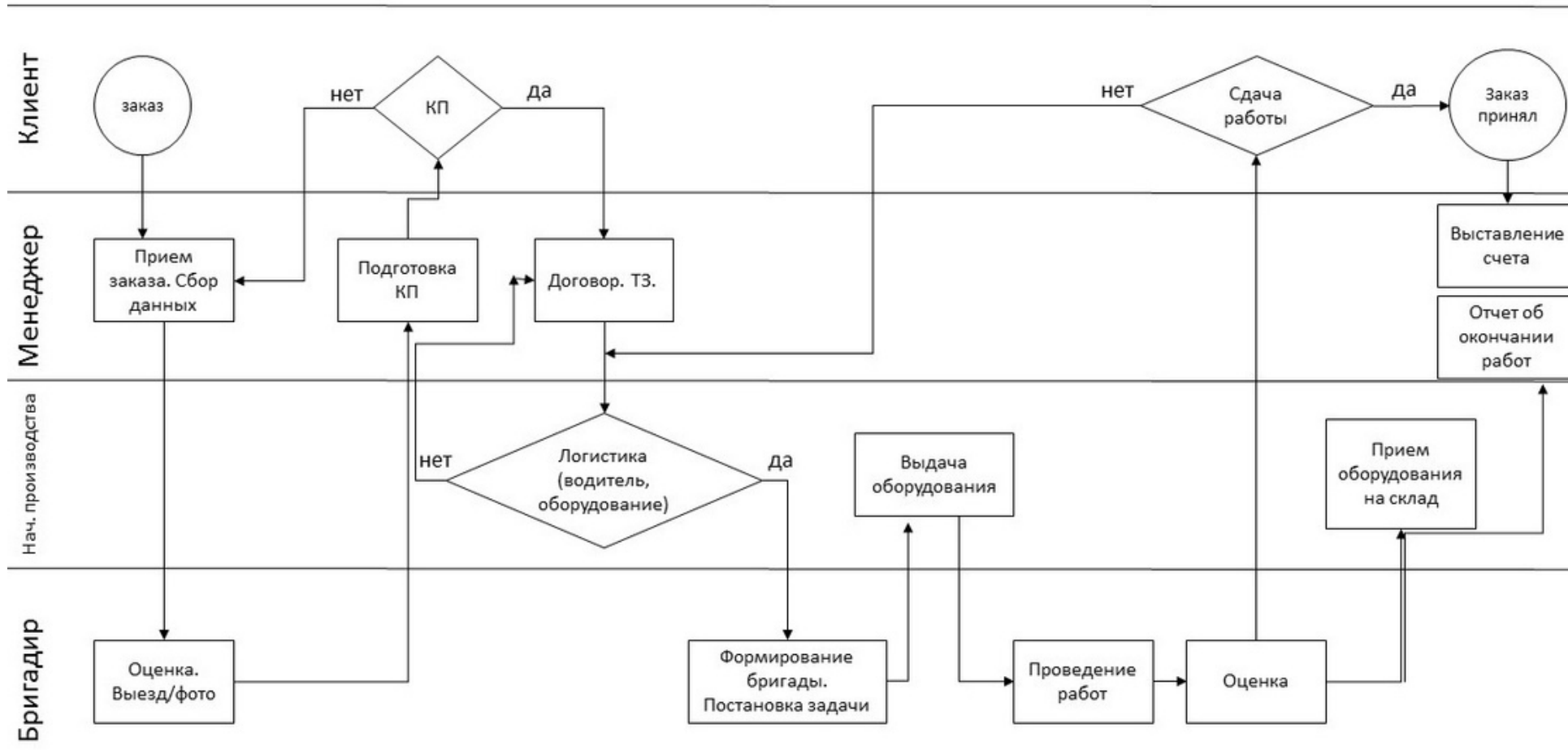

# СОЦИАЛЬНОЕ ПРЕДПРИЯТИЕ

бизнес-процессы

## Ценообразование Мойка фасадов и окон

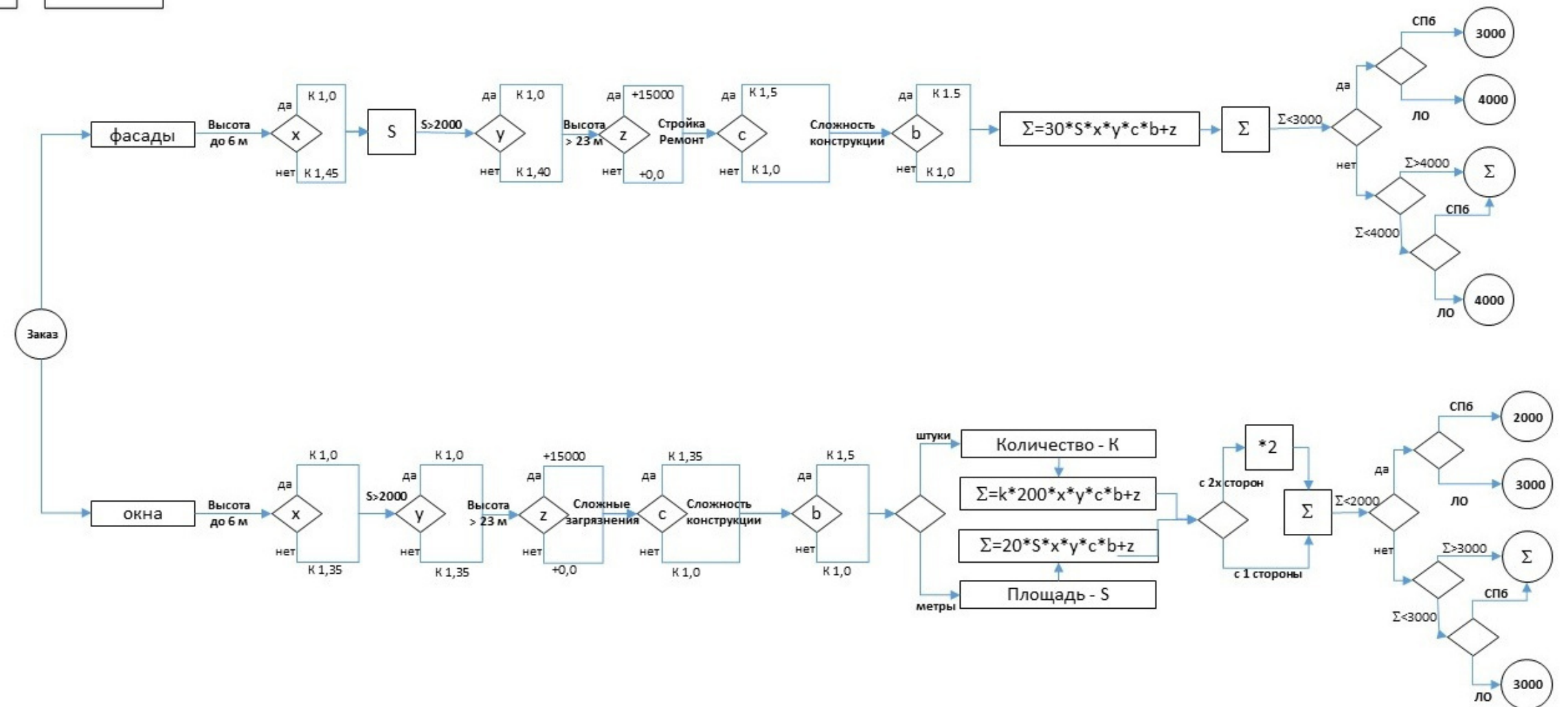

Миссия.....→.....	5₽
Цель.....→.....	5₽
Задачи.....→.....	5₽
Корпоративная социальная ответственность.....→.....	5₽
Виды услуг и расчет их стоимости.....→.....	6₽
Мойка окон и фасадов.....→.....	7₽
Мойка окон и фасадов методом двойной деионизации DI <sup>2</sup> на высоте до 30 метров.....→.....	7₽
Технология Water Fed Pole (WFP).....→.....	7₽
Профессиональное мытье окон с подачей очищенной воды на высоту посредством карбоновых телескопических штанг.....→.....	7₽
Расчет стоимости мойки окон и фасадов методом двойной деионизации.....→.....	7₽
Глубокая химическая чистка аппаратом высокого давления.....→.....	9₽
Мойка витрин, вывесок и рекламных конструкций.....→.....	10₽
Линейный персонал.....→.....	12₽
Поставщики оборудования и расходных материалов в Санкт-Петербурге.....→.....	13₽
Оборудование и расходные материалы.....→.....	13₽
Последовательность операций для качественного оказания услуг по мойке окон фасадов, витрин и рекламных конструкций.....→.....	18₽
Клининг.....→.....	19₽
Виды уборки. Комплексная. Генеральная. После ремонта.....→.....	19₽
Регламент проведения комплексной уборки.....→.....	20₽
Перечень услуг, входящих в тариф.....→.....	20₽
Стандарты оценки результатов комплексной уборки.....→.....	20₽
Чек-лист качества комплексной уборки.....→.....	21₽
Регламент проведения генеральной уборки.....→.....	21₽
Перечень услуг, входящих в тариф.....→.....	21₽
Стандарты оценки результатов генеральной уборки.....→.....	22₽
Чек-лист качества генеральной уборки.....→.....	22₽
Регламент проведения уборки после ремонта.....→.....	23₽
Перечень услуг, входящих в тариф.....→.....	23₽
Стандарты оценки результатов генеральной уборки.....→.....	24₽
Чек-лист качества генеральной уборки.....→.....	24₽
Расчет стоимости уборки квартир и коттеджей, цены, пакетные предложения.....→.....	25₽
Стоимость различных видов уборки квартир за 1 кв.м без мытья окон.....→.....	27₽

Комплексная уборка помещений «Под ключ» включает в себя:.....→.....	32₽
Генеральная уборка с противовирусной обработкой «Под ключ» включает в себя:.....→.....	32₽
Стоимость услуг при заказе вне комплекса.....→.....	33₽
Уборка зданий и помещений.....→.....	34₽
Стоимость регулярных услуг по сопровождению бизнеса.....→.....	35₽
Линейный персонал.....→.....	36₽
Поставщики оборудования и расходных материалов в Санкт-Петербурге.....→.....	37₽
Оборудование и расходные материалы.....→.....	38₽
Последовательность операций для качественного оказания клининговых услуг.....→.....	50₽
Химчистка мягкой мебели, ковров и ковровых покрытий.....→.....	51₽
Стоимость услуг по химчистке мягкой мебели и коврового покрытия.....→.....	51₽
Химчистка и противовирусная обработка паром.....→.....	52₽
Стоимость услуг по химчистке и противовирусной обработке паром.....→.....	52₽
Регламент работы по химчистке мягкой мебели.....→.....	52₽
Регламент работ по химчистке напольных покрытий.....→.....	53₽
Комплект оборудования для химчистки.....→.....	53₽
Набор химии.....→.....	54₽
Основы пятноудаления.....→.....	54₽
Линейный персонал.....→.....	55₽
Минимальный набор химии.....→.....	57₽
Услуги по содержанию объектов и территорий зеленых насаждений и компенсационному озеленению. Покос, уборка и вывоз травы с озеленённой территории.....→.....	58₽
Проектирование объектов благоустройства и озеленения города.....→.....	59₽
Стоимость услуг по благоустройству территорий.....→.....	59₽
Стоимость услуг по уходу.....→.....	60₽
Линейный персонал.....→.....	64₽
Обучение линейного персонала.....→.....	68₽
Описание бизнес-процессов.....→.....	73₽
Организация рабочих процессов.....→.....	73₽
Оборудование.....→.....	83₽

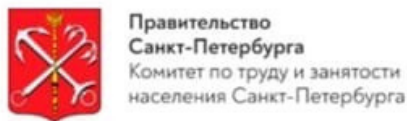

ООО "ФОРТРЕСС" совместно с Комитетом по труду и занятости населения Санкт-Петербурга и интерактивным пространством "Мир на ощупь" реализуют социальный бизнес проект в сфере клининга "Это чистый Питер", направленный на обучение и трудоустройство людей с ограниченными возможностями здоровья

## Работа для людей с инвалидностью

Клининговая компания «Это Чистый Питер» приглашает к сотрудничеству людей с ограничениями по слуху 2 и 3 группы инвалидности и 3ей группы с другими видами нарушений функций организма

### Открыты вакансии

- Клинер
- Специалист по химчистке
- Оператор моечной установки (мойка окон, фасадов)
- Садовник

### Условия работы

- Официальное оформление
- Качественное бесплатное обучение и оплачиваемая стажировка
- Гибкий график работы при полной занятости
- Работа на профессиональном оборудовании
- Зарплата за смену **1500-2500** рублей

### Требования к соискателям

- Ответственность, трудолюбие, самостоятельность, обучаемость
- Физическая выносливость
- Желание работать и зарабатывать
- Наличие необходимых документов (ИПР, МСЭ, ИНН, СНИЛС, постоянная регистрация на территории Санкт-Петербурга)

### Запись на собеседование

Директор по персоналу Алексей Алексеевич Иванов  
Телефон/WhatsApp +7-905-272-52-03

[cleanpiter.tilda.ws](http://cleanpiter.tilda.ws)

# СОЦИАЛЬНОЕ ПРЕДПРИЯТИЕ

*Поиск сотрудников*



# СОЦИАЛЬНОЕ ПРЕДПРИЯТИЕ

*Поиск сотрудников*

## ЗА 6 МЕСЯЦЕВ БОЛЕЕ

**480** ЧЕЛОВЕК ВЫРАЗИЛО ЖЕЛАНИЕ ТРУДОУСТРОИТЬСЯ

**160** ПРИШЛИ НА СОБЕСЕДОВАНИЕ

**142** ПРОШЛИ АНКЕТИРОВАНИЕ

**84** ИЗ НИХ ПРИШЛИ ВТОРОЙ РАЗ

**46** НАЧАЛИ ПРОХОДИТЬ ОБУЧЕНИЕ

**35** ПРОШЛИ ПЕРВЫЙ ЭТАП ТО КОНЦА

**8** ПРОШЛИ ПРОФПОДГОТОВКУ ПОЛУЧИЛИ ДИПЛОМЫ

ГОСУДАРСТВЕННОГО ОБРАЗЦА

**26** СМОГЛИ СОБРАТЬ НЕОБХОДИМЫЙ КОМПЛЕКТ ДОКУМЕНТОВ

# СОЦИАЛЬНОЕ ПРЕДПРИЯТИЕ

*Обучение сотрудников*

## ОБУЧЕНИЕ СОТРУДНИКОВ 5 МЕСЯЦЕВ

**ЗНАКОМСТВО С ОБОРУДОВАНИЕМ, ПРОЦЕССАМИ, ТЕХНОЛОГИЯМИ, ХИМИЕЙ.**

### **СПЕЦИАЛИСТЫ:**

- **ШИРКОВ ДМИТРИЙ ОТ "КАРЕКС",**
- **ГИМАЗЕТДИНОВА РИШАТ РАФГАТОВИЧА МАСТЕР ПРОИЗВОДСТВЕННОГО ОБУЧЕНИЯ ПРЦ.**
- **VLADIMIR ZORIN "АНГЕЛЫ ЧИСТОТЫ",**
- **АНДРЕЙ ТИНЬГАЕВ ЗА ТЕХНОЛОГИИ КЛИНИНГА И ОСНОВЫ РАБОТЫ С ХИМИЕЙ**
- **ЕЛЕНА НИКОЛАЕВНА МУЛЬТИЦЕНТР СОЦИАЛЬНОЙ И ТРУДОВОЙ ИНТЕГРАЦИИ**
- 

### **СУРДОПЕРЕВОДЧИКИ**

- **ЖАННА ЗАЖИГИНА**
- **ПЕТЕР АВВОНЕН**

**ОБУЧЕНИЕ ПРОДОЛЖАЕТСЯ ПОСТОЯННО**





# СОЦИАЛЬНОЕ ПРЕДПРИЯТИЕ

Обучение сотрудников



# СОЦИАЛЬНОЕ ПРЕДПРИЯТИЕ

Обучение сотрудников

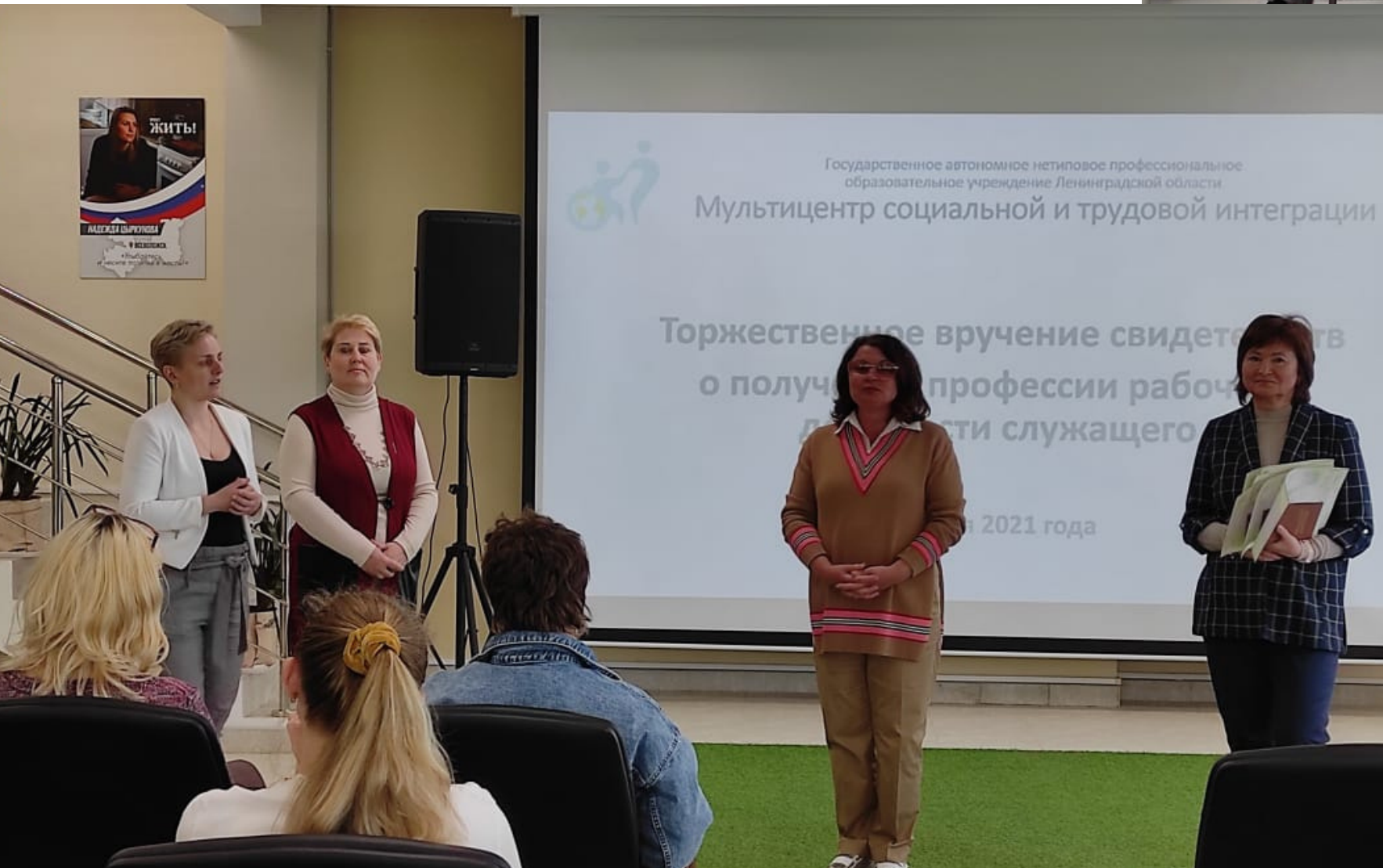

# СОЦИАЛЬНОЕ ПРЕДПРИЯТИЕ

Обучение сотрудников



ПРОФЕССИОНАЛЬНЫЙ  
КЛИНИНГ

«ЭТО ЧИСТЫЙ ПИТЕР»



ПРОФЕССИОНАЛЬНЫЙ  
КЛИНИНГ

«ЭТО ЧИСТЫЙ ПИТЕР»



ПРОФЕССИОНАЛЬНЫЙ  
КЛИНИНГ

«ЭТО ЧИСТЫЙ ПИТЕР»



## МОЙКА ОКОН И ФАСАДОВ



Технология Water Fed Pole

Глубокая химическая чистка фасадов АВД

Мойка витрин и рекламных конструкций

ООО «Фортресс»  
ИНН 7814773884  
ОГРН 1207800035475

КПП 781401001  
БИК 044030786  
P\c40702810232510000743

cleanpiter.com  
8(812) 458-45-90  
zakaz@cleanpiter.com

## КЛИНИНГ



Уборка квартир и коттеджей

Комплексная / Генеральная / После ремонта.

Мойка окон / Химчистка / Дезинфекция

ООО «Фортресс»  
ИНН 7814773884  
ОГРН 1207800035475

КПП 781401001  
БИК 044030786  
P\c40702810232510000743

cleanpiter.com  
8(812) 458-45-90  
zakaz@cleanpiter.com

## ХИМЧИСТКА



Профессиональная химчистка

Глубокая экстракторная чистка текстильных поверхностей

Противоклещевая, противомикробная, дезинфицирующая

обработка паром

ООО «Фортресс»  
ИНН 7814773884  
ОГРН 1207800035475

КПП 781401001  
БИК 044030786  
P\c40702810232510000743

cleanpiter.com  
8(812) 458-45-90  
zakaz@cleanpiter.com

# ПРОЕКТ ПОЛУЧИЛ ПОДДЕРЖКУ КОМИТЕТА ПО ТРУДУ И ЗАНЯТОСТИ НАСЕЛЕНИЯ СПБ ГОСУДАРСТВЕННЫЕ СУБСИДИИ ПОЗВОЛИЛИ ПРИОБРЕСТИ САМОЕ СОВРЕМЕННОЕ ОБОРУДОВАНИЕ ДЛЯ ОКАЗАНИЯ КЛИНИНГОВЫХ УСЛУГ

# СОЦИАЛЬНОЕ ПРЕДПРИЯТИЕ

Господдержка



Оборудование для мойки окон, фасадов и рекламных вывесок по технологии Water Fed Pole



1. Подключение к водопроводу
2. Коннектор –адаптер ½ с резиновым кольцом 12-18 мм и зажимом
3. Коннектор с аквастопом ½
4. Шланг Nemo Pole TM (100 m)
5. Коннектор с аквастопом ½
6. Карт-тележка NemoPoleTM 2
7. Шланг Nemo Pole TM (необходимой длины 3-10 m)
8. Коннектор с аквастопом ½
9. Катушка со шлангом
10. Фитинг для шланга
11. Штанга
12. Щетка



Аппарат высокого давления HD 7/16-4 М

Предназначен для удаления сильных загрязнений



ПОЛОМОЕЧНАЯ МАШИНА BR 30/4 С EP ADV и BD 50/50 С Classic Bp

Предназначены для влажной очистки твердых поверхностей



Моющий пылесос Karcher PUZZI 10/1

Предназначен для качественной очистки текстильных и ковровых покрытий.



Газонокосилка HUSQVARNA LC 356V



Трактор Husqvarna TC 342T

Для обработки больших площадей для круглогодичного пользования



**РАБОТЫ ВЫПОЛНЕННЫЕ ЗА ТРЕТИЙ КВАРТАЛ 2021 ГОДА  
НА СУММУ 754 862 РУБЛЯ**

**1 Б/Д КЛИНИНГ**

**2 Б/Д ПОСЛЕСТРОЙ**

**3 ЦЕНТР СОЦИАЛЬНОГО ОБСЛУЖИВАНИЯ (БЕСПЛАТНО)**

**4 РЕСТОРАН "АТЛАНТИС" МОЙКА ОСТЕКЛЕНИЯ**

**5 МАСТЕРСКИЕ ГАОРДИ МОЙКА ОКОН (БЕСПЛАТНО)**

**6 ИП САДОФЬЕВ МОЙКА ФАСАДОВ**

**7 ЛИЦЕЙ №395 МОЙКА ОКОН**

**8 ПАНСИОНАТ ЗАРЯ МОЙКА ОСТЕКЛЕНИЯ (44Ф3)**

**9 ЧАСТНЫЙ КЛИНИНГ**

**10 43-05/21 ПОСЛЕСТРОЙ**

**11 37-05/21 МОЙКА ФАСАДОВ И ОСТЕКЛЕНИЯ**

**12 ЧАСТНЫЙ ПОСЛЕСТРОЙ КОТТЕДЖ**

**13 М. ДЕСЯТИННАЯ 36 МОЙКА ОКОН**

**14 КУЗЬМОЛОВО, ЖК "НЕБО" МОЙКА ОСТЕКЛЕНИЯ**

**15 17-05/21 МОЙКА ОСТЕКЛЕНИЯ**

**16 53-06/21 МОЙКА ОКОН**

**17 ЧАСТНЫЙ МОЙКА ОКОН**

**18 СНТ "ВЫБОРГСКИЙ РАЙСПОЛКОМ" ПОКОС ТРАВЫ**

**19 ООО МИРА (ПУЛКОВО) МОЙКА ОКОН (44 Ф3)**

**20 ООО ДОГМА ПОКОС ТРАВЫ**

**21 РЕПИНО МОЙКА ОКОН**

**22 ЛЕВАДА МОЙКА ОСТЕКЛЕНИЯ**

**23 ООО РОСТРО МОЙКА ОСТЕКЛЕНИЯ**

**24 ООО РОСТРО КЛИНИНГ**

**25 ГИМНАЗИЯ №70 МОЙКА ОКОН (44 Ф3)**

**26 ВОГ СПБ КЛИНИНГ (БЕСПЛАТНО)**

# СОЦИАЛЬНОЕ ПРЕДПРИЯТИЕ

*Коммерческие заказы*

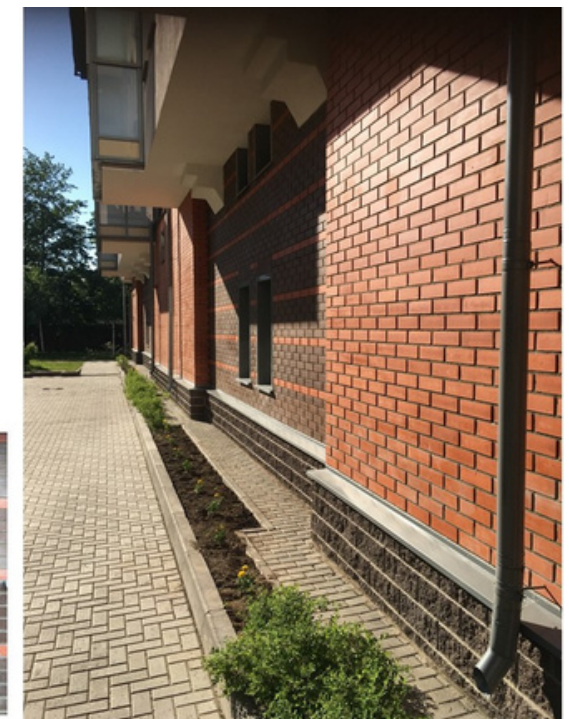
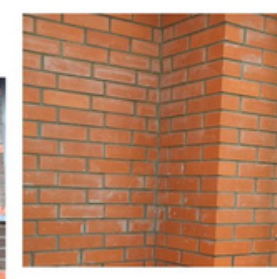
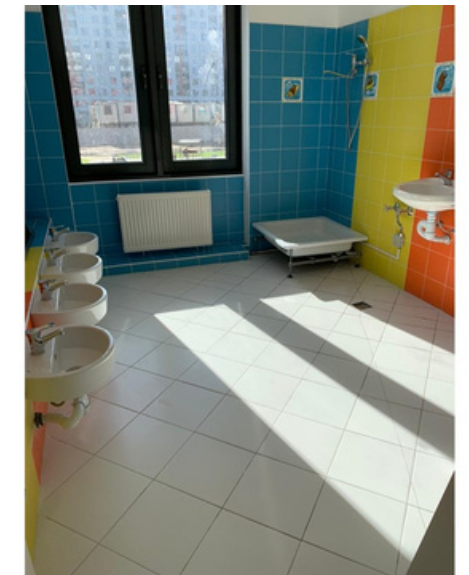

# СОЦИАЛЬНОЕ ПРЕДПРИЯТИЕ

## Информационное омещение

Поехали! Теперь каждый понедельник встречаемся с представителями НКО в подкасте "Между прочим" говорить о важном, делиться опытом и полезными, вдохновляющими историями. Сегодня первая запись проекта "цикл подкастов общая забота" в гостях у Центра "Мир да Лад" директор АНО "Цифровое общество" Алексей Иванов.

В подкасте разговор - о участии государства в развитии цифровых технологий, о цифровизации социальных технологий, о проблемах изолированности людей с инвалидностью и о том, в чем роль НКО в обществе...

Присоединяйтесь к подкасту на всех удобных аудио приложениях: <https://podcast.ru/1499153354> Например, Google Подкасты, Castbox, соц. сеть «ВКонтакте», Overcas, Apple Podcasts, Soundstream

Приглашаю НКО рассказать о своих проектах в наших подкастах.

#подкасты #НКО #подкаст #МдЛ #МирДаЛад #ФондПрезидентскихГрантов #Гранты

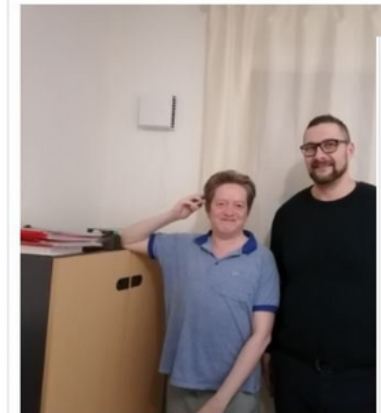

Сегодня в выпуске ведущая подкаста Светлана Корниенко беседует с Алексеем Ивановым директором АНО "ЦИФРОВОЕ ОБЩЕСТВО" о цифровых технологиях в НКО и обществе.

О участии государства в развитии цифровых технологий. О цифровизации социальных технологий, а также как можно помочь НКО с помощью цифровизации. Поговорили о проблемах изолированности людей с инвалидностью и о том, в чем роль НКО в обществе. А также подняли еще много важных тем. Присоединяйтесь к подкасту на всех удобных аудио приложениях: <https://podcast.ru/1499153354> Например, Google Подкасты, Castbox, соц. сеть «ВКонтакте», Overcas, Apple Podcasts, Soundstream

Если Вы НКО и готовы рассказать о своих проектах - станьте участником записи подкастов Проекта "Цикл подкастов Общая забота". Проект реализуется Центром "Мир да Лад" с использованием гранта Президента Российской Федерации, предоставленного Фондом президентских грантов: <https://pomoschdetyam.ru/obschaya-zabota-proekt-dlya-...>

#Медиа #СМИ #подкасты #НКО #подкаст #МдЛ #МирДаЛад #ФондПрезидентскихГрантов #Гранты

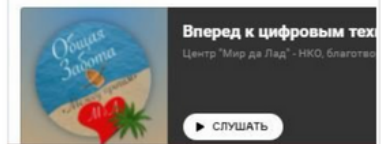

18 февраля в 18:30 в Музее железных дорог России состоялось официальное открытие школы добровольцев для музеев Санкт-Петербурга. Данный проект инициирован АНО "Опора" и имеет огромное значение для развития культуры и туризма без границ.

На открытие, в рамках сотрудничества с Центром развития инклюзивного туризма, выступила заведующая кафедрой туризма, сервиса и гостеприимства РГПУ им. А. И. Герцена - Чурилова И. И.

Открытие школы является важным событием для системы образования и поможет реализации планируемой к открытию в Герценовском университете в 2021 магистерской программы "Инклюзивный образовательный туризм".

Каждый вторник в музее железных дорог России в 18:30 будет проходить обучение музейных волонтеров, прошедших регистрацию в АНО "ОПОРА".

#herzenour #museology #интерактивно #объединяем #сердечно #помогаем #сердечно #помогаем



### Волонтеры для музеев. Что должны знать потенциальные кандидаты?

06:55, 21 ОКТЯБРЯ 2020 129



Музей железных дорог России 7 дек 2019 в 13:14

#новости@rzd\_museum #эстафетадоброты #spb #безбарьеров #уравыходные

В эти выходные с 12:00 до 16:00 предлагаем совершить виртуальный тур по Музею железных дорог России с жестовым переводчиком.

Получить очки виртуальной реальности можно у нашего волонтера Владислава рядом со «Стрелками времени» и у "Разрезного паровоза" в новом корпусе.

Музей благодарит компанию Trip VR [www.tripvr.ru](http://www.tripvr.ru), Центр инклюзивного туризма "Опора" и Санкт-Петербургский театр глухих за сотрудничество и разработку тура.



В Петербурге заработал "Акселератор" - программа помощи малому и среднему бизнесу



# **СОЦИАЛЬНОЕ ПРЕДПРИЯТИЕ**

*Трудоустройство людей с инвалидностью*  
**ПРОБЛЕМЫ**

- 1. НИЗКАЯ ЗАИНТЕРЕСОВАННОСТЬ ЛЮДЕЙ С ОВЗ В ТРУДОУСТРОЙСТВЕ**
- 2. РАЗРЫВ МЕЖДУ ТРЕБОВАНИЯМИ РАБОТАДАТЕЛЯ К СОТРУДНИКАМ И ПРОГРАММАМИ ПРОФЕССИОНАЛЬНОЙ ПОДГОТОВКИ ЛЮДЕЙ С ОВЗ**
- 3. ПОЛНОЕ ОТСУТСТВИЕ РУКОВОДИТЕЛЕЙ И МЕНЕДЖЕРОВ В СФЕРЕ ПРЕДПРИНИМАТЕЛЬСТВА, ИМЕЮЩИХ ОПЫТ ИЛИ БАЗОВЫЕ ЗНАНИЯ РАБОТЫ С ИНВАЛИДАМИ**
- 4. ОТСУТСТВИЕ ПРЯМЫХ КАНАЛОВ КОММУНИКАЦИИ МЕЖДУ РАБОТАДАТЕЛЕМ И УЧРЕЖДЕНИЯМИ ПРОФПОДГОТОВКИ ЛЮДЕЙ С ОВЗ**
- 5. ОТСУТСТВИЕ ЕДИНОЙ БАЗЫ ЛЮДЕЙ С ОВЗ, ЗАИНТЕРЕСОВАННЫХ В ТРУДОУСТРОЙСТВЕ**
- 6. ОТСУТСТВИЕ КОНСУЛЬТАТИВНОЙ ПОДДЕРЖКИ РАБОТАДАТЕЛЯ В ВОПРОСАХ ЮРИДИЧЕСКИХ ОСОБЕННОСТЕЙ ТРУДОУСТРОЙСТВА ЛЮДЕЙ С ИНВАЛИДНОСТЬЮ**
- 7. НИЗКАЯ ЗАИНТЕРЕСОВАННОСТЬ РАБОТАДАТЕЛЕЙ В ТРУДОУСТРОЙСТВЕ ЛЮДЕЙ С ИНВАЛИДНОСТЬЮ, ПО ПРИЧИНЕ НЕОСВЕДОЛЕННОСТИ О ДЕЙСТВУЮЩИХ ГОСУДАРСТВЕННЫХ ПРОГРАММАХ ГОСУДАРСТВЕННОЙ ПОДДЕРЖКИ И МЕХАНИЗМАХ ИХ РЕАЛИЗАЦИИ**
- 8. НЕСПОСОБНОСТЬ СПЕЦИАЛИСТОВ ЗАНИМАЮЩИХСЯ ПРОФПОДГОТОВКОЙ ЛЮДЕЙ С ОВЗ ОЦЕНИТЬ ПОТЕНЦИАЛ СОТРУДНИКА С КОММЕРЧЕСКОЙ ТОЧКИ ЗРЕНИЯ**



# **СОЦИАЛЬНОЕ ПРЕДПРИЯТИЕ**

*Трудоустройство людей с инвалидностью  
Преимущества*

**1. ЭФФЕКТИВНЫЕ МЕРЫ ГОСУДАРСТВЕННОЙ ПОДДЕРЖКИ**

**2. ПОТЕНЦИАЛ РАЗВИТИЯ И ТИРАЖИРОВАНИЯ**

**3. ВОЗМОЖНОСТЬ ЗНАЧИТЕЛЬНОГО УВЕЛИЧЕНИЯ ШТАТА БЕЗ УВЕЛИЧЕНИЯ РАСХОДОВ НА ФОП**

**4. ВОЗМОЖНОСТЬ ОБНОВЛЕНИЯ МАТЕРИАЛЬНО-ТЕХНИЧЕСКОЙ БАЗЫ**

**5. ИНФОРМАЦИОННОЕ СОПРОВОЖДЕНИЕ, СОЦИАЛЬНАЯ РЕКЛАМА**

**6. БОЛЕЕ ВЫСОКИЙ УРОВЕНЬ ДОВЕРИЯ СО СТОРОНЫ ЗАКАЗЧИКОВ И ПАРТНЕРОВ**



Иванов Алексей Алексеевич

+7 -905 -272 -52 -03

ivanovcns@yandex.ru

