

**№ 12 (декабрь) • 2016 год**



**Сычева Виктория Олеговна,**

*старший преподаватель кафедры туризма и культурного наследия Института истории и международных отношений ФГБОУ ВО «Саратовский национальный исследовательский государственный университет», г. Саратов*  
[visicheva@mail.ru](mailto:visicheva@mail.ru)



**Черевичко Татьяна Викторовна,**

*доктор экономических наук, профессор, заведующая кафедрой туризма и культурного наследия, директор Института истории и международных отношений ФГБОУ ВО «Саратовский национальный исследовательский государственный университет», г. Саратов*  
[cherevichko@inbox.ru](mailto:cherevichko@inbox.ru)

**Интернет-маркетинг в деятельности предприятий общественного питания**

**Аннотация.** В статье рассмотрено понятие интернет-маркетинга, а также каналы и инструменты его осуществления. Определена роль интернет-маркетинга в продвижении услуг предприятий общественного питания. Выявлены особенности продвижения услуг предприятий общественного питания в сети Интернет.

**Ключевые слова:** интернет-маркетинг, каналы интернет-маркетинга, инструменты интернет-маркетинга, предприятия общественного питания, веб-сайт, агрегаторы служб доставки еды.

**Раздел:** (04) экономика.

Сфера общественного питания играет все большую роль в жизни современного общества. Уровень ее развития зависит от уровня экономического развития общества, выражающегося через систему показателей, среди которых выделяются прежде всего следующие: ВВП/НД на душу населения, структура экономики, уровень и качество жизни населения. Термин «общественное питание», согласно ГОСТ Р 31985-2013, означает самостоятельную отрасль экономики, состоящую из предприятий различных форм собственности и организационно-управленческой структуры, организующую питание населения, а также производство и реализацию готовой продукции и полуфабрикатов, как на предприятии общественного питания, так и вне его, с возможностью оказания широкого перечня услуг по организации досуга и других дополнительных услуг [1].

В развитых странах мира сфера общественного питания давно представляет собой одну из высокодоходных отраслей экономики. По сравнению с уровнем развития сферы питания в западных странах российский ресторанный бизнес находится еще на начальном этапе [2]. Тем не менее сфера общественного питания в России постепенно развивается, что подтверждают данные Росстата по обороту общественного питания [3], представленные на рис. 1, которые говорят о систематическом и стабильном росте.

С каждым годом в России также увеличивается число хозяйствующих субъектов общественного питания (см. таблицу).

При этом стоит отметить, что возрастает не только число ресторанов и кафе, но и баров, и столовых, происходит развитие предприятий общественного питания всех типов. Помимо ресторанов, кафе, баров и столовых в классификации предприятий общественного питания по ГОСТ Р 50762-2007 представлены также закусочная, предприятие быстрого обслуживания, буфет, кафетерий, кофейня и магазин кулинарии [5].



Рис. 1. Оборот общественного питания по Российской Федерации в млн руб.

### Число хозяйствующих субъектов общественного питания по Российской Федерации на конец года, тыс. [4]

Деятельность	2012 г.	2013 г.	2014 г.
ресторанов и кафе	63,7	66,8	70,7
баров	6,3	6,8	7,2
столовых	8	8,5	9

По количеству ресторанов и кафе на первом месте находится Москва, на втором – Санкт-Петербург, которые представлены в аналогичной последовательности в списке городов России по численности населения. Остальные регионы России в большинстве своем повторяют все тенденции развития московского рынка с определенным опозданием, что обуславливается низким уровнем жизни населения в них и, как следствие, низким спросом на услуги общественного питания. Это подтверждается сравнением оборота общественного питания по Москве и Саратовской области, представленным на рис. 2.

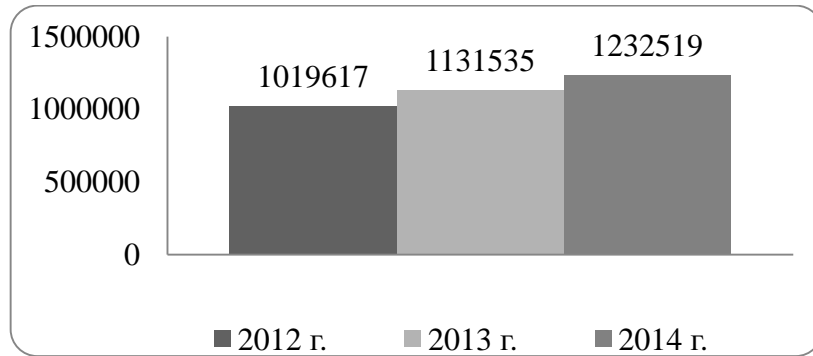

Рис. 2. Оборот общественного питания по Москве и Саратовской обл. в млн руб. [6]

Отставание регионов от крупных городов России выражается также в задержке распространения информационно-коммуникационных технологий в деятельности предприятий общественного питания. Информационно-коммуникационные технологии уже применяются в российском бизнесе и активно используются в других областях. Примером информационно-коммуникационных технологий могут служить глобальные системы бронирования в авиа- и гостиничном бизнесе, например глобальная дистрибьюторская система Amadeus. Но в сфере общественного питания новые технологии находятся на начальной стадии развития.

Значение информационно-коммуникационных технологий для развития сферы услуг трудно переоценить. Они повышают эффективность и конкурентоспособность практически любого бизнеса, предприятий общественного питания в частности. Предприятия общественного питания представляют собой объекты хозяйственной деятельности, предназначенные для изготовления продукции общественного питания, создания условий для потребления и реализации продукции общественного питания и покупных товаров (в т. ч. пищевых продуктов промышленного изготовления), как на месте изготовления, так и вне его по заказам, а также для оказания разнообразных дополнительных услуг, в том числе по организации досуга потребителей [7]. В условиях кризиса они сталкиваются с множеством проблем, включая проблему контроля затрат. Многие предприятия общественного питания приспосабливаются к условиям кризиса путем снижения себестоимости блюд, ухудшая их качество, и пересмотра кадровой политики, набирая менее квалифицированный персонал на более низкую заработную плату. Комплексное применение информационно-коммуникационных технологий и интернет-маркетинга в частности позволяет предприятиям общественного питания значительно сократить затраты и развиваться в условиях кризиса, не прибегая к вышеуказанным кардинальным мерам.

Ретроспективный анализ истории развития интернет-маркетинга позволяет выявить предпосылки его возникновения и определить его как социально-экономический феномен. Известно, что благодаря развитию и широкому распространению сети Интернет и Всемирной паутины в мире возникло новое направление современного бизнеса – электронный бизнес, который рассматривается как реализация бизнес-процессов с использованием возможностей информационных и телекоммуникационных технологий, систем и сетей [8].

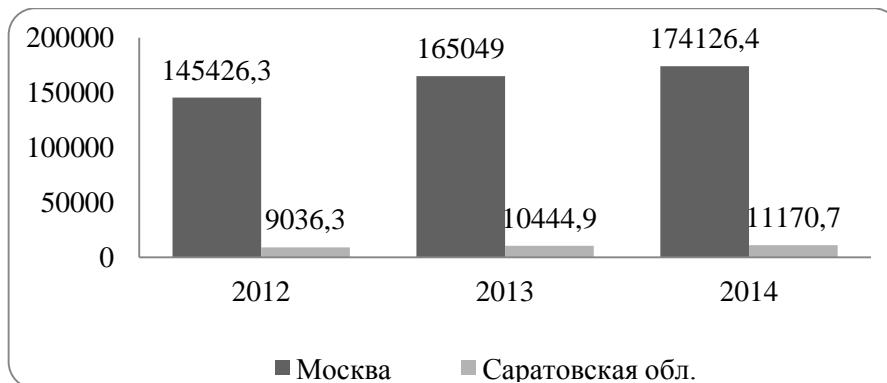
Частью электронного бизнеса является электронная коммерция, под ней подразумеваются любые формы сделок, при которых взаимодействие сторон осуществляется с применением возможностей информационных и телекоммуникационных технологий, систем и сетей [9]. Электронная коммерция предоставляет возможность организации бизнес-процессов в глобальном масштабе. Она дает возможность компаниям расширить взаимодействие с поставщиками и в ускоренном режиме реагировать на запросы и ожидания потребителей. Компании приобретают возможность независимо от географического расположения выбирать поставщиков и предлагать свои товары и услуги на глобальном рынке.

В электронной коммерции используются три основные модели ведения бизнеса:

1. B2C (Business-to-Consumer) – это модель «бизнес-потребитель». Именно эта модель появилась первой, она самая распространенная. Примером модели «бизнес-потребитель» является американская компания Amazon.com.
2. B2B (Business-to-Business) – модель «бизнес-бизнес». Она является более сложной, чем первая модель, поэтому возникла позднее.
3. C2C (Consumer-to-Consumer) – модель «потребитель-потребитель». Является наименее распространенной. Примером такой модели может служить онлайн-аукцион eBay.

Развитие информационно-коммуникационных технологий стало основой для возникновения такого направления в современной концепции маркетинга, как интернет-маркетинг. Этому также способствовало активное развитие электронной коммерции, которое дало возможность приобретения, обмена и продажи информации, распространения рекламных сообщений при помощи сети Интернет.

Интернет-маркетинг представляет собой маркетинговую деятельность в сети Интернет. Существуют различные подходы к видению интернет-маркетинга. Одни авторы считают интернет-маркетинг не более чем инструментом маркетинга, отдельной частью общей маркетинговой деятельности организации. Этой точки зрения придерживается Ф. Ю. Вирин, по его определению интернет-маркетинг представляет собой построение маркетинговых коммуникаций через Интернет [10]. Также следует привести определение Е. А. Петрика, который представляет интернет-маркетинг как теорию и методологию организации маркетинговой деятельности в среде Интернета [11].

Альтернативную точку зрения выражают авторы, придающие интернет-маркетингу большее значение: М. Л. Калужский, П. Дойль. П. Дойль. Последний выделяет интернет-маркетинг в четвертую стадию эволюции маркетинга: «Сегодня мы являемся свидетелями того, как под влиянием Интернета начинается четвертая стадия маркетинговой эволюции – маркетинг как управление отношениями с индивидуальными покупателями» [12]. Он считает, что новые технологии позволили поставщикам установить отношения с индивидуальными покупателями и в точности удовлетворять их потребности посредством кастомизированных товаров и специализированных услуг.

М. Л. Калужский считает, что интернет-маркетинг «приобретает черты самостоятельной научной теории» [13]. Исследователь дает интернет-маркетингу следующее определение: «Интернет-маркетинг представляет собой ту же маркетинговую деятельность, но только в новых институциональных условиях и на новом системном уровне самоорганизации. С одной стороны, интернет-маркетинг выступает как неформальный институт сетевой экономики, включающий в себя традиции, обычаи и правила ведения экономической деятельности в сети Интернет. С другой стороны, интернет-маркетинг является неотъемлемой функцией электронной коммерции, отвечающей за все взаимодействия фирмы и внешней среды» [14]. В данной работе мы будем придерживаться именно этого определения, так как оно наиболее полно, на наш взгляд, раскрывает сущность интернет-маркетинга.

Становление интернет-маркетинга началось с размещения на веб-сайтах информации о товарах и услугах различных компаний. В дальнейшем интернет-маркетинг преобразился в нечто большее, чем инструмент продвижения товаров и услуг. Он стал включать в себя также торговлю информационным пространством, программными продуктами, бизнес-моделями и различными товарами и услугами. Благодаря деятельности таких компаний, как Google, Yahoo и MSN, которые предлагали малому и среднему бизнесу услуги по локальной рекламе, рынок интернет-рекламы обрел сегментацию и перешел на новый уровень. Современный интернет-маркетинг характеризуется повышением рентабельности инвестиций и снижением расходов.

Интернет-маркетинг включает в себя практику использования всех составляющих классического маркетинга в сети Интернет, затрагивающую основные элементы комплекса маркетинга: цену, продукт, место и продвижение, осуществляемую с применением новейших информационно-коммуникационных технологий.

Интернет-маркетинг имеет ряд преимуществ по сравнению с традиционными видами маркетинга:

- он требует меньших затрат;
- методы интернет-маркетинга позволяют установить наиболее близкий контакт с целевыми группами. Известно, что традиционные инструменты маркетинга, такие как телевидение, радио и т. д., имеют достаточно широкий охват аудитории, но не всегда достигают необходимой целевой группы. Маркетинг в Интернете позволяет размещать рекламу на узконаправленных веб-сайтах, веб-страницах, что позволяет быть наиболее близко к целевой аудитории;



– интернет-маркетинг демонстрирует четкую статистическую картину эффективности маркетинговой кампании. Среди методов, позволяющих оценить эффективность интернет-маркетинга, следует отметить опросы, анкетирование, контент-анализ и сравнительный анализ счетчиков сайта;

– интернет-маркетинг позволяет наиболее полно информировать потенциального потребителя о товаре, а также облегчает доступ к этой информации; интернет-маркетинг обеспечивает эффективный канал связи между потребителями и организацией, позволяет быстро реагировать на события и изменения в мире, поэтому рекламные кампании, маркетинговые исследования, коммуникация с потребителями осуществляются в ускоренном темпе.

Однако также интернет-маркетинг имеет и определенные ограничения:

– технические проблемы интернет-соединения как со стороны потребителя, так и со стороны организации. Например, низкая скорость интернет-соединения не позволяет потребителю просматривать рекламные видеоролики и фото высокого качества. Сбой интернет-соединения может стать помехой для осуществления деятельности организации в сети Интернет, невозможно обновление информации на веб-сайте и в социальных медиа компании, невозможно осуществлять email-рассылку и т. д.;

– невозможность прямого контакта потребителя с товаром до его приобретения: у потребителя отсутствует возможность протестировать товар до его приобретения, убедиться в надлежащем качестве товара. В настоящее время это решается возможностью возврата товара;

– вопрос безопасности, риск разглашения конфиденциальной информации потребителя третьим лицам. Из-за этого некоторые потребители опасаются совершать покупки через Интернет. Наиболее часто вопрос безопасности решается путем шифрования передаваемых данных.

Маркетинговая деятельность в сети Интернет осуществляется через различные каналы. Основным каналом в интернет-маркетинге можно назвать веб-сайт, который представляет собой место расположения информационного наполнения (контента) сервера, страницу веб-сервера, узел сети [15].

Как правило, веб-сайт является интегрированной частью веб-сервера, каталогом на серверном компьютере, на котором хранятся все ресурсы веб-сайта (HTML-документы, CSS-стили, JavaScript-файлы). Так, веб-сервер представляет собой специальную программу, установленную на компьютере, подключенном к высокоскоростной магистрали Интернет. Основной функцией веб-сервера является поиск и передача на пользовательский компьютер информации, запрашиваемой клиентскими программами, в частности браузерами, предназначенными для просмотра опубликованных в Интернете веб-страниц [16].

Веб-сайты можно условно разделить на три вида: интернет-представительства, информационные ресурсы и веб-сервисы.

Интернет-представительства – коммерческие веб-сайты, функцией которых является обеспечение комплексного представительства интересов компании в сети Интернет. Наличие веб-сайта, интернет-представительства, при его качественном выполнении значительно повышает конкурентоспособность предприятия общественного питания и имеет ряд положительных сторон: увеличение охвата рынка, привлечение новых потребителей и партнеров, повышение узнаваемости бренда, обеспечение эффективной коммуникации с реальными и потенциальными потребителями, увеличение продаж через интернет-продажи либо за счет новых потребителей, привлеченных интернет-маркетингом.

Следующий вид веб-сайтов – это информационные ресурсы, под которыми понимаются веб-сайты, содержащие информацию по какой-либо тематике. Они могут быть представлены как в виде узкоспециализированного веб-сайта, так и в виде крупного веб-портала. Чаще всего на информационных ресурсах размещается интернет-реклама (контекстная, баннерная), соответствующая тематике этого ресурса либо близкая к ней.

Последним известным видом веб-сайтов являются веб-сервисы, представляющие собой веб-сайты, цель которых – выполнение определенных задач либо предоставление определенных услуг в рамках Всемирной паутины. Веб-сервисы бывают следующих видов: поисковые системы, почтовые сервисы, каталоги веб-сайтов, доски объявлений, социальные медиа (веб-форумы, блоги, фотохостинги, видеохостинги, социальные сети). Рассмотрим некоторые виды веб-сервисов, использующихся в интернет-маркетинге предприятий общественного питания, подробнее.

Первым видом веб-сервисов являются поисковые системы, которые В. Холмогоров определяет как полностью автоматизированные интерактивные сервисные службы, осуществляющие поиск информации в Интернете по введенному пользователем текстовому запросу [17]. Самой популярной в мире поисковой системой является Google, в России же наиболее используемой поисковой системой является «Яндекс» [18].

Второй вид веб-служб – почтовые сервисы, по-другому называемые электронной почтой, которую Ф. С. Воройский определяет как наименование службы и предоставляемой ею услуги по пересылке и получению электронных сообщений по распределенной компьютерной сети [19]. Для работы с электронной почтой могут использоваться как почтовые сервисы (например, «Яндекс.Почта», Mail.Ru, Gmail), так и почтовые клиенты (например, Microsoft Outlook, The Bat!, Mozilla Thunderbird). Первые осуществляют деятельность как веб-службы, доступные через веб-браузер, вторые имеют вид программного обеспечения, устанавливаемого на компьютере.

Следующим видом веб-служб является электронная доска объявлений, представляющая собой веб-сайт либо раздел веб-сайта, предназначенный для публикации и хранения рекламных объявлений, размещаемых посетителями данного веб-сайта. Электронные доски можно разделить по принципу платного или бесплатного размещения объявлений. Большинство популярных электронных досок использует платный тип размещения объявлений, то есть для того, чтобы объявление было опубликовано, пользователь вносит фиксированную сумму. Менее популярным веб-сайтам для поддержания собственной конкурентоспособности приходится публиковать объявления бесплатно. Электронные доски объявлений представляют собой самую простую и самую доступную форму электронной коммерции с огромным числом участников и минимальным перечнем предоставляемых им услуг [20].

Последним рассматриваемым видом веб-служб являются социальные медиа – онлайн-приложения, платформы и СМИ, целью которых является взаимодействие, сотрудничество и обмен информацией [21].

Социальные медиа также по-другому называют социальными средствами коммуникации. Существует много различных видов социальных средств коммуникации, наиболее значимыми среди которых для интернет-маркетинга являются:

- веб-форумы, представляющие собой электронные ресурсы, предназначенные для организации общения посетителей на сайте [22];
- блоги (от англ. “web log” – интернет-журнал), которые представляют собой электронные ресурсы, содержащие авторские материалы владельцев и комментарии пользователей [23]. Примерами блогов могут служить LiveJournal, сервис микроблогинга Twitter;

– фотохостинги, которые являются веб-сервисами, позволяющими публиковать любые изображения в Интернете и служащими для размещения, хранения и показа изображений другим пользователям сети. В качестве примера фотохостинга следует привести следующие веб-службы: Flickr, Picasa;

– видеохостинги, которые представляют собой веб-сервисы, позволяющие загружать и просматривать видео в Интернете. Наиболее известным видеохостингом является Youtube;

– социальные сети, которые М. Л. Калужский определяет как электронные ресурсы, предназначенные для организации и поддержания социальных коммуникаций [24]. Как пример социальных сетей можно привести ВКонтакте, Facebook, «Одноклассники».

Интернет-маркетинг предприятий общественного питания реализуется через приведенные выше каналы посредством следующих инструментов: поисковая оптимизация, контекстная реклама, медийная (баннерная) реклама, маркетинг в социальных медиа, вирусная реклама, email-маркетинг. Рассмотрим эти инструменты интернет-маркетинга более подробно.

Первым инструментом интернет-маркетинга является поисковая оптимизация (Search Engine Optimization – SEO), которую можно определить как комплекс мер по внутренней и внешней оптимизации для поднятия позиций веб-сайта в результатах выдачи поисковых систем по определенным запросам пользователей с целью привлечения потенциальных клиентов. Продвижение веб-сайта в поисковых системах является одним из самых эффективных методов привлечения потенциальных клиентов на веб-сайт.

На положение веб-сайта в выдаче поисковых систем влияют внешние и внутренние факторы. Внешние факторы определяют релевантность веб-сайта на основании цитируемости его внешними ресурсами, а также их авторитетности, в зависимости и вне зависимости от текста цитирования. Основными внутренними факторами могут быть названы: доменное имя; заголовок веб-страницы и ключевые слова в нем, которые должны совпадать с формой запроса пользователя в поисковой системе; информационное наполнение веб-сайта и наличие в нём ключевых слов; количество гиперссылок на веб-сайте; HTML-разметка; мета-теги: “title”, “description”, “keywords”.

Внутренняя оптимизация включает в себя улучшение веб-сайта в целом, повышение его пользы для пользователя. Сюда можно отнести работу над структурой веб-сайта, его дизайном и юзабилити, повышение качества информационного наполнения веб-сайта и облегчение его восприятия. Также к внутренней оптимизации относится работа с HTML-кодом: заголовками веб-страницы и мета-тегами. Мета-теги – это специальные элементы заголовков HTML-документов, несущие служебные функции. В интернет-маркетинге применяется определенный набор мета-тегов, оказывающих влияние на процесс индексации ресурса поисковыми системами [25]. Наиболее важен мета-тег “description”, поскольку именно он отображается под URL веб-сайта (универсальный указатель ресурсов, предоставляющий сведения о ресурсах Интернета [26]) в поисковой выдаче.

Вторым инструментом интернет-маркетинга является контекстная реклама, размещаемая в поисковой выдаче и соответствующая своим содержанием поисковому запросу, то есть релевантная ему. Контекстная реклама может быть представлена в виде текста, баннера, видеоролика, содержащего гиперссылку.

Преимущество контекстной рекламы – немедленный результат. Число обращений в организацию практически сразу заметно возрастает. Это происходит за счет того, что контекстная реклама ориентирована на людей, готовых к совершению по-



купки, но, как следствие, такой вид рекламы практически не влияет на людей, не готовых к совершению покупки. Поэтому контекстная реклама будет низкоэффективна для имиджевой и товарной рекламы.

Различают поисковую и тематическую контекстную рекламу. Поисковая реклама демонстрируется среди результатов поиска, отбирается в зависимости от поискового запроса. Такая реклама организуется предприятиями общественного питания в случае открытия нового заведения, новой точки уже известного предприятия, проведения мероприятия или краткосрочной акции. Тематическая реклама демонстрируется на веб-страницах веб-сайтов, входящих в рекламную сеть. Подбор рекламных сообщений происходит в зависимости от тематики сайта либо ранее проявленного пользователем интереса.

Третьим инструментом интернет-маркетинга является медийная реклама, которая имеет форму текстово-графических рекламных материалов, размещаемых на веб-сайтах, представляющих собой рекламную площадку. Наиболее часто медийная реклама представлена в форме баннерной рекламы, баннера, которым называют рекламное изображение фиксированного размера, как правило, содержащее анимацию, выполняющее роль гиперссылки на тот или иной ресурс Интернета [27]. Баннерная реклама имеет гиперссылки, возможности воспроизведения анимированных изображений, видеороликов. Это позволяет значительно повысить воздействие рекламного сообщения. Тем не менее баннер не обязательно должен содержать гиперссылку. Например, при торговой рекламе вся информация, необходимая потребителю в данный момент, уже имеется на баннере, и переход на веб-сайт приведет к снижению эффективности рекламного сообщения.

Медийная реклама достаточно универсальна и подходит практически для всех видов рекламы, но чаще применяется для имиджевой и товарной рекламы. При использовании для торговой рекламы требуется тщательное планирование.

Четвертым инструментом интернет-маркетинга является маркетинг в социальных медиа, представляющий собой комплекс мероприятий, направленных на увеличение посещаемости веб-сайта путем привлечения пользователей из социальных сетей, блогов, сообществ. Маркетинг в социальных медиа включает в себя два направления: оптимизацию в социальных медиа – Social Media Optimization (SMO) – и продвижение в социальных медиа – Social Media Marketing (SMM). Рассмотрим эти направления подробнее.

Оптимизация в социальных медиа в целом похожа на поисковую оптимизацию, но предназначена не для поисковых систем, а для социальных сетей и блогов, для людей и представляет собой в первую очередь создание интересного, уникального контента, работу над дизайном веб-сайта и его юзабилити.

Под продвижением в социальных медиа понимается продвижение веб-сайта в социальных средствах коммуникации при помощи публикаций уникального, интересного контента в сообществах, блогах, социальных сетях. Суть продвижения в социальных медиа заключается в постоянной коммуникации с пользователями, скрытой либо открытой рекламе товаров (услуг) путем создания и распространения контента. Продвижение в социальных медиа позволяет точно воздействовать на целевую аудиторию, выбирать площадки, где эта аудитория представлена в большей степени, а также применять наиболее подходящие способы коммуникации с ней, при этом в наименьшей степени затрагивая не заинтересованных в этой рекламе людей.

Пятый инструмент интернет-маркетинга – вирусный маркетинг, представляющий собой собирательное название различных методов распространения рекламы, пере-

дающей в прогрессии, близкой к геометрической, при этом основным распространителем информации являются получатели этой информации. Распространение в прогрессивном масштабе достигается за счет содержания рекламного сообщения: яркой, творческой, необычной идеи или с использованием естественного или доверительного послания.

Успешность вирусного маркетинга основывается на том, что человек, получающий информационное сообщение, должен быть уверен, что оно исходит от незаинтересованного лица. Причиной этого является недоверие к рекламной информации, мнение, что реклама преувеличивает реальные качества товара.

Шестым инструментом интернет-маркетинга является email-маркетинг, который служит для прямой коммуникации между организацией и потребителями, потенциальными и реальными. Так, цель email-маркетинга – увеличение лояльности потребителей к организации и увеличение новых и повторных продаж, то есть удержание и возврат потребителей. Email-маркетинг имеет ряд положительных сторон: низкая стоимость, сбор базы потенциальных и реальных потребителей, осуществление коммуникации между организацией и потребителем, получение необходимых действий от подписчиков (комментарии, оформленные заказы, заявки, скачанные бесплатные материалы).

Следует перечислить следующие достоинства email-маркетинга:

- электронная почта, появившаяся задолго до разработки Всемирной паутины, есть практически у всех пользователей сети Интернет;
- электронная почта представляет собой push-технология вещания, работает напрямую и достигает конкретного пользователя;
- электронная почта дает возможность персонализированного обращения;
- благодаря четкому тематическому делению списков рассылок и дискуссионных листов возможно воздействие именно на конкретную целевую аудиторию;
- заинтересовавшее получателя сообщение может быть распространено среди его коллег и знакомых.

В email-маркетинге имеются несколько способов сбора собственной базы подписчиков и потенциальных потребителей. Самый распространенный из них – это размещение формы подписки на веб-сайте организации или интернет-магазина. Также можно размещать форму подписки на веб-страницах социальных сетей предприятия общественного питания. Еще один способ собрать собственную базу подписчиков – использовать email-адреса клиентов интернет-магазина при покупке, предварительно запросив у них согласие на рассылку. Важно следить за качеством своей базы подписчиков и осуществлять коммуникацию на постоянной основе.

Рассмотрим особенности использования каналов и инструментов интернет-маркетинга предприятиями общественного питания. Так, важнейшим каналом интернет-маркетинга предприятий общественного питания является веб-сайт. Веб-сайт позволяет предприятиям общественного питания оперативно рассказывать постоянным и потенциальным потребителям о себе, интерьере, меню и изменениях в нем, осуществлять обратную связь с ними. Важным конкурентным преимуществом для предприятия общественного питания является возможность для потребителей через веб-сайт задать вопрос и получить ответ, оставить отзыв, сделать заказ, забронировать столик. Веб-сайт – это мощное и недорогое по сравнению с другими средствами СМИ средство продвижения ресторана. Современные flash-технологии позволяют создать веб-сайт с виртуальным путешествием по ресторану с помощью трехмерного изображения. Для обеспечения привлекательности веб-сайта для постоянного посещения он должен быть функционально удобным, контент должен регулярно обнов-

ляться. Традиционно веб-сайт предприятия общественного питания имеет следующий контент: история создания ресторана, перспективы его развития, описание ресторана (его концепция, фотографии интерьера), полное меню с указанием цен, новости о проводимых мероприятиях, акциях, изменениях в меню, введении дополнительных сервисов, информация о дополнительных услугах ресторана, координаты (адрес, телефон, схема проезда) и часы работы, описание действующих дисконтных и бонусных программ, отзывы посетителей. В первую очередь веб-сайт должен обладать удобной системой навигации, функционировать без перебоев и задержек, так как неудобство в использовании может вызвать раздражение посетителей и вместо положительного эффекта окажет отрицательный. Также важно, чтобы контент веб-сайта был полезным, не перегруженным ненужной информацией.

Эффективность веб-сайта напрямую зависит от того, сколько усилий было потрачено на его продвижение как в сети Интернет, так и вне ее. Для продвижения веб-сайта вне сети Интернет необходимо указывать его адрес на всех видах полиграфической рекламы, в статьях и т. д., а также продвигать через обслуживающий персонал напрямую гостям заведения, рекомендовать зайти на веб-сайт ресторана. Для продвижения веб-сайта в сети Интернет используются все инструменты интернет-маркетинга, рассмотренные выше: поисковая оптимизация, контекстная, медийная и вирусная реклама, маркетинг в социальных медиа и email-маркетинг.

Рассмотрим подробнее особенности использования некоторых инструментов интернет-маркетинга предприятиями общественного питания. Так, при продвижении предприятия общественного питания в социальных медиа следует обратить внимание на следующие особенности.

1. Не стоит игнорировать отрицательные отзывы, лучше их признавать и делать все возможное для устранения причин, вызывавших негативную реакцию.
2. Следует осуществлять коммуникацию с подписчиками, отвечать на их вопросы.
3. Публиковать нужно только интересный, полезный контент, например, демонстрацию блюд, рецепты, объяснение происхождения блюд и т. д.
4. Следует размещать красивые, «аппетитные» фотографии блюд и напитков, такое меню ресторана привлечет посетителей.
5. Необходимо обеспечить сочетание в гармоничных пропорциях рекламных акций, специальных предложений, рецептов, фотографий и прочего контента, для того, чтобы у подписчиков не возникало ощущение навязывания им покупки. Например, в национальный День устриц американский устричный бар Island Creek Oyster Bar разместил видео на своей веб-странице, которое не было открытым призывом прийти и пообедать, а мягко намекало, что в этот день ресторан предлагает замечательный коктейль, который станет прекрасным дополнением к устрицам.
6. Информация об акциях, блюдах и услугах, размещаемая в социальных медиа ресторана, должна быть достоверной и актуальной.

Наиболее часто используемыми в российском ресторанном бизнесе социальными медиа являются такие социальные сети, как Facebook, Instagram, Twitter и Вконтакте. Вконтакте и Facebook похожи по своему функционалу и являются социальными сетями, Instagram представляет собой фото- и видеохостинг с элементами социальной сети, а Twitter является сервисом микроблогинга. Контент должен совпадать с функциональным назначением социальных медиа, в которых он публикуется. Так, Twitter больше подойдет для сообщения новостей, информирования о новинках, акциях и т. д., а в Instagram разумным будет размещение красивых фотографий с блюдами и напитками ресторана.

Также в российском ресторанном бизнесе не так давно начали развиваться такие веб-сервисы, как агрегаторы служб доставки еды и онлайн-сервисы по бронированию мест в ресторанах.

Так, первым рассматриваемым веб-сервисом являются агрегаторы служб доставки еды, которые представляют собой веб-службы, выступающие посредником между предприятиями общественного питания и потребителями. Изначально агрегаторы служб доставки еды возникли в 2000-х гг.: это были SeamlessWeb, GrubHub. На российском рынке агрегаторы служб доставки еды представлены, в основном компанией Delivery club. Она основана в 2009 г. и в 2014 г. куплена онлайн-агрегатором Foodpanda, функционирующим в 24 странах мира и сотрудничающим с более чем сорока тысячами ресторанов. На данный момент на веб-сайте Delivery club зарегистрированы более пяти миллионов человек, компания ежедневно выполняет порядка 10–15 тысяч заказов и сотрудничает с четырьмя тысячами ресторанов [28]. Delivery club является абсолютным лидером среди агрегаторов служб доставки еды на российском рынке.

Функционирование агрегаторов служб доставки еды происходит следующим образом: потребитель просматривает перечень различных ресторанов, имеющих онлайн-меню; далее потребитель оформляет заказ и отправляет его; онлайн-агрегатор получает заказ и перенаправляет его ресторану, после чего ресторан готовит заказ и упаковывает его для доставки. Доставка заказа может осуществляться как онлайн-агрегатором, так и рестораном. Например, Delivery club, ранее не имевший собственной доставки, запускает службу доставки по всей Москве в 2016 г.

Агрегаторы служб доставки еды имеют ряд достоинств для потребителей и предприятий общественного питания. Для потребителей это, прежде всего, возможность сэкономить время и деньги, круглосуточное обслуживание, возможность выбирать и сравнивать рестораны. Для предприятий общественного питания это наличие у онлайн-агрегатора собственной службы доставки, обеспечение притока новых потребителей, эффективное продвижение в сети Интернет. Также онлайн-агрегаторы позволяют фиксировать данные о поведении клиентов, отзывы, рейтинги ресторанов, что дает возможность получать статистику и обратную связь с клиентом.

Вторым рассматриваемым веб-сервисом являются онлайн-сервисы по бронированию мест в ресторанах. Первым сервисом такого типа был Open Table, основанный в 1998 г. в Сан-Франциско. В России среди онлайн-сервисов по бронированию мест в ресторанах стоит отметить Gettable, основанный в 2012 г. Он функционирует в Москве, Санкт-Петербурге, Казани и Екатеринбурге. Сервис онлайн-бронирования Gettable обслуживает на настоящий период порядка 1600 московских ресторанов и баров и принимает около 700 заявок в день. Комиссионные от рестораторов приносят создателям Gettable более 10 млн рублей выручки в месяц [29]. Полностью окупив вложенные изначально средства, Gettable в ближайшее время планирует запустить систему полной автоматизации работы хостес с бронированием и заказами. К комиссии с чека добавится ежемесячный фиксированный платеж, как и планировалось изначально. Gettable должен был принимать депозиты – предоплату за бронь определенного количества мест, но рестораторы не хотели платить за новый сервис, не зная, насколько он полезен, и в итоге сервису Gettable пришлось вместо абонентской платы удерживать 10% от чека посетителя. «Культура бронирований и работы с онлайн-агрегаторами у нас только зарождается, – считает Анастасия Люстина, основатель LeClick, главного конкурента Gettable. – Чтобы создать ее, нужен не один год и огромные вливания в маркетинг» [30].

Посетителям веб-сайта Gettable предлагается, помимо брони в конкретном ресторане, возможность выбора места времяпровождения по формату заведения, типу



кухни, расположению и среднему чеку. Сервис Gettable собирает заказы через свой веб-сайт и мобильное приложение, далее операторы кол-центра бронируют столик, передавая заказ онлайн и подтверждая бронь по телефону. Лидия Стовба, управляющая ресторанами IL Forno и «Лемончелло», отмечает плюсы работы с Gettable: «Можно работать с базой гостей онлайн, планировать предзаказы на выходные, при бронировании с сайта или из приложения гости могут сами выбирать места» [31].

Таким образом, несмотря на то, что распространение информационно-коммуникационных технологий в российский ресторанный бизнес происходит с задержкой, в некоторых случаях достигающей десятка лет, интернет-маркетинг активно развивается и доказывает свою эффективность и перспективность российским рестораторам. Сегодняшний уровень развития интернет-маркетинга в российской сфере общественного питания еще не достиг уровня развитых западных стран, где интернет-маркетинг давно не является новым явлением и используется повсеместно. Но прогресс не стоит на месте, и в век компьютерных технологий преимущество будет на стороне того, кто имеет стратегию, подходящую для новой реальности. Поэтому технологии интернет-маркетинга начинают активно применяться и региональными российскими рестораторами, которые с неохотой внедряют на свои предприятия новинки в сфере IT.

#### Ссылки на источники

1. ГОСТ Р 31985-2013. Услуги общественного питания. Термины и определения. – Введ. 2015-01-01. – М.: Стандартинформ, 2014. – С. 2.
2. Быстров С. А. Экономика и организация ресторанного бизнеса. – М.: Форум, 2011. – С. 24–25.
3. Официальная статистика: розничная торговля, услуги населению, туризм // Федеральная служба государственной статистики. – URL: [http://www.gks.ru/wps/wcm/connect/rosstat\\_main/rosstat/ru/](http://www.gks.ru/wps/wcm/connect/rosstat_main/rosstat/ru/)
4. Там же.
5. ГОСТ Р 31985-2013. Услуги общественного питания. Термины и определения. – С. 5.
6. Официальная статистика: розничная торговля, услуги населению, туризм // Федеральная служба государственной статистики. – URL: [http://www.gks.ru/wps/wcm/connect/rosstat\\_main/rosstat/ru/](http://www.gks.ru/wps/wcm/connect/rosstat_main/rosstat/ru/)
7. ГОСТ Р 31985-2013. Услуги общественного питания. Термины и определения. – С. 4.
8. Петрик Е. А. Интернет-маркетинг. – М.: Московская финансово-промышленная академия, 2004. – С. 24.
9. Там же. – С. 25.
10. Вирин Ф. Ю. Интернет-маркетинг. Полный сборник практических инструментов. – М.: Эксмо, 2010. – С. 12.
11. Петрик Е. А. Указ. соч. – С. 30.
12. Дойль П. Маркетинг, ориентированный на стоимость. – СПб.: Питер, 2001. – С. 423.
13. Калужский М. Л. Электронная коммерция: маркетинговые сети и инфраструктура рынка. – М.: Экономика, 2014.
14. Там же.
15. Воройский Ф. С. Информатика. Новый систематизированный толковый словарь-справочник. – М.: Физматлит, 2003. – С. 513.
16. Холмогоров В. Интернет-маркетинг. – СПб.: Питер, 2002. – С. 66.
17. Там же. – С. 38.
18. Самые популярные поисковые системы на 2015 год. – URL: <http://revolweb.ru/prodvizhenie-sajtov/samye-populyarnye-poiskovye-sistemy-na-2015-god>.
19. Воройский Ф. С. Указ. соч. – С. 55.
20. Калужский М. Л. Указ. соч. – С. 132.
21. Palmer A., Koenig-Lewis N. An experiential, social network-based approach to direct marketing // International Journal of Direct Marketing. – 2009. – № 3. – P. 170.
22. Калужский М. Л. Указ. соч. – С. 131.
23. Там же. – С. 130.
24. Там же. – С. 136.
25. Холмогоров В. Указ. соч. – С. 265.
26. Воройский Ф. С. Указ. соч. – С. 516.
27. Холмогоров В. Указ. соч. – С. 105.
28. Delivery club. – URL: <http://www.delivery-club.ru>.



29. Краузова Е. Застольное предложение // Forbes. – 2016. – № 3.
30. Там же.
31. Там же.

---

**Viktoriya Sycheva,**

Senior lecturer at the chair of Tourism and Cultural Heritage, History and International Relations Institute, National Research Saratov State University, Saratov  
[visicheva@mail.ru](mailto:visicheva@mail.ru)

**Tatyana Cherevichko,**

Doctor of Economical Sciences, Professor, Head of the chair of Tourism and Cultural Heritage, History and International Relations Institute, National Research Saratov State University, Saratov  
[cherevichko@inbox.ru](mailto:cherevichko@inbox.ru)

**Internet marketing in restaurant business**

**Abstract.** The paper deals with Internet marketing definition and its channels and instruments. The authors define its role in promotion of restaurant services and reveal specific features of restaurant service promotion in Internet.

**Key words:** internet marketing, internet marketing channels, internet marketing instruments, restaurant business, web-site, food delivery services.

**References**

1. (2014). GOST R 31985-2013. Usługi obshhestvennogo pitaniya. Terminy i opredeleniya, Vved. 2015-01-01, Standartinform, Moscow, p. 2 (in Russian).
2. Bystrov, S. A. (2011). Jekonomika i organizacija restorannogo biznesa, Forum, Moscow, pp. 24–25.
3. "Oficial'naja statistika: roznichnaja trgovlja, uslugi naseleniju, turizm", Federal'naja sluzhba gosudarstvennoj statistiki. Available at: [http://www.gks.ru/wps/wcm/connect/rosstat\\_main/rosstat/ru/](http://www.gks.ru/wps/wcm/connect/rosstat_main/rosstat/ru/) (in Russian).
4. Ibid.
5. (2014). GOST R 31985-2013. Usługi obshhestvennogo pitaniya. Terminy i opredeleniya, p. 5 (in Russian).
6. "Oficial'naja statistika: roznichnaja trgovlja, uslugi naseleniju, turizm", Federal'naja sluzhba gosudarstvennoj statistiki. Available at: [http://www.gks.ru/wps/wcm/connect/rosstat\\_main/rosstat/ru/](http://www.gks.ru/wps/wcm/connect/rosstat_main/rosstat/ru/) (in Russian).
7. (2014). GOST R 31985-2013. Usługi obshhestvennogo pitaniya. Terminy i opredeleniya, p. 4.
8. Petrik, E. A. (2004). Internet-marketing, Moskovskaja finansovo-promyshlennaja akademija, Moscow, p. 24 (in Russian).
9. Ibid., p. 25.
10. Virin, F. Ju. (2010). Internet-marketing. Polnyj sbornik prakticheskikh instrumentov, Jeksmo, Moscow, p. 12 (in Russian).
11. Petrik, E. A. (2004). Op. cit., p. 30.
12. Dojl', P. (2001). Marketing, orientirovannyj na stoimost', Piter, St. Petersburg, p. 423 (in Russian).
13. Kaluzhskij, M. L. (2014). Jelektronnaja kommercija: marketingovye seti i infrastruktura rynka, Jekonomika, Moscow (in Russian).
14. Ibid.
15. Vorojksij, F. S. (2003). Informatika. Novyj sistematizirovannyj tolkovyj slovar'-spravochnik, Fizmatlit, Moscow, p. 513 (in Russian).
16. Holmogorov, V. (2002). Internet-marketing, Piter, St. Petersburg, p. 66 (in Russian).
17. Ibid., p. 38.
18. Samej populjarnye poiskovye sistemy na 2015 god. Available at: <http://revolweb.ru/prodvizhenie-sajtov/samej-populyarnye-poiskovye-sistemy-na-2015-god> (in Russian).
19. Vorojksij, F. S. (2003). Op. cit., p. 55.
20. Kaluzhskij, M. L. (2014). Op. cit., p. 132.
21. Palmer, A. & Koenig-Lewis, N. (2009). "An experiential, social network-based approach to direct marketing", International Journal of Direct Marketing, № 3, p. 170 (in English).
22. Kaluzhskij, M. L. (2014). Op. cit., p. 131.
23. Ibid., p. 130.
24. Ibid., p. 136.
25. Holmogorov, V. (2002). Op. cit., p. 265.
26. Vorojksij, F. S. (2003). Op. cit., p. 516.
27. Holmogorov, V. (2002). Op. cit., p. 105.
28. Delivery club. Available at: <http://www.delivery-club.ru/> (in Russian).
29. Krauzova, E. (2016). "Zastol'noe predlozhenie", Forbes, № 3 (in Russian).
30. Ibid.
31. Ibid.

**Рекомендовано к публикации:**

Некрасовой Г. Н., доктором педагогических наук,  
 членом редакционной коллегии журнала «Концепт»

Поступила в редакцию <i>Received</i>	19.10.16	Получена положительная рецензия <i>Received a positive review</i>	21.10.16
Принята к публикации <i>Accepted for publication</i>	21.10.16	Опубликована <i>Published</i>	30.12.16



[www.e-koncept.ru](http://www.e-koncept.ru)

© Концепт, научно-методический электронный журнал, 2016

© Сычева В. О., Черевичко Т. В., 2016

**Кравченко Нина Викторовна,**  
магистрант филиала ФГБОУ ВО «Кубанский государственный университет» в г. Славянске-на-Кубани, г. Славянск-на-Кубани  
[kravchenko202@mail.ru](mailto:kravchenko202@mail.ru)



**Маслак Анатолий Андреевич,**  
доктор технических наук, профессор кафедры математики, информатики и методики их преподавания филиала ФГБОУ ВО «Кубанский государственный университет» в г. Славянске-на-Кубани, г. Славянск-на-Кубани  
[anatoliy.maslak@mail.ru](mailto:anatoliy.maslak@mail.ru)

### Измерение на линейной шкале физической агрессивности подростков

**Аннотация.** В рамках теории латентных переменных на линейной шкале измерена латентная переменная «физическая агрессивность подростков». Показано, что используемый набор индикаторов (пунктов опросника) позволяет достаточно точно измерить как низкий, так и высокий уровень физической агрессивности подростков. Проведен анализ физической агрессивности подростков в зависимости от класса и пола. Дисперсионный анализ показал, что в среднем юноши более агрессивны, чем девушки, однако между классами нет статистически значимой разницы по исследуемой латентной переменной.

**Ключевые слова:** физическая агрессивность подростков, измерение латентных переменных, линейная шкала, модель Раша.

**Раздел:** (02) комплексное изучение человека; психология; социальные проблемы медицины и экологии человека.

Проблема агрессивности в современном обществе является чрезвычайно актуальной, как с точки зрения науки, так и с позиции социальной практики. Агрессивность в школьной среде – это не просто тревожное явление, а весьма серьезная социально-психологическая проблема, которая нуждается в решении. В работе рассматривается один из аспектов агрессивности подростков – физическая агрессивность. Анализируется качество опросника как измерительного инструмента для оценивания на линейной шкале физической агрессивности подростков.

Цель исследования состоит в измерении на линейной шкале физической агрессивности подростков.

Для достижения поставленной цели необходимо решить следующие задачи:

- провести анализ качества опросника как измерительного инструмента;
- измерить на линейной шкале уровень физической агрессивности подростков;
- провести анализ оценок физической агрессивности в зависимости от пола и класса подростков.

Физическая агрессивность определяется операционально – с помощью набора индикаторов (пунктов опросника), который был предложен Л. Г. Почебут. Этот опросник опубликован в работе [1]. Каждый пункт опросника характеризует один из аспектов физической агрессивности (см. табл. 1).

В случае согласия с содержанием пункта опросника респондент (школьник) выбирает «да», в случае несогласия – «нет». Результаты опроса учитываются следующим образом: по 1 баллу начисляется за ответы «да» на следующие вопросы: 1, 2, 3, 4, 5, 7, 8. Также начисляется по 1 баллу за ответы «нет» на вопрос 6.

Таблица 1

**Операциональное определение физической агрессивности**

1	Если мне необходимо будет прибегнуть к физической силе для защиты своих прав, я не раздумывая сделаю это
2	Когда я встречаю неприятного мне человека, я могу позволить себе незаметно ущипнуть или толкнуть его
3	Если кто-нибудь поднимет на меня руку, я постараюсь ударить его первым
4	В молодости у меня часто «чесались кулаки» и я всегда был готов пустить их в ход
5	Если я знаю, что человек намеренно меня толкнул, то дело может дойти до драки
6	В детстве я избегал драться
7	Я знаю, по какой причине и когда можно кого-нибудь ударить
8	Если кто-нибудь ударит меня первым, я в ответ ударю его

В исследовании приняли участие школьники 9А и 9Б классов МБОУ ООШ № 33 пос. Первомайского Красноармейского района Краснодарского края, всего 40 детей в возрасте 10–12 лет.

Конструкт «физическая агрессивность» является латентной переменной. Поэтому измерение физической агрессивности школьников осуществлялось в рамках теории латентных переменных на основе модели Раша. На русском языке эта теория детально изложена в [2–5]. Эта теория показала свою эффективность при измерении самых разнообразных латентных переменных [6–12].

Наиболее важной характеристикой набора индикаторов как измерительного инструмента является совместимость самих индикаторов, то есть соответствие индикаторных переменных модели измерения. Степень соответствия индикатора модели измерения определяется на основе критерия Хи-квадрат. Критическим значением уровня соответствия индикатора измеряемой латентной переменной (уровня значимости статистики Хи-квадрат) является значение 0,05. Оценка адекватности результатов опроса модели измерения осуществлялась на основе критерия Хи-квадрат. Значение статистики Хи-квадрат оказалось равным 13,44 при числе степеней свободы 14. Эмпирический уровень значимости равен 0,493. Это свидетельствует о том, что пункты опросника являются совместимыми и сам опросник можно использовать в качестве измерительного инструмента.

Оценка латентной переменной «физическая агрессивность». Наиболее общие результаты измерения физической агрессивности подростков представлены на рис. 1.

В верхней части рис. 1 находится гистограмма, показывающая распределение оценок школьников, в нижней части рисунка – распределение оценок индикаторов на одной и той же самой шкале «Физическая агрессивность». Здесь объекты соответствуют школьникам, принимавшим участие в опросе.

Исходя из представленной на этом рисунке информации, можно сделать следующие выводы:

- диапазон варьирования оценок физической агрессивности школьников очень большой – 5,0 логит. Это свидетельствует о том, что оценки школьников очень сильно различаются;
- индикаторы варьируются в небольшом диапазоне – 1,5 логит;
- между двумя этими наборами (оценками сотрудников и оценками индикаторов) существует смещение – различие между соответствующими средними равно 0,053 логит. Это означает, что опросник соответствует среднему уровню физической агрессивности школьников.



Рис. 1. Местоположение оценок школьников и индикаторов на шкале «Физическая агрессивность»

В целях иллюстрации рассмотрим наиболее отличительные индикаторы:

- наиболее «легкий» индикатор, который лучше других дифференцирует школьников с низким уровнем физической агрессивности;
- наиболее «трудный» индикатор, который лучше других дифференцирует школьников с высоким уровнем физической агрессивности;
- наиболее адекватный модели измерения индикатор;
- наименее адекватный модели измерения индикатор.

Наиболее полно поведение индикаторов описывается так называемыми характеристическими кривыми, которые показывают, как уровень индикатора зависит от измеряемой латентной переменной [13, 14]. Ниже представлены характеристические кривые этих отличительных индикаторов.

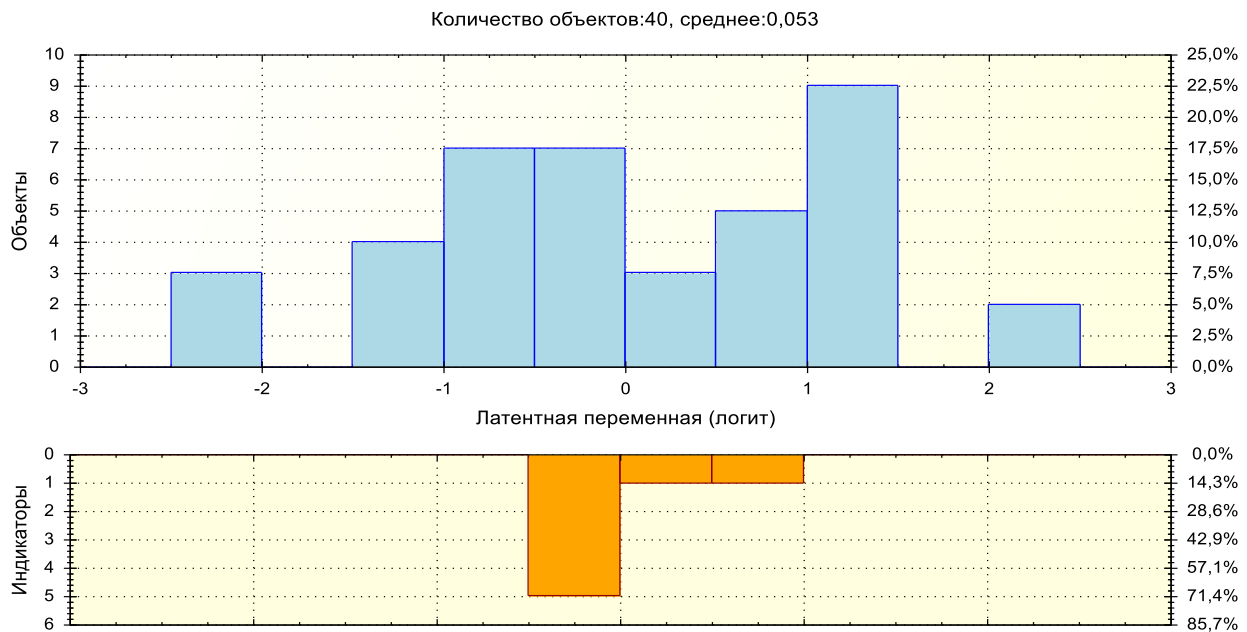
*Характеристическая кривая индикатора, лучше других дифференцирующая школьников с низким уровнем физической агрессивности*

Таким индикатором является индикатор 3 «Если кто-нибудь поднимет на меня руку, я постараюсь ударить его первым».

Характеристическая кривая этого индикатора представлена на рис. 2.

Структура рисунков с характеристическими кривыми подробно рассмотрена в [15]. Этот рисунок свидетельствует о том, что большинство школьников имеют высокие оценки по этому индикатору.

*Характеристическая кривая индикатора, лучше других дифференцирующая школьников с высоким уровнем физической агрессивности*

Наибольший уровень физической агрессивности характеризует индикатор 4 «В молодости у меня часто «чесались кулаки» и я всегда был готов пустить их в ход». Это означает, что данный индикатор лучше других дифференцирует школьников с высоким уровнем физической агрессивности. Характеристическая кривая этого индикатора представлена на рис. 3.

Кривая на рис. 3, в отличие от рис. 2, находится очень низко. Это свидетельствует о том, что этот индикатор характеризует самый высокий уровень физической агрессивности.



Номер: 3 Индикатор: 3 Оценка: -1,310 Хи-кв.: 1,491 P(Хи-кв.): 0,475 N=80



Рис. 2. Характеристическая кривая индикатора 3  
 «Если кто-нибудь поднимет на меня руку, я постараюсь ударить его первым»

Номер: 4 Индикатор: 4 Оценка: 0,918 Хи-кв.: 1,532 P(Хи-кв.): 0,465 N=80

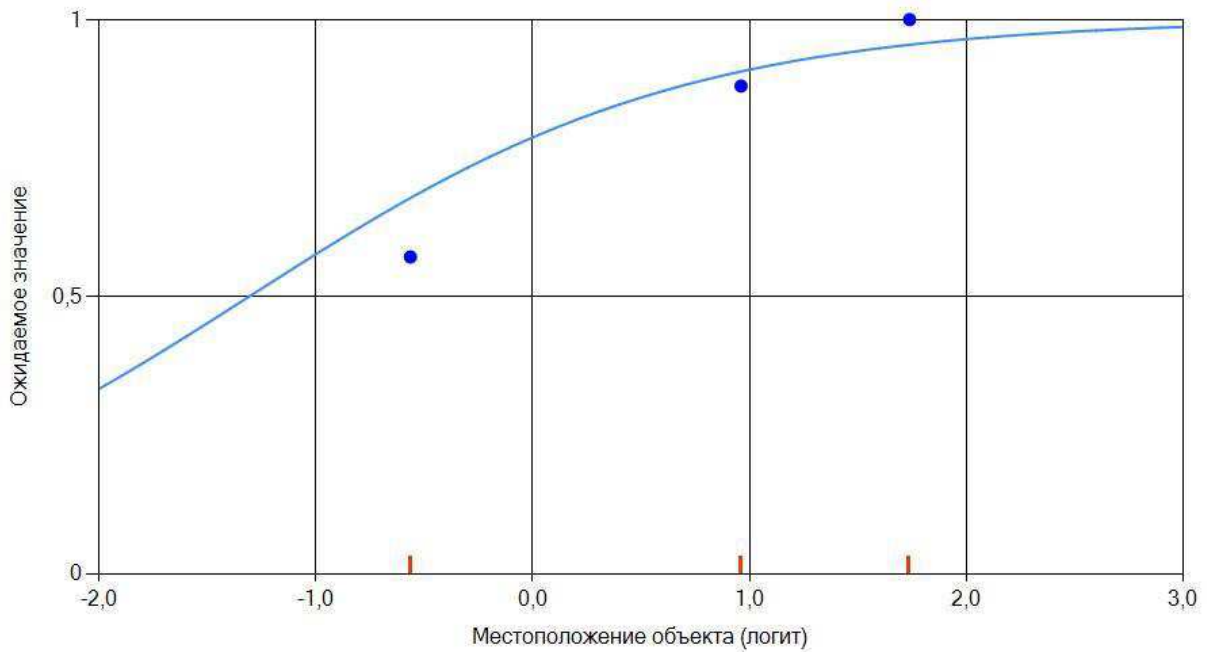

Рис. 3. Характеристическая кривая индикатора 4  
 «В молодости у меня часто “чесались кулаки” и я всегда был готов пустить их в ход»

**Индикатор, наиболее адекватный модели измерения**

Характеристическая кривая индикатора, наиболее адекватного модели измерения, представлена на рис. 4.

Номер: 1 Индикатор: 1 Оценка: -0,539 Хи-кв.: 0,616 P(Хи-кв.): 0,735 N=80

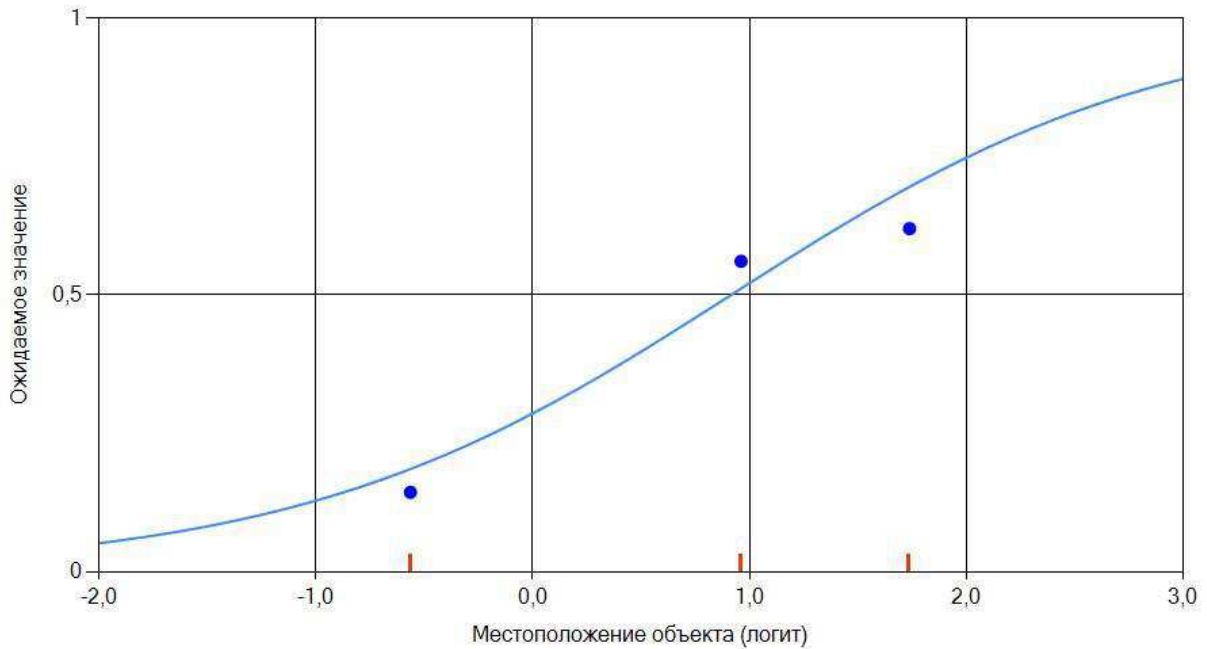

Рис. 4. Характеристическая кривая индикатора 1 «Если мне необходимо будет прибегнуть к физической силе для защиты своих прав, я не раздумывая сделаю это»

Адекватность модели измерения индикатора 1 проявляется в том, что экспериментальные точки практически находятся на характеристической кривой.

**Индикатор, наименее адекватный модели измерения**

Таким индикатором является 7 «Я знаю, по какой причине и когда можно кого-нибудь ударить» (рис. 5).

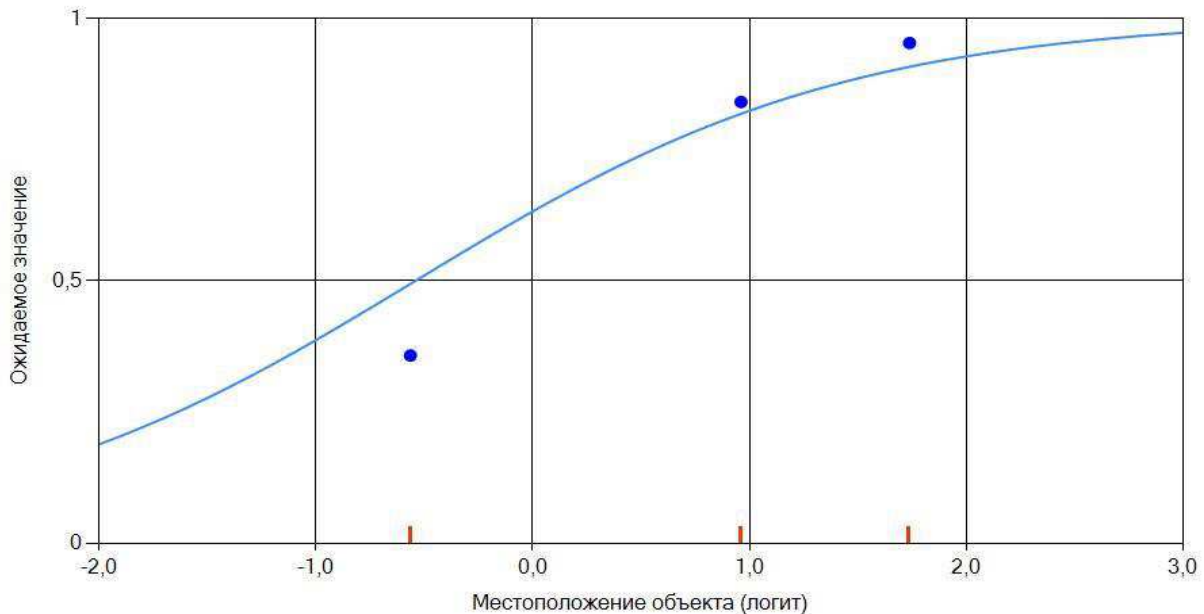
Номер: 7 Индикатор: 7 Оценка: 0,191 Хи-кв.: 5,617 P(Хи-кв.): 0,060 N=80



Рис. 5. Характеристическая кривая индикатора 7 «Я знаю, по какой причине и когда можно кого-нибудь ударить»

Неадекватность модели измерения индикатора 7 проявляется в том, что экспериментальные очки расположены далеко от характеристической кривой.

Поскольку исследуемые факторы «класс» и «пол» являются качественными, то в качестве метода обработки результатов измерения используется дисперсионный анализ.

В табл. 2 представлены результаты дисперсионного анализа оценок физической агрессивности школьников в зависимости от класса и пола.

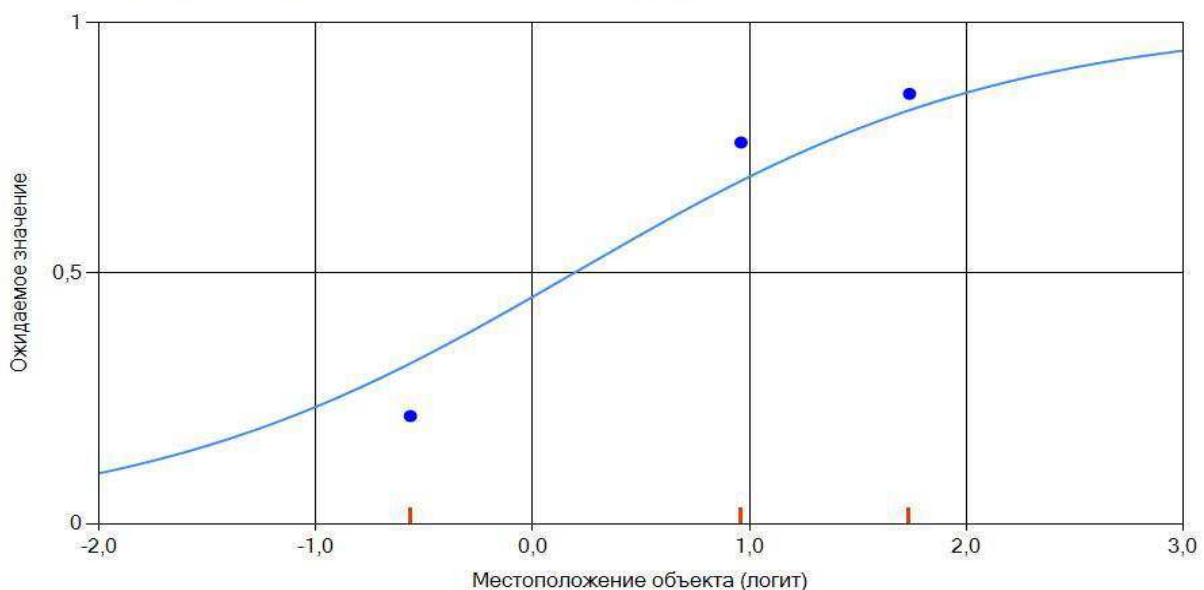
Таблица 2

#### Дисперсионный анализ оценок физической агрессивности школьников

Источник дисперсии	Сумма квадратов	Степени свободы	Средний квадрат	Fэксп	p
Класс	1,559	1	1,559	1,833	0,184
Пол	30,581	1	30,581	35,969	< 0,001
Класс * Пол	0,033	1	0,033	0,039	0,845
Ошибка	30,607	36	0,850		
Всего	61,795	39			

Из табл. 2 видно, что значим только один фактор – «пол», причем на очень высоком уровне значимости ( $p < 0,001$ ).

В табл. 3 представлены средние оценки физической агрессивности (в логитах) девушек и юношей.

Таблица 3

#### Оценка физической агрессивности школьников в зависимости от пола

Пол	Среднее значение	Объем выборки	Стандартная ошибка	95%-ный доверительный интервал	
				Нижняя граница	Верхняя граница
Девушки	-0,916	0,219	-1,359	-0,472	-0,916
Юноши	0,851	0,197	0,451	1,252	0,851

Полученные оценки свидетельствуют о том, что оценки физической агрессивности у юношей значительно выше (0,851 логит), чем у женщин (-0,916 логит).

Фактор «класс» незначим, тем не менее представляют интерес средние оценки физической агрессивности (в логитах) классов, принимавших участие в опросе (табл. 4).

Таблица 4

#### Оценка физической агрессивности школьников в зависимости от класса

Пол	Среднее значение	Объем выборки	Стандартная ошибка	95%-ный доверительный интервал	
				Нижняя граница	Верхняя граница
Класс 9А	-0,916	20	0,206	-0,251	0,586
Класс 9Б	0,851	20	0,210	-0,658	0,195

Из табл. 4 следует, что в целом класс 9Б отличается большей физической агрессивностью, но, как было показано выше, это различие статистически незначимо.

Измерение конструкта «физическая агрессивность подростков» осуществляется в рамках теории измерения латентных переменных на основе модели Раша. Показано, что опросник можно использовать как измерительный инструмент. Проведенный анализ не выявил статистически значимой разницы между классами, однако между

девушками и юношами существует статистически значимая разница по физической агрессивности. Как и следовало ожидать, юноши в среднем более агрессивны, чем девушки. Необходимо подчеркнуть, что конструкт «физическая агрессивность подростков» определяется операционально, т. е. через набор индикаторов. Очевидно, что индикаторы можно корректировать и таким образом уточнять смысл понятия «физическая агрессивность подростков».

### Ссылки на источники

1. Платонов Ю. П. Основы этнической психологии: учеб. пособие. – СПб.: Речь, 2003. – С. 383–385.
2. Маслак А. А. Измерение латентных переменных в социальных системах: монография / Филиал Кубанского государственного университета в г. Славянск-на-Кубани. – Славянск-на-Кубани, 2012.
3. Маслак А. А., Анисимова Т. С. Эксперимент в образовании как средство повышения его качества (многофакторный многомерный подход): лекция-доклад. – М., 2001.
4. Маслак А. А. Основы измерения латентных переменных. Учебное пособие для студентов, обучающихся по направлению подготовки 44.03.01, 44.03.05, 44.04.01 «Педагогическое образование» всех форм обучения / Филиал Кубанского государственного университета в г. Славянске-на-Кубани. – Славянск-на-Кубани, 2014.
5. Маслак А. А. Теория и практика измерения латентных переменных в образовании: монография. – М.: Изд-во «Юрайт», 2016.
6. Матвеева С. С., Маслак А. А. Измерение и анализ качества профессиональной деятельности учителей на основе портфолио // Научно-методический электронный журнал «Концепт». – 2015. – № S7. – С. 51–55. – URL: <http://e-koncept.ru/2015/75115.htm>.
7. Маслак А. А., Христофорова А. С. Разработка и измерение эффективности программы формирования креативности подростков // Научно-методический электронный журнал «Концепт». – 2015. – № 7. – С. 85–100. – URL: <http://e-koncept.ru/2015/75125.htm?view>.
8. Данилов А. А., Маслак А. А. Исследование точности измерения латентной переменной в зависимости от числа градаций индикаторных переменных // Вестник Воронежского государственного технического университета. – 2009. – Т. 5. – № 11. – С. 106–114.
9. Кравченко Н. В., Маслак А. А. Измерение на линейной шкале эффективности программы профилактики агрессивности школьников // Современные наукоемкие технологии. – 2015. – № 12. – Ч. 4. – С. 606–609.
10. Маслак А. А., Анисимова Т. С., Осипов С. А., Давлетова А. И. Оценка качества опросника для измерения латентной переменной «толерантность» // Оценка эффективности образовательных инноваций и технологий: материалы Шестой Всерос. науч.-практ. конф. / отв. ред. А. А. Маслак; Славянский-на-Кубани государственный педагогический институт, Славянский филиал Института объективных измерений (США), Лаборатория объективных измерений. – Славянск-на-Кубани, 2004. – С. 25–35.
11. Маслак А. А., Ковалева Н. И., Юрченко Л. Г. Использование модели Раша для измерения эффективности программы социально-психологической адаптации детей-мигрантов: методический опыт // Социология: методология, методы, математическое моделирование. – 2012. – № 34. – С. 105–130.
12. Маслак А. А., Поздняков С. А. Измерение и мониторинг уровня экономического развития в районах и городах Краснодарского края // Теория и практика измерения латентных переменных в образовании: материалы IX Всерос. науч.-практ. конф. / отв. ред. А. А. Маслак. – Славянск-на-Кубани, 2007. – С. 90–111.
13. Маслак А. А., Анисимова Т. С. Указ. соч.
14. Матвеева С. С., Маслак А. А. Указ. соч.
15. Там же.

---

#### **Nina Kravchenko,**

Master student, Kuban State University, branch in Slavyansk-on-Kuban, Slavyansk-on-Kuban  
[kravchenko202@mail.ru](mailto:kravchenko202@mail.ru)

#### **Anatoly Maslak,**

Doctor of Engineering Sciences, Professor at the chair of Mathematics, Computer Science and Technique of Their Teaching, Kuban State University, branch in Slavyansk-on-Kuban, Slavyansk-on-Kuban  
[anatoliy\\_maslak@mail.ru](mailto:anatoliy_maslak@mail.ru)

#### **Measurement of teenagers' physical aggression on the linear scale**

**Abstract.** Within the framework of the theory of latent variables, the latent variable “physical aggression of teenagers” is measured on a linear scale. It is shown that the used set of indicators (questionnaire points)

allows measuring both low, and high level of teenagers' physical aggression. The analysis of teenagers' physical aggression depending on grade and gender of teenagers is carried out. The analysis of variance has shown that on the average young men are more aggressive, than girls are. However, there is no statistically significant difference on an investigated latent variable between classes.

**Key words:** teenagers' physical aggression, measurement of latent variables, linear scale, Rasch model.

#### References

1. Platonov, Ju. P. (2003). *Osnovy jetnicheskoj psihologii: ucheb. posobie*, Rech', St. Petersburg, pp. 383–385 (in Russian).
2. Maslak, A. A. (2012). *Izmerenie latentnyh peremennyh v social'nyh sistemah: monografija*, Filial Kubanskogo gosudarstvennogo universiteta v g. Slavjansk-na-Kubani, Slavjansk-na-Kubani (in Russian).
3. Maslak, A. A. & Anisimova, T. S. (2001). *Jeksperiment v obrazovanii kak sredstvo povyshenija ego kachestva (mnogofaktornyj mnogomernyj podhod): lekcija-doklad*, Moscow (in Russian).
4. Maslak, A. A. (2014). *Osnovy izmerenija latentnyh peremennyh. Uchebnoe posobie dlja studentov, obucha-jushhihsja po napravleniju podgotovki 44.03.01, 44.03.05, 44.04.01 "Pedagogicheskoe obrazovanie" vseh form obuchenija*, Filial Kubanskogo gosudarstvennogo universiteta v g. Slavjanske-na-Kubani, Slavjansk-na-Kubani (in Russian).
5. Maslak, A. A. (2016). *Teorija i praktika izmerenija latentnyh peremennyh v obrazovanii: monografija*, Izdvo "Jurajt", Moscow (in Russian).
6. Matveeva, S. S. & Maslak, A. A. (2015). "Izmerenie i analiz kachestva professional'noj dejatel'nosti uchitelej na osnove portfolio", *Nauchno-metodicheskij jelektronnyj zhurnal "Koncept"*, № S7, pp. 51–55. Available at: <http://e-koncept.ru/2015/75115.htm> (in Russian).
7. Maslak, A. A. & Hristoforova, A. S. (2015). "Razrabotka i izmerenie jeffektivnosti programmy formirovanija kreativnosti podrostkov", *Nauchno-metodicheskij jelektronnyj zhurnal "Koncept"*, № 7, pp. 85–100. Available at: <http://e-koncept.ru/2015/75125.htm?view> (in Russian).
8. Danilov, A. A. & Maslak, A. A. (2009). "Issledovanie tochnosti izmerenija latentnoj peremennoj v zavisimosti ot chisla gradacij indikatornyh peremennyh", *Vestnik Voronezhskogo gosudarstvennogo tehničeskogo universiteta*, t. 5, № 11, pp. 106–114 (in Russian).
9. Kravchenko, N. V. & Maslak, A. A. (2015). "Izmerenie na linejnoj shkale jeffektivnosti programmy profilaktiki aggressivnosti shkol'nikov", *Sovremennye naukoemkie tehnologii*, № 12, ch. 4, pp. 606–609 (in Russian).
10. Maslak, A. A., Anisimova, T. S., Osipov, S. A. & Davletova, A. I. (2004). "Ocenka kachestva oprosnika dlja izmerenija latentnoj peremennoj "tolerantnost", in Maslak, A. A. (ed.). *Ocenka jeffektivnosti obrazovatel'nyh innovacij i tehnologij: materialy Shestoj Vseros. nauch.-prakt. konf.*, Slavjanskij-na-Kubani gosudarstvennyj pedagogicheskij institut, Slavjanskij filial Instituta obektivnyh izmerenij (SShA), Laboratorija obektivnyh izmerenij, Slavjansk-na-Kubani, pp. 25–35 (in Russian).
11. Maslak, A. A., Kovaleva, N. I. & Jurchenko, L. G. (2012). "Ispol'zovanie modeli Rasha dlja izmerenija jeffektivnosti programmy social'no-psihologičeskoj adaptacii detejmigrantov: metodicheskij opyt", *Sociologija: metodologija, metody, matematicheskoe modelirovanie*, № 34, pp. 105–130 (in Russian).
12. Maslak, A. A. & Pozdnjakov, S. A. (2007). "Izmerenie i monitoring urovnja jekonomičeskogo razvitija v rajo-nah i gorodah Krasnodarskogo kraja", in Maslak, A. A. (ed.). *Teorija i praktika izmerenija latentnyh peremennyh v obrazovanii: materialy IX Vseros. nauch.-prakt. konf.*, Slavjansk-na-Kubani, pp. 90–111 (in Russian).
13. Maslak, A. A. & Anisimova, T. S. (2001). *Op. cit.*
14. Matveeva, S. S. & Maslak, A. A. (2015). *Op. cit.*
15. *Ibid.*

#### Рекомендовано к публикации:

Некрасовой Г. Н., доктором педагогических наук,  
 членом редакционной коллегии журнала «Концепт»

Поступила в редакцию <i>Received</i>	22.10.16	Получена положительная рецензия <i>Received a positive review</i>	24.10.16
Принята к публикации <i>Accepted for publication</i>	24.10.16	Опубликована <i>Published</i>	30.12.16





**Тимургалеева Рена Ринатовна,**  
доктор экономических наук, профессор ФГБОУ ВО «Кубанский государственный технологический университет», г. Краснодар  
[renatimir@gmail.com](mailto:renatimir@gmail.com)



**Гришин Игорь Юрьевич,**  
доктор технических наук, профессор ФГБОУ ВО «Кубанский государственный технологический университет», г. Краснодар  
[igugri@gmail.com](mailto:igugri@gmail.com)

### Актуальные проблемы развития предприятий: информационно-логистический аспект

**Аннотация.** Статья посвящена анализу современных информационных логистических систем и разработке практических рекомендаций по их внедрению в деятельность предприятий с целью обеспечения их устойчивого развития.

**Ключевые слова:** развитие предприятий, информационные системы, логистическое управление.

**Раздел:** (04) экономика.

Практика управления, сложившаяся на отечественных предприятиях, предоставляет широкие возможности для эффективного использования логистического управления, направленного на полноценное использование производственных возможностей. Вместе с тем активное внедрение логистического подхода к управлению экономическими процессами на уровне отдельных предприятий, а также формирование механизмов, способных создавать условия для их устойчивого поступательного развития, тормозится слабым концептуальным и методическим обеспечением.

В течение последних лет все большую популярность получают новые логистические технологии, основанные на активном использовании современных информационных систем, которые уже доказали свою эффективность в деятельности крупных отечественных и зарубежных компаний. Проведенные в этой сфере исследования [1–4] позволяют утверждать, что внедрение в практику управления отечественных предприятий современных информационно-логистических систем позволит получить существенный экономический эффект. Однако в настоящее время достаточно много ИТ-компаний осуществляют разработку и внедрение логистических информационных систем, поэтому предприятиям следует очень внимательно и обоснованно выбирать ту или иную систему в зависимости от совокупности задач, решаемых предприятием, а также от таких параметров, как размеры предприятия, сложившаяся структура управления, наличие или отсутствие на предприятии информационной системы управления, отношение руководства к прогрессивным изменениям и другие факторы. Одной из важных проблем является принятие обоснованного решения относительно выбора такой информационной системы, которая не только будет способствовать оптимизации процессов управления, но и позволит обеспечить устойчивое развитие конкретного предприятия.

На сегодняшний день имеется достаточно много трудов, посвященных отдельным аспектам применения логистических информационных систем, однако комплексных исследований, связанных с анализом применения таких систем в практике работы предприятий, практически не проводилось. Вместе с тем анализ ряда литературных источников [5–10] позволил выделить достаточно большое разнообразие информационных

логистических систем, отличающихся своими основными характеристиками (масштабируемость, распределенность, модульность, открытость), которые необходимо учитывать при выборе той или иной системы для ее внедрения в деятельность предприятия. Данные аспекты определили актуальность темы исследования, ее цель и задачи.

Цель данного исследования состоит в проведении анализа опыта использования логистических информационных систем, выявлении их основных особенностей и разработке на этой основе практических рекомендаций по выбору наиболее эффективных для предприятий, ориентированных на их устойчивое развитие, а также выработке обоснованных управленческих решений по внедрению выбранных систем.

Развитие предприятий может быть обеспечено за счет внедрения современных программных решений, способных автоматизировать многие функции предприятий. Исследование показало, что важнейшее значение для предприятий имеет управление запасами сырья и готовой продукции, что требует от них совершенствования организационно-хозяйственной деятельности, в т. ч. за счет внедрения современных информационно-логистических систем.

Одной из популярных является MRP-система [11–13], внедрение которой позволит предприятиям: повысить эффективность реализации задач управления материальными ресурсами; реализовать оптимальное планирование производства и доставки готовой продукции потребителю; поддерживать минимальный уровень запасов материальных ресурсов и готовой продукции; планировать производственные и закупочные операции, расписание доставок и т. д. В процессе реализации этих задач MRP-система обеспечивает поток запланированного количества материальных ресурсов и запасов продукции за время, используемое для планирования. MRP еще известен как метод формирования заказов на составляющие элементы в зависимости от заказа на готовую продукцию. При этом MRP не только выдает заказы на пополнение запасов, но и позволяет корректировать производственные задания с учетом изменяющейся потребности в готовых изделиях.

Вместе с тем данная система имеет ряд недостатков, среди которых наиболее серьезными являются достаточно большой объем вычислений и предварительной обработки данных; наличие логистических издержек, связанных с обработкой заказов и их транспортировкой; слабая чувствительность к кратковременным изменениям спроса; наличие отказов, вызванных большой размерностью и комплексностью системы.

Данные недостатки компенсирует система MRP-II, основной характеристикой которой является большая гибкость планирования, более эффективная организация поставок и лучшая реакция на изменения спроса. В данной системе важное место заняли блоки прогнозирования спроса, размещения заказов и управления запасами [14, 15]. MRP-II является, по сути, замкнутой системой, позволяющей осуществлять детальное планирование производства, финансовое планирование себестоимости материалов и производственных затрат, а также моделирование хода производства. В этой системе планируется не только выпуск изделий, но и ресурсы для выполнения производственного плана. Работа системы MRP-II основана на прогнозировании и оценке производственных мощностей, после чего осуществляется планирование объемов производства. Замкнутость системы MRP-II позволяет установить обратные связи для планирования в тех модулях, которые отвечают за управление производством и его учет, а также дает возможность модулям оценки производственных мощностей, снабжения, планирования и учета функционировать как элементам единой системы с использованием интегрированной базы данных.

Основные группы функций системы MRP-II совпадают с основными и вспомогательными функциями типичного предприятия, что позволяет им интегрировать все основные процессы производства и управления: снабжение, запасы, производство, продажи и дистрибуцию, планирование, контроль за выполнением плана, управление затратами, управление финансами и т. д.

Следующим методом оптимального планирования и управления является метод JIT «точно вовремя», который впервые стал использоваться на предприятиях автомобильной отрасли в 1950-х гг. [16, 17] Особенностью данного метода является использование специальных карточек Kanban и возможность охватывать ключевые сферы деятельности предприятия (проектирование изделий, выбор поставщиков, обеспечение качества, планирование, учет производства и контроль), что не только позволяет минимизировать страховые и межоперационные запасы за счет стабилизации поставок, но и обеспечивает резерв производственных мощностей. Следует учесть, что метод «точно вовремя» не противоречит MRP и MRP-II и часто предлагается в современных системах как одна из форм организации производства.

Развитием подхода «точно вовремя» является логистическая концепция “Lean Production”, которая, по существу, включает в себя элементы систем Kanban и MRP. Основным конкурентным преимуществом концепции “Lean Production” во внутрипроизводственной логистической сети является всеобщий контроль качества на всех уровнях производственного цикла.

Получили также в мире заслуженное признание методы OPT (Optimised Production Technology – оптимизированная технология производства), созданные Эли Голдрайтом в Израиле в 1970-х гг. Основное преимущество методов OPT состоит в том, что их использование позволяет максимизировать выпуск продукции при одновременном сокращении объема запасов и производственных затрат. В основе методов OPT лежит определение «узких мест», которыми могут быть либо производственные мощности, либо материальные ресурсы, а также их наиболее точный учет при планировании [18, 19].

Следующими по этапам развития информационных логистических систем являются методы CIM (Computer Integrated Manufacturing), основанные на концепции компьютеризированного интегрированного производства, возникшие в начале 1980-х гг. Данные методы позволяют интегрировать гибкое производство со всеми подсистемами системы управления: подсистемами снабжения, проектирования и подготовки производства; подсистемами планирования и изготовления, управления производственными участками и цехами, транспортно-складскими системами, обеспечения оборудованием, инструментами и оснасткой; системами обеспечения качества, сбыта, а также финансовыми подсистемами.

В эти же 1980-е гг. получили развитие методы CALS (Computer-aided Acquisition and Logistics Support), представляющие собой компьютерную поддержку процесса поставок и логистики. Одним из основных преимуществ методов CALS является возможность их использования вместе с другими вышерассмотренными системами – MRPII/ERP и OM, которые, в отличие от CALS, не позволяют управлять всем жизненным циклом продукции, включая маркетинг, управление комплексными проектами, обслуживание при эксплуатации, управление персоналом [20, 21].

Позже, в начале 1990-х гг., появилась концепция ERP (Enterprise resource planning – планирование ресурсов предприятия), предложенная аналитической фирмой Gartner Group и полностью подтвердившая за прошедшие десятилетия свою жизнеспособность [22–25]. Исследование позитивной практики применения системы ERP рядом крупных компаний (см. рисунок), ее высокая эффективность позволяют дать рекомендации предприятиям по ее активному внедрению.

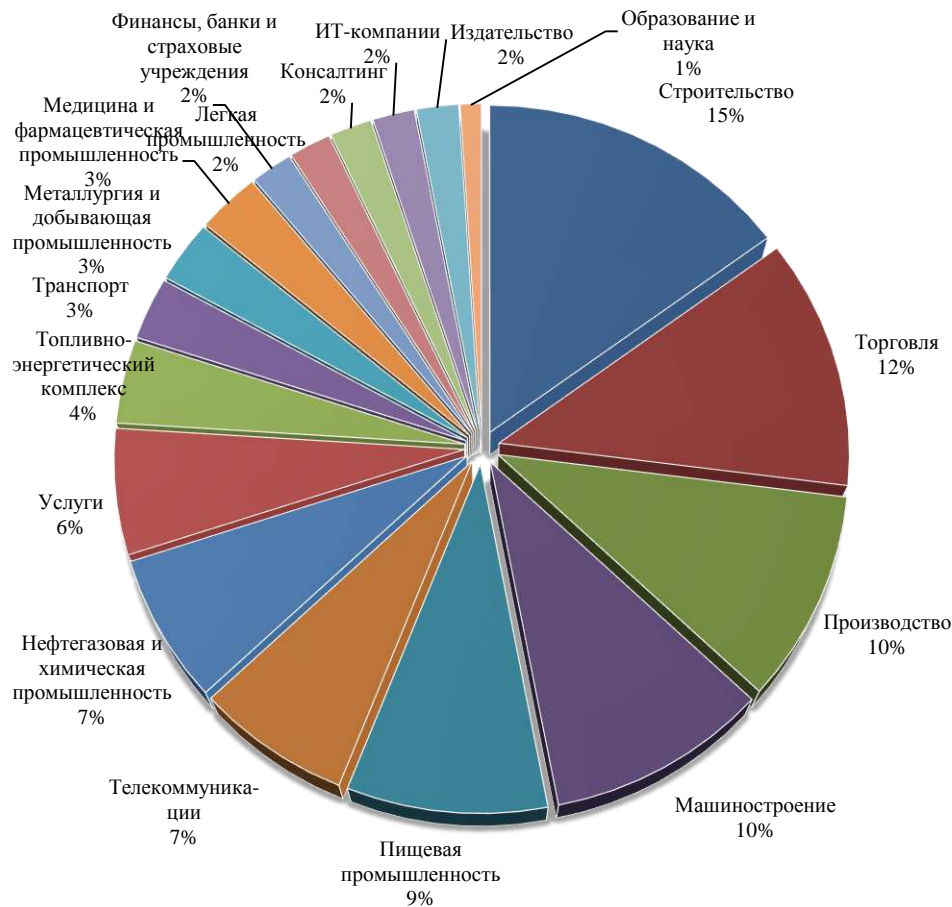

#### *Внедрение ERP-систем на предприятиях Российской Федерации*

Система управления предприятием на базе ERP-системы позволит ему получить ряд конкурентных преимуществ, среди которых стоит отметить следующие: эффективное управление цепочкой поставок; оптимизация процессов планирования и диспетчеризации; оптимальное использование ограниченных ресурсов отрасли и отдельного предприятия; реализация OLAP-технологий, основанных на обработке больших массивов данных, позволяющих формировать кластеры потребителей продукции предприятия по заданным критериям; эффективная реализация процесса электронной коммерции, в т. ч. автоматизация продаж; управление данными о продукции, в т. ч. управление сроками хранения продукции за счет возможности учета изменения режимов хранения, складирования и других логистических операций. При этом главная задача ERP-системы предприятия состоит в оптимизации (по времени и ресурсам) всех перечисленных процессов. Кроме того, следует учесть, что системы ERP предназначены для управления финансовой и хозяйственной деятельностью предприятий, они представляют собой верхний уровень управления предприятием.

Очевидно, что каждое предприятие имеет свою специфику финансовой и хозяйственной деятельности, но прогресс в разработке программных решений для задач ERP состоит в том, что наряду со спецификой удастся выделить задачи, общие для всех предприятий данной сферы: управление ресурсами, закупками, сбытом, заказами, поставками, управление кадрами, основными фондами, складами, бизнес-планирование и учет, бухгалтерия и др. [26–28]



Еще одним важным преимуществом системы ERP является возможность автоматизации задач, встроенных в выполнение бизнес-процессов предприятия, что исключает многократные ошибки ввода информации, потери документов. Единая информационная база позволяет учитывать взаимосвязь отдельных процессов. В пользу применения ERP-системы говорит и тот факт, что ее использование меняет отношение персонала и служб к своей работе [29]. С ее помощью менеджеры, ведущие заказ, владеют информацией о его состоянии в каждый момент времени и по всем аспектам, что повышает ответственность каждого сотрудника.

В последние годы в системы планирования класса MRP-II интегрировался модуль финансового планирования FRP (Finance Requirements Planning), что привело к созданию систем бизнес-планирования ERP (Enterprise Requirements Planning), которые позволяют наиболее эффективно планировать всю деятельность современного предприятия. В практике отечественных предприятий целесообразность применения систем подобного класса обуславливается необходимостью управлять бизнес-процессами в условиях инфляции, а также жесткого налогового прессинга, поэтому системы ERP необходимы не только для крупных предприятий, но и для небольших фирм, ведущих активный бизнес.

В настоящее время наблюдается подъем интереса к компьютеризации не только производственных процессов предприятий, но и их организационной, финансовой и экономической деятельности [30]. Сегодня на рынке работают мировые лидеры этого сектора – производители ERP-систем, рассчитанных на средние и крупные предприятия. Некоторые центры внедряют ERP-системы зарубежных производителей, рассчитанные на предприятия разных типов и способов организации производства. Все более увеличивающуюся долю на этом рынке составляют системы российских производителей (см. таблицу).

### ERP-системы российского производства

<b>Решение/ производитель</b>	<b>Сфера применения</b>	<b>Срок внедрения</b>	<b>Примеры внедрений на предприятиях России</b>
«Галактика»/Галактика	Нефтегазовая отрасль, машиностроение, химия, энергетика, металлургия и др.	4–18 мес. и более	«Почта России», «Отечественные лекарства», «Тольяттиазот», Чеховский завод энергетического машиностроения, «Транснефть» и др.
«Парус»/Парус	Машиностроение, нефтегазовые компании, предприятия энергетической отрасли	4–12 мес. и более	«Пензаэнерго», «НАСТА», «Татойл-Сервис», «Сибирский берег», Рязанский нефтеперерабатывающий завод и др.
«1С: Предприятие 8.0. Управление производственным предприятием»/1С	Машиностроение, пищевая промышленность и др.	3–9 мес. и более	«Торжокский вагоностроительный завод», «Цветлит», «Плитпром», «Карельский окатыш», «Остров», «НИИЭФА-ЭНЕРГО» и др.
КИС «АС+»/«Борлас»	Энергетика, телеком, химическая, пищевая промышленность и др.	6–12 мес. и более	«Лакокраска», «Балаковорезинотехника», «Алмаз-телеком», страховая компания «Россия», ЦОД АСКУЭПР города Москвы, «Мостеплоэнерго» и др.

Стоимость систем существенно различается в зависимости от их возможностей, глубины и широты охвата экономических, финансовых, производственных и хозяй-



ственных функций. Среди прочих микрологистических концепций большое распространение получили различные варианты концепции “demand-driven techniques” – DDT (реагирования на спрос).

Считаем необходимым отдельно отметить наличие отечественной системы 1С: Предприятие 8.0, преимуществом которой помимо цены является предоставляемый разработчиками сервис, в т. ч. и обучение персонала. Совместно с партнерами фирмой «1С» разработан целый комплекс программных решений, позволяющих автоматизировать деятельность предприятий. Следует отметить, что широкий функционал программ дает возможность не только вести учет, но и формировать регламентированную отчетность на основании специфики отрасли.

Еще одной информационной логистической системой, показавшей на практике свою эффективность, является система CSRP (Customer Synchronized Resource Planning – планирование ресурсов предприятия, ориентированное на потребителя) [31]. Ее задача – синхронизировать потребности покупателя с внутренним планированием и производством. Основным преимуществом системы CSRP является ее возможность использовать интегрированную функциональность ERP, перенаправляя производственное планирование от производства далее, к покупателю. CSRP предоставляет действенные методы и приложения для создания продуктов с повышенной ценностью для покупателя.

При этом важная для предприятий информация о потребителях продукции может поступать в подразделения предприятия из четырех основных функциональных направлений: продажа и маркетинг, обслуживание покупателей, техническое обслуживание, исследование и разработка. CSRP-система предоставляет возможность работникам каждого из них активно взаимодействовать с покупателем, с плановыми или производственными отделами, чему в большинстве традиционно организованных предприятий уделяется мало времени и внимания. Как видно, CSRP-система интегрирует деятельность предприятия, ориентированную на покупателя, и ставит ее в центр системы управления бизнесом. Благодаря CSRP-системе на предприятии устанавливается методология ведения бизнеса, основанная на текущей информации о покупателе, что позволяет ориентироваться не на традиционное планирование от потребностей производства, а на планирование от заказов покупателей.

Таким образом, выгоды от успешного применения CSRP предприятиями – повышение качества товаров, снижение времени поставки, повышение ценности продуктов для покупателя, а в результате – снижение производственных, логистических и трансакционных издержек, но, что более важно, это создание инфраструктуры, приспособленной для создания продуктов, удовлетворяющих потребности покупателя, улучшение обратной связи с покупателями и обеспечение лучших услуг для них. Это не эффективность производства, которая будет обеспечивать временные конкурентные преимущества, а скорее способность создавать продукты, удовлетворяющие потребности покупателя, и лучший сервис, отказ от производства продукции, которая не востребована рынком.

На современном этапе конкурентной борьбы логистика выполняет, кроме всего прочего, функцию целеполагания [32]. Поэтому внедрение в практику деятельности предприятий логистической структуры управления кроме вышеперечисленных преимуществ позволит эффективно обмениваться информацией с прочими структурами данных предприятий. Эти аспекты необходимо учитывать при выборе той или иной информационно-логистической системы обеспечения устойчивого развития конкретного предприятия.

Таким образом, как показало исследование, для современного этапа устойчивого развития отечественных предприятий важным направлением должно стать повышенное внимание руководства, а также функциональных менеджеров к информационным системам и технологиям, позволяющим эффективно решать текущие и стратегические задачи. Это связано с тем, что применение специализированных компьютерных программ может стать существенным фактором повышения конкурентоспособности отечественных предприятий. При этом следует иметь в виду, что современные программные продукты позволяют учесть всю специфику различных форм функционального менеджмента предприятия. Кроме того, в сфере логистики современного предприятия должна быть именно логистика информационного потока. Но она может оказаться эффективной лишь в том случае, если в структуре предприятия ей будет предоставлен высокий уровень комплектации в лице менеджера высокого уровня или директора по логистике. Только в этом случае будет обеспечено устойчивое развитие предприятия за счет решения таких задач логистики, как рационализация материальных потоков, максимальная загрузка производственных мощностей заказами потребителей, экономия материальных затрат на всем протяжении логистического потока, а также оптимизация затрат на снабжение, производство и реализацию готовой продукции. Необходимо также уделить повышенное внимание разработке собственного программного обеспечения для решения логистических задач конкретного предприятия. При этом нужно иметь в виду, что в большинстве случаев (на первых этапах) более эффективным оказывается использование уже существующего, разработанного специалистами, общего и специального программного обеспечения, позволяющего не только решить логистические задачи предприятия, но и корректно вписать их в контекст корпоративного управления. Для этого логисты конкретного предприятия должны знать возможности существующего программного обеспечения, перспективы его развития, характер его продвижения на отечественный рынок; уметь выбрать необходимое программное обеспечение с учетом решаемых задач, располагаемых финансовых, временных и интеллектуальных ресурсов; уметь применять выбранное программное обеспечение, критически оценивать полученные результаты и эффективность функционирования как программного обеспечения, так и самого пользователя при работе с ним.

### Ссылки на источники

1. Дорофеев А. Н. Эффективное управление автоперевозками (Fleet management): монография. – М.: Издательско-торговая корпорация «Дашков и К°», 2013.
2. Ларина Р. Р. Обеспечение устойчивого развития субъекта хозяйствования за счет внедрения информационно-логистических систем // Эффективная экономика. – 2013. – № 1. – URL: <http://www.economy.nayka.com.ua/?operation=1&iid=1710>.
3. Логістизація процесів в організаційно-економічних системах / В. Н. Амітан, Р. Р. Тимиргалеева, В. Л. Пілюшенко. – Донецьк, 2003.
4. Современные тенденции управления развитием организационно-экономических систем (новый взгляд) / R. R. Timirgaleeva. – Симферополь, 2014.
5. Гайфуллин Б. Н., Обухов И. А. Автоматизированные системы управления предприятиями стандарта ERP/MRP II. – М.: Богородский печатник, 2000.
6. Громыко О. В. Осторожно: системы ERP // Открытые системы. – М., 2001. – № 7–8. – С. 45–54.
7. Дорофеев А. Н. Указ. соч.
8. Информационные системы предприятия / А. О. Варфоломеева, А. В. Коряковский, В. П. Романов. – М.: НИЦ ИНФРА-М, 2016.
9. Коголовский В. П. Производственное планирование от Гантта до ERP. Что такое OPT, Just-in-time, CIM, CALS? Какова их связь с ERP и MRP II? // Открытые системы, Директор информационной службы. – М., 2000. – № 5. – С. 31–44.
10. Отоцкий Л. В., Савин А. Н. Семь критериев выбора ERP-систем для России // Открытые системы. – М., 1998. – № 4. – С. 72–85.

11. Гайфуллин Б. Н., Обухов И. А. Указ. соч.
12. Современные тенденции управления развитием организационно-экономических систем (новый взгляд) / Р. Р. Timirgaleeva.
13. Тимиргалева Р. Р., Гришин И. Ю. Современные информационные технологии в организации эффективного управления логистикой туристической отрасли Крыма // Гуманитарные науки. – Ялта, 2014. – № 1 (27). – С. 112–118.
14. Гайфуллин Б. Н., Обухов И. А. Указ. соч.
15. Дорофеев А. Н. Указ. соч.
16. Информационные системы предприятия / А. О. Варфоломеева, А. В. Коряковский, В. П. Романов.
17. Когаловский В. П. Указ. соч.
18. Там же.
19. Логістизація процесів в організаційно-економічних системах / В. Н. Амітан, Р. Р. Тимиргалева, В. Л. Пілюшенко.
20. Логистика и маркетинг в управлении кадровым потенциалом: монография / С. Ф. Поважный, Р. Р. Ларина, А. В. Белоусов. – Донецк, 2003.
21. Управление предприятиями туристско-рекреационной сферы на основе внутреннего маркетинга / И. Ю. Гришин, Р. Р. Тимиргалева, М. А. Шостак. – Симферополь, 2015.
22. Гайфуллин Б. Н., Обухов И. А. Указ. соч.
23. Громыко О. В. Указ. соч.
24. Когаловский В. П. Указ. соч.
25. Отоцкий Л. В., Савин А. Н. Указ. соч.
26. Ларина Р. Р. Указ. соч.
27. Логістизація процесів в організаційно-економічних системах / В. Н. Амітан, Р. Р. Тимиргалева, В. Л. Пілюшенко.
28. Тимиргалева Р. Р., Гришин И. Ю. Указ. соч.
29. Управление предприятиями туристско-рекреационной сферы на основе внутреннего маркетинга / И. Ю. Гришин, Р. Р. Тимиргалева, М. А. Шостак.
30. Ларина Р. Р. Указ. соч.
31. Когаловский В. П. Указ. соч.
32. Управление предприятиями туристско-рекреационной сферы на основе внутреннего маркетинга / И. Ю. Гришин, Р. Р. Тимиргалева, М. А. Шостак.

---

**Rena Timirgaleeva,**

Doctor of Economic Sciences, Professor, Kuban State Technological University, Krasnodar

[renatimir@gmail.com](mailto:renatimir@gmail.com)

**Igor Grishin,**

Doctor of Engineering Sciences, Professor, Kuban State Technological University, Krasnodar

[igugri@gmail.com](mailto:igugri@gmail.com)

**Current problems of companies: information logistical aspects**

**Abstract.** The paper analyzes the logistics of modern information systems and development of practical recommendations for their implementation in the activity of enterprises for ensuring their sustainable development.

**Key words:** enterprise development, information systems, logistics management.

**References**

1. Dorofeev, A. N. (2013). *Jeffectivnoe upravlenie avtoperevozkami (Fleet management): monografija*, Izdatel'sko-torgovaja korporacija "Dashkov i K<sup>o</sup>", Moscow (in Russian).
2. Larina, R. R. (2013). "Obespechenie ustojchivogo razvitija sub#ekta hozjajstvovanija za schet vnedrenija informacionno-logisticheskikh sistem", *Jeffectivnaja jekonomika*, № 1. Available at: <http://www.economy.nayka.com.ua/?operation=1&iid=1710> (in Russian).
3. Amitan, V. N., Timirgaleeva, R. R. & Piljushenko V. L. (2003). *Logistizacija procesiv v organizacijno-ekonomichnih sistemah, Donec'k* (in Ukrainian).
4. Timirgaleeva, R. R. (2014). *Sovremennye tendencii upravlenija razvitiem organizacionno-jekonomicheskikh sistem (novyj vzgljad)*, Simferopol' (in Russian).
5. Gajfullin, B. N. & Obuhov, I. A. (2000). *Avtomatizirovannye sistemy upravlenija predpriyatijami standartar ERP/MRP II, Bogorodskij pechatnik*, Moscow (in Russian).
6. Gromyko, O. V. (2001). "Ostorozhno: sistemy ERP", *Otkrytye sistemy*, Moscow, № 7–8, pp. 45–54 (in Russian).
7. Dorofeev, A. N. (2013). *Op. cit.*

8. Varfolomeeva, A. O., Korjakovskij, A. V. & Romanov, V. P. (2016). Informacionnye sistemy predpriyatija, NIC INFRA-M, Moscow (in Russian).
9. Kogalovskij, V. P. (2000). "Proizvodstvennoe planirovanie ot Gantt'a do ERP. Chto takoe OPT, Just-in-time, CIM, CALS? Kakova ih svjaz' s ERP i MRP II?", Otkrytye sistemy, Direktor informacionnoj sluzhby, Moscow, № 5, pp. 31–44 (in Russian).
10. Otockij, L. V. & Savin, A. N. (1998). "Sem' kriteriev vybora ERP-sistem dlja Rossii", Otkrytye sistemy, Moscow, № 4, pp. 72–85 (in Russian).
11. Gajfullin, B. N. & Obuhov, I. A. (2000). Op. cit.
12. Timirgaleeva, R. R. (2014). Op. cit.
13. Timirgaleeva, R. R. & Grishin, I. Ju. (2014). "Sovremennye informacionnye tehnologii v organizacii jeffektivnogo upravlenija logistikoj turisticheckoj otrasli Kryma", Gumanitarnye nauki, Jalta, № 1 (27), pp. 112–118 (in Russian).
14. Gajfullin, B. N. & Obuhov, I. A. (2000). Op. cit.
15. Dorofeev, A. N. (2013). Op. cit.
16. Varfolomeeva, A. O., Korjakovskij, A. V. & Romanov, V. P. (2016). Op. cit.
17. Kogalovskij, V. P. (2000). Op. cit.
18. Ibid.
19. Amitan, V. N., Timirgaleeva, R. R. & Piljushenko V. L. (2003). Op. cit.
20. Povazhnyj, S. F., Larina, R. R. & Belousov, A. V. (2003). Logistika i marketing v upravlenii kadrovym potencialom: monografija, Doneck (in Russian).
21. Grishin, I. Ju., Timirgaleeva, R. R. & Shostak, M. A. (2015). Upravlenie predpriyatijami turistsko-rekreacionnoj sfery na osnove vnutrennego marketinga, Simferopol' (in Russian).
22. Gajfullin, B. N. & Obuhov, I. A. (2000). Op. cit.
23. Gromyko, O. V. (2001). Op. cit.
24. Kogalovskij, V. P. (2000). Op. cit.
25. Otockij, L. V. & Savin, A. N. (1998). Op. cit.
26. Larina, R. R. (2013). Op. cit.
27. Amitan, V. N., Timirgaleeva, R. R. & Piljushenko V. L. (2003). Op. cit.
28. Timirgaleeva, R. R. & Grishin, I. Ju. (2014). Op. cit.
29. Grishin, I. Ju., Timirgaleeva, R. R. & Shostak, M. A. (2015). Op. cit.
30. Larina, R. R. (2013). Op. cit.
31. Kogalovskij, V. P. (2000). Op. cit.
32. Grishin, I. Ju., Timirgaleeva, R. R. & Shostak, M. A. (2015). Op. cit.

**Рекомендовано к публикации:**

Некрасовой Г. Н., доктором педагогических наук,  
 членом редакционной коллегии журнала «Концепт»

Поступила в редакцию <i>Received</i>	23.10.16	Получена положительная рецензия <i>Received a positive review</i>	26.10.16
Принята к публикации <i>Accepted for publication</i>	26.10.16	Опубликована <i>Published</i>	30.12.16



© Концепт, научно-методический электронный журнал, 2016

© Тимиргалева Р. Р., Гришин И. Ю., 2016

**Пантыкина Марина Ивановна,**

доктор философских наук, профессор кафедры истории и философии, заместитель директора гуманитарно-педагогического института по учебно-методической работе ФГОУ ВО «Тольяттинский государственный университет», г. Тольятти

[pantikina@tltsu.ru](mailto:pantikina@tltsu.ru)



### Правовое время: опыт феноменологического исследования

**Аннотация.** В статье показано различие между пониманием правового времени как условия легализации правовых норм и предпосылкой эмансипации правосознания. Последняя трактовка развивается в русле феноменологической методологии, в частности конститутивного анализа. В результате традиционное представление о правовом времени дополняется такой характеристикой, как темпоральность, которая обнаруживается в опыте правосознания. При этом пассивные синтезы правосознания используют временную перспективу для поиска оснований устойчивости существования Я, включения его в процессы синхронизации и дисциплинирования, производимые «официальным» правовым временем. Активные синтезы, ориентированные на конституирование новых и проблематизацию старых смыслов, «революционируют» правосознание, а переживаемое Я правовое время становится как никогда интенсивным. При этом правовое Я идентифицируется не с доминантой стабильности, а с ожиданиями актуализации своего существования. Именно поэтому правовое Я стремится к «осовремениванию», то есть к включению во временные перспективы сосуществования с другими правовыми субъектами.

**Ключевые слова:** правовое время, феноменология права, философия права, правосознание, темпоральность, конституирование, право, правовой субъект.

**Раздел:** (03) философия; социология; политология; правоведение; науковедение.

Вопрос о том, на каком основании устанавливаются сроки наказания, возраст наступления дееспособности и т. п., как правило, остается без ответа. Объяснения со ссылками на опыт правоприменения и здравый смысл вряд ли можно считать достаточно убедительными, а имеющиеся определения правового времени отличает логическая и семантическая неясность. Действительно, указание на то, что время в праве определяется сроками действия той или иной нормы, предполагает уточнения того, чем обусловлены эти сроки и кто является их «автором». Думается, что выход из создавшегося познавательного затруднения следует искать не в классической теории права, апеллирующей к физикализму и легизму, а в неклассическом правопонимании, в рамках которого время определяется как одна из форм познавательной активности правового субъекта.

Все чаще не только в философской, но и в юридической литературе время определяется как условие конституирования права, поскольку внутри времени и посредством времени личность осознает и идентифицирует себя с обществом. Так, А. Н. Бабенко утверждает, что традиционное представление о праве как устойчивой системы общественного регулирования противоречит современной модели общества, для которого настоящее и прошлое рассматривается с негативной точки зрения, как состояния, которые следует преодолеть в будущем [1]. А. В. Павлов, развивая тезис о необходимости аксиологического осмысления права в контексте времени, доказывает, что время в праве задает интенсивность правовой жизни, «градус» восприятия правовых ценностей [2]. Подобные трактовки дополняют такие классические характеристики



правового времени, как вечность, длительность, направленность и непрерывность, неклассическими – интенсивностью и темпоральностью. Первая характеристика – интенсивность – позволяет установить, какова юридическая сила той или иной правовой нормы, насколько она актуальна, часто ли она применяется и в какой степени эффективна в решении задач правового регулирования. Исследование этой характеристики правового времени является важным и перспективным, но вследствие того, что предполагает использование социологических методов, лежит за пределами тематики предлагаемой статьи. Темпоральность – вторая неклассическая характеристика правового времени – имманентна опыту индивидуального правового сознания и является измерением длительности когнитивных актов. Фактически это интеллектуальное «переживание» смены состояний сознания и порождения все новых и новых смыслов.

В феноменологии исследование темпоральности как внутреннего сознания времени проводится с позиции конститутивного анализа, что позволяет выявить временные условия синтетической деятельности сознания, которая осуществляется во внешнем и внутреннем горизонтах. С позиции внешнего горизонта предмет воспринимается в контексте пространственно-временных координат, которые принято измерять с помощью конвенционально принятых физических, а в отношении правового времени астрономических единиц. Это хабиитуализированное время, строго говоря, мало имеет отношения к собственной ментальной жизни человека. Во внутреннем горизонте сознания предмет обретает смысл за счет того, что «запускается» конституирование предмета. В основе этого процесса лежит опыт изменений состояний сознания, опыт ментальной длительности или «пробегания» состязания от первоначальной идеации предмета, его «эскиза» к образованию идентичного смыслового ядра и выделению наиболее существенных характеристик предмета. При этом одни из них осознаются как имеющие место «до», другие – «после» или «позже», а третьи – «теперь». Заметим, что именно такая синтетическая деятельность сознания, рассматриваемая в «фокусе» изменений внутреннего горизонта, называется временностью, или темпоральностью. Она означает, что время становится модусом сознания, а процесс познания реализуется через последовательные этапы конституирования предмета.

Утверждая, что процесс смыслообразования или конституирования является процессом, имеющим собственную темпоральную структуру, Э. Гуссерль предлагал отвлечься от объективной длительности существования предмета, например игровой кости, и сосредоточиться на внутренней временности явления – временности восприятия кости: «Последнее протекает в своих временных отрезках и фазах, которые, в свою очередь, представляют собой непрерывно изменяющиеся явления одной и той же кости. Их единство есть единство синтеза, это не просто связанность cogitations (в известной мере лишь их внешняя приклеенность друг к другу), но их связанность в одно сознание, в котором конституируется единство интенциональной предметности как предметности многообразных способов явления» [3]. Исследование темпоральности как сущностной характеристики сознания позволило Гуссерлю обнаружить источник смыслообразования – память, которая определяется как такая форма рефлексии, которая сохраняет значимость событий и предметов в сознании и представляет их в качестве материалов или, в терминологии Э. Гуссерля, реальных конституэнтов опыта. Как пишет П. П. Гайденко, их первичный континуум затем «растягивается», разрастается, образуя непрерывность дления любого временного процесса. «Такая непрерывность, по Гуссерлю, есть время конституированной предметности, составляющей исходную – феноменологическую – предпосылку обычного (“расхожего”) времени – времени природно-космического, с которым имеет дело естествознание и обыденный человеческий опыт» [4].

Поскольку, согласно Гуссерлю, полный интенциональный акт конституируется временными фазами («теперь», ретенция и протенция), несущими в себе отдельные свойства воспринимаемого предмета, то данный предмет в единстве и целостности нами никогда не осознается. Следовательно, как пишет В. И. Молчанов, «темпоральная структура интенциональности характеризует восприятие как своего рода “прикидки”, “наброски”, “эскизы”, которые совершает сознание, конституируя данность предмета. Феноменологическое данное – это “континуум перспектив”, благодаря которому мы имеем возможность, по Гуссерлю, “достраивать образ”, воспроизводить предмет по его видимой части» [5]. Это является особенно важным, так в процессе оперирования каким-то мысленным образом приходится иметь в виду различные временные перспективы: «это будет» «это уже невозможно», «это сейчас и здесь» и т. д. В результате синтеза временных перспектив и их соотношения с целью предстоящего действия образуется  $\Delta t$ , которое обычно и воспринимается как собственно время.

Другим следствием темпоральности как внутренней характеристики сознания является его интерсубъективность. Связь темпоральности и интерсубъективности обусловлена тем, что «длящееся Я», конституирующее себя в своих временных перспективах, осознает свою актуальность в диалоге Другими. Несмотря на то что Другие включаются Я в «зону отчуждения», необходимость самореализации вынуждает Я включаться в те или иные межличностные ассоциации, но только в той мере, в какой временные перспективы Других составляют часть временных перспектив Я. Последний вместе с Другими становится явлением особого объективного мира и приобретает признаки социальности. При этом, оставаясь в качестве синтеза сознания, отношение Я-Ты является только возможностью, которая объективируется в деятельности при определенных условиях.

Уточним, каковы условия актуальности и осмысленности интерсубъективных связей в праве. Для этого рассмотрим право в контексте темпоральности правосознания, обуславливающего специфику конституирования правовой предметности и деятельности. Временность как сущностная характеристика правосознания означает, что оно имеет собственную динамику, которая может зависеть, а может и не зависеть от исторических, астрономических, биологических и иных аспектов времени внешних процессов и явлений. Эта динамика определяется взаимообусловленностью разных векторов его конституирования – активного и пассивного синтеза правосознания. В базисе правосознания лежит пассивное конституирование, реализующееся через серии идеаций, одни из которых позволяют удерживать целостность Я, другие встраиваются в общую временную перспективу первопорядковости существования психофизического Я, если они не нарушают его стабильность. Первые из них артикулируются в суждениях «и так далее», «я могу снова и снова» или «здесь как наше там», в которых закрепляется устойчивость «своего» мира. Другие идеации гарантируют синхронизацию объективных форм права и смыслового поля сознания индивида и реализуются в так называемой правовой «вменяемости» индивида. Последняя предполагает способность индивидуального сознания осваивать предзаданные нормативно определенные композиции, формы и схемы деятельности.

Пассивная самоидентификация является условием не критичного восприятия реалий правовой жизни и замещения свободных суждений социальными стереотипами. Например, если обычных российских граждан спросить об их оценке таких общественно-политических принципов, как свобода, равенство и братство, а также их готовности жить в соответствии с этими принципами, то большинство ответит утвердительно. В своих ответах россияне, скорее всего, будут руководствоваться соображениями, возникающими в конкретной ситуации («сейчас и теперь») в отношении аб-

страктных правил правовой жизни. Иные временные перспективы, требующие ретроспективного анализа и рефлексии, обычно не принимаются во внимание. В связи с этим А. Н. Славская задает справедливый вопрос о том, знает ли российский обыватель, «что в западноевропейском обществе давно осознали противоречие между свободой (как свободой предпринимательства, т. е. возможностью обогащения) и равенством, поскольку свобода обогащения неизбежно привела к реальному экономическому неравенству? Следовательно, он отвечает на этот вопрос с абстрактно-умозрительных позиций, оказавшись же за чертой бедности и поняв взаимосвязь этих явлений, его ответ будет иным» [6]. Другими словами, правовой субъект, определяя свое место в системе правоотношений, нередко не желает осознавать свои возможности, отказывается от права самостоятельно определять их уместность (или неуместность) и не рассматривает себя с точки зрения множественности временных перспектив.

Такое неведение зачастую оправдывается связью с мнением большинства, то есть необходимостью удержания общих временных перспектив как условием современности или актуальностью. Изобличение или критика этих представлений бессмысленны. Как справедливо отмечал А. Шюц, «в обыденном мышлении обычно считается, что предрассудки есть только у других людей. У меня вообще не может быть предрассудков, потому, что мои убеждения прочно обоснованы, мои мнения самоочевидны, а моя вера в правильность и правоту наших обычаев – что бы под этим не подразумевалось – верна» [7]. А фиксация состояний Я в потоке времени с последующим восхождением к активному синтезу настоящих, прошлых и будущих представлений о должном в праве – это способность, которая характеризует развитое правовое сознание.

Другим примером проявления «консервации» темпоральности правосознания является то, что «принятые в первые годы постсоветской России постановления и законы об ограничении сроков выборности, возрастных лимитах для занятия административных должностей оказались даже не отменены, а волшебным образом забыты» [8]. Это объясняется не только тем, что большинство людей, заняв высокий пост, стремится любыми средствами его сохранить. Дело в том, что под влиянием объективных и субъективных условий меняется само отношение к времени. Так, в эпоху перестройки граждане обновленной России активно искали новые социальные смыслы, беспрецедентно интенсивным было и правотворчество. Стремление убыстрить темп социальных изменений отражалось в установках правосознания и содержании нормативно-правовых актов. По мере реализации социальных ожиданий становилось очевидным, что трансформации требуют слишком много усилий и жертв, а их темп непереносим. Именно тогда правосознание отдельных граждан стало сводиться к пассивным синтезам, а время приобрело ретроспективную направленность. Как следствие, Я правового субъекта сосредоточилось на перспективах, гарантирующих стабильность и устойчивую повторяемость событий.

Подобные нарушения феноменологического требования «ясности» временных перспектив, девальвация значимости различных траекторий развития сознания, отрицание его внутреннего времени на практике компенсируются созданием разнообразных социальных технологий «управления временем». Примером, иллюстрирующим эффект тотальной синхронизации в объективном праве, является факт того, что «официальное» правовое время создается юридическими лицами: органами местного самоуправления и государством, которые ограничивают свое время границами государства и календарного времени. Так, например, понятие «призывной возраст» в российском конституционном законодательстве означает, что в границах государства Российская Федерация лицо мужского пола обязано исполнять воинскую обязанность по достижении 18 лет по календарю с момента его рождения. Консолидированные

действия признанных субъектов права, синхронизированные календарными сроками, устанавливают рамки, в которых развиваются правоотношения, гарантируют четкость и организованность в системе правового регулирования. Введение стандартов измерения времени, нормативов длительности, скорости и ритма процессов, явлений в обществе тотализирует временные перспективы и может быть использовано как одно из действенных средств дисциплинирования общества.

Можно ли преодолеть абберации правосознания, если оно ограничено серией нерелевантных идеаций, а смысл поступков и содержание сознания людей либо недоступны, либо неполны? По мнению А. Шюца, актуализация индивидуального сознания предполагает его осовременивание, то есть осознание возможности и границ одновременных взаимных перспектив Я и Другого, стремление понять суть происходящего. Н. Луман, размышляя над этим же вопросом, утверждает: социальность и общественный порядок были бы невозможны в условиях ускользающей временности, если бы их «собственные значения» (смыслы) постоянно не циркулировали и не воспроизводились (актуализировались) бы в предметах и «собственном поведении» [9]. Таким образом, признание темпоральности как собственной характеристики правосознания и опыт осмысленных поступков оказываются достаточными условиями преодоления превращений пассивного синтеза.

Феноменологический подход к решению вопроса о темпоральности правосознания, если его поспешно не отождествлять с релятивизмом или прагматизмом, значительно расширяет меру эмансипации правосознания. Он предлагает выбор между «быть включенным» или «быть бездействующим» и не оставляет возможности для непосредственного принуждения. Так, в аспекте активного синтеза можно говорить не только о календарном времени объективного права, но и о внутреннем времени правосознания, благодаря которому предмет предстает не как единичное мгновенное событие или совокупность событий, а как результат длящегося, в различных модификациях, усилия сознания.

Осмысление правовой жизни связано с фиксацией таких ее объективных временных характеристик, как длительность, последовательность, одновременность, момент времени, повторность, непрерывность, интенсивность и ритмичность. Однако за их пределами существует другое правовое время, производное от представлений личности о правовой жизни. Правовое время дает ей почувствовать значимость или ничтожность прав, овладеть правоспособностью и добиваться исполнения правовых притязаний или подчиниться необходимости исполнения обязанностей. Оно эмансипирует правосознание, позволяя по-новому «оценить... длительность отпусков, выходных, рабочих, праздничных дней; длительность различных правовых состояний, дающих право на определенные льготы; справедливость, гуманизм права и закона, допустим, с помощью установления рамок правовых стимулов и ограничений» [10]. Таким образом, идея темпоральности правосознания является продуктивной как с теоретической, так и с практической точки зрения, поскольку она позволяет рассматривать время как условие порождения и обновления всех элементов права. Темпоральность права, имманентная процессу констатирования смыслов права, должна стать предметом изучения теории правосубъектности. А ее проявления в реалиях правовой жизни могут служить индикатором зрелости гражданского общества, критерием актуальности работы различных управленческих и правоохранительных органов.

### Ссылки на источники

1. Бабенко А. Н. Проблемы обоснования ценностных критериев в праве // Государство и право. – 2002. – № 12. – С. 96.
2. Павлов А. В. Закон и право: два образа «общего блага» в аспекте социального времени: дис. ... канд. филос. наук. – Великий Новгород, 2005. – С. 72.



3. Гуссерль Э. Картезианские размышления. – СПб.: Наука : Ювента, 1998. – С. 109–110.
4. Гайдено П. П. Мартин Хайдеггер: изначальная временность как бытийное основание экзистенции // Вопросы философии. – 2006. – № 3. – С. 172.
5. Молчанов В. И. Время и сознание. Критика феноменологической философии. – М.: Высш. шк., 1998. – URL: <http://www.ruthenia.ru/logos/personalia/molchanov/zb.htm>.
6. Славская А. Н. Интерпретация как механизм правовых представлений личности в российском обществе (опыт психосоциального исследования) // Психологический журнал. – 1998. – № 2. – С. 11.
7. Шюц А. Избранное: мир, светящийся смыслом. – М.: Российская политическая энциклопедия, 2004. – С. 652.
8. Емелин В. А., Тхостов А. Ш. Соблазны и ловушки темпоральной идентичности // Вопросы философии. – 2016. – № 8. – С. 120.
9. Луман Н. Общество как социальная система. – М.: Логос, 2004. – С. 52.
10. Тенилова Т. Л. Временные характеристики в сфере правосознания // «Черные дыры» в российском законодательстве. – 2005. – № 4. – С. 39.

**Marina Pantykina,**

Doctor of Philosophy, Professor at the chair of History and Philosophy, Vice Director on educational-methodical work, Humanitarian-Pedagogical Institute, Togliatti State University, Togliatti  
[pantikina@tltso.ru](mailto:pantikina@tltso.ru)

**Legal time: experience of phenomenological studies**

**Abstract.** The paper shows the difference between the interpretation of the law time as the legalization of the conditions of action of the different legal rules and legal understanding of time as a prerequisite for the emancipation of the legal consciousness. The latter interpretation is developing the mainstream phenomenological methodology, especially the constitutive analysis. As a result, the traditional view of legal time complemented by a characteristic of a temporality, which is found in the experience of justice. Thus passive syntheses using time perspective of the justice to find the reason the stability of the existence of I, its inclusion in the synchronization process and discipline produced the "official" legal time. Active synthesis focused on the constitution of the new and shaping of old meanings, "revolutionizing" of justice, and I experienced legal time is becoming ever more intense. Wherein legal I do not identify with the dominant stability, and with expectations actualization of its the existence. That is why I am committed to "modernize" that it is included in the prospects for the existence of the other people.

**Key words:** legal time, phenomenology of law, philosophy of law, legal consciousness, temporality, constitution, law, legal subject.

**References**

1. Babenko, A. N. (2002). "Problemy obosnovaniya cennostnykh kriteriev v prave", Gosudarstvo i pravo, № 12, p. 96 (in Russian).
2. Pavlov, A. V. (2005). *Zakon i pravo: dva obraza «obshhego blaga» v aspekte social'nogo vremeni*: dis. ... kand. filos. nauk, Velikij Novgorod, p. 72 (in Russian).
3. Gusserl', Je. (1998). *Kartezianskie razmyshlenija*, Nauka, Juventa, St. Petersburg, pp. 109–110 (in Russian).
4. Gajdenko, P. P. (2006). "Martin Hajdegger: iznachal'naja vremennost' kak bytijnoe osnovanie jekzistencii", *Voprosy filosofii*, № 3, p. 172 (in Russian).
5. Molchanov, V. I. (1998). *Vremja i soznanie. Kritika fenomenologicheskoy filosofii*, Vyssh. shk., Moscow. Available at: <http://www.ruthenia.ru/logos/personalia/molchanov/zb.htm> (in Russian).
6. Slavskaja, A. N. (1998). "Interpretacija kak mehanizm pravovyh predstavlenij lichnosti v rossijskom obshhestve (opyt psihosocial'nogo issledovanija)", *Psihologicheskij zhurnal*, № 2, p. 11 (in Russian).
7. Shjuc, A. (2004). *Izbrannoe: mir, svetjashhijsja smyslom*, Rossijskaja politicheskaja jenciklopedija, Moscow, p. 652 (in Russian).
8. Emelin, V. A. & Thostov, A. Sh. (2016). "Soblazny i lovushki temporal'noj identichnosti", *Voprosy filosofii*, № 8, p. 120 (in Russian).
9. Luman, N. (2004). *Obshhestvo kak social'naja sistema*, Logos, Moscow, p. 52 (in Russian).
10. Tenilova, T. L. (2005). "Vremennye harakteristiki v sfere pravosoznaniya", "Chernye dyry" v rossijskom zakonodatel'stve, № 4, p. 39 (in Russian).

**Рекомендовано к публикации:**

Некрасовой Г. Н., доктором педагогических наук,  
 членом редакционной коллегии журнала «Концепт»

Поступила в редакцию <i>Received</i>	22.10.16	Получена положительная рецензия <i>Received a positive review</i>	24.10.16
Принята к публикации <i>Accepted for publication</i>	24.10.16	Опубликована <i>Published</i>	30.12.16



[www.e-koncept.ru](http://www.e-koncept.ru)



**Иваний Игорь Владимирович,**  
кандидат педагогических наук, доцент кафедры теории и методики физической культуры «Сумский государственный педагогический университет имени А. С. Макаренка», г. Сумы  
[naych@sspu.sumy.ua](mailto:naych@sspu.sumy.ua)



### **Организационно-педагогические условия формирования профессионально-педагогической культуры студентов физкультурных специальностей в процессе профессиональной подготовки**

**Аннотация.** Определены и обоснованы организационно-педагогические условия формирования профессионально-педагогической культуры студентов в системе профессионального физкультурного образования как совокупность возможностей содержания, форм, методов, педагогических средств и материально-пространственной среды высшего учебного заведения. Представленная характеристика выделенных условий обозначена как определенный, относительно самостоятельный уровень методических основ формирования профессионально-педагогической культуры у студентов в процессе их профессиональной подготовки.

**Ключевые слова:** студенты физкультурных специальностей, профессиональная подготовка, методические основы формирования профессионально-педагогической культуры.

**Раздел:** (01) педагогика; история педагогики и образования; теория и методика обучения и воспитания (по предметным областям).

В условиях внедрения новой педагогической парадигмы особенное значение приобретают теоретико-методологические, социально-психологические и организационно-педагогические аспекты проблемы гуманистического развития выпускников высших учебных заведений, в частности специалистов физического воспитания и спорта. Эти специалисты – носители и трансляторы ценностей общей и физической культуры, они переносят полученные знания, практические умения, отношения на культуру учебно-воспитательной и физкультурно-спортивной деятельности, здоровья, быта, досуга, способствуя, таким образом, усовершенствованию культуры общества. Именно поэтому повышение уровня профессионально-педагогической культуры личности будущего специалиста сферы физической культуры и спорта – актуальная проблема в современном образовательном пространстве.

Формирование профессионально-педагогической культуры студентов в системе специального физкультурного образования выступает как педагогическая проблема, требующая создания условий для полного, конструктивного выражения культур. В системе высшего образования развитие и совершенствование обучения многими учеными рассматривается как творчески необходимый процесс (В. К. Дьяченко, И. А. Зязюн, М. Н. Скаткин, Т. И. Шамова и др.). По мнению В. К. Дьяченко, важнейшим условием процесса постановки обучения в вузе в настоящее время является расширение организационно-педагогической основы учебного процесса [1]. А. Я. Найн определяет условия как совокупность объективных возможностей содержания, форм, методов, материально-пространственной среды, которые направлены на решение поставленных целей [2]. Такое понимание педагогических условий кажется нам несколько суженым, поскольку рассматривает только объективные условия, оставляя без внимания субъективные, которые также существенны. Поэтому остро встает вопрос поиска новых путей

построения процесса профессионального физкультурного образования как явления, позволяющего практически создать условия для формирования профессионально-педагогической культуры личности студента.

В работе [3] на основе общенаучных (системного, синергетического, интегративного) и конкретных (культурологического, аксиологического, личностно-деятельностного, компетентностного, инновационного, контекстного) подходов проведено моделирование процесса формирования профессионально-педагогической культуры студентов физкультурных специальностей. В пределах авторской интеграционно-функциональной модели есть необходимость определить и обосновать организационно-педагогические условия её реализации в системе профессионального физкультурного образования.

Одним из средств обеспечения процесса формирования профессионально-педагогической культуры личности студента в условиях гуманизации и демократизации общества является реализация принципа дополнительности в обучении, имеющего определяющее значение, так как предполагает организацию соответствующей системы взаимодействия преподавателя и студента, основой которого становится способ современного приближения к истине. Определившееся в науке организационно-педагогическое условие взаимодействия преподавателя и студента как условие, которое эффективно влияет на формирование личности, на раскрытие её природного потенциала, предопределяет возможность оптимизировать и идентифицировать учебно-познавательный процесс [4].

Формирование профессионально-педагогической культуры студента в учебном процессе должно выступать как процессуальная система взаимодействия всех его субъектов. Её функциональная динамичность обусловливается реализуемостью организационно-педагогических условий и зависит от степени стимулирующего воздействия на личность в появлении у него культурных потенциалов, от установления доверительной атмосферы педагогического общения, равноправного взаимодействия, непринужденности и естественности, раскованности, свободы и защищенности, эмоциональной удовлетворительности.

В учебном процессе по физической культуре и спорту возможно построение взаиморазвивающей деятельности «студент – педагог», включающей единство целей управляющей и управляемой подсистем, обеспечивающее развитие каждого студента и педагога через творческую деятельность [5]. Результатом организованного таким образом физкультурного образования становится система педагогических воздействий на личность студента, ведущая к изменению мотивационно-ценностной стороны учебно-познавательной деятельности, к переходу в развитии учебной деятельности каждого студента от информативной к отображательно-преобразующей и практической как необходимой закономерности в их профессиональном самоусовершенствовании, выражение которого есть профессионально-педагогическая культура.

Всесторонний анализ проблемы формирования профессионально-педагогической культуры разных направлений профессиональной подготовки позволил нам утверждать, что для эффективного формирования профессионально-педагогической культуры студентов в системе профессионального физкультурного образования необходим ряд организационно-педагогических условий.

*Первым условием* является направленность учебно-воспитательного процесса на повышение уровня общей культуры и морально-этических качеств студентов.

Реализация этого условия требует формирования у студентов образа современного профессионала с высоким уровнем профессионально-педагогической культуры:

специфической (целостной), общей (духовной, физической, спортивной), профессиональной (научное мировоззрение, профессионализм мышления, индивидуальный стиль физкультурно-спортивной деятельности на основе усвоенных жизненных и профессиональных ценностей, сформирована устойчивая профессиональная позиция и направленность на самоусовершенствование), педагогической (педагогическое мировоззрение, гуманистическая направленность, творческое педагогическое мышление, способность к инновационной физкультурно-педагогической деятельности, социально значимые качества); с определенными личностными и морально-этическими качествами (эмпатия, толерантность, коммуникабельность, сила воли, стремление к самоусовершенствованию, креативность, умения критической оценки, творческой профессиональной рефлексии и прогнозирования социальных последствий профессионально-педагогической деятельности в сфере физкультурно-спортивной практики).

*Второе условие* – создание культурно-образовательного пространства современного физкультурно-спортивного знания, привлеченного для содействия развитию культурологического потенциала будущих специалистов на основе синергетической парадигмы фундаментальности науки и образования.

Реализация этого условия требует, чтобы в процессе обучения прежде всего формировалась перспективная модель развития профессионально-педагогической культуры студента, нацеленная на будущее. Модель должна быть направлена на всестороннее и гармоничное развитие личности, где помимо медико-биологических, профессиональных и педагогических аспектов знаний широко должны быть реализованы психологический, социологический, культурологический аспекты, позволяющие показать человекотворческую сущность профессионально-педагогической культуры, которая выявляется в повышении способности будущего специалиста к самореализации средствами физкультурно-спортивной деятельности. Такой подход созвучен с мнением Ю. М. Николаева: «...в настоящее время необходимо решительнее, безусловно, не отвергая “огульно” прошлого теоретико-концептуального знания, связанного с телесно-двигательной сферой человека (которое, как справедливо указывает В. К. Бальсевич, будет использоваться в новых теоретических конструкциях), добиваться нового понимания и видения физической культуры и её теории, всемерно раскрывая в них социокультурное (духовное) и, как следствие этого, преобразования её теоретико-образовательного пространства» [6]. Этими знаниями и должны обладать будущие специалисты-носители новой парадигмы теоретического знания, новой профессионально-педагогической культуры, заложенными в них в процессе обучения.

*Третьим условием* является формирование образовательно-культурной среды, направленной на освоение студентами различных социокультурных и профессиональных функций, развитие у них творческого способа мышления, опыта поведения, общения и деятельности.

Реализация этого условия базируется на целенаправленной учебно-воспитательной деятельности, способствующей развитию образовательно-профессиональной, образовательно-культурной, образовательно-социализационной функций студентов; проблемно-креативной направленности и интегративной организации деятельности; накоплению опыта внедрения новых знаний и умений, преобразованных в физкультурно-педагогические технологии; развитии социокультурной составляющей в учебной и производственной практике для приобретения опыта воспитательной работы, анализа учебно-воспитательных ситуаций и решения педагогических задач, а также для повышения культуры образовательной и инновационной деятельности студента. Развитие культурологического потенциала студентов, формирование у них

творческого способа мышления, опыта поведения, общения и инновационности личности нуждается в формулировании таких основных требований к образовательно-культурной среде обучения: телекоммуникативности, информационной открытости, имитационного моделирования, адаптивности, иерархичности, целостности [7].

*Четвертым условием* является развитие положительного мотивационно-ценностного отношения студента к различным видам культуры как основы постоянного самоусовершенствования и самореализации в процессе будущей профессионально-педагогической деятельности.

Реализации этого уровня содействует системная организация поля взаимодействия субъектов культуросообразных процессов в аудиторной и внеаудиторной работе (администрации, кафедр, преподавателей, студентов, а также привлеченных специалистов-практиков физкультурно-спортивной сферы) и создание условий для становления культуросообразности как принципа мировоззренческой парадигмы функционирования этого поля [8]. Культура и мотивация объединяются фактором деятельности, которая может иметь материальный (предметный) и духовный (мыслительный) характер. Внутреннее единство, которое выявляется в однородной результативности и четкой соотносительности, имеющейся в модели «цель – мотив – действие – результат», есть следствие образования как культуры деятельности в сфере образования и культуры цивилизационной как результата деятельности людей. Важность относительно реализации научно-педагогических подходов в развитии положительного мотивационно-ценностного отношения студентов к культуре обуславливается также синергетическим эффектом, поскольку простая совокупность мотивов только частично проявляет результаты влияния факторов мотивационной культуры в целом.

*Пятое условие* – усовершенствование дидактического обеспечения реализации принципа единства содержательной, процессуальной и мотивационно-ценностной сторон учебно-познавательной деятельности культурологического характера на основе разработки и внедрения профессионально-ориентированных междисциплинарных комплексов, направленных на формирование всех компонентов профессионально-педагогической культуры студентов.

Анализ опыта теории и практики фундаментализации содержания обучения будущих специалистов сферы физической культуры и спорта путем трансформации отдельных гуманитарных и естественнонаучных знаний в направлении к единому естественно-гуманитарному знанию показывает пестроту такого опыта и необходимость его дальнейшего обогащения средствами целенаправленного (планового) подхода. Среди таких средств можно выделить введение в учебные планы высшей школы междисциплинарных дидактических комплексов [9].

Нами разработан и внедрен профессионально-ориентированный междисциплинарный курс «Профессиональное физкультурное образование и культура специалиста» [10] как интегративно-функциональное средство формирования профессионально-педагогической культуры студентов. В этом курсе на основе анализа социально-гуманитарных, фундаментальных (естественнонаучных) и профессионально-ориентированных циклов дисциплин учебного плана системно очерчены контуры профессионально-педагогической культуры и необходимость её созидания как социокультурного феномена. Определяющей в этом созидании является интеграция гуманитарной и естественнонаучной форм культуры и их эволюция в профессионально-педагогическую культуру студента. Это дает возможность последовательного рассмотрения вопроса целостного видения современной профессионально-педагогической культуры, её сущностных измерений и основных направлений её становления и развития в учебно-воспитательном процессе. Такой курс, представляя целостную



систему знаний из ряда дисциплин, которая спроектирована на основе синергетического подхода, дает возможность возникновения нелинейного эффекта взаимного усиления дидактического результата формирования профессионально-педагогической культуры студента.

Обоснование и описание (характеристика) выделенных выше организационно-педагогических условий формирования профессионально-педагогической культуры студентов физкультурных специальностей выполнено нами (в пределах уже смоделированного процесса специального физкультурного образования) на уровне конкретных учебных материалов и охватывает все стороны физкультурно-спортивного образовательного процесса. Вследствие этого совокупность предложенных организационно-педагогических условий можно обозначить как определенный, относительно самостоятельный уровень методических основ формирования профессионально-педагогической культуры студентов в системе специального физкультурного образования. Этот уровень, в отличие от предыдущего (проектно-модельного), имеет отчетливую конкретно-методическую направленность и поэтому может быть реализован (в вузе и/или преподавателем) как исходный пункт в выработке собственной методической системы формирования профессионально-педагогической культуры студентов в рамках специального физкультурного образования.

### Ссылки на источники

1. Дьяченко В. К. Организационная структура учебного процесса и её развитие. – М.: Педагогика, 1989. – 159 с.
2. Найн А. Я., Уметбаев З. М. Современный словарь-справочник молодого исследователя. – Челябинск: Чел ГНОЦУРО РАО, 2008. – 116 с.
3. Іваній І. В. Модель формування професійно-педагогічної культури майбутнього фахівця фізичного виховання та спорту у процесі професійної підготовки // Педагогічні науки: теорія, історія, інноваційні технології. – Суми: Вид-во СумДПУ імені А. С. Макаренка, 2016. – № 1(51). – С. 272–279.
4. Поварницын А. П. Ценностные ориентации специалистов по физической культуре в процессе обучения в вузе: монография. – Курган: КПУ, 2004. – 300 с.
5. Белова Г. Б. Теория и практика обучения специалистов по физической культуре и спорту принятию управленческих решений // Теория и практика физической культуры. – 2006. – № 11. – С. 86–91.
6. Николаев Ю. М. Современные тенденции развития теоретико-образовательного пространства физической культуры // Теория и практика физической культуры. – 2013. – № 7. – С. 99.
7. Листопад А. А. Творческий подход в профессиональной подготовке // Научно-методический электронный журнал «Концепт». – 2015. – № 04 (апрель). – С. 1–6. – URL: <http://e-koncept.ru/2015/15113htm>.
8. Горелов А. А., Гадельшин Р. М., Никитин С. Н. К проблеме содержания и направленности современного физкультурного образования // Теория и практика физической культуры. – 2014. – № 7. – С. 62–64.
9. McLean K. N., Mallet C. I. What motivates the motivators? An examination of sports coaches // Physical Education and Sport Pedagogy. – 2011. – Vol. 17(1). – P. 21–35.
10. Професійна фізкультурна освіта і культура фахівця: Робоча навчальна програма для спеціальностей 014 «Фізичне виховання», 017 «Фізична культура і спорт» (галузь знань: 01 «Освіта», рівні вищої освіти «бакалавр», «магістр») / Міністерство освіти і науки України, Сумський державний педагогічний університет імені А. С. Макаренка; [розробн. Іваній І.В.]. – Суми: СумДПУ імені А. С. Макаренка, 2016. – 82 с.

---

### Igor Ivanii,

Candidate of Pedagogic Sciences, Associate Professor at the chair of Theory and Methodology of Physical Culture. Sumy State Pedagogical Makarenko University, Sumy  
[navch@sspu.sumy.ua](mailto:navch@sspu.sumy.ua)

### Organisational-pedagogical conditions for professional-pedagogical culture formation of physical culture students in the process of professional training

**Abstract.** The paper deals with students' professional-pedagogical culture formation in the system of professional physical culture education as the totality of possibilities of content, form, methods, pedagogical means



and materially-spatial environment of higher education institutions. The author defines the characteristic of distinguished conditions as definite, relatively independent level of methodical bases of students' professional-pedagogical culture formation in the process of professional training.

**Key words:** students of physical culture specialties, professional training, methodical bases of culture formation.

#### References

1. D'jachenko, V. K. (1989). Organizacionnaja struktura uchebnogo processa i ejo razvitie, Pedagogika, Moscow, 159 p. (in Russian).
2. Najn, A. Ja. & Umetbaev, Z. M. (2008). Sovremennyj slovar'-spravochnik mladogo issledovatelja, Chel GNOCUrO RAO, Cheljabinsk, 116 p. (in Russian).
3. Ivanij, I. V. (2016). "Model' formuvannja profesijno-pedagogichnoї kulturi majbutn'ogo fahivcja fizichnogo vihovannja ta sportu u procesi profesijnoї pidgotovki", Pedagogični nauki: teorija, istorija, innovacijni tehnologij, Vid-vo SumDPU imeni A. S. Makarenka, Sumi, № 1(51), pp. 272–279 (in Ukrainian).
4. Povarnicyn, A. P. (2004). Cennostnye orientacii specialistov po fizicheskoj kul'ture v processe obuchenija v vuze: monografija, KPU, Kurgan, 300 p. (in Russian).
5. Belova, G. B. (2006). "Teorija i praktika obuchenija specialistov po fizicheskoj kul'ture i sportu prinjatiju upravlencheskih reshenij", Teorija i praktika fizicheskoj kul'tury, № 11, pp. 86–91 (in Russian).
6. Nikolaev, Ju. M. (2013). "Sovremennye tendencii razvitija teoretiko-obrazovatel'nogo prostranstva fizicheskoj kul'tury", Teorija i praktika fizicheskoj kul'tury, № 7, p. 99 (in Russian).
7. Listopad, A. A. (2015). "Tvorcheskij podhod v professional'noj podgotovke", Nauchno-metodicheskij elektronnyj zhurnal "Koncept", № 04 (aprel'), pp. 1–6. Available at: <http://e-koncept.ru/2015/15113htm> (in Russian).
8. Gorelov, A. A., Gadelyshin, R. M. & Nikitin, S. N. (2014). "K probleme sodержanija i napravlenosti soremennogo fizkul'turnogo obrazovanija", Teorija i praktika fizicheskoj kul'tury, № 7, pp. 62–64 (in Russian).
9. McLean, K. N. & Mallet, C. I. (2011). "What motivates the motivators? An examination of sports coaches", Physical Education and Sport Pedagogy, vol. 17(1), pp. 21–35 (in English).
10. (2016). Profesijna fizkul'turna osvita i kul'tura fahivcja: Roboča navchal'na programa dlja special'nostej 014 "Fizichne vihovannja", 017 "Fizichna kul'tura i sport" (galuz' znan': 01 "Osvita", rivni vishhoї osviti "bakalavr", "magistr"), Ministerstvo osviti i nauki Ukraїni, Sums'kij derzhavnij pedagogičnij unіversitet imeni A. S. Makarenka; [rozrobn. Ivanij I.V.], SumDPU imeni A. S. Makarenka, Sumi, 82 p. (in Ukrainian).

#### Рекомендовано к публикации:

Горевым П. М., кандидатом педагогических наук,  
главным редактором журнала «Концепт»

Поступила в редакцию <i>Received</i>	05.10.16	Получена положительная рецензия <i>Received a positive review</i>	10.10.16
Принята к публикации <i>Accepted for publication</i>	10.10.16	Опубликована <i>Published</i>	30.12.16



[www.e-koncept.ru](http://www.e-koncept.ru)

© Концепт, научно-методический электронный журнал, 2016

© Иванов И. В., 2016

**Селиверстова Надежда Игоревна,**

кандидат социологических наук, доцент кафедры государственного и муниципального управления ФГБОУ ВО «Оренбургский государственный университет», г. Оренбург

[dina-voda@mail.ru](mailto:dina-voda@mail.ru)



### Модификация государственного интереса

**Аннотация.** В статье обозначена актуальность государственных интересов для общества в целом и отдельных его групп. Определен тренд в изменении государственных интересов как результат закрепления рыночной экономики в функционировании государства. Сделан акцент на одном из основных инструментов влияния на формирование и реализацию государственных интересов в его позитивном и негативном проявлениях.

**Ключевые слова:** государственный интерес, коммерциализация, социальная группа, профессиональная группа, лоббирование интересов, государственная политика, государственное управленческое решение.

**Раздел:** (03) философия; социология; политология; правоведение; науковедение.

Государственный интерес сложно определить как теоретическую концепцию, чаще он формулируется в результате эмпирической деятельности государственных структур, в ходе выбора политических ориентиров для управления государством, в том числе и за пределами границ государства. Соответственно, очень важно осуществить этот выбор в контексте целеполагания, ценностных ориентаций с учетом потребностей различных социальных групп, формирующих население страны.

Ценностные ориентиры российского общества находятся под воздействием ряда факторов, не всегда подвластных воздействию государства. Наиболее очевидной, полагаем, становится коммерциализация социальных взаимодействий любой природы, упрощающая социальные отношения в некоторой степени, но создающая барьеры для ряда социальных групп, недостаточно финансово обеспеченных. Именно данный тренд в функционировании всех общественных структур становится призмой переосмотра ценностей, потребностей и интересов, выполняя функцию адаптации.

Конфликт интересов может стать серьезным препятствием для реализации государственной политики в любом направлении ее осуществления, причем этот конфликт может носить как внутrigосударственный, так и межгосударственный характер, но его последствия сказываются на многих социальных субъектах. Полагаем, что в современных условиях очевиден конфликт между государственными интересами и общественными.

Отмеченная выше тенденция в изменении ценностных ориентиров государства переводит взаимодействия государственных структур в категорию сервисных, что снижает акцент на ключевой роли государства в реализации социальных прав и интересов населения и отдельных его групп. Так, последствием коммерциализации является смена формата некоторых видов государственной социальной поддержки с натурального на денежный, влекущая реальные финансовые потери для социальных групп.

Коммерциализация отразилась и на государственном интересе в формировании эффективного государства как государства, функционирующего с минимальными затратами, предусматривающего исключение «дублирования» функций и оптимизацию структуры.

Этот же тренд можно обнаружить в появлении большого количества аналогов государственных услуг в социальной сфере, оказываемых частными предприятиями

и агентами, а также частичном или полном уходе государства из ряда сфер, обеспечивающих жизнедеятельность большинства граждан: бытового обслуживания, строительства жилья. С одной стороны, это обусловлено необходимостью повышения качества государственных услуг в результате их конкуренции, что соответствует интересам граждан, с другой – снижением возможностей государства реализовывать растущие потребности и разнообразные интересы населения.

Сложно оценить последствия коммерциализации государственного интереса в социальной сфере. Рассмотрим их на примере образования, где открыто реализуется государственная политика перехода высших учебных заведений на самофинансирование. Непрерывное сокращение бюджетных мест, количества вузов и повышение стоимости обучения в них опережают ценностные ориентации населения на бесплатное образование, пусть и по результатам конкурсного отбора. Очевидно, что запрос на высшее образование, который стремится ограничить государство, пока не укоренился в сознании россиян и противоречит их интересам, особенно в условиях кризиса и нехватки финансовых ресурсов.

Аналогичную ситуацию мы видим и в других звеньях образовательной системы – система ФГОС привела к усложнению требований к выпускникам всех уровней образовательной системы, что отразилось на количестве желающих получить дополнительные образовательные услуги за плату, чтобы выполнить стандарт ФГОС. Поэтому расширяется спектр коммерческих образовательных услуг, способствующих выполнению государственного стандарта (как государственного интереса в сфере образования). При этом получение прибыли от платных образовательных услуг нельзя считать гарантией качества полученных знаний, а тем более эффективности образовательной системы. Полагаем, что рыночные отношения, таким образом, становятся неотъемлемой частью социальных взаимодействий при реализации базовых государственных социальных гарантий.

Не менее сложная ситуация и в сфере здравоохранения, традиционно считавшейся государственным интересом. Так, во всех европейских странах доля частных расходов в здравоохранении не превышает 24%, тогда как в России доходит до 39% и свыше 80% частных расходов составляют личные средства граждан [1]. Следовательно, здоровье нации постепенно уходит из приоритетов государственных интересов. Во многом ситуация схожа с образовательной системой, но имеет свои особенности и в плане подготовки медицинских кадров (особенно серьезная проблема при коммерциализации социальных взаимодействий), и в плане содействия их функционированию. Стремление повысить качество медицинской помощи спровоцировало сокращение числа бесплатных медицинских услуг при росте коммерческих. Для многих россиян нормой становится оплата большинства медицинских услуг, причем зачастую без использования средств Фонда ОМС. По факту это приводит к сокращению очередей в медицинских учреждениях, получению индивидуализированной медицинской помощи.

Итак, прослеживается отказ от всеобщего охвата населения наиболее значимыми и качественными медицинскими услугами [2]. Это тем более опасно при сокращении бюджетнообеспеченности россиян в современных условиях. Отметим и то, что факт получения платных медицинских услуг не свидетельствует об их качестве, которое далеко не всегда может быть проверено населением. Данные о качестве этих услуг зачастую опираются на имеющиеся дипломы, лицензии, сертификаты, проверить подлинность которых не всегда возможно.

Самоокупаемость многих объектов социальной инфраструктуры, считаем, становится государственным интересом, отражая желание государства сократить издержки на реализацию социальной политики. Тем не менее сложно считать такую ситуацию

компромиссным решением государства оправдать принципы декларированного социального государства при стремлении рационализировать свои затраты. Полагаем, что, ставя социальные институты общества в рамки самофинансирования и самообеспечения, государство отказывается фактически от своих исконных интересов в социальной сфере – жизнеобеспечения граждан.

Трактовать сложившуюся ситуацию в социальной сфере как объекте государственного управления мы склонны как результат лоббирования прочного закрепления в сознании и практике функционирования государственных и общественных структур принципа коммерциализации общественных отношений.

Существует огромное количество интересов по отраслям государственного управления, управления внутри государственного аппарата. Их эмпирическое воплощение происходит в ходе реализации государственных управленческих решений, целевых государственных программ, приводя к изменению условий жизнедеятельности населения. Практика показывает, что выбор целей и задач в каждой из сфер государственного управления становится все более стратегическим, определяя лишь основные контуры государственного интереса. При этом каждая программа или проект государства подвергаются оценке на предмет целесообразности государственных затрат.

Исследователи сравнивают изучение государственного интереса с изучением экономического блага, то есть ресурса для удовлетворения многих потребностей социума [3]. Обратим внимание на экономическую природу данного блага, которая и становится базисом коммерциализации социальных взаимодействий. Этот ресурс осознан как преимущество государственного аппарата, которое может быть использовано в интересах разных групп населения, причем далеко не всегда интересы населения имеют естественное происхождение, эволюционную природу. Зачастую интересы определенной группы лиц могут выдаваться за национальные, что видно из приведенных ранее примеров отказа от многих привычных функций государства в социальной сфере, обеспечивающих социальную защиту и социальные гарантии поддержания жизнедеятельности.

Поэтому преобладает явление лоббирования государственных интересов, то есть подмены таковых на интересы отдельных социальных групп. Оно воспринимается как стандартный инструмент влияния различной природы на реализуемую государственную политику, преимущественно экономическую. Т. В. Касаева отмечает, что существует «цивилизованный лоббизм» в аспекте взаимодействия общественных и государственных интересов, то есть формат законного влияния групп давления на принятие государственных управленческих решений с целью удовлетворения интересов отдельных социальных групп, территориальных общностей. Он является следствием нормального функционирования органов государственной власти в рамках поставленных перед ним задач повышения удовлетворенности условиями жизнедеятельности населения [4].

Позитивные стороны лоббирования интересов при принятии государственных управленческих решений, как правило, менее очевидны, но не менее значимы, так как влияют на восприятие социально-профессиональной группы государственных служащих. Кроме того, они являются следствием и результатом гибкости и адаптивности государственной политики, демонстрируют эмпирическую реализацию демократических начал в государственном управлении, что повышает уровень легитимности государственной власти. В то же время являются базой для формирования активного гражданского общества, лояльного к интересам самих граждан и всего государства, а значит, повышают устойчивость государственной системы. Лоббизм способствует усилению взаимодействия и социальных обменов внутри профессионального сообщества государственных служащих, повышая качество их профессиональной деятельности.



Практические инструменты для реализации частных и общественных интересов предлагает государство, которое берет на себя обязанности:

- гарантировать реализацию прав своих граждан на жизнь и прочие конституционные права посредством систем национальной безопасности;
- гарантировать реализацию прав своих граждан как субъектов экономической и гуманитарной деятельности в системе международной конкуренции (личностное развитие);
- создавать условия для развития национального производства посредством активной внешней политики, направленной на защиту приоритета интересов своего национального производства в системе международного разделения труда;
- гармонизировать частные интересы граждан в рамках общего интереса [5].

Таким образом, цивилизованный лоббизм повышает качество государственного управления, эффективность, которую в рамках данной статьи мы понимаем как удовлетворение общественных потребностей и реализацию общественных интересов. Корректировка государственных интересов вследствие цивилизованного лоббирования повышает вероятность учета интересов различных социальных групп, ограничивая произвол государственного аппарата. Последний зачастую стремится к реализации интересов референтной для него группы лиц, но вынужден перестраивать свои позиции благодаря активной деятельности лоббистов, аргументированно отстаивающих свои позиции.

Тем не менее есть и отрицательная сторона лоббизма, которую Т. В. Касаева сравнивает с коррупцией во власти, когда решения принимаются без учета интересов отдельных социальных групп, территориальных общностей. Коррупционность признается ключевой проблемой государственного управления, она содействует реализации не государственных, а частных интересов. Более того, она становится ярлыком социально-профессиональной группы государственных служащих.

Институтом социологии РАН под руководством члена-корреспондента РАН М. Горшкова осуществлено тематическое исследование в отношении коллективных представлений россиян о тех, кто ими управляет. Чиновничество, в особенности та его часть, которая наделена формально-правовым статусом государственного служащего, по-прежнему составляет в России своего рода привилегированный класс наряду с представителями крупного и частично среднего бизнеса, а также «раскрученными» представителями некоторых «свободных профессий» (звезды шоу-бизнеса, высокооплачиваемые адвокаты, некоторые журналисты и т. п.). Иными словами, статусная позиция этой профессиональной группы изначально воспринимается населением как высокая, дающая возможность доступа к редким ресурсам. В то же время рост эффективности их деятельности невысок – порядка 20% [6, 7].

Несмотря на то что с момента исследования прошло время, существенных изменений в заявленных позициях не произошло, так как благосостояние большинства представителей данной профессии не ухудшилось, а в большинстве своем и возросло вследствие широкого распространения явления коррупционности.

Е. В. Колчановой выявлено, что данные статистических опросов свидетельствуют о преобладании коррупции в рассматриваемой профессиональной среде:

- в связи с взяточничеством и приватизацией «под себя»;
- воровством в государственном масштабе;
- государственным рэкетом;
- добычей денег с использованием служебного положения;
- особыми условиями деятельности для «своих».



Соответственно, формируется и укрепляется в общественном сознании россиян социальный стереотип, то есть «упрощенный... эмоционально окрашенный и чрезвычайно устойчивый образ какой-либо социальной группы или общности, с легкостью распространяемый на всех ее представителей...» [8]. Речь идет о стереотипе «чиновник – взяточник». Каждой профессии свойственны ярлыки, но негативные ярлыки, как правило, сложнее сломать, исправить. Особенно опасно это в отношении чиновничьего аппарата, легитимность которого возможна и определяется только доверием к ним со стороны населения.

Более того, обозначенный ярлык формируется и внутри данной профессиональной группы, так как, по исследованию Е. В. Колчановой, муниципальные служащие, характеризуя государственных служащих, также употребляли характеристики: «Оказывается в ситуации конфликта интересов», «Берет взятки» и «Компенсирует личные интересы через профессиональную деятельность» [9]. Это наиболее опасно, так как задает внутренний тренд в развитии профессии, фиксируя эмпирический опыт. Сложно говорить о легитимном восприятии действий всего российского чиновничества, чаще встречается так называемая «персональная легитимность», что опять-таки не характеризует всю профессиональную группу.

Считаем, что государственные интересы являются своеобразным мериллом профессионализма государственных служащих, которое позволяет говорить об эффективности их профессиональной деятельности. К сожалению, данный тренд в оценке профессионализма государственных служащих практически не представлен, хотя является выражением общественных запросов к функционированию государственного аппарата – запроса на содействие реализации частных интересов большинства россиян с использованием государственных ресурсов.

Реальная практика государственного управления в России демонстрирует преобладание негативного формата лоббирования, вплоть до лоббирования собственных интересов отдельными государственными должностными лицами.

Полагаем, что естественный государственный интерес имеет тенденцию перерастания в искусственный. Поясним, что естественный государственный интерес – это частные интересы социальных групп и институтов, а также иных субъектов политики и общественной жизни, которые государство обобщает в свой интерес с их подачи. Поэтому так важно правильно «обработать» многообразные общественные интересы, их трактовать, учитывая потребность в государственной поддержке определенных социальных интересов как условия сохранения легитимности государственного функционирования, поддержания жизнеспособности отдельных социальных групп.

Представляет интерес и восприятие населением интересов государственного управления, их сочетание с собственными представлениями о целях государственного управления, а также междисциплинарный подход к сущности государственных интересов. Данный аспект отражения государственных интересов в сознании россиян моделируется средствами массовой коммуникации, манипулирующими национальными, экономическими и политическими интересами в условиях агрессивной внешней среды.

В данном контексте подчеркнем зависимость правовой культуры и общей культуры, а также других видов культур (экономической, политической, организационной и пр.) как фундамента формирования и отстаивания частных и государственных интересов. Ценности, формируемые разными типами культур, определяют возможности лоббирования государственных интересов, общественной эффективности функционирования государственного аппарата. В настоящее время очевидно присутствие лоббирования коммерческих интересов как формата функционирования не только хозяйствующих субъектов, но и государственных структур.

Таким образом, изучение государственного интереса актуально на любом этапе развития страны и должно носить многоаспектный характер. Полагаем, что в современных условиях стремления к реализации личностных интересов и потребностей наблюдается динамическое изменение интересов как общества в целом, так и отдельных социально-профессиональных групп. Данное обстоятельство обусловлено развитием модели «общества потребления».

### Ссылки на источники

1. Пономаренко Е. В. Причины и последствия коммерциализации социальных реформ в России // Вестник РУДН, серия Экономика. – 2014. – № 4. – С. 19.
2. Колмыкова М. А., Селиверстова Н. И. Государственный интерес как основа деятельности органов государственного управления: учеб. пособие. – Оренбург: ОГУ, 2016. – С. 20.
3. Там же. – С. 5.
4. Касаева Т. В. «Цивилизованный лоббизм» в аспекте взаимодействия общественных и государственных интересов // Юридическая техника. – 2015. – № 9. – С. 289.
5. Ермолаева Л. К., Коваленко С. В. Синергетическая парадигма политики: учеб. пособие. – М.: Флинта, 2014. – С. 119.
6. Литвинцева Е. А. Институциональная структура государственной гражданской службы. – М.: Изд-во Проспект, 2010. – С. 73.
7. Андреев А. Л. Современная Россия: запрос на компетентного чиновника // Общественные науки и современность. – 2007. – № 1. – С. 58.
8. Колчанова Е. В. Социально-психологические аспекты коррупции в Российской Федерации // ARS ADMINISTRANDI. – 2012. – № 4. – С. 28.
9. Там же. – С. 29.

---

### **Nadezhda Seliverstova,**

Candidate of Sociological Sciences, Associate Professor at the chair of State and Municipal Administration, Orenburg State University, Orenburg  
[dina-voda@mail.ru](mailto:dina-voda@mail.ru)

### **The modification of the state interests**

**Abstract.** The paper presents the idea of actuality of state interests as a society problem and a problem of some social groups. The trend in state interests changing is defined as a result of market system allocation in the machinery of government. There is an underscore on one of the main influence tools in making and realization of the state interests in their positive and negative development.

**Key words:** state interest, commercialization, social group, professional group, government relations, national policy, state managerial decision.

### **References**

1. Ponomarenko, E. V. (2014). "Prichiny i posledstviya kommercializacii social'nyh reform v Rossii", Vestnik RUDN, serija Jekonomika, № 4, p. 19 (in Russian).
2. Kolmykova, M. A. & Seliverstova, N. I. (2016). Gosudarstvennyj interes kak osnova dejatel'nosti organov gosudarstvennogo upravlenija: ucheb. posobie, OGU, Orenburg, p. 20 (in Russian).
3. Ibid., p. 5.
4. Kasaeva, T. V. (2015). "Civilizovannyj lobbizm" v aspekte vzaimodejstvija obshhestvennyh i gosudarstvennyh interesov", Juridicheskaja tehnika, № 9, p. 289 (in Russian).
5. Ermolaeva, L. K. & Kovalenko, S. V. (2014). Sinergeticheskaja paradigma politiki: ucheb. posobie, Flinta, Moscow, p. 119 (in Russian).
6. Litvinceva, E. A. (2010). Institucional'naja struktura gosudarstvennoj grazhdanskoj sluzhby, Izd-vo Prospekt, Moscow, p. 73 (in Russian).
7. Andreev, A. L. (2007). "Sovremennaja Rossija: zapros na kompetentnogo chinovnika", Obshhestvennye nauki i sovremennost', № 1, p. 58 (in Russian).
8. Kolchanova, E. V. (2012). "Social'no-psihologicheskie aspekty korrupcii v Rossijskoj Federacii", ARS ADMINISTRANDI, № 4, p. 28 (in Russian).
9. Ibid., p. 29.

**Рекомендовано к публикации:**

Горевым П. М., кандидатом педагогических наук,  
главным редактором журнала «Концепт»



Поступила в редакцию <i>Received</i>	16.10.16	Получена положительная рецензия <i>Received a positive review</i>	17.10.16
Принята к публикации <i>Accepted for publication</i>	17.10.16	Опубликована <i>Published</i>	30.12.16

www.e-koncept.ru

© Концепт, научно-методический электронный журнал, 2016

© Селиверстова Н. И., 2016

**Бирюкова Елена Анатольевна,**

кандидат филологических наук, доцент ФГКВБОУ ВО «Рязанское высшее воздушно-десантное командное ордена Суворова дважды Краснознаменное училище имени генерала армии В. Ф. Маргелова», г. Рязань  
[elenbir74@ya.ru](mailto:elenbir74@ya.ru)



### Концепт «жизнь» в произведениях Э. М. Ремарка

**Аннотация.** В статье рассматривается тематика романов Э. М. Ремарка в их связи с понятием «жизнь». Анализируется регулярное использование слова «жизнь» в различных сюжетных контекстах романов, что приводит к его символикации. Предпринята попытка интерпретации концепта «жизнь» с позиции оценочной коннотации.

**Ключевые слова:** пацифизм, жизнь, смерть, символизация, ассоциативно-семантические связи слов.

**Раздел:** (05) филология; искусствоведение; культурология.

Задаваясь вопросом, о чем же пишет в своих произведениях Э. М. Ремарк, несложно найти ответ: о жизни посреди смерти, о любви посреди жестокости и бед, о духовной красоте людей посреди разложения общества, о дружбе в мире, где каждый человек друг другу становится врагом. Главная мысль писателя заключается в пацифизме: война недопустима как бессмысленный общественный и мировой катаклизм, война осуждается автором во всех ее проявлениях, война противоестественна, она противопоставлена жизни.

Героями романов Ремарка являются обыкновенные люди, до того натерпевшиеся горя войны, что они стали ожесточены, как ни странно это сказано, воинствующим пацифизмом. Они против братоубийственной войны, которая заставляет убивать себе подобных безобидных людей только из-за того, что они случайным образом оказались по ту сторону баррикады, но при этом, как ни парадоксально это звучит, готовы на убийство. Они не видят врага во враге «народном», но видят его в своем командовании, окружении, и чаще всего ими оказываются те, кто так или иначе должен был служить народу. Герои Ремарка преисполнены горечи утраты, запачканной совести и безысходности, но не утратили чувства любви, дружбы и обостренного чувства справедливости, и поэтому в каждом романе они пытаются стать счастливыми вопреки всему. Вслед за своими героями, их словами и описанием их судеб автор ищет смысл жизни, осуждает тот устой жизни, который продиктован людям мировыми катаклизмами.

Понятия «счастье», «любовь», «жизнь» и «смерть» неразрывно связаны в каждом романе друг с другом и помогают читателю с помощью контраста и сравнений выявить мнение автора о понятии «жизнь». Каждое его произведение – о жизни, и в каждом из них он призывает читателя жить. Он даже пытается дать этому всеобъемлющему понятию определение: «не имеющая названия деятельная сила, которую условно называют жизнью» («На западном фронте без перемен»), и далее продолжает рассуждать о ее противоречиях и многообразии: «она пробудила в нас чувство товарищества... она дала нам равнодушие дикарей». Эти темы настолько волнуют писателя, что в название трех из своих романов он вводит компонент «жизнь» в заголовок: «Искра жизни», «Время жить и время умирать», «Жизнь взаимы».

Чтобы жить по-настоящему, нужно быть счастливым; чтобы быть счастливым, необходимо любить и быть любимым. А любовь и дружба у него всегда проходят через

смерть и страдания – такова цепочка взаимосвязи понятий в произведениях Ремарка. Писатель сам прошел через всё это [1] и в каждом произведении пишет, по сути, про себя и близких ему людей. Его герои рассуждают о жизни лишь с самыми близкими и значимыми для них людьми, не распространяясь о своих убеждениях посторонним.

Творчество Ремарка не случайно близко молодежи: читая о героях его произведений, которым недавно исполнилось 17 лет, невольно становишься участником тех событий. Молодой читатель словно читает про себя: возраст, взгляды, поступки, мышление – всё так созвучно молодым. Постигая эту литературу, не просто читаешь, а сопереживаешь героям, воюешь и убиваешь вместе с ними, любишь, дружишь и умираешь тоже, как они.

«Теперь нет ни юношей, ни молодых девушек; двадцатилетние старики и старухи устало бродят по свету», – пишет Ремарк в романе «Время жить и время умирать» о том, как война воздействует на молодое поколение. Герои романа с сожалением говорят: «А в школе нам постоянно твердили, будто молодость – самое романтическое время жизни». Их молодость пришлось на страшное военное время, романтизму места не было.

Ремарк первым в литературе так описал войну. Тихо, почти рутинно рассказал о смерти, о липком животном страхе, о бессмысленности всего происходящего, об ужасе самого факта убийства одного человека другим. Выжившие остаются жертвами войны навсегда. Пронзительная честность, правдивость повествования заставляет читателя мысленно переноситься в то время, в страшные окопы, где всюду зловоние смерти, а земля пропитана кровью. Нет высокопарности и наигранной отваги, только искренние чувства обычных людей, живущих рядом со смертью, вопреки смерти. Война как преступление – вот главная идея его военных произведений. Его книги производят неизгладимое впечатление на читателя и заставляют остро ненавидеть войну, разрушающую судьбы.

Основные схемы сюжета в романах Ремарка – пробуждение жизни в герое после долгого застоя (чаще всего благодаря любви), расцвет и трагический конец героя или героини. Исключениями являются романы «На Западном фронте без перемен» и «Возвращение». В первом случае показывается, как уничтожается всё лучшее в человеке под гнетом войны и смерти. Подтверждаются слова автора, представленные в начале романа: «Это только попытка рассказать о поколении, которое погубила война, о тех, кто стал ее жертвой, даже если спасся от снарядов». Война разрушает главного героя, Пауля, тотально и абсолютно, он в конечном итоге «доживает до того, что захотелось умереть», что и происходит.

В романе «Возвращение» все происходит наоборот: после окончания войны солдаты возвращаются с фронта домой, казалось бы, к нормальной жизни. Даже название романа так и хочется дополнить – «Возвращение в жизнь». Но не так-то просто вернуться к привычной жизни 20-тилетним юношам после того, как они прошли жернова войны. Они не умеют ничего другого, кроме как убивать и прятаться в окопах. Война окончена в мире, но никогда не кончится в душах мальчишек-фронтовиков. Так, столкнувшись с суровыми реалиями послевоенной действительности и кризисом в стране, многие из окружения главного героя романа, Эрнеста, не выдерживают этого и также становятся очередными жертвами войны. Кто-то пытается вернуться к армейской жизни, но не находит в ней того, что было на фронте, а именно товарищества и взаимовыручки, и от безысходности кончает жизнь самоубийством. Череда смертей и переломов в жизни друзей и самого себя убивает Эрнеста: после самоубийства своего друга он теряет рассудок.

В конце романа, собравшись с оставшимися в живых боевыми товарищами и видя признаки новой болезни страны – фашизма, он находит смысл своей дальнейшей



жизни в обучении детей, а точнее – в их воспитании. Он хочет предотвратить то, что произошло с ними, не допустить трагедии «потерянного поколения», уберечь детей от самоубийственной пропаганды, которой были пропитаны они, пушечное мясо, добровольно идущие на смерть, на фронт. Эрнест встает на путь новой войны, войны пацифизма. Как мы знаем, усилий подобных «прозревших» людей оказалось недостаточно и военная идеология вновь взяла верх, приведя ко Второй мировой войне.

Язык произведений Ремарка полон образов, незабываемых сравнений, сильных, порой жестоких оборотов речи. На страницах романа «Время жить и время умирать» понятия жизни и смерти постоянно соприкасаются, мир природы, гармоничный и не знающий войны, продолжает развиваться по своим законам, отличным от законов человеческой жизни. И потому перед бомбежкой особенно чувствовалось «весеннее пробуждение жизни», и «крошечный островок мира лежал в лунном свете, будто под стеклянным колпаком, вокруг которого бушевал вихрь разрушения», и замер «залитый лунным светом сад, застывший в ожидании крушения мира».

В романе «Время жить и время умирать», посвященном событиям Второй мировой войны, Ремарк рассказывает историю рядового солдата Третьего рейха, Эрнста Гребера. Эрнст совсем молод, ему около двадцати, но он уже воевал в Африке и Европе, а сейчас остановился в России. Автором описываются события 1944 г., когда немцы отчаянно отступают. Несмотря на свою юность, Гребер многое повидал и уже разбирается в смерти, хотя толком и не успел еще понять, что такое жизнь: «Смерть пахла в России иначе, чем в Африке». Для российского читателя эта книга – взгляд на события Великой Отечественной войны со стороны противника, немецкого солдата.

После длительного пребывания на фронте Гребер получает трехнедельный отпуск. Он направляется к родителям в Верденбрюк, навстречу «непостижимой жизни», ожидавшей его там, «за спасительным горизонтом». Однако, прибыв домой, он узнает, что город регулярно подвергается сильным бомбардировкам. Здания на улице, где жили его родители, превращены в руины, из развалин извлекают раздавленных жителей. Герой полон то надежд, то отчаяния в ожидании встречи с родителями, получения известий об их дальнейшей судьбе. Жертвами бомбардировок стали несколько тысяч человек. Занимаясь поисками родителей, Гребер встречает Элизабет Крузе, которую помнил еще девочкой. Отец Элизабет находится в концлагере, квартира подверглась «уплотнению» – две комнаты занимает нацистка фрау Лизер с дочкой. Гребер и Элизабет, укрываясь в бомбоубежище во время авианалетов, постепенно сближаются.

Эрнст не согласен с режимом в его стране, с войной, с действиями правительства, не верит в победу Германии в войне. Ему становится совестно за то, что творил его народ там, докуда добрался фашизм, – на оккупированных территориях. Он страшится слов русской женщины, которая перед смертью сказала, что однажды ее дети будут расстреливать их детей. После налета советских самолетов на родной город Гребер видит плачущую женщину и размышляет: «После этой войны так бесконечно много надо будет прощать и нельзя будет простить! На это не хватит целой жизни. Он видел немало убитых детей, больше, чем здесь, – он видел их повсюду: во Франции, в Голландии, в Польше, в Африке, в России, и у всех этих детей, не только у немецких, были матери, которые их оплакивали». На страницах романа ощущается всеобщее горе, всеобщая беда, причина которой – фашизм. Герой восклицает: «На это не хватит целой жизни!» – говоря о том, чтобы прощать всех повинных в войне и смерти людей. Он находит понимание со стороны Элизабет, которая разделяет его взгляды, и это объединяет их еще сильнее, вместе они готовы пойти против чудовищной машины фашизма и идут, пусть тихо и незаметно.

За время отпуска Гребер сильно меняется в духовном плане, преобразуется, но, что самое главное, – он начинает действительно жить. Он счастлив, и за эти три недели торопится прожить как можно больше, потому что это много «для того, кто привык считать жизнь по минутам», кто научился ценить мирную жизнь. Эрнст и Элизабет женятся, и Эрнст чувствует от этого не только счастье и радость, но и другое: отпуск заканчивается, и на этом заканчивается «время жить»; необходимо ехать обратно на фронт, пришло «время умирать». А война не закончилась, и к прежним трудностям добавилось нечто новое: постоянная тревога о жизни близкого ему человека, даже находящегося в тылу.

Несмотря на все тяжести войны, для героев Ремарка великодушие и порядочность, мужество и верность, товарищество и любовь были и будут главными критериями непреходящих ценностей человеческих взаимоотношений и самой человеческой жизни.

Субстантив «жизнь» занимает среди культурных концептов центральное место. Это слово и содержащееся в нем понятие значимы как для каждого человека в отдельности, так и для всех людей мира.

Концепт «жизнь» относится к так называемым базовым концептам, ментальным сущностям, на основе которых происходит формирование других элементов концептуальной системы человека. Базовость таких концептов заключается в том, что они абстрактны, типичны для подавляющего большинства языков мира, и в основе их формирования могут быть заложены универсальные характеристики человеческого восприятия [2].

Регулярное использование определенного слова в различных сюжетных контекстах романов приводит к его символизации, к обозначению ряда концептов, которые выражают мировоззрение и мироощущение Э. М. Ремарка.

Под периферией концептов мы понимаем субъективно-модальные смыслы, знания о которых выводятся из семантики встречающихся в тексте эмоционально-оценочных слов, из системы образных средств, стилистических приемов. В рассматриваемом нами художественном пространстве ближайшую периферию концепта «жизнь» составляют такие конкретные понятия, как *дом, дорога, родина, тепло, тишина, девушка, мать, мир, безопасность, радость, праздник, природа (горы, деревья, цветы, трава), музыка, чистота, чудо, счастье*.

Дальнейшая периферия концепта «жизнь» образуется эпитетами, в том числе метафорическими, а также цветовой гаммой. Можно выделить следующие эпитеты эмоционально-оценочного характера концепта «жизнь»: *непостижимая, славная, проклятая, холодная, короткая, мирная, повседневная, целая, свинская, интересная, беспорядочная, вновь обретенная, большая* и др.

Цветовая гамма *небесно-голубой, зеленый, светлые оттенки, мрачный, цветущий* имплицитно реализует концепт «жизнь». Как видно из приведенных примеров, эпитеты сопровождают данные имена эмоционально-оценочными коннотациями, как положительными, так и отрицательными.

Оценочно-экспрессивные компоненты лексического значения контекста формируют прагматику концепта «жизнь», его коннотативное значение: *жажда жизни, прелесть жизни – безразличие к жизни, видимость настоящей жизни* (о фотографии погибшего друга).

Особенность художественного текста проявляется через ассоциативно-семантические связи слов, где все окказиональное, индивидуально-авторское проявление обусловлено коммуникативными намерениями творца произведения, что подчеркивает важные особенности идиостиля Э. М. Ремарка.

Невозможно очертить структуру концепта исчерпывающе, так как образная часть, составляющая объем концепта, шире реальной. Графически закрепленное содержа-

тельное пространство имени меньше, чем скрытое за именем описываемое пространство. Прагматическая область значения слова (*кусоч жизни, вопрос жизни, ощущение жизни, тлеющий огонек жизни, крошечные искорки жизни*) отражает степень овладения сознанием людей стоящего за именем явления, его культурную значимость.

Дефиниция имени «жизнь» складывается из целого ряда сем, отражающих представление человека о фрагменте действительности, стоящем за этим понятием. Это темы бытия, времени, его быстротечности, смысла жизни, конечности жизни (то есть противоположное имени «жизнь» понятие «смерть»). Приведем примеры, в которых в соответствии с авторским замыслом реализуется та или иная сема, названная нами.

Бытие: *Жизнь солдата зависит от случая.*

Качество, смысл жизни: *Только теперь понимаешь, какая это была жизнь!; Жизнь вновь обретенная тем более драгоценна, что она возвращена была лишь на короткие часы; чудесно разнообразие жизни; Жизнь становится бесценной именно тогда, когда так мало стоит.*

Конечность жизни: *Скоро жизнь, которая так неукротимо бьется в ее жилах, будет оборвана; Насосы страха... выкачивали... жизнь из артерий.*

Структура концепта «жизнь» составляется в романах Э. М. Ремарка объективными и индивидуально-личностными (авторскими) смыслами и представлениями путем расширения лексикографически установленного объема значимости концепта за счет внесения дополнительных коннотативных оттенков, то есть наращивания объективных смыслов с помощью эмоционально-оценочного компонента; символизации объективного значения концепта; семантического углубления.

Мы интерпретировали концепты, содержащие в качестве ключевого номинанта слово «жизнь», в ряде произведений автора («На западном фронте без перемен», «Возвращение», «Три товарища», «Время жить и время умирать») с позиции оценочной коннотации, положительной, нейтральной или отрицательной (при этом мы признаем некоторый субъективизм и определенную степень условности в распределении слов по группам). Мы получили следующие результаты (см. таблицу).

### Коннотация концепта «жизнь» в произведениях Э. М. Ремарка

<i>Произведение</i> \ <i>Коннотация</i>	<i>Всего</i>	<i>Положительная</i>	<i>Нейтральная</i>	<i>Отрицательная</i>
На западном фронте без перемен	78	36	24	18
Возвращение	91	43	21	27
Три товарища	93	35	34	24
Время жить и время умирать	75	45	16	14
Итого	337	159	95	83

Мы пришли к выводу, что, несмотря на то, что объектом описания являются страшные события войны (Первой мировой и Второй мировой), для автора характерно стремление к жизни (иной, лучшей, будущей) и, соответственно, к преобладанию положительной оценки ситуации (им самим или его героями). Возможно, это объясняется самой природой человека, желанием человека жить, тем, что всё живое на Земле создано для жизни, а не для смерти, что «во всем присутствует каменный и неистребимый лик вечности». Не случайно Гребер, герой романа «Время жить и время умирать», размышляя с Элизабет об ощущении мира и спокойствия, об умении увидеть мирную обстановку, находясь в разрушенном городе, говорит, что об этом «позаботилась сама жизнь. Она ищет подкреплений, где может».

Итак, имя «жизнь» семантически не элементарно. За ним стоит богатое и сложное содержание. Картина мира складывается из разнообразных, иногда противоречащих друг другу фрагментов человеческого опыта и его осмысления.

Книги Ремарка наполнены рассуждениями о жизни, с ее философией и загадками. Жизнь так многозначна по своему смыслу, что не каждый человек, даже наделенный небывалой мудростью, сможет сказать истинное значение этого слова. Но Ремарку это удалось.

Писатель-гуманист страстно призывал к тому, чтобы люди извлекли уроки из трагических событий пережитых войн. Автор не дает советов, как нужно жить, не наставляет своей навязанной моралью через итоговые события, которые происходят с героями. Он просто еще раз подчеркивает, что жизнь нужно ценить, что она становится бесценной именно тогда, когда так мало стоит.

### Ссылки на источники

1. Ремарк Эрих Мария. – URL: <https://ru.wikipedia.org>.
2. Торосян М. С. Феномен контраста в аспекте концептуальной организации художественного текста (на материале языка послевоенной прозы): АКД. – Ставрополь, 2005. – 28 с.

### **Elena Biryukova,**

Candidate of Philological Sciences, Associate Professor, Ryazan Higher Airborne Command School named after Army General V. F. Margelov, Ryazan

[elenbir74@ya.ru](mailto:elenbir74@ya.ru)

### **The concept of “life” in the E. M. Remarque’s works**

**Abstract.** The paper deals with the themes of E.M. Remarque’s novels in their relationship with the concept of “life.” The author analyzes the regular use of the word “life” in various contexts of novels, which leads to its symbolization and attempts to interpret the concept “life” from the point of the appraised connotations.

**Key words:** pacifism, life, death, symbolization, associative semantic relation of words.

### **References**

1. Remark Jerih Marija. Available at: <https://ru.wikipedia.org> (in Russian).
2. Torosjan, M. S. (2005). Fenomen kontrasta v aspekte konceptual'noj organizacii hudozhestvennogo teksta (na materiale jazyka poslevoennoj prozy): AKD, Stavropol', 28 p. (in Russian).

### **Рекомендовано к публикации:**

Горевым П. М., кандидатом педагогических наук,  
главным редактором журнала «Концепт»

Поступила в редакцию <i>Received</i>	29.09.16	Получена положительная рецензия <i>Received a positive review</i>	03.10.16
Принята к публикации <i>Accepted for publication</i>	03.10.16	Опубликована <i>Published</i>	30.12.16



© Концепт, научно-методический электронный журнал, 2016

© Бирюкова Е. А., 2016

**Бабенко Инна Викторовна,**  
кандидат экономических наук, доцент кафедры экономики и управления  
ФГБОУ ВО «Юго-Западный государственный университет», г. Курск



## Развитие персонала как фактор повышения производительности труда

**Аннотация.** В статье рассматриваются факторы повышения производительности труда в различных моделях управления (европейской, японской, российской), изучаются проблемы повышения производительности труда предприятий. Представлена взаимосвязь производительности труда и развития персонала, классификация факторов, влияющих на производительность труда на современном этапе.

**Ключевые слова:** производительность труда, факторы производительности труда, развитие персонала.

**Раздел:** (04) экономика.

В современных условиях при постоянно меняющейся внешней среде предприятиям достаточно сложно поддерживать высокий уровень эффективности деятельности и производительности труда. Предприятия вынуждены постоянно оптимизировать и улучшить производственные процессы, чтобы иметь возможность добиться успеха в преобладающей конкурентной борьбе, делая акценты на внутренних факторах повышения производительности, которая находится в непосредственной зависимости от каждого отдельного сотрудника предприятия, при этом заработная плата и ее прогнозируемый рост играют решающую роль.

Несмотря на многообразие подходов к пониманию сущности эффективности и производительности труда, а также влияющих на нее факторов, в настоящее время нет единой концепции, определяющей основные положения теории производительности труда. Изменение внутренних и внешних условий является неизбежной причиной дальнейшего развития подходов к производительности. На протяжении XIX–XX вв. было сформировано несколько подходов, определяющих сущность производительности труда, такими авторами, как А. Смит [1], К. Маркс [2], Ф. Тейлор [3] и др.

Современное понимание производительности труда в зарубежных странах отличается абсолютизацией труда и трудового фактора производства, т. е. только труд создает стоимость, в том числе прибавочную. Зарубежный подход к проблеме состоит в том, что производительность есть сумма выхода продукции на единицу вводимых факторов производства. Такое расширительное понимание процесса производительности проникло в США и в Европу в послевоенные годы вместе с мероприятиями, предусматривающими оказание помощи странам Западной Европы в восстановлении экономики.

Факторы, влияющие на производительность в соответствии с европейской моделью, представлены на рис. 1.

В Японии движение за производительность возникло после войны под влиянием США, однако имело свои особенности. Так, «целью повышения производительности являлось эффективное и научно обоснованное использование ресурсов, человеческих ресурсов и оборудования, направленное на снижение издержек производства и тем самым расширение рынков сбыта, увеличение занятости и повышение размера заработной платы и жизненного уровня занятых» [4]. Для Японии производительность – это стремление к прогрессу, к постепенному улучшению и адаптации экономической деятельности к изменяющимся условиям. Ключевым моментом концепции производительности является ориентация на человека и социальная направленность.





Рис. 1. Производительность и влияющие на нее факторы (европейская модель)

В России для характеристики экономических процессов была принята абсолютизация живого труда. Факторы повышения производительности труда изучались в работах таких авторов, как О. А. Богатырева [5], Е. Борисова [6], О. Чашина [7] и др. [8, 9]

Традиционный подход к развитию труда за счет административных и экономических методов, основанный на иерархической бюрократизированной организации, формальной дисциплине, экономическом стимулировании без должного учета личностных интересов работников, не способен в полной мере обеспечить повышение эффективности и производительности труда.

Повышение производительности труда должно быть основано на учете всех факторов роста производительности труда, среди которых особое место занимают материально-технические факторы и факторы развития персонала.

На рис. 2 представлена классификация факторов, влияющих на производительность труда.

Основным методом реализации материально-технических факторов является реструктуризация и техническое совершенствование производства, при этом срок окупаемости затрат на такие мероприятия может быть длительным. Роль социально-экономических факторов в повышении производительности труда значительна, их важность вызвана рядом объективных обстоятельств, таких как актуальность проблем повышения заработной платы работников, увеличение затрат на социальные нужды, необходимость повышения квалификации и качества труда персонала.

На рис. 3 показана связь производительности труда и развития персонала.

Главная задача вложений в человеческий капитал состоит в реализации возможностей человека, создании условий для его эффективной работы. От условий труда зависит величина потерь рабочего времени, а также масштабы применения сокращенного рабочего дня, дополнительного отпуска и других видов, льгот и компенсаций. Создание комфортных условий труда для работника снижает утомляемость, обеспечивает сокращение времени на выполнение работы, внутрисменных потерь, уменьшение простоя оборудования.



Рис. 2. Классификация факторов, влияющих на производительность труда



Рис. 3. Взаимосвязь проблем производительности и развития персонала

Остановимся более подробно на группе социально-экономических факторов развития персонала, направленных на повышение производительности труда, структуру которых можно представить на рис. 4.

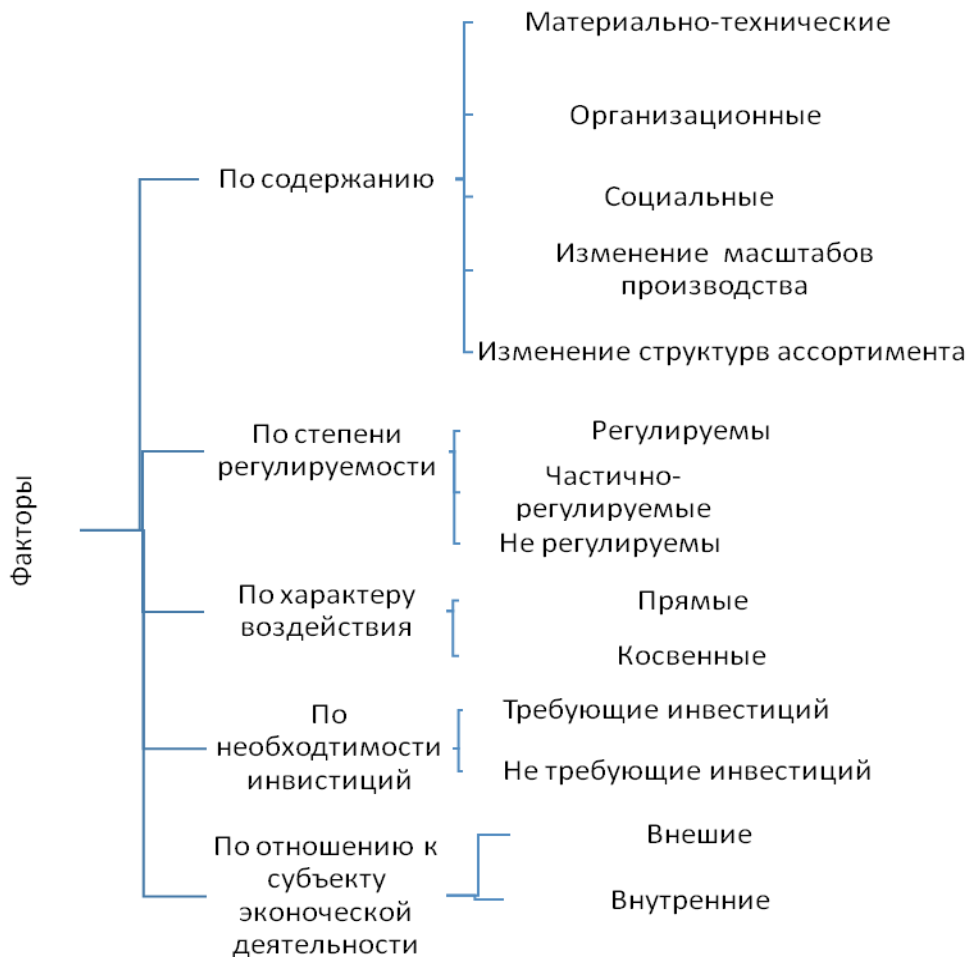

Рис. 4. Социально-экономические факторы роста производительности труда

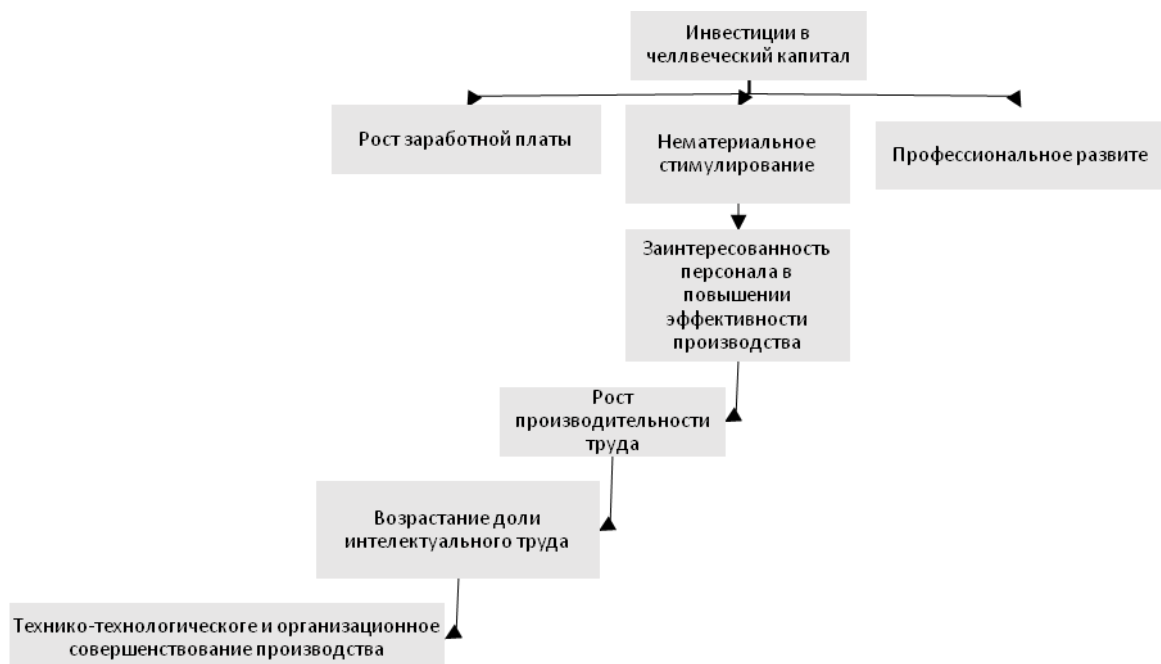
Таким образом, ускорение роста производительности труда требует четкого представления о сущности всех факторов, влияющих на показатель. Важность социально-экономических факторов обусловлена рядом объективных обстоятельств, таких как устойчивая тенденция к уменьшению численности, в том числе трудоспособного населения, увеличение доли лиц пожилого возраста в численности населения, актуальность проблем повышения заработной платы работников, необходимость повышения квалификации и качества труда персонала.

Основная работа по повышению производительности направлена на реализацию как внутрипроизводственных резервов ее роста, главным образом за счет развития персонала, так и на использование позитивного влияния факторов, обеспечивающих повышение производительности труда, при этом такая работа должна рассматриваться не как разовый акт, а как непрерывный процесс, направленный на достижение главной цели предприятия.

#### Ссылки на источники

1. Смит А. Исследование о природе и причинах богатства народов. – М.: Эксмо, 2007. – 395 с. – URL: [http://www.cato.ru/library/smith/wealth\\_of\\_nations](http://www.cato.ru/library/smith/wealth_of_nations).
2. Тейлор Ф. У. Принципы научного менеджмента. – URL: <http://chuprina.kz/wp-content/uploads/2013/11/printsipyi-nauchnogo-menedzhmenta.pdf>.
3. Маркс К. Теория прибавочной стоимости. Т. 4. Ч. 1. – М.: Политиздат, 1978.
4. Синк Д. С. Управление производительностью: планирование, измерение и оценка, контроль и повышение. – М.: Прогресс, 1989.

5. Богатырева О. А., Глотова И. И. Пути повышения производительности труда // Научно-методический электронный журнал «Концепт». – 2016. – Т. 11. – С. 66–70. – URL: <http://e-koncept.ru/2016/86017.htm>.
6. Борисова Е. Индивидуальный подход к мотивации сотрудников // Персонал-Микс. – 2012. – № 2. – С. 75–81.
7. Чашина О. Научная организация труда в системе управления персоналом компании // Управление персоналом. – 2009. – № 12. – С. 14–21.
8. Бабенко И. В., Кожухова В. А. Основные направления повышения эффективности труда на предприятии // Научно-методический электронный журнал «Концепт». – 2016. – № 9 (сентябрь). – URL: <http://e-koncept.ru/2016/16192.htm>.
9. Babenko I., Zalogina V., Samsonenko Yu., Gromova T. The issues of motivation of staff in the different countries // Modern European Researches. – 2016. – № 2. – P. 18–21.

**Inna Babenko,**

Candidate of Economic Sciences, Assistant Professor at the chair of Economics and Management, Southwest State University, Kursk

**Staff development as a factor of increasing productivity**

**Abstract.** The paper examines the factors to increase productivity in a variety of management models (European, Japanese, Russian), studies the problem of increasing productivity of enterprises. The author shows the relationship of productivity and staff development, classification of factors influencing on productivity at the present stage.

**Key words:** productivity, productivity factors, staff development.

**References**

1. Smit, A. (2007). Issledovanie o prirode i prichinah bogatstva narodov, Jeksmo, Moscow, 395 p. Available at: [http://www.cato.ru/library/smith/wealth\\_of\\_nations](http://www.cato.ru/library/smith/wealth_of_nations) (in Russian).
2. Tejlor, F. U. Principy nauchnogo menedzhmenta. Available at: <http://chuprina.kz/wp-content/uploads/2013/11/printsipy-nauchnogo-menedzhmenta.pdf> (in Russian).
3. Marks, K. (1978). Teorija pribavochnoj stoimosti. T. 4. Ch. 1, Politizdat, Moscow (in Russian).
4. Sink, D. S. (1989). Upravlenie proizvoditel'nost'ju: planirovanie, izmerenie i ocenka, kontrol' i povyshenie, Progress, Moscow (in Russian).
5. Bogatyreva, O. A. & Glotova, I. I. (2016). "Puti povyshenija proizvoditel'nosti truda", Nauchno-metodicheskij jelektronnyj zhurnal "Koncept", t. 11, pp. 66–70. Available at: <http://e-koncept.ru/2016/86017.htm> (in Russian).
6. Borisova, E. (2012). "Individual'nyj podhod k motivacii sotrudnikov", Personal-Miks, № 2, pp. 75–81 (in Russian).
7. Chashina, O. (2009). "Nauchnaja organizacija truda v sisteme upravlenija personalom kompanii", Upravlenie personalom, № 12, pp. 14–21 (in Russian).
8. Babenko, I. V. & Kozhuhova, V. A. (2016). "Osnovnye napravlenija povyshenija jeffektivnosti truda na predpriyatii", Nauchno-metodicheskij jelektronnyj zhurnal "Koncept", № 9 (sentjabr). Available at: <http://e-koncept.ru/2016/16192.htm> (in Russian).
9. Babenko, I., Zalogina, V., Samsonenko, Yu. & Gromova, T. (2016). "The issues of motivation of staff in the different countries", Modern European Researches, № 2, pp. 18–21 (in English).

**Рекомендовано к публикации:**

Горевым П. М., кандидатом педагогических наук,  
главным редактором журнала «Концепт»

Поступила в редакцию <i>Received</i>	03.10.16	Получена положительная рецензия <i>Received a positive review</i>	04.10.16
Принята к публикации <i>Accepted for publication</i>	04.10.16	Опубликована <i>Published</i>	30.12.16



© Концепт, научно-методический электронный журнал, 2016  
© Бабенко И. В., 2016

**Кривцова Евгения Владимировна,**

кандидат психологических наук, доцент кафедры социальной работы и менеджмента социальной сферы ФГБОУ ВО «Кемеровский государственный университет», г. Кемерово  
[evgeniya\\_k@bk.ru](mailto:evgeniya_k@bk.ru)



**Грабчук Ксения Михайловна,**

кандидат педагогических наук, начальник отдела инклюзивного образования ЧОУ ВО «Южный институт менеджмента», г. Краснодар  
[grabchuk\\_k@bk.ru](mailto:grabchuk_k@bk.ru)

**Житникович Юлия Андреевна,**

выпускница социально-психологического института, направление Социальная работа, ФГБОУ ВО «Кемеровский государственный университет», г. Кемерово  
[yuliya.zhitnikovich.1994@mail.ru](mailto:yuliya.zhitnikovich.1994@mail.ru)

**Проблемы трудоустройства молодых инвалидов**

**Аннотация.** Сегодня проблема включенности в сферу трудоустройства и занятости людей-инвалидов является наиболее актуальной. В статье приводятся результаты исследования, проведенного среди людей с инвалидностью и специалистов Центра занятости населения г. Кемерово. Авторы поднимают вопрос о необходимости подготовки выпускников образовательных учреждений к трудовой деятельности и организации взаимодействия образовательной организации и центров занятости.

**Ключевые слова:** инвалид, трудоустройство молодых инвалидов, профессиональная мотивация и самоопределение, сопровождение выпускников.

**Раздел:** (03) философия; социология; политология; правоведение; науковедение.

Согласно Конституции Российской Федерации социальная политика государства направлена на создание условий, обеспечивающих достойную жизнь и свободное развитие человека. Одним из важнейших гарантированных Конституцией РФ прав человека является право на труд каждого человека независимо от пола, возраста, национальности и состояния здоровья. Но в настоящее время всё более часто именно люди с ограничением по здоровью принадлежат к социально незащищенным слоям населения по причине не реализации своего права работать.

В современном мире проблема включенности в сферу трудоустройства и занятости людей-инвалидов является наиболее актуальной. Инвалидам крайне сложно найти и устроиться на работу ввиду того, что очень часто под абсолютно разными предложениями им отказывают в трудоустройстве, в учреждениях работодатели не создают специальных условий для выполнения инвалидами трудовых функций. Всё это создает дополнительную напряженность в обществе, делает «ненужными» огромное количество людей.

А ведь трудовая деятельность является для человека не только способом экономически обеспечить свое существование, но и фактом реализации своих способностей (в том числе и творческих), вариантом приобщения к общественным ценностям. Работа позволяет каждому гражданину уважать себя, осознавать свою индивидуальность, быть полноценной частью современного общества.



На период 2014–2015 гг. в Российской Федерации живет около 13 миллионов инвалидов, из них 2,5 миллиона относятся к трудоспособному населению. Только 800 тысяч людей с ограниченными возможностями из общего числа трудоспособных имеют работу, которая в большинстве случаев низкооплачиваемая и неквалифицированная.

С целью выявления проблем молодых инвалидов в сфере трудоустройства нами совместно с Центром занятости населения (ЦЗН) г. Кемерово был проведен анкетный опрос. Опрос проводился в январе 2016 г. среди инвалидов в возрасте от 19 до 35 лет. Объем выборки – 50 человек, из них 60% мужчин и 40% женщин. Большинство опрошенных (70%) имеют третью группу инвалидности, остальные 30% – вторую группу инвалидности.

Из всего количества обратившихся в ЦЗН инвалидов 68% являются инвалидами вследствие общего заболевания, 18% имеют нарушения опорно-двигательного аппарата, остальные – нарушения слуха, зрения и страдают психическими расстройствами (рис. 1). Только 16% респондентов являются инвалидами с детства, то есть они получили инвалидность вследствие заболевания, травмы, дефекта, возникшего в детстве, или врожденного дефекта, повлекшего стойкое ограничение жизнедеятельности. Большинство опрошенных (84%) получили группу инвалидности в более позднем возрасте. Причины получения инвалидности самые разнообразные: профессиональная травма, хроническое заболевание, автомобильная авария.



Рис. 1. Причины инвалидности

Согласно рекомендациям, данным медико-социальной экспертизой, 57% респондентам противопоказан труд с повышенной физической активностью, 41% нуждается в работе, которая не будет приносить им психологической нагрузки, 40% нужен сокращенный рабочий день, 28% доступен труд в специальных условиях и 27% противопоказан труд на высоте. Это показывает, что инвалиды нуждаются в особых рабочих местах, условия которых не будут приносить им вреда, где они смогут качественно выполнять свои профессиональные обязанности.

В ходе проведенного опроса было выявлено, что 59% респондентов получили среднее профессиональное образование, 28% – среднее (полное) образование. Высшее образование имеют только 13% инвалидов. Опыт работы у 50% опрошенных составляет от 1 года до 3 лет, у 30% – от 5 лет и более и 20% не имеют опыта работы вообще.

Молодые люди отметили, что трудности с трудоустройством возникают в связи с состоянием здоровья (66%), недостатком опыта работы и образования (55%) и нежеланием работодателя принимать на работу человека, имеющего ограничения (19%).

Респондентами были выделены основные причины безработицы среди инвалидов: 50% указывают на частые отказы работодателя, 30% отмечают недостаточно развитую и адаптированную для людей с ограниченными возможностями систему образования, 50% – отсутствие специальных рабочих мест, 10% – низкую информированность (см. рис. 2).



Рис. 2. Причины безработицы

Очевидно, работодатели неохотно принимают инвалидов на работу и не готовы выделять и оборудовать для них специальные рабочие места. Трудоустроившись, инвалиды в основном выполняют монотонную работу – 20%, 50% получают низкую заработную плату.

За помощью в трудоустройстве инвалиды обращаются в центр занятости населения. Преобладающее число респондентов полагаются на центр занятости населения в поиске подходящего места работы (71%), поскольку они доверяют специалистам и отмечают полезность предоставляемых услуг. Респонденты отметили, что центр занятости населения позволит им получить консультацию об актуальных профессиях (30%), найти способы для самореализации в профессиональной сфере (50%), повысить квалификацию, переобучиться (30%), получить пособие (22%). Безусловно, для молодежи важна самореализация в профессиональной сфере, так как им хочется быть самостоятельными и независимыми от родителей, заниматься любимым делом, иметь свой собственный заработок, развивать свои способности. Большинство молодежи (74%) считает свой уровень знаний недостаточным и хотело бы пройти дополнительное обучение.

По мнению молодежи, сложившуюся ситуацию на рынке труда можно изменить созданием специальных рабочих мест (46%), доступностью образования (37%), совершенствованием индивидуальной программы реабилитации (15%), повышением информированности (5%).

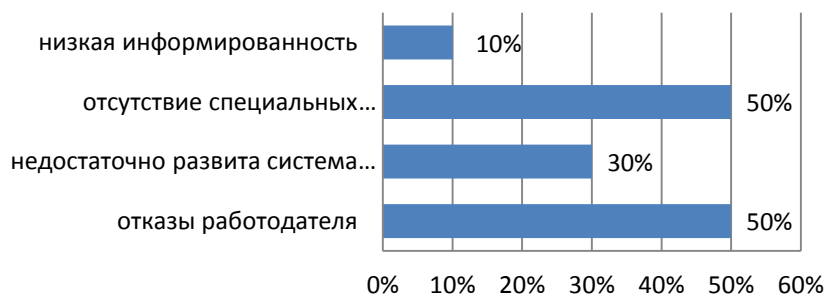
Более 80% инвалидов интересует исключительно постоянная работа, поскольку им важна стабильность в работе и уверенность в завтрашнем дне. Молодые респонденты отметили, что наличие постоянного места работы позволит им существенно улучшить материальное положение, самореализоваться, развить свои способности, что, несомненно, будет способствовать повышению уверенности в себе, обретению независимости, возможности чувствовать себя частью коллектива. Среди молодых инвалидов 70% предпочитают работу в офисе работе на дому, так как, по их мнению, у них будет возможность общаться с другими людьми, выполнять коллективную работу, высказывать свое мнение, предлагать свои идеи, чему-то научить или научиться у коллег и руководителей. Для того чтобы чувствовать себя увереннее, 84% респондентов хотели бы работать в коллективе со здоровыми людьми.

Можно сделать вывод о том, что молодежь нуждается в специальных рабочих местах, обучении и опыте работы. При трудоустройстве для них важна самореализация, достойная заработная плата, уверенность в себе. В свою очередь, молодежь хорошо информирована об услугах ЦЗН, своих правах, имеет различные дополнительные навыки и желание приступить к профессиональной деятельности.

В рамках нашего исследования проводился экспертный опрос. Экспертами выступили специалисты Центра занятости населения г. Кемерово. Они отметили, что

проблемы у большинства инвалидов в сфере занятости возникают из-за низкой мотивации, иждивенчества, пессимистической жизненной позиции, отношения к окружающим, отсутствия интереса к трудовой деятельности. Несомненно, как отмечают специалисты, всё сугубо индивидуально и зависит от самого человека, есть и среди людей с ограниченными возможностями те, кто сохраняет жизнелюбие, хочет и готов работать или открыть свой бизнес, несмотря на инвалидность.

По мнению специалистов, у молодых инвалидов больше шансов пройти переквалификацию, чем у людей старшего возраста. Но для большинства людей-инвалидов, особенно тех, у кого инвалидность носит приобретенный характер, проблемой является их адаптация к новым условиям.

Благодаря государственным услугам, предоставляемым Центром занятости: профессиональная ориентация, профессиональная подготовка, социальная адаптация, психологическая помощь, временное трудоустройство, содействие самозанятости – большинство молодых инвалидов успешно трудоустраиваются.

По результатам проведенного нами исследования можно сделать следующие выводы.

Главной проблемой трудоустройства молодых инвалидов является наличие у них группы инвалидности. По этой причине большинство работодателей отказывает им в возможности работать. Они не готовы выделять отдельные рабочие места и создавать специальные условия для инвалидов.

В силу отсутствия профессионального образования и опыта работы молодые инвалиды трудятся на низкооплачиваемых и неквалифицированных рабочих местах.

Результаты анкетного опроса показали, что молодые люди готовы пройти переобучение и повысить уровень своей квалификации. В то же время сотрудники ЦЗН отметили, что, согласно статистическим данным, больше половины инвалидов разного возраста из всего числа обратившихся отказываются от рабочего места даже если и проходят программу трудоустройства и пользуются услугами ЦЗН. Сотрудники ЦЗН отмечают главную проблему большинства людей с инвалидностью в процессе трудоустройства – это низкая мотивация к занятию профессиональной деятельностью, и основной целью прихода в ЦЗН становится получение пособия по безработице.

Изучив проблемы молодых инвалидов в сфере трудоустройства, проанализировав результаты анкетного и экспертного опросов, мы пришли к выводу, что важно активизировать работу в сфере трудоустройства людей с инвалидностью.

В этом вопросе, конечно, необходимо упомянуть Письмо Минтруда России от 11.12.2015 № 16-2/10/П-7704, регламентирующее порядок оказания содействия в поиске подходящей работы выпускникам профессиональных образовательных организаций и образовательных организаций высшего образования, относящихся к категории инвалидов. Согласно данному документу, содействие трудоустройству инвалидов и лиц с ОВЗ в образовательных организациях предполагает создание материально-технической базы в структурном подразделении, отвечающем за содействие в трудоустройстве, проведение системной, комплексной профориентационной работы с обучающимися и будущими абитуриентами, формирование баз данных обучающихся и выпускников, относящихся к категории инвалидов или лиц с ОВЗ; формирование базы данных партнерских организаций, оказывающих содействие в трудоустройстве. На образовательные учреждения возлагается ответственность за содействие в трудоустройстве и организации сопровождения выпускников-инвалидов и лиц с ОВЗ при трудоустройстве и адаптации их на рабочем месте.

С учетом полученных результатов исследования мы считаем, что на уровне образовательных учреждений важно активизировать социальную работу на этапе профессионального обучения с целью формирования у молодежи с проблемами здоровья мотивации к трудовой деятельности. Для этих целей нами были разработаны рекомендации, направленные на формирование мотивации и профессионального самоопределения. В мероприятия включены различные тренинги, консультации, беседы, профориентационная работа, ролевые игры и т. д. Мероприятия направлены на психологическую подготовку будущего специалиста, выработку у него активной профессиональной позиции, повышение мотивации, определение своего места в трудовой сфере.

Таким образом, решение проблемы трудоустройства молодых инвалидов заключается не только в государственном стимулировании работодателей для приема на работу инвалидов и создания для них специальных рабочих мест, но и в организации их подготовки к трудоустройству на уровне образовательного учреждения, дальнейшем сопровождении после окончания обучения. В связи с этим возникает необходимость в создании региональных ресурсных центров, осуществляющих взаимодействие как с образовательными учреждениями, так и с центрами занятости населения. Данная работа позволит сформировать мотивацию у молодых инвалидов к трудовой деятельности и трудоустроиться по полученной специальности.

***Evgeniya Krivtsova,***

Candidate of Psychological Sciences, Assistant Professor at the chair of Social Work and Social Sphere Management, Kemerovo State University, Kemerovo  
[evgeniya\\_k@bk.ru](mailto:evgeniya_k@bk.ru)

***Kseniya Grabchuk,***

Candidate of Pedagogic Sciences, head at the chair of Inclusive Education, South Institute of Management, Krasnodar  
[grabchuk\\_k@bk.ru](mailto:grabchuk_k@bk.ru)

***Julia Zhitnikovich,***

Graduate of Socio-Psychological Institute, Kemerovo State University, Kemerovo  
[yuliya.zhitnikovich.1994@mail.ru](mailto:yuliya.zhitnikovich.1994@mail.ru)

**Employment problems of young disabled people**

**Abstract.** Today the problem of inclusion in the scope of employment and employment of people with disabilities is the most important. The paper presents the results of a study conducted among people with disabilities and professionals of Employment Center in Kemerovo. The authors raise the question of a need to prepare graduates of educational institutions to labor and organization of interaction between educational organizations and employment centers.

**Key words:** disabled, employment of young people with disabilities, professional motivation and self-determination, alumni support.

**Рекомендовано к публикации:**

*Горевым П. М., кандидатом педагогических наук, главным редактором журнала «Концепт»*

Поступила в редакцию <i>Received</i>	18.10.16	Получена положительная рецензия <i>Received a positive review</i>	20.10.16
Принята к публикации <i>Accepted for publication</i>	20.10.16	Опубликована <i>Published</i>	30.12.16



[www.e-koncept.ru](http://www.e-koncept.ru)

© Концепт, научно-методический электронный журнал, 2016  
 © Кривцова Е. В., Грабчук К. М., Житникович Ю. А., 2016

**Карасева Римма Борисовна,**

кандидат физико-математических наук, заведующая кафедрой высшей математики ФГБОУ ВПО «Сибирская государственная автомобильно-дорожная академия», г. Омск

[karaseva\\_rb@mail.ru](mailto:karaseva_rb@mail.ru)



## Решение задач исследовательского характера при изучении математики в вузе

**Аннотация.** Умение решать задачи исследовательского характера является одной из основных компетенций современного инженера. Обсуждение на занятиях математикой идей решения прикладных задач повышает профессиональную компетентность будущих инженеров. В статье рассматриваются задачи о преследовании в ограниченной области, которые могут быть использованы при изучении математики в техническом вузе. При решении задач используются основные свойства числовых рядов. Рассмотрение подобных задач на практических занятиях математикой облегчит восприятие сложного теоретического материала студентами.

**Ключевые слова:** сходимость рядов, высшая математика, компетентность.

**Раздел:** (01) педагогика; история педагогики и образования; теория и методика обучения и воспитания (по предметным областям).

Введение в программу обучения задач исследовательского характера [1] вызывает у студентов интерес к изучению предмета, помогает формированию базовых математических компетенций, закладывает навыки к самообразованию [2, 3].

Фундаментальность изучения математики является давней традицией высшего образования в России. Процесс фундаментализации образования базируется на изучении теоретических основ дисциплины, что зачастую представляется обучающимся чрезвычайно сложным и непонятным. Это происходит из-за абстрактности математических понятий, использования сложных преобразований, за которыми становится уже не видна красота предмета и возможности изучаемого раздела. Введение в программу обучения занимательных задач позволяет преодолеть эти сложности [4].

В результате студент приобретает хорошие знания по математике, овладевает приемами исследования прикладных задач. Происходит сближение процесса обучения и научной деятельности. Организация научно-исследовательской работы студентов приобретает первостепенное значение в свете реализации стандартов высшего образования последнего поколения. Согласно образовательным стандартам, студент вуза должен овладеть научными методами познания окружающего мира, должен быть склонен к инновационной деятельности, творчеству.

Первый этап в достижении этих целей – проявление заинтересованности в изучении теоретических основ дисциплины. Федеральные государственные образовательные стандарты высшего образования по математике требуют введения в программу обучения задач исследовательского характера, что способствует формированию у студентов познавательной деятельности, помогает научиться применять сведения из теории математики на практике. В качестве иллюстрации приведем несколько задач, решение которых требует нестандартного применения известных фактов из теории рядов.

Зададим две точки. Обозначим их так:  $L$  – лиса,  $C$  – собака. Задача собаки – поймать лису, задача лисы – убежать от собаки. Считаем, что собака поймает лису тогда, когда точки  $C$  и  $L$  совместятся. Введем условие: пусть скорости собаки и лисы будут одинаковыми. Покажем, что лиса всегда сможет убежать от собаки.



**Задача 1.** Пусть в начальный момент собака будет находиться в центре круга  $O$ , лиса – в точке  $L_0$  на расстоянии  $r_0$  от центра, где  $r_0$  меньше радиуса круга  $r$ . Условимся, что собака побежит так, чтобы всегда быть на отрезке  $OL$ . Покажем, что лиса может выбрать траекторию бега так, что собака не сможет ее догнать.

Для решения задачи будем строить ломаные, состоящие из бесконечного множества всё более коротких звеньев. Нам нужно, чтобы эти ломаные имели бесконечную длину, но целиком помещались внутри круга. Обозначим  $a^2 = r^2 - r_0^2$ . Теперь построим ломаную  $L$  (рис. 1):

$L_0L_1 = \frac{a}{2}$ ;  $L_0L_1 \perp OL_0$ ;  $L_1L_2 = \frac{a}{3}$ ;  $L_1L_2 \perp OL_1$ ; ...;

$L_{m-1}L_m = \frac{a}{m}$ ;  $L_{m-1}L_m \perp OL_{m-1}$



Рис. 1

Построенная ломаная обладает следующим свойствами:

1. Ломаная не выходит за пределы круга. Так как  $OL_m^2 = OL_{m-1}^2 + L_{m-1}L_m^2$ , то при любом  $m$  имеем:

$$OL_m^2 = r_0^2 + \frac{a^2}{2^2} + \frac{a^2}{3^2} + \dots + \frac{a^2}{(m+1)^2} = r_0^2 + a^2 \cdot \sum_{k=2}^{m+1} \frac{1}{k^2} < r_0^2 + a^2 = r^2.$$

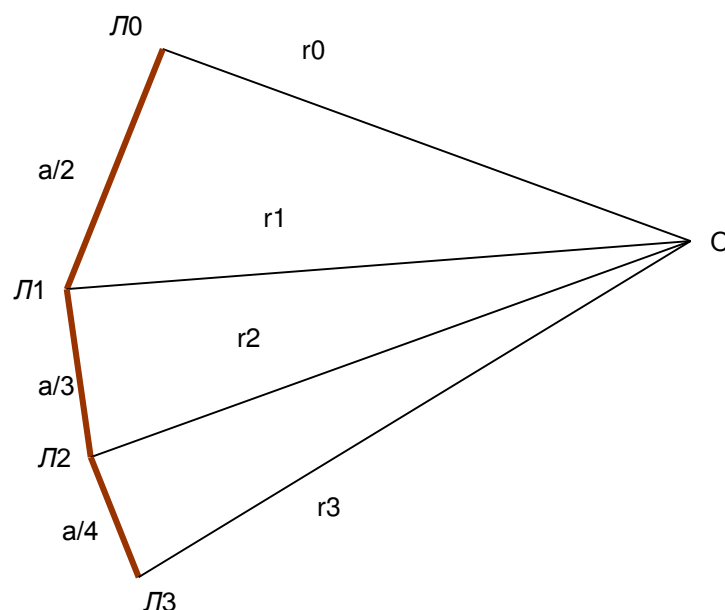
Здесь использована оценка частичной суммы сходящегося ряда:

$$\sum_{k=2}^{m+1} \frac{1}{k^2} < \sum_{k=2}^{\infty} \frac{1}{k^2} < \sum_{k=2}^{\infty} \frac{1}{k \cdot (k-1)} = \sum_{k=1}^{\infty} \frac{1}{k \cdot (k+1)} = 1.$$

2. Поскольку  $L_0L_1 + L_1L_2 + \dots + L_{m-1}L_m = \frac{a}{2} + \frac{a}{3} + \dots + \frac{a}{m+1}$  и так как гармо-

нический ряд  $\sum_{k=1}^{\infty} \frac{1}{k}$  является расходящимся, то (при больших  $m$ ) сумма длин первых

$m$  звеньев ломаной может быть сколь угодно велика. Таким образом, ломаная  $L$  имеет бесконечную длину.

3. По построению каждое звено ломаной  $L$  перпендикулярно радиусу.

Перейдем к решению поставленной задачи. Лиса сумеет спастись, если будет бежать по ломаной  $L$ . Так как  $L_0L_1 \perp OL_0$ , то собака не может поймать лису на  $L_0L_1$ . Допустив противное, мы нашли бы на  $L_0L_1$  такую точку  $L$ , что расстояние  $L_0L$  больше расстояния  $OL$ , но этого не может быть, так как перпендикуляр  $L_0L$  короче наклонной  $OL$ .

Обозначим через  $C_1$  точку, в которую побежит собака, когда лиса окажется в точке  $L_1$ . Так как  $C_1 \in OL$ , а  $L_1L_2 \perp OL_1$ ,  $L_1L_2 \perp C_1L_1$ , то собака не может поймать лису, пока та находится и на  $L_1L_2$ . Это продолжается на каждом последующем звене ломаной:  $L_mL_{m+1} \perp C_mL_m$ , и собака не может поймать лису на отрезке  $L_mL_{m+1}$  (ни при каком  $m$ ). Так как общая длина  $L$  бесконечна, то бесконечным будет и время, которое лиса будет бежать по ней. Итак, ни за какое конечное время собака не сможет поймать лису.

Задача 2. Пусть теперь собака и лиса находятся в двух произвольных (разумеется, различных) точках  $C_0$  и  $L_0$  внутри круга радиуса  $r$ . Докажем, что, как бы ни вела себя собака, лиса сможет убежать от неё.

Прежде всего, лиса «строит» описанную выше ломаную  $L$ , но бежит вдоль другой ломаной  $L'$ , зависящей от того, что делает собака. Опишем построение ломаной  $L'$  (см. рис. 2).

Сначала выберем точку  $L'_0$ . Проведём через точку  $L_0$  прямую  $l_0$ , перпендикулярную  $C_0L_0$ . Пусть точка  $M_0$  является основанием перпендикуляра, опущенного из  $O$  на  $l_0$ . Отложим на  $l_0$  точку  $L'_0$  так, чтобы выполнялось равенство  $M_0L'_0 = L_0L_1$ , где  $L_0L_1$  – первое звено ломаной  $L$ .

Поэтому  $L_0L'_0 \geq L_0L_1$  и  $L_0L'_0{}^2 = OM_0{}^2 + M_0L'_0{}^2 \leq OL_0{}^2 + L_0L_1{}^2 = OL_1{}^2$ .

Теперь выберем точку  $L'_{m+1}$ . Из точки  $L_0$  лиса бежит в  $L'_1$ . Так как  $L_0L'_1 \perp C_0L_0$ , то, пока лиса находится на  $L_0L_1$ , собака не сможет поймать её. Обозначим через  $C_1$  точку, в которую прибежит собака, когда лиса достигнет точки  $L'_1$ . Из  $L'_1$  лиса должна бежать в  $L'_2$ . Выбор этой точки опишем сразу в общем виде. Пусть собака и лиса находятся в точках  $C_m$  и  $L_m$ . Объясним, как теперь выбрать  $L'_{m+1}$  (см. рис. 3).

Проведём через  $L'_m$  прямую  $l_m$ , перпендикулярную  $C_mL'_m$ . Пусть  $M_m$  – основание перпендикуляра, опущенного из точки  $O$  на  $l_m$ . Точку  $L'_{m+1}$  выберем на продолжении  $L'_mM_m$  на расстоянии  $L_mL_{m+1}$  от точки  $M_m$  (где  $L_mL_{m+1}$  –  $(n+1)$ -е звено ломаной  $L$ ). Таким образом,  $L'_mL'_{m+1} \geq M_mL'_{m+1} = L_mL_{m+1}$ .

Теперь оценим  $OL'_{m+1}$ . Допустим, что точку  $L'_m$  нам удалось выбрать так, что  $OL'_m \leq OL_m$ , и выполняется неравенство

$$OL'_{m+1}{}^2 = OM_m{}^2 + M_mL'_{m+1}{}^2 \leq OL_m{}^2 + L_mL_{m+1}{}^2 = OL_{m+1}{}^2.$$



Рис. 2



Рис. 3

Получили оценку  $OL'_{m+1} \leq OL_{m+1}$ . Итак, каждое звено ломаной  $L'$  не короче соответствующего звена  $L$ , а каждая вершина  $L'$  расположена не дальше от центра, чем соответствующая вершина  $L$ :  $L'_m L'_{m+1} \geq L_m L_{m+1}$ ,  $OL'_{m+1} \leq OL_{m+1}$ .

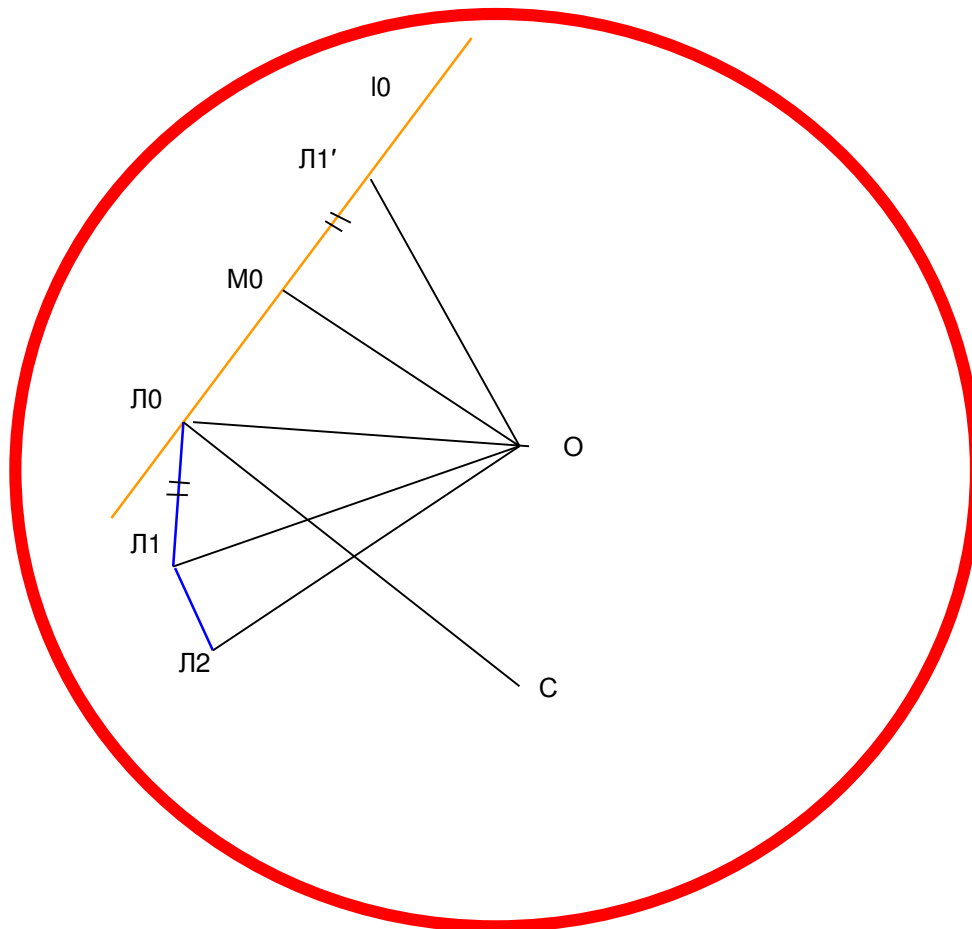
Иначе говоря, ломаная  $L'$  имеет бесконечную длину, но целиком помещается в круге. По построению  $C_m L'_m \perp L_m L'_{m+1}$  при любом  $m$ . Значит, собака по-прежнему не сможет поймать лису. Таким образом, как бы ни вела себя собака, лиса сможет убежать от неё.

Отметим, что задачи такого типа вызывают интерес у студентов. Упражнения по доказательству сходимости и расходимости рядов, используемые в решении, выполняются с энтузиазмом, поэтому решения хорошо запоминаются. Отметим, что можно доказать, что лиса убегает от собаки также в любом сколь угодно малом секторе. Доказывается, что две собаки могут согласованными действиями поймать лису [5]. Можно переформулировать задачу для погони в трехмерном, а также в  $n$ -мерном пространстве.

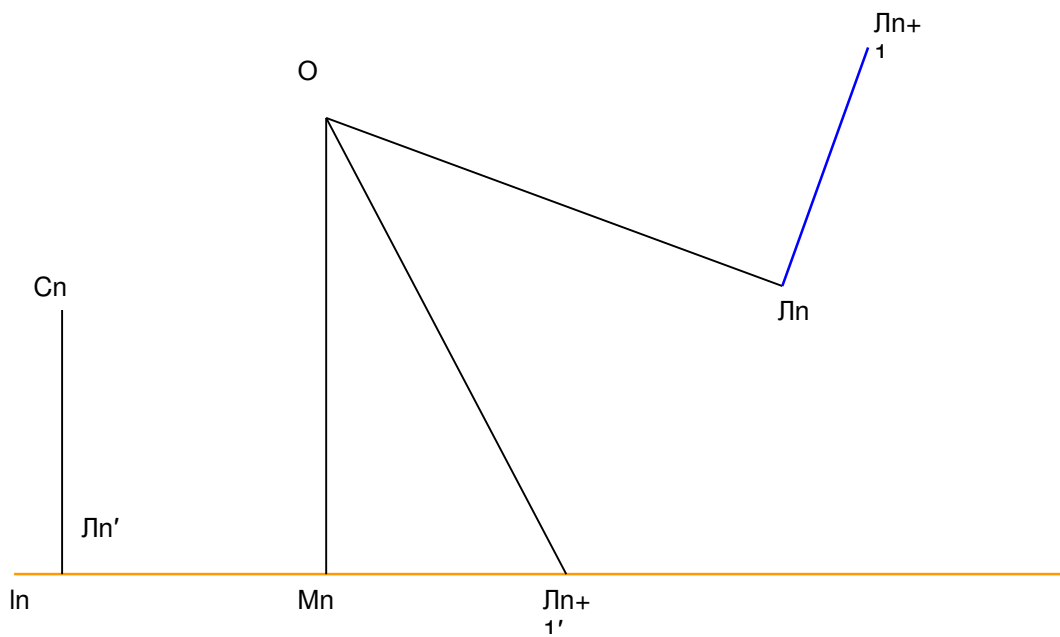
Решение студентами задач исследовательского характера является одним из первых шагов в раскрытии творческого потенциала студента, который вызывает у него интерес к науке. Это поможет разнообразить набор выработанных за время учебы компетенций [6].

### Ссылки на источники

1. Карасева Р. Б. Повышение уровня математической компетентности студента при введении в процесс обучения задач исследовательского характера // Научно-методический электронный журнал «Концепт». – 2016. – № 3 (март). – С. 16–20. – URL: <http://e-koncept.ru/2016/16042.htm>.
2. Карасева Р. Б. Тенденции современного математического образования // Актуальные проблемы преподавания математики в техническом вузе. – Омск: Изд-во ОмГТУ, 2015. – № 3. – С. 45–47.
3. Карасева Р. Б. Математика в системе образования // Гуманитарные и социально-экономические проблемы развития современного общества: сб. науч. тр. (посвящ. 85-летию СибАДИ) / под общ. ред. В. П. Плосконосовой. – Омск, 2015. – С. 123–127.
4. Карасева Р. Б. Высшее образование и наука // Развитие дорожно-транспортного и строительного комплексов и освоение стратегически важных территорий Сибири и Арктики: вклад науки: Материалы междунар. науч.-практ. конф. Кн. 3. – Омск, 2014. – С. 179–181.
5. Карасева Р. Б. Применение рядов в задачах о преследовании // Вестник Ишимского государственного педагогического института им. П. П. Ершова. – Ишим, 2013. – № 4 (10). – С. 34–37.
6. Карасева Р. Б. Оценка компетенций выпускника вуза // Вестник СибАДИ. – Омск, 2015. – Вып. 1(41). – С. 137–141.

---

### **Rimma Karaseva,**

Candidate of Physical-Mathematical Sciences, head of the chair of Higher Mathematics, Siberian State Automobile and Highway Academy, Omsk

[karaseva\\_rb@mail.ru](mailto:karaseva_rb@mail.ru)

### **Decision of research character tasks in the study of mathematics at higher education institution**

**Abstract.** The ability to solve research character problems is one of the foundations of governmental competences of the modern engineer. Discussion the ideas of solving applied tasks at mathematics classes enhances the professional competence of future engineers. The paper considers the problem of pursuit in a limited area, which can be used in the study of mathematics at technical university. When solving problems the basic properties of numerical series are used. Consideration of such problems in practical classes helps students more easily understand complex theoretical material.

**Key words:** convergence of the series, higher mathematics, competence.

### **References**

1. Karaseva, R. B. (2016). "Povyshenie urovnja matematicheskoj kompetentnosti studenta pri vvedenii v process obuchenija zadach issledovatel'skogo haraktera", Nauchno-metodicheskij jelektronnyj zhurnal "Koncept", № 3 (mart), pp. 16–20. Available at: <http://e-koncept.ru/2016/16042.htm> (in Russian).
2. Karaseva, R. B. (2015). "Tendencii sovremennogo matematicheskogo obrazovanija", Aktual'nye problemy prepodavanija matematiki v tehničeskom vuze, Izd-vo OmGTU, Omsk, № 3, pp. 45–47 (in Russian).

3. Karaseva, R. B. (2015). "Matematika v sisteme obrazovanija", in Ploskonosova, V. P. (ed.). Gumanitarnye i social'no-jekonomicheskie problemy razvitija sovremennogo obshhestva: sb. nauch. tr. (posvjashh. 85-letiju SibADI), Omsk, pp. 123–127 (in Russian).
4. Karaseva, R. B. (2014). "Vysshee obrazovanie i nauka", Razvitie dorozhno-transportnogo i stroitel'nogo kompleksov i osvoenie strategicheski vazhnyh territorij Sibiri i Arktiki: vklad nauki: Materialy mezhdunar. nauch.-prakt. konf. Kn. 3, Omsk, pp. 179–181 (in Russian).
5. Karaseva, R. B. (2013). "Primenenie rjadov v zadachah o presledovanii", Vestnik Ishimskogo gosudarstvennogo pedagogicheskogo instituta im. P. P. Ershova, Ishim, № 4 (10), pp. 34–37 (in Russian).
6. Karaseva, R. B. (2015). "Ocenka kompetencij vypusknika vuza", Vestnik SibADI, Omsk, vyp. 1(41), pp. 137–141 (in Russian).

**Рекомендовано к публикации:**

Горевым П. М., кандидатом педагогических наук,  
 главным редактором журнала «Концепт»

Поступила в редакцию <i>Received</i>	11.09.16	Получена положительная рецензия <i>Received a positive review</i>	15.09.16
Принята к публикации <i>Accepted for publication</i>	15.09.16	Опубликована <i>Published</i>	30.12.16



[www.e-koncept.ru](http://www.e-koncept.ru)

© Концепт, научно-методический электронный журнал, 2016

© Карасева Р. Б., 2016



**Никифорова Лилия Анатольевна,**  
преподаватель кафедры гимнастики Государственного заведения  
«Южноукраинский национальный педагогический университет имени  
К. Д. Ушинского», г. Одесса  
[nikiforova.32@yandex.ua](mailto:nikiforova.32@yandex.ua)



### **Критериальный подход к определению уровней сформированности профессиональной культуры будущих учителей физического воспитания**

**Аннотация.** В статье рассматриваются критерии и показатели оценивания уровней сформированности профессиональной культуры будущих учителей физического воспитания: *наставительно-ценностный* (направленность на педагогическую деятельность, мотивация на достижение успеха в профессиональной деятельности, наличие профессионально-педагогических ценностных ориентаций), *знаниево-деятельностный* (знания относительно профессиональной культуры учителя физического воспитания, коммуникативно-организационные умения, умения эмоциональной регуляции), *индивидуально-побудительный* (морально-волевые качества, умение принимать решения, конфликтостойчивость). Представлены результаты констатирующего эксперимента.

**Ключевые слова:** *будущие учителя физического воспитания, профессиональная культура учителя физического воспитания, критерии оценивания.*

**Раздел:** (01) педагогика; история педагогики и образования; теория и методика обучения и воспитания (по предметным областям).

Новые подходы к обеспечению профессиональной подготовки учителя отражают осознание фундаментальной зависимости общественных перспектив от развивающихся качеств личности студента, его профессионального образования. Инструментальные возможности педагогической деятельности содержат в себе как потенциал гуманной поддержки процесса становления ребенка в учебно-воспитательной среде, так и угрозу авторитарного нивелирования его личностной неповторимости. Только гармонично развитый учитель способен к обеспечению гуманности организованного им педагогического процесса. Это обуславливает необходимость пересмотра приоритетов в системе профессиональной подготовки учителя, где наряду с формированием профессиональных знаний, умений и навыков становится значимой профессиональная культура будущего специалиста.

Сегодня учеными исследуются разнообразные проблемы формирования профессиональной культуры. В частности, общие основы профессиональной культуры рассматривают Н. Крылова, Н. Ничкало, Т. Саломатова, О. Смирнова, Г. Соколова и др.; отдельные аспекты профессиональной культуры учителя освещаются в работах Т. Бутенко, В. Вилкова, В. Грехнева, И. Зязюна, В. Кан-Калика, Я. Коломинского, В. Кременя, В. Кудина, С. Мельничук, А. Мудрика, В. Чайки и др.

Проблемы профессиональной подготовки будущих учителей физического воспитания исследовали Г. Бабушкин, А. Бурханов, Е. Вильчковский, Г. Генсерук, Л. Деминская, А. Емец, В. Корецкий, А. Конох, П. Красавцев, А. Кузьмин, О. Петунин, И. Струнин, Л. Суценко, Б. Шиян, В. Шмелев и др.; изучением проблем формирования личности студентов факультета физического воспитания занимались Н. Зубанова, И. Кобер, М. Кошман, А. Кочетов, М. Кричвалуший, Г. Ложкин, В. Петров, М. Прохорова и др.; формирование готовности к профессиональной деятельности

будущих учителей физического воспитания исследовали М. Данилко, А. Деркач, Н. Лупандина, В. Наумчук, Г. Презлята, В. Сластенин, В. Чичикин и др.

Профессиональную культуру будущих учителей физического воспитания мы рассматриваем как сложное интегральное личностное образование, характеризующееся наличием мотивации к физкультурным и спортивным занятиям, представлений о красивом в движениях человека, в его поведении и физическом развитии, устойчивых профессиональных и личностных ценностей, профессионально значимых знаний, умений и навыков, качеств личности, направленных на развитие общей культуры учащихся во время занятий физической культурой и спортом.

В структуре профессиональной культуры будущих учителей физического воспитания выделены мотивационно-аксиологический, когнитивно-праксеологический и личностно-поведенческий компоненты.

Целью статьи является обоснование критериев и показателей, при помощи которых возможно оценить уровень сформированности компонентов профессиональной культуры будущих учителей физического воспитания.

Для оценивания уровней сформированности мотивационно-аксиологического компонента профессиональной культуры будущих учителей физического воспитания был выбран наставительно-ценностный критерий, показателями которого являются направленность на педагогическую деятельность, мотивация достижения успеха в профессиональной деятельности и наличие профессионально-педагогических ценностных ориентаций.

Следует отметить, что профессиональная направленность личности исследователями трактуется по-разному. Одни из них (В. Бобрицкая, Е. Витун, С. Гладкий, В. Головина, М. Гринева, А. Короткова, В. Маслякова и др.) рассматривают профессиональную направленность как характеристику, проявляющуюся во взаимодействии потребностей, мотивов, склонностей, интересов, идеалов, мировоззрения, убеждений. Другие (Н. Белкина, А. Бойко, Ю. Васьков, В. Кремень, М. Пашков, О. Полякова и др.) связывают профессиональную направленность личности с проявлением интереса, в состав которого входят эмоции, мотивы, интеллект, воля, и определяют ее как форму осознания объективных ценностей профессии или как иерархическую систему мотивов и потребностей.

Профессиональная направленность личности учителя, по мнению Т. Зубаревой, включает интерес к профессии учителя, педагогическое призвание, профессионально-педагогические намерения и склонности. Основа педагогической направленности – интерес к профессии учителя, который проявляется в положительном эмоциональном отношении к детям, их родителям, педагогической деятельности в целом, в стремлении к овладению педагогическими знаниями и умениями [1].

Другим показателем наставительно-ценностного критерия считаем мотивацию к достижению успеха. Мотивация достижения – это стремление человека достичь значительных результатов, успехов в профессиональной деятельности, одна из разновидностей мотивации деятельности, связанной с потребностью индивида достичь успехов и избегать неудач в профессии. В ее основе лежат эмоциональные переживания, связанные с принятием окружающими успехов, которых достиг специалист.

Успех в любой деятельности, по мнению С. Фармачей, зависит не только от способностей, навыков, знаний, но и от мотивации достижения, потому что человек с высоким уровнем мотивации достижения, пытаясь получить высокие результаты, упорно работает ради достижения поставленных целей [2]. При такой мотивации действия учителя направлены на достижение положительных результатов. Учителя с такой мотивацией характеризуются активностью, инициативностью, готовностью

взять на себя ответственность, адекватной самооценкой, они проявляют настойчивость в достижении поставленной цели, не боятся преград, а ищут пути их преодоления, отдают предпочтение нестандартным задачам, имеют потребность в эффективности своих действий. Важным является и то, что, когда их действия приводят к достижению поставленной цели, это доставляет им радость.

Следующим показателем наставительно-ценностного критерия является наличие профессионально-педагогических ориентаций. Теоретический анализ научной литературы свидетельствует о том, что ценности и ценностные ориентации, влияя на ситуативные мотивы личности, ее сознание и подсознание, создают базис для формирования жизненной позиции. Ценностные ориентации способны определить направленность деятельности, интеллекта, что обуславливает важность формирования устойчивых ценностных ориентаций для профессионального становления будущих учителей. Профессионально-ценностные ориентации представляют собой систему устойчивого отношения личности к педагогическому труду, формирующегося на основе осознанных педагогических ценностей и воплощающихся в профессиональной деятельности, определяя ее содержательное наполнение и пути достижения профессиональных целей. Сформированные профессионально-ценностные ориентации педагога являются одним из самых важных элементов успешной профессиональной деятельности, потому что стимулируют его профессионально-личностное развитие, активизируя внутренние механизмы личности (потребности, интересы, мотивы, установки, отношения), играют стратегическую роль в поведении и деятельности, определяют направления профессиональной деятельности, корректируют деятельность студента при помощи оценок, ориентаций и установок, обеспечивая взаимосвязь личностного и предметного в деятельности на основе личностной ориентации [3].

Если говорить о подготовке будущих учителей физического воспитания, то она должна быть направлена на формирование гуманистического мировоззрения и ценностных ориентаций студентов, чья дальнейшая профессиональная деятельность предусматривает гармоничное развитие основных составляющих здоровья школьников. Чтобы достичь необходимых результатов, необходимо формирование мотивации учителя физического воспитания к деятельности на основе аксиологии, знание и понимание учителем физического воспитания основных положений аксиологии, осознание и соблюдение педагогических ценностей, а также сформированности профессионально-личностных ценностей учителя физического воспитания.

В. Бальсевич выделяет такие ценностные ориентации учителя физического воспитания: общий уровень знаний о методах и средствах физического развития и усовершенствования человека; общий научно-технологический потенциал физической культуры, составляющий ее интеллектуальную основу и содержащий в себе значительный комплекс специализированных знаний о физической активности человека, о накопленном обществом опыте физического воспитания и физической подготовки молодежи; опыт организации физической активности [4].

Для оценивания когнитивно-праксиологического компонента выбран знаниеодеятельностный критерий, первым показателем которого выступают знания студентов относительно профессиональной культуры учителя физического воспитания. По мнению Л. Кацевой, студентов следует вооружить понятийным аппаратом и системой знаний, необходимых для выполнения задач будущей деятельности, при этом обеспечить развитие умственных способностей, операций и процессов, видов и форм мышления в соответствии с задачами и условиями профессиональной деятельности, потому что чем более развито профессиональное мышление, тем сильнее его влияние на профессиональный интерес [5].

Ученые (Н. Зволинская, О. Коростелева, В. Маслов и др.) совокупностью знаний о физической культуре и человеке, занимающегося физкультурно-спортивной деятельностью, считают опыт эмоционально-ценностных отношений, моральные нормы, умения передавать ценности физической культуры – то есть совокупность, достаточную для продуктивного общения носителя спортивного опыта с другим человеком (учащимся) с целью гармонизации его природных физических данных [6].

В процессе формирования профессиональной культуры будущих учителей физического воспитания считаем необходимым приобретение студентами стабильных знаний, умений и навыков относительно соблюдения правил этического поведения во время уроков физической культуры и во внеурочной физкультурно-спортивной деятельности, умений налаживать доброжелательную атмосферу, владение культурой движений и речевой культурой и т. д.

М. Бондаренко расширяет вышеуказанный перечень знаний, и с этим нельзя не согласиться, дополняя его знаниями о составляющих здоровья, путях его сохранения и укрепления; понятиями о профессиональных заболеваниях и их профилактике; об оказании первой помощи, а также о вредном влиянии на организм «интеллектуальных отравлений» и способах их предупреждения [7].

Еще одним показателем знаниево-деятельностного критерия является наличие у будущих учителей физического воспитания коммуникативно-организационных умений – умений использовать различные механизмы формирования межличностных отношений участников педагогического процесса, создавать коммуникативную сеть занятий, организовывать свою деятельность и деятельность детей в соответствии с целями учебно-воспитательного процесса. К задачам физического воспитания Л. Сущенко относит также обеспечение рационального формирования индивидуального фонда двигательных умений и навыков, укрепление, сохранение и восстановление здоровья человека, формирование его мотивационных установок на физическое и духовное самоусовершенствование; формирование осознанной потребности в освоении ценностей здоровья, физической культуры и спорта; культивирование здорового образа жизни; обеспечение физического усовершенствования как условия достижения высокого уровня профессионализма в социально значимых видах деятельности [8].

Организационная деятельность является реализацией на практике проектов учителя и условием целенаправленного и реального проектирования. В деятельности учителя каждое педагогическое действие имеет организационный характер и предусматривает такие аспекты, как организация изложения материала (рассказ, беседа, лекция); организация своего поведения (педагогические действия в реальных условиях деятельности); организация деятельности студентов (коллективной, групповой, индивидуальной); организация контроля результатов педагогического воздействия и корректирования. Успех деятельности зависит от умения учителя соединять все эти аспекты [9].

Организационные умения тесно связаны с коммуникативными, поскольку от них зависят педагогически целесообразные отношения педагога с учащимися, коллегами, родителями. Педагог является участником этого процесса, учитывая то, что в процессе его общения с учеником реализуются не только функции обучения и воспитания, но и решаются иные педагогические задачи. Коммуникативные умения – это умения будущего учителя устанавливать контакт с окружающими людьми, вызывать доверие, управлять самим собой и процессом общения, понимать мысли и влиять на поведение, эмпатийно относиться к потребностям других; адекватно воспри-



нимать их психическое состояние; прогнозировать и предупреждать конфликтные ситуации между участниками педагогического процесса [10].

Таким образом, коммуникативно-организационные умения направлены на налаживание доброжелательных взаимоотношений с учащимися и коллегами в процессе профессиональной деятельности, общение с учащимися, их родителями, привлечение учащихся к организованной коллективной деятельности; это умения выражать и отстаивать свою точку зрения, спорить, выслушивать мнения других, планировать и организовывать свою деятельность в будущем.

Следующим показателем знаниево-деятельностного критерия является наличие у будущих учителей физического воспитания умений эмоциональной саморегуляции. Отметим, что эмоции играют значительную роль в общении учителя с учащимися, в создании у них положительного эмоционального заряда на получение знаний и на усвоение учебного материала. Частые негативно окрашенные состояния педагога, считает Р. Мильруд, снижают эффективность обучения и воспитания, повышают конфликтность во взаимоотношениях с классом и с коллегами, способствуют возникновению и укреплению в структуре характера и профессиональных качеств отрицательных черт, разрушают здоровье [11].

Л. Митина утверждает, что для решения основной задачи педагога по созданию условий для более полного личностного роста необходима актуализация эмоционально окрашенных отношений, значимых и для самого учителя, и для учеников. Наличие этих отношений повышает эффективность и привлекательность учебного процесса. Педагог должен следить за своим психологическим состоянием, поскольку от него, во-первых, зависит успех учебно-воспитательной работы, а во-вторых, личность учителя оставляет отпечаток на детях, склонных к подражанию. Учитель должен владеть такими качествами, как самообладание и самоконтроль; сосредоточенность на содержании учебного материала, который должен быть усвоен учениками; умение сохранять состояние бодрости; умение управлять своим вниманием; тонкое понимание учеников; умение жить вместе с ними, не утрачивая при этом своего педагогического достоинства; уметь поддерживать доброжелательные отношения с детьми, коллегами по работе. Недопустимыми для учителя являются как состояние неуверенности, так и излишняя самоуверенность; состояние повышенной возбудимости, раздражения, предвзятое отношение к ученику [12].

Эмоциональная саморегуляция предусматривает реализацию таких способностей, как распознавание собственных чувств и эмоций; владение своими чувствами и эмоциями, понимание чувств и эмоций других людей. Таким образом, формирование умений эмоциональной саморегуляции является актуальным как для личностного, так и профессионального развития учителя.

Критерием оценивания личностно-поведенческого компонента был выбран индивидуально-побудительный, в состав которого входят морально-волевые качества, умение принимать решения, конфликтоустойчивость.

Первым показателем указанного критерия является наличие у будущего учителя физического воспитания морально-волевых качеств, очень важных в его дальнейшей профессиональной деятельности. В. Сухомлинский акцентировал внимание на том, что физическое воспитание является условием духовной жизни ребенка, указывая, что физическая культура не может ограничиться культурой тела и здоровья. Она касается таких сложных сфер человеческой личности, как нравственное достоинство, чистота личности и благородство чувств и отношений, жизненный идеал, моральные и эстетические критерии, оценки окружающих и самооценка.



Отметим, что на необходимость формирования морально-волевых качеств указывается и в Отраслевом стандарте направления подготовки «Физическое воспитание», в котором отмечается, что будущий учитель физического воспитания должен: руководствуясь принципами гуманизма и демократизма, учитывая национальные ценности, обычаи и традиции, при реализации учебно-воспитательного процесса в разных возрастных группах, используя разнообразные общепедагогические методы воздействия, а также специфические факторы и пути влияния на формирование личности с целью формирования основ рационального поведения, этических норм и навыков, уметь: формировать нравственное сознание, идейные убеждения и мотивы деятельности (в частности, и физкультурно-спортивной), которые согласуются с идеалами коллективизма, гуманизма; формировать нравственный опыт, твердые привычки соблюдения этических норм, навыков общественно полезного поведения, а также норм физкультурной и спортивной этики; способствовать максимальному развитию физических и духовных способностей человека, достижению всесторонней подготовленности к творческому труду; формировать активную жизненную позицию.

Важными для профессиональной культуры будущих учителей физического воспитания считаем сформированность у них таких морально-волевых качеств, как ответственность, честность, справедливость, уважение к ученикам, смелость, решительность, инициативность и т. д.

Другим показателем индивидуально-побудительного критерия являются умения принимать решения, поскольку учителю постоянно приходится быстро реагировать на ситуации, возникающие в процессе взаимодействия с учениками на уроке или во внеучебной деятельности. Принятие решения неотъемлемо от ситуации, в которой оказывается учитель. Во время согласованного принятия решения студенты учатся прогнозировать действия и идеи друг друга, интерпретировать разные элементы ситуаций, овладевать умениями корректировать свою деятельность и деятельность партнеров, что позволяет решать поставленные задачи и устанавливать более тесные деловые контакты. Таким образом, умение учителя принимать правильные решения в нестандартных ситуациях, не вредящих ученикам, является важным показателем его профессиональной культуры.

Еще один показатель этого критерия – конфликтоустойчивость. Это связано с тем, что деятельность учителя физического воспитания насыщена разнообразными конфликтными ситуациями, возникающими при проведении подвижных игр, спортивных мероприятий, соревнований и т. д. Таким образом, важным в процессе подготовки будущих учителей в педагогическом вузе является формирование у них умений не допускать возникновения конфликтов в учебно-воспитательном процессе или находить целесообразное решение, удовлетворяющее его участников.

По мнению Г. Ложкина, конфликт отображает столкновение несовместимых взглядов, позиций, интересов, ценностей двух и более людей, а также действия, препятствующие достижению желаемого результата деятельности, удовлетворению значимых личностных потребностей и целей. С другой стороны, можно утверждать, что для учителя конфликтность не является желательным качеством, потому что она разрушает систему взаимоотношений между учителем и учениками, вызывает у учителя состояние глубокого стресса, чувство неудовлетворения [13]. Считаем, что будущие учителя должны уметь разрешать и предупреждать конфликтные ситуации в профессиональной деятельности, правильно вести себя в конфликтных ситуациях, чтобы не усугубить их. Это будет способствовать не только формированию их профессиональной культуры, но и сохранению собственного психологического и профессионального здоровья, поскольку бесконфликтное поведение создает комфорт-

ные условия труда как для школьников, так и для учителей, делает педагогическую деятельность конструктивной, позволяет решать проблемные вопросы на основе дружелюбности, сотрудничества и взаимодействия.

Результаты проведенного констатирующего эксперимента показали, что высокий уровень сформированности профессиональной культуры характерен для 14,3% будущих учителей физического воспитания ЭГ и для 12,9% КГ, достаточный уровень зафиксирован у 19,0% студентов ЭГ и 19,4% КГ, удовлетворительный уровень выявлен у 27,8% респондентов ЭГ и 29,0% КГ, низкий уровень засвидетельствовали 38,9% будущих учителей ЭГ и 38,7% КГ.

Таким образом, мы приходим к выводу о необходимости проведения целенаправленной работы по формированию профессиональной культуры будущих учителей физического воспитания во время обучения в педагогическом вузе.

### Ссылки на источники

1. Зубарева Т. М. Профессионально-педагогическая культура учителя и педагогическое мастерство. – URL: <http://genskov.ru/nuda/pedagogicheskoe-masterstvo/main.html>.
2. Фармачей С. И. Взаимосвязь мотивационной структуры личности с мотивацией достижения. – Одесса, 2004. – С. 72.
3. Акусок А. М. Теоретичні засади формування змісту загально педагогічної підготовки майбутнього вчителя: автореф. дис. ... канд. пед. наук : спец. 13.00.01 «Загальна педагогіка та історія педагогіки». – К., 2009. – С. 12.
4. Бальсевич В. К., Лубышева Л. И. Физическая культура: молодежь и современность // Теория и практика физической культуры. – 1995. – № 4. – С. 3.
5. Кацова Л. І. Формування професійного інтересу у майбутніх учителів у процесі педагогічної практики: автореф. дис. ... доктора пед. наук : спец. 13.00.04 «Теорія та методика професійної освіти». – Харків, 2005. – С. 12.
6. Коростелева Е. А. Формирование профессионально-ценностных ориентаций будущего учителя технологии // Педагогика. – 2003. – № 7. – С. 80.
7. Бондаренко М. П. Організація і виховання студентського колективу. – К.: Вища школа, 1979. – С. 38.
8. Сущенко Л. П. Теоретико-методологічні засади професійної підготовки майбутніх фахівців фізичного виховання та спорту у вищих навчальних закладах: дис. ... д-ра пед. наук : 13.00.04. – К., 2003. – С. 17.
9. Аминов Н. А., Молоканов М. В. О компонентах специальных способностей будущих школьных психологов // Психологический журнал. – 1990. – Т. 2. – № 5. – С. 6.
10. Там же.
11. Мильруд Р. П. Эмоциональная регуляция поведения учителя // Вопросы психологии. – 1987. – № 6. – С. 46.
12. Митина Л. М., Асмаковец Е. С. Эмоциональная гибкость учителя: психологическое содержание, диагностика, коррекция. – М.: Флинта, 2001. – С. 58.
13. Ложкин Г. Интерперсональные конфликты в спортивной команде: тез. докл. междунар. конгресса «Человек в мире спорта: Новые идеи, технологии, перспективы». – М., 1998. – Т. 2. – С. 379.

---

#### **Lilia Nikiforova,**

Teacher at the chair of Gymnastics, South Ukrainian National Pedagogical University named after K.D. Ushinski, Odessa

[nikiforova.32@yandex.ua](mailto:nikiforova.32@yandex.ua)

#### **Benchmarking approach for determining the level of professional culture formation in the future teachers of physical education**

**Abstract.** The paper deals with criteria and indicators for assessment the level of formation professional culture in the future teachers of physical education: didactic-evaluative (focus on teaching activities, motivation to achieve success in professional activities, the availability of professional and pedagogical value orientations) knowledge and activity (knowledge about the professional culture the teacher of physical education, communicative and organization skills, emotional regulation skills), individual incentive (moral and volitional qualities, ability to make decisions, sustainability to conflicts). The author describes the results of ascertaining experiment.

**Key words:** future teachers of physical education, professional culture of a teacher of physical education, assessment criteria.

## References

- Zubareva, T. M. Professional'no-pedagogicheskaja kul'tura uchitelja i pedagogicheskoe masterstvo. Available at: <http://genskov.ru/nuda/pedagogicheskoe-masterstvo/main.html> (in Russian).
- Farmachej, S. I. (2004). Vzaimosvjaz' motivacionnoj struktury lichnosti s motivaciej dostizhenija, Odesa, p. 72 (in Russian).
- Akusok, A. M. (2009). Teoretichni zasadi formuvannja zmistu zagal'no pedagogichnoï pidgotovki majbutn'ogo vchitelja: avtoref. dis. ... kand. ped. nauk : spec. 13.00.01 "Zagal'na pedagogika ta istorija pedagogiki", Kiev, p. 12 (in Ukrainian).
- Bal'sevich, V. K. & Lubysheva, L. I. (1995). "Fizicheskaja kul'tura: molodezh' i sovremennost'", Teorija i praktika fizicheskaj kul'tury, № 4, p. 3 (in Russian).
- Kacova, L. I. (2005). Formuvannja profesijnogo interesu u majbutnih uchiteliv u procesi pedagogichnoï praktiki: avtoref. dis. ... doktora ped. nauk : spec. 13.00.04 "Teorija ta metodika profesijnioï osviti", Harkiv, p. 12 (in Ukrainian).
- Korosteleva, E. A. (2003). "Formirovanie professional'no-cennostnyh orientacij budushhego uchitelja tehnologii", Pedagogika, № 7, p. 80 (in Russian).
- Bondarenko, M. P. (1979). Organizacija i vihovannja students'kogo kolektivu, Vishha shkola, Kiev, p. 38 (in Ukrainian).
- Sushhenko, L. P. (2003). Teoretiko-metodologichni zasadi profesijnioï pidgotovki majbutnih fahivciv fizichnogo vihovannja ta sportu u vishhij navchal'nij zakladah: dis. ... d-ra ped. nauk : 13.00.04, Kiev, p. 17 (in Ukrainian).
- Aminov, N. A. & Molokanov, M. V. (1990). "O komponentah special'nyh sposobnostej budushhij shkol'nyh psihologov", Psihologicheskij zhurnal, t. 2, № 5, p. 6 (in Russian).
- Ibid.
- Mil'rud, R. P. (1987). "Jemocional'naja reguljacija povedenija uchitelja", Voprosy psihologii, № 6, p. 46 (in Russian).
- Mitina, L. M. & Asmakovec, E. S. (2001). Jemocional'naja gibkost' uchitelja: psihologicheskoe sodержание, diagnostika, korrekcija, Flinta, Moscow, p. 58 (in Russian).
- Lozhkin, G. (1998). Interpersonal'nye konflikty v sportivnoj komande: tez. dokl. mezhdunar. kongressa "Chelovek v mire sporta: Novye idei, tehnologii, perspektivy", Moscow, t. 2, p. 379 (in Russian).

## Рекомендовано к публикации:

Утёмовым В. В., кандидатом педагогических наук;  
 Горевым П. М., кандидатом педагогических наук,  
 главным редактором журнала «Концепт»



Поступила в редакцию <i>Received</i>	06.12.16	Получена положительная рецензия <i>Received a positive review</i>	07.12.16
Принята к публикации <i>Accepted for publication</i>	07.12.16	Опубликована <i>Published</i>	08.12.16

© Концепт, научно-методический электронный журнал, 2016  
 © Никифорова Л. А., 2016

**Абрамович Вероника Евгеньевна,**  
преподаватель Медицинского колледжа Национального медицинского университета имени А. А. Богомольца, г. Киев, Украина  
[nikabram@rambler.ru](mailto:nikabram@rambler.ru)



### Профессиональная подготовка врачей общей практики во Франции: современный опыт

**Аннотация.** В статье описываются теоретико-методические аспекты обучения врачей общей практики Франции в интернатуре. Приводятся данные об особенностях формирования содержания обучения будущих врачей, выборе учебных форм и методов в соответствии с компетентностным подходом. Детально освещается специфика теоретической и практической подготовки интернов общей практики во Франции, которая способствует формированию высококвалифицированного специалиста.

**Ключевые слова:** профессиональная подготовка, общая врачебная практика, интернатура, компетентностный подход, Франция.

**Раздел:** (01) педагогика; история педагогики и образования; теория и методика обучения и воспитания (по предметным областям).

Подготовка высококвалифицированных врачей в высших учебных медицинских заведениях требует постоянного совершенствования общепринятых и исследовательских путей оптимизации как самого учебного процесса, так и системы эффективной оценки знаний будущего врача. Главными целями реформирования французской системы высшего медицинского образования являются повышение уровня подготовки специалистов общей практики и приведение ее в соответствие с общеевропейскими образовательными стандартами.

Немногие отрасли претерпели так много изменений, как медицина, которая постоянно вынуждена приспосабливаться не только к новым достижениям науки и техники, но и к экономической ситуации, изменениям в обществе и ожиданиям населения, которое на себе ощущает проблему неравенства доступа к медицинской помощи, недостаток специалистов. Мы живем в переходный период, когда сама суть медицинской практики быстро меняется – растет важность амбулаторного ухода за больными и, таким образом, первичной медицинской помощи (ПМП) с глобальным подходом к пациенту.

Несмотря на множество различий, с 1980 г. страны Европы и мира следуют общей стратегии ВОЗ, которая помогает построить политику здравоохранения, направленную на улучшение здоровья всех слоев населения и сокращение различий в медицинском обслуживании, основываясь на национальной специфике каждого региона. Общий анализ систем ПМП в Европе обнаружил как элементы их сходства, так и различия, но, несмотря на различные исторические корни и разнообразие путей реформирования, существует значительный уровень согласованности между ними – исключительная роль врача общей практики в качестве основного координатора оказания первичной медицинской помощи. Это делает все более актуальным всесторонний научный анализ современного опыта ведущих западных стран в реформировании высшего медицинского образования и решении проблем, возникающих в его процессе, для установления общих закономерностей, тенденций и перспектив развития национальных систем медицинского образования.

Анализ научно-педагогических исследований выявил значительный интерес к проблеме профессиональной подготовки врачей общей практики/семейных врачей в



различных аспектах: соответствие международным критериям и особенности российского образовательного стандарта послевузовской подготовки (Н. К. Горшунова), как основное направление повышения качества и эффективности системы охраны здоровья населения (М. Ж. Еспенбетова, Т. М. Беляева, О. А. Юрковская, К. Ш. Амренова, Ж. М. Жуманбаева), правовые, организационные и образовательные аспекты оптимизации первичной медико-санитарной помощи населению (М. Н. Дудин), роль кафедры семейной медицины в подготовке семейных врачей и эффективность обучения с использованием инновационных технологий образования (М. Ж. Еспенбетова, А. У. Нуртазина), обучение практическим навыкам (О. Ю. Кузнецова) и др.

С другой стороны, детальные исследования особенностей профессиональной последипломной подготовки врачей общей практики во Франции отечественными учеными почти не проводились.

Научный интерес представляют работы французских ученых в данной области: теоретические основы современных подходов к развитию высшего профессионального образования во Франции и Европе (Ж. Тардиф, Р. Хивон, А.-С. Лангуш, М. Виваль, Г. Скаллон); вопросы реформирования системы здравоохранения и системы подготовки медицинских специалистов (Л. Фовэ, Т. Карсэнти, Р. Камарэ-Кюерси, Ж. Бронер, Ж.-Ф. Денеф); теоретико-методологические основы специальности и практические рекомендации по подготовке специалистов общей практики и их деятельности (Д. Пушен, П.-Л. Дрюэ, Б. Гай, К. Атали, В. Ренар, Ж.-М. Шабо) и множество других.

Актуальность проблемы и отсутствие комплексных научных исследований, посвященных изучению французского опыта организации и осуществления подготовки врачей общей практики с целью выявления прогрессивных идей и достижений, обусловили выбор темы нашего исследования.

В настоящее время обучение в интернатуре по специальности «Общая практика» (ОП) во Франции длится три года и включает 200 астрономических часов «теоретической» подготовки и большей частью непрерывную практическую стажировку – 32 часа в неделю [1]. Академическая часть учебной программы интернов обеспечивается кафедрами общей практики (Département démodécie généralisée – DMG) соответствующего учебно-исследовательского объединения (медицинского факультета), общие требования к которой определены на государственном уровне, но педагогические условия ее реализации варьируются, что представляет значительную автономию университетов. Согласно государственным законодательным актам [2], основная программа третьего цикла должна включать общую врачебную подготовку: методология оценки медицинской практики и клинических исследований в области ОП, эпидемиология и здравоохранение, экономико-правовые аспекты организации, управления, этики и ответственность врача общей практики; и специализированную: область деятельности врача в системе здравоохранения, методы и манипуляции, диагностическая и терапевтическая стратегии и их оценка, условия профессиональной деятельности, обучение пациентов в вопросах профилактики и лечения, сбор эпидемиологических данных, ведение документации, управление работой врачебного кабинета.

Методика обучения на кафедрах общей практики Франции, как и в общем высшем медицинском образовании, основывается на компетентностном подходе. С учетом современных исследований в области педагогики и психологии (когнитивного направления) этот подход позволяет разработать соответствующие педагогические стратегии для развития профессиональных компетенций, которыми будущий семейный врач должен овладеть в процессе обучения.

В образовании, концепция «компетентностного обучения» (apprentissage par compétences) распространилась постепенно: начиная с США в 1970-х гг., в Квебеке в



конце 1990-х гг., в Бельгии начиная с 1993 г., в Австралии – с 1995 г. – и в Южной Америке и Африке – в 2000-е. Во Франции в государственной образовательной политике понятие «компетенция» появилось в конце 1980-х гг., когда по указанию министра образования Лионеля Жоспа (Lionel Jospin) был подготовлен отчет «Принципы анализа содержания образования» [3]. Принципы, представленные в этом отчете, были подтверждены в 2006 г. публикацией «Общая основа знаний и компетенций» [4], уже в соответствии с общеевропейской доктриной. Таким образом, *концепция компетентностного обучения* стала основным ориентиром педагогической деятельности французских медицинских факультетов и продолжает развиваться в современных условиях как основа профессиональной подготовки компетентных специалистов для обеспечения качественного медицинского обслуживания.

Подготовка врачей общей практики в интернатуре, по определению CNGE (Collège National des Généralistes Enseignants – Национальная коллегия преподавателей общей практики) «должна быть *профессионализирующей*», поэтому был выбран именно такой педагогический подход, который в первую очередь ориентируется на развитие их профессиональных компетенций. Само понятие *компетенции* определяется априори в отношении врача; поэтому, с учетом того, что его работа оценивается в первую очередь по качеству, сертификация профессиональной компетентности выпускников интернатуры является решением фундаментальной проблемы качества медицинского обслуживания в целом. Профессия врача требует умения использовать теоретические знания и практические навыки в контексте его отношений с пациентом, но каждая ситуация в медицинской практике уникальна, поэтому универсального протокола действий не может существовать. Именно принцип получения профессиональных компетенций предусматривает адаптацию определенных знаний, умений и навыков при каждом конкретном приеме пациента.

Содержание практической подготовки направлено на получение молодыми врачами ключевых профессиональных компетенций и предусматривает его работу в каждой из так называемых «11 больших групп типичных клинических ситуаций» – перечень, разработанный французскими экспертами – врачами/преподавателями общей практики специально для интернов этой специальности. В данный перечень были включены следующие группы клинических ситуаций, связанных:

- 1) с пациентами, страдающими хроническими заболеваниями, со значительной склонностью к болезням;
- 2) острыми проблемами (распространенными/внезапными/частыми/типичными);
- 3) острыми проблемами (распространенными/внезапными/неотложной помощи);
- 4) особенностями заболеваний детей и подростков;
- 5) половой жизнью пациента;
- 6) семейным окружением, наследственностью;
- 7) работой пациента;
- 8) решением правовых, этических и/или юридических вопросов или судебно-медицинской экспертизы;
- 9) требовательными/придирчивыми пациентами;
- 10) социальными проблемами;
- 11) пациентами другой культуры [5].

Учеба в интернатуре также базируется на концепции *обучения в реальных условиях* (apprentissage en situation réelle), которое предполагает, в отличие от *проблемного обучения*, значительную самостоятельность интерна в самообразовании во время стажировки на собственном опыте. Соответственно, в контексте «самообучения» как главной составляющей части компетентностного подхода, теоретический

курс подготовки интернов на разных факультетах может включать такие формы обучения, как семинары, группы по обмену и анализу практического опыта (*groupes d'échanges et d'analyses des pratiques pour les internes – GEAPI*), обучение на рабочем месте, встречи с тьютором: индивидуальные (*Rencontres individuelle avec le tuteur – (RIT)*) и групповые (*Groupe d'échanges et d'analyses des pratiques pour les internes avec les tuteurs – GEAPIT*), групповые встречи с врачами общей практики (*Rencontres Généralistes*), а также самостоятельную работу. Семинары проводятся в интерактивной форме, а особенность проведения GEAPI состоит в применении метода «*группы партнеров*» (*Groupes de Pairs*) – один из видов взаимообучения [6]. При содействии Французского Сообщества Общей Практики (*Société Française de Médecine Générale – SFMG*) этот метод появился в последипломном и непрерывном медицинском образовании Франции в 1987 г. Само название “*Groupes de Pairs*” было заимствовано из исследования голландских ученых «Группы партнеров в общей практике» (*Peers Groups in General Practice*), хотя основу данного метода составляют Балинтовские группы. Но в то время как голландские исследователи предлагают создание подобных групп для проведения экспертной оценки врачебной деятельности, а Балинтовские группы нацелены в первую очередь на решение эмоциональных идеонтологических проблем, SFMG предложило проведение подобных встреч в форме взаимозаписи ситуаций клинической практики интернов для ее улучшения в частности и более эффективной профессиональной подготовки в целом.

Рассмотрим более детально особенности использования такой формы и метода обучения в последипломном образовании французских интернов общей практики. В Университете Пуатье [7], например, при подготовке к GEAPI и семинаров, охватывающих тематику необходимых знаний по основным компетенциям, интерн (IMG) должен описать конкретную клиническую ситуацию из собственной практики и отправить отчет по электронной почте организаторам за неделю до встречи. Некоторые из отчетов выбираются (всей группой или преподавателем) для обсуждения на занятии, итоги которого излагаются организаторами в так называемом «виртуальном бюро» в виде презентации PowerPoint или списка библиографических ссылок на подобные клинические случаи. Студент, чей отчет рассматривался на совещании, должен ознакомиться с мнениями и советами коллег, с полученной экспертной оценкой организаторов, проанализировать и использовать их, чтобы дополнить и обновить собственное изложение материалов.

В Университете Лион III занятия групп по обмену опытом под руководством тьютора (GEAPIT) также предполагают представление клинического случая интерном (10 мин), описание которого составляется согласно определенной схеме и включает постановку проблемы и пути ее решения (с библиографическими ссылками). На их основе группа обсуждает возможные способы решения поставленных вопросов и выводы интерна. На дискуссию также отводится по 10 мин на каждого интерна и клинический случай. На каждом заседании группа выбирает «ведущего» и «секретаря», который ведет протокол по каждому отчету (поднятые вопросы, ответы интерна и группы, уровень их достоверности). По окончании совещания один или несколько тьюторов оценивают участие каждого из присутствовавших [8].

В процессе обучения IMG постоянно сталкивается с настоящими ситуациями врачебной практики, в которых, применяя свой предыдущий опыт, он должен эффективно и адекватно выполнять сложные профессиональные задачи, соответственно, мобилизовать собственные ресурсы, что поможет ему эффективно действовать в будущем. Согласно принципам компетентностного подхода, студент учится самостоя-

тельно, решая вопросы, которые у него возникают, во взаимодействии с преподавателем. Роль преподавателя или руководителя практики в качестве помощника заключается в развитии автономии интерна, что позволит ему разработать собственный подход к решению сложных проблем.

Во французской образовательной системе используются различные учебно-методические средства, основанные на этом подходе, такие как:

- ведение журнала самооценивания (carnet d'auto-évaluation);
- ведение заметок по воссозданию выполненных действий или задач во время стажировки или занятий на факультете;
- описание сложных клинических случаев, с которыми сталкивается интерн (Récits de situations complexes et authentiques – RSCA).

RSCA, что также используется как один из инструментов оценивания, – это досье, в котором интерн описывает свои впечатления о сложной и неординарной, с его точки зрения, ситуации во время приема пациента в любом аспекте (биологическом, физиологическом, социальном, деонтологическом, обстановки); затем следует письменный анализ этой консультации: поведение, действия, разговор, мысли и чувства, как молодого врача, так и пациента, с характеристикой использованных компетенций и тех, что не хватало. Этот анализ, при его обсуждении с руководителем практики или тьютором, позволяет определить ориентиры в обучении, направления профессионального развития, компетенции, которые необходимо получить или развить, и пути их достижения. Именно RSCA обсуждаются другими интернами на совещаниях групп по обмену опытом, а также включаются в отчет по практике (mémoire de stage). Наконец, интерн выносит на устную защиту один из своих RSCA по окончании учебы. Таким образом, RSCA обеспечивает процесс активного обучения, требует структурирования мышления и анализа в соответствии с целями приема пациента и позволяет овладеть такими необходимыми компетенциями, как решать недифференцированные проблемы со здоровьем; продуктивно общаться с пациентом и его окружением; принимать соответствующие решения в чрезвычайной ситуации или условиях неопределенности; обучать пациентов следить за своим здоровьем и правилам соблюдения курса лечения; работать в команде, обеспечивать длительный и последовательный медицинский уход; принимать решения на основе современных научных знаний, адаптированных к потребностям и обстоятельствам, оговоренных и принятых пациентом и врачом; инициировать и участвовать в профилактических и общественных мероприятиях по здравоохранению; безопасно проводить технические манипуляции; готовиться к автономной профессиональной деятельности, обновлять и развивать свои умения и навыки, то есть подготовиться к непрерывному профессиональному образованию. Следует отметить, что за весь период обучения в интернатуре IMG должен составить по крайней мере три RSCA (один раз в год), качество выполнения которых заверяется тьютором [9–10].

Подобные формы самостоятельной работы, наряду с другими, включаются в *портфолио* – интерактивное персонализированное досье, в котором в течение всего обучения в интернатуре отмечаются все виды теоретических и практических достижений студента, отражаются его успехи, проводится самооценка и внешнее оценивание. Качество портфолио оценивается по развитию таких умений, как самостоятельно мыслить, совершенствовать способность анализировать клинические ситуации, находить и изучать нужную информацию, синтезировать и формулировать выводы своих соображений. Иными словами, суть его ведения – не просто накопление знаний, а отбор элементов, которые убедительно свидетельствуют о развитии и совершенствовании профессиональных компетенций будущего врача.

Каждый интерн составляет свое портфолио по собственному усмотрению, но существуют некоторые разделы, которые тем или иным образом оно должно включать:

1. *Журнал практики*, распределенный по семестрам и видам практики, который должен содержать развернутые RSCA и краткие отчеты (описание клинического случая, проблемные вопросы, полученный опыт и выводы).

2. GEAPI, GEAPIT, *Rencontres Généralistes*, *Семинары* – тематические планы занятий, их анализ и резюме, которые обычно заполняются согласно таблице критериев, разработанной факультетом, материалы и презентации, подготовленные интерном.

3. *Компетенции*: справочник образовательно-квалификационных норм и требований; таблица уровня овладения основными компетенциями, которая отражает различные виды знаний, умений и навыков по каждой из шести из них.

4. *Дипломная работа* может содержать такие пункты, как детальный обзор всего курса обучения (занятия и практика), резюме научного исследования, проведенного во время стажировки, дополнительные виды подготовки и деятельности (обучение в магистратуре, участие в конференциях, союзах самоуправления интернов или профессиональных сообществах, преподавательский опыт, обучение за рубежом и т. д.), отчет по практике, план персонального и профессионального развития, в котором выпускник рассматривает формы и виды дальнейшего образования (группы партнеров, повышение квалификации, дополнительное образование в смежных отраслях и т. п.). Интерн также представляет более или менее долгосрочный план практической деятельности после интернатуры (вид трудоустройства или научной деятельности, условия работы, получения статуса и работа преподавателем – руководителем практики и т. д.).

5. *Диссертация* – обязательное условие получения титула доктора медицины, который дает право на медицинскую практику на территории Франции, поэтому все официальные бумаги и материалы научного исследования интерна собираются в этом файле: 1) форма проекта диссертации, который заполняется в начале разработки проекта и подается в формате PDF на утверждение в Комиссию диссертационных исследований DMG (Commission des thèses du); 2) документы, касающиеся исследования; 3) собственные заметки, статьи, библиография и др.

Также интернам рекомендуется добавлять такие разделы: 1) заметки; 2) библиография; 3) памятка (список контактов администрации, тьютора, руководителей практики, преподавателей, учреждений и т. д.; календарный план обучения, «Формуляр докладной о нежелательном случае в лечении» (Fiche déclarative d'événement indésirable lié au soin – EIAS) – конфиденциальное заявление, заполняемое интерном, если он сталкивается с EIAS во время его практики. Этот документ отправляется только по электронной почте руководству факультета, которое организует совещание с преподавателями для установления обстоятельств и причин подобного случая и поиска мер по исправлению положения [11–12].

Портфолио выполняет не только функции архива, но и многие другие. Так, с его помощью руководство факультета следит за состоянием подготовки интерна и работой тьютора и проводит ежегодную аттестацию, тьютор, в свою очередь, оценивает работу молодого врача и направляет советы и замечания, а интерн может: записаться на прохождение обязательных и дополнительных курсов и практики, ознакомиться с результатами оценивания тьютора и аттестацией администрации университета, проверить ход его диссертационного исследования (утверждение формуляра, советы и замечания комиссии) [13].

Последипломное образование в течение интернатуры характеризуется в первую очередь основательной и разнообразной практической подготовкой. Согласно нацио-



нальной программе практического обучения на третьем цикле по специальности «Общая практика» (Декрет № 2004-67 от 16.01.2004 г.) студенты должны отработать шесть стажировок:

- два семестра в больнице, один – по терапии взрослых (общая практика, внутренняя медицина, гериатрия или поливалентная терапия) и второй – в отделении неотложной помощи;
- два семестра (амбулаторно или стационарно): по педиатрии и/или гинекологии и «свободную» стажировку (*stage libre*), то есть на выбор;
- один амбулаторный семестр по общей практике – «амбулаторная стажировка 1-го уровня» (*stage ambulatoire de niveau 1*). Этот курс проходится поочередно у двух-трех врачей общей практики, утвержденных факультетом и Региональным агентством здравоохранения (*Agence Régionale de Santé – ARS*), а также включает периоды практики в любой структуре первичного звена медицинского обслуживания. Отчет по практике составляется по результатам именно этого вида стажировки, который нужно представить тьютору, руководителям практики и дирекции факультета. Получение лицензии на временное замещение врача общей практики также зависит от результатов аттестации этой практики;
- один семестр – на выбор интерна в соответствии с его профессиональным планом: «Автономная амбулаторная практика под руководством» (*Stage autonome en soins primaires ambulatoire supervisé – SASPAS*) или в медицинском учреждении, утвержденном координатором практики факультета.

Выбор места прохождения практики проводится между интернами два раза в год; порядок выбора происходит по старшинству и по рангу, полученному при сдаче национальных классификационных экзаменов (система оценивания знаний выпускников додипломного этапа медицинского образования и распределения интернов), за исключением SASPAS, для которых места распределяются кафедрой общей практики с учетом пожеланий интернов. Во время процедуры выбора обычно студентам рекомендуется в первую очередь выбирать обязательные направления стажировки, чтобы иметь возможность более сознательно подойти к выбору практики на третьем курсе [14–15].

Рассмотрим более подробно особенности практической подготовки интерна во время амбулаторной практики. Во время первого, обязательного этапа, который обычно происходит в третьем или четвертом семестре, интерн проходит подготовку по основам общей медицинской практики: профилактика, лечение острых и хронических заболеваний, непрерывность ухода, полное ведение пациента с учетом общественных, семейных и психологических факторов; он знакомится с организацией и функционированием кабинета врача и групповой практики, участвует в мероприятиях «непрерывного профессионального развития» (*Développement professionnel continu – DPC*). Участие интерна в консультациях происходит по трем уровням активности: в роли *наблюдателя*, когда он смотрит, слушает и повторяет, в *«полуактивной»* роли под непосредственным наблюдением врача (интерн проводит всю или часть консультации в присутствии руководителя) и *«активной»* – под косвенным контролем (интерн сам ведет прием пациента, а руководитель практики просматривает все записи). Интерн выполняет все виды деятельности своего руководителя, которые тот считает возможным ему доверить: консультации, посещение больных на дому, технические процедуры, сотрудничество с другими медицинскими работниками и структурами здравоохранения, управление работой кабинета и т. д. Во время «активной» фазы обучения руководитель должен всегда быть на связи и находиться неподалеку, чтобы иметь возможность вмешаться в случае необходимости. Интерн может иногда проводить рабочее время (по



полдня, максимум 2 раза в неделю) вне офиса врача общей практики, чтобы ассистировать другим врачам или в более специализированных консультациях, посетить других медицинских или социальных работников, участвовать в мероприятиях в рамках непрерывного профессионального развития и тому подобное. Такие «выходы» согласовываются с руководителем, а часто – проводятся по его инициативе.

Частью этого учебного курса является совместное участие руководителя со своим учеником во встречах и совещаниях с другими врачами общей практики и их стажерами для мониторинга практики и посещение интерном практических занятий, которые проводит один из врачей для группы интернов. Преподаватель может позволить своему студенту дежурить в больнице (максимум четыре раза в месяц), то есть он может выйти на дежурство только в пятницу или в субботу вечером.

Вторая амбулаторная практика практически полностью автономна, когда интерн проводит сам все консультации под косвенным контролем руководителя, и включает 11 стажировок по полдня. Существует несколько типов такой практики в зависимости от их специфики.

SASPAS возможно пройти только на последнем курсе интернатуры; она включает шесть или меньше консультаций в кабинете врача общей практики, три или более полудневки могут быть посвящены другим видам амбулаторной деятельности первичного звена медицинской помощи, связанных с учебными задачами интерна (например, консультации в центрах «Защиты материи ребенка» (Protection maternelle et infantile – PMI), семейного планирования и воспитания, «Сопровождения и профилактики зависимости» (Centre de soins d'accompagnement et de prévention en addictologie – CSAPA), участие в мероприятиях здравоохранения и т. д.); и две посвящены учебной деятельности в университете (обычно участие в совещаниях «группы партнеров»).

Распределение времени при прохождении *свободной амбулаторной практики* немного отличается от предыдущего: четыре дня или меньше посвящены приему пациентов в общей практике, пять или больше – другим видам деятельности первичной помощи и два – обучению на факультете.

Еще одним видом амбулаторной практики, предлагаемой студентам третьего цикла во Франции, является более специализированная стажировка в области медицинского обслуживания матери и ребенка, распределение рабочего времени при которой идентично предыдущему, но также включает работу в «Центре добровольного прерывания беременности» (Centre d'interruption volontaire de grossesse – CIVG), службах медико-санитарной помощи школьникам и другим видам деятельности по этому направлению в системе здравоохранения.

Важной особенностью обучения в интернатуре является его двойная направленность: как на разнообразную клиническую подготовку, так и на научно-исследовательскую работу. Подготовка и защита так называемой «практической» диссертации (thèse d'exercice) для получения степени доктора медицины является, как отмечалось выше, обязательным для медицинской практики во Франции, которую можно пройти как во время, так и в течение трех лет после окончания третьего цикла.

Итак, анализ особенностей профессиональной подготовки врачей общей практики на третьем цикле во Франции показывает, что, благодаря компетентностному подходу с различными современными формами, средствами и методами обучения, государственная система высшего медицинского образования готовит высококвалифицированных специалистов первичного звена по международным стандартам и требованиям национальной системы здравоохранения.

В результате исследования установлено, что третий цикл профессиональной подготовки врачей общей практики во Франции полностью соответствует новейшим

подходам к преподаванию и обучению в европейском пространстве высшего образования согласно Болонским принципам, приоритетной задачей которого является получение будущими врачами специфических компетенций в интернатуре. Регулярная ротация практики интернов по разным медицинским учреждениям и практикующим врачам стимулирует развитие позитивного личностного и коллективного самоопределения будущих врачей общей практики; наконец, мотивация интернов на непрерывное образование и направление их клинического опыта на развитие своей специальности способствуют постепенному улучшению качества медицинского обслуживания населения страны.

### Ссылки на источники

1. Décret n° 2015-225 du 26 février 2015 relatif au temps de travail des internes. – URL: [http://www.legifrance.gouv.fr/affichTexte.do;jsessionid=80485085A96D7E73595AAA8EA4FC77EE.tpdila22v\\_2?cidTexte=JORFTEXT000030295642&categorieLien=id](http://www.legifrance.gouv.fr/affichTexte.do;jsessionid=80485085A96D7E73595AAA8EA4FC77EE.tpdila22v_2?cidTexte=JORFTEXT000030295642&categorieLien=id).
2. Arrêté du 22 septembre 2004 fixant la liste et la réglementation des diplômes d'études spécialisées de médecine. – URL: <https://www.legifrance.gouv.fr/affichTexte.do?cidTexte=JORFTEXT00000807238>.
3. Principes pour une réflexion sur les contenus de l'enseignement / Commission présidée par Pierre Bourdieu et François Gros. – Paris: Impr. nationale, 1989. – 14 p.
4. Socle commun de connaissances et de compétences – Décret du 11 juillet 2006 / Direction générale de l'enseignement scolaire. – 2006. – 30 p.
5. Référentiel Métier et Compétences des Médecins Généralistes. – Paris: Berger-Levrault, 2010. – 155 p.
6. Le Groupe de Pairs® – Le plaisir de se former ensemble / Société Française de Médecine Générale. – 2015. – 5 p.
7. Programme du DES de Médecine Générale / UFR de Médecine et Pharmacie de Poitiers. – 2015. – P. 26–27.
8. Guide Pratique de l'interne en médecine générale à Lyon (2014-2015). – DES de Médecine Générale, Lyon. – 2014. – P. 34.
9. Programme du DES de Médecine Générale. – P. 9–10.
10. Guide de l'interne DES de Médecine Générale. – Université Paris 7, année universitaire 2014-2015. – P. 23–24.
11. Guide de l'interne – Diplôme d'études spécialisées en médecine générale / DMG Rennes. – Année universitaire 2015-2016. – P. 15.
12. Guide pratique du portfolio (Lyon): Guide réalisé à partir du travail de thèse d'Anne-Sophie Goutorbe (2014) / Université Claude Bernard Lyon 1. – 2015. – P. 4–18.
13. Guide de l'interne DES de Médecine Générale. – P. 34.
14. Ibid. – P. 12.
15. Guide de l'interne – Diplôme d'études spécialisées en médecine générale. – P. 16–18.

---

### Veronika Abramovich,

Lecturer, Medical College of O. Bohomolets National Medical University, Kyiv, Ukraine

[nikabram@rambler.ru](mailto:nikabram@rambler.ru)

### Vocational training of general practitioners in France: modern experience

**Abstract.** The paper describes the theoretical and methodological aspects of the general practitioners' training in an internship in France. The peculiarities of the curriculum build-up and the choice of forms and methods of education according to the competence-based approach are discussed. It highlights the specificity of academic and practical components of the French postgraduate program in General Practice, which provides the formation of highly qualified specialists.

**Key words:** vocational training, general practice, internship, competence-based approach, France.

### References

1. Décret n° 2015-225 du 26 février 2015 relatif au temps de travail des internes. Available at: [http://www.legifrance.gouv.fr/affichTexte.do;jsessionid=80485085A96D7E73595AAA8EA4FC77EE.tpdila22v\\_2?cidTexte=JORFTEXT000030295642&categorieLien=id](http://www.legifrance.gouv.fr/affichTexte.do;jsessionid=80485085A96D7E73595AAA8EA4FC77EE.tpdila22v_2?cidTexte=JORFTEXT000030295642&categorieLien=id) (in French).
2. Arrêté du 22 septembre 2004 fixant la liste et la réglementation des diplômes d'études spécialisées de médecine. Available at: <https://www.legifrance.gouv.fr/affichTexte.do?cidTexte=JORFTEXT00000807238> (in French).

3. (1989). *Principes pour une réflexion sur les contenus de l'enseignement* / Commission présidée par Pierre Bourdieu et François Gros, Impr. nationale, Paris, 14 p. (in French).
4. (2006). *Socle commun de connaissances et de compétences – Décret du 11 juillet 2006* / Direction générale de l'enseignement scolaire, 30 p. (in French).
5. (2010). *Référentiel Métier et Compétences des Médecins Généralistes*, Berger-Levrault, Paris, 155 p. (in French).
6. (2015). *Le Groupe de Pairs® – Le plaisir de se former ensemble* / Société Française de Médecine Générale, 5 p. (in French).
7. (2015). *Programme du DES de Médecine Générale* / UFR de Médecine et Pharmacie de Poitiers, p. 26–27 (in French).
8. (2014). “Guide Pratique de l'interne en médecine générale à Lyon (2014-2015)”, *DES de Médecine Générale*, Lyon, p. 34 (in French).
9. Programme du DES de Médecine Générale, pp. 9–10.
10. *Guide de l'interne DES de Médecine Générale, Université Paris 7, année universitaire 2014-2015*, pp. 23–24 (in French).
11. *Guide de l'interne – Diplôme d'études spécialisées en médecine générale* / DMG Rennes, Année universitaire 2015-2016, p. 15 (in French).
12. (2015). Guide pratique *du portfolio (Lyon): Guide réalisé à partir du travail de thèse d'Anne-Sophie Goutorbe (2014)* / Université Claude Bernard Lyon 1, pp. 4–18 (in French).
13. Guide de l'interne DES de Médecine Générale, p. 34.
14. Ibid., p. 12.
15. Guide de l'interne – Diplôme d'études spécialisées en médecine générale, pp. 16–18.

**Рекомендовано к публикации:**

Артемовой Л. В., доктором педагогических наук;  
 Горевым П. М., кандидатом педагогических наук,  
 главным редактором журнала «Концепт»



Поступила в редакцию <i>Received</i>	23.12.16	Получена положительная рецензия <i>Received a positive review</i>	26.12.16
Принята к публикации <i>Accepted for publication</i>	26.12.16	Опубликована <i>Published</i>	30.12.16

© Концепт, научно-методический электронный журнал, 2016  
 © Абрамович В. Е., 2016

**Носов Александр Леонидович,**

доктор экономических наук, кандидат технических наук, профессор кафедры маркетинга и стратегического планирования ФГБОУ ВО «Вятская государственная сельскохозяйственная академия», г. Киров  
[Logistic\\_vgu@mail.ru](mailto:Logistic_vgu@mail.ru)



## Показатели оценки качества транспортного обслуживания пассажиров

**Аннотация.** В статье дается понятие качества транспортного обслуживания пассажиров, приводится система показателей качества, способы определения их значений и основные требования к построению транспортной сети обслуживания пассажиров.

**Ключевые слова:** пассажирские перевозки, качество услуг, показатели качества организации системы перевозок.

**Раздел:** (04) экономика.

Вопросы организации перевозки пассажиров остро стоят везде, где живут люди. Транспортное обслуживание населения, как и любые другие услуги, характеризуется качеством [1]. Для оценки качества транспортного обслуживания разрабатывается и реализуется методика социологических исследований [2]. По результатам исследований принимаются управляющие решения по улучшению транспортного обслуживания [3].

Технический прогресс интенсивно вводит космические технологии навигации, связи и контроля в транспортную отрасль. Использование соответствующих технических средств [4] и систем [5] дает возможность получать необходимую информацию в реальном режиме времени.

Транспортная услуга организуется на уровне муниципалитетов, в которых за нее отвечают соответствующие департаменты. Мониторинг качества предоставления муниципальных услуг [6] позволяет оптимизировать связанные процессы [7].

Под качеством транспортного обслуживания пассажиров понимают совокупность свойств перевозочного процесса и системы перевозок пассажиров, обуславливающих удовлетворение потребностей пассажиров в поездках в соответствии с установленными нормативными требованиями.

Каждое свойство характеризуется количественным значением и называется показателем качества. В соответствии с нормативными документами [8] установлены следующие **показатели качества работы на маршрутах:**

**1) Регулярность.** Рейсы, выполненные в соответствии с расписанием движения (установленными интервалами) или при допустимых отклонениях от него, считаются регулярными. Рейсы, выполненные с отклонениями от расписания выше нормы, незавершенные по различным причинам и вовсе не начатые, относятся к нерегулярным. Измеряется коэффициентом регулярности на маршруте или по перевозчику:

$$R = \frac{K_{\text{рег}}}{K_{\text{план}}} .$$

Более точной характеристикой нерегулярности является среднее квадратичное отклонение от расписания движения:

$$\sigma = \sqrt{\frac{\sum_{i=1}^M (t_{\text{факт}i} - t_{\text{сп}})^2}{M}} .$$

**2) Выполнение правил перевозки.** Измеряется в количестве штрафных баллов за каждый случай ДТП по вине водителя, травмирования пассажира при посадке/высадке, в салоне, в случае выявленного безбилетного проезда или невыдачи кондуктором чека. Фиксируется соответствующими уполномоченными органами или выявляется в результате проверок органами внутреннего и внешнего контроля.

**3) Надлежащая информация.** Измеряется в количестве жалоб, поступивших от пассажиров на сайты ЦДС и администрации, на обеспечение информацией на маршрутах: наличие в салоне схемы маршрута и маршрутной сети, расписания, правил перевозки, телефонов диспетчерской перевозчика и контролирующих органов, сайта, куда можно обратиться с жалобами и пожеланиями, объявление остановок в автобусе. Выявленные нарушения фиксируются документально (табл. 1).

Таблица 1

**Табель регистрации ненадлежащей информации**

Показатель	Вес показателя	Количество жалоб по маршрутам							Сумма по перевозчику
		A1	A2	...	T1	T3	...		
Нет расписания									
Нет схем движения									
Нет правил перевозки									
Нет координат контролирующих органов									
Не объявляются остановки									

**4) Культура обслуживания.** Измеряется в количестве жалоб, поступивших от пассажиров на сайты центральной диспетчерской службы и администрации, на культуру обслуживания на маршрутах: культуру поведения водителя и кондуктора, грязь и некомфортные условия в салоне; количество фиксируется в табл. 2.

Таблица 2

**Регистрация претензий по культуре обслуживания**

Показатель	Количество жалоб по маршрутам							Сумма по перевозчику
	A1	A2	...	T1	T3	...		
Жалобы на культуру поведения водителя								
Жалобы на культуру поведения кондуктора								
Грязь в салоне								
Необеспечение комфортных условий проезда (холодно/темно/загазованность и проч.)								

В понятие некультурного поведения входит грубое, агрессивное поведение, оскорбление пассажиров, употребление ненормативной лексики, курение в салоне.

Приведенные выше показатели характеризуют процесс непосредственно перевозки. Очень важно обратить внимание на организацию системы перевозки.

**Показатели качества организации системы перевозок** [9] оценивают работу соответствующих административных и контролирующих органов.

**1) Показатели доступности.** Доступность услуг характеризуется возможностью их получения по условиям удаленности места обслуживания от места нахождения пассажира (транспортной доступностью), наличием информации об услугах и приемлемостью тарифов.



**2) Показатели качества маршрутной системы.** Показателями, обобщенно характеризующими качество маршрутной системы, являются плотность маршрутной сети, пешеходная доступность маршрутов, средний коэффициент непрямолинейности маршрутов и коэффициент пересадочности.

**Плотность маршрутной сети  $p$ , км<sup>-1</sup>,** показывает, какое число транспортных линий приходится на один квадратный километр селитебной территории площадью  $F$ :

$$p = \frac{L_c}{F}.$$

Минимальное значение плотности маршрутной сети определяется исходя из нормативов пешеходной доступности маршрутов ГПТ, по которому максимальное удаление трассы маршрута от пунктов пассажирообразования и пассажиропоглощения не должно превышать 500 м, что соответствует  $p = 2$  км<sup>-1</sup>.

Для городов, имеющих автобусный и городской электрический транспорт, средняя плотность транспортной сети должна находиться в пределах 3,0–3,5 км<sup>-1</sup>.

Максимальное время подхода пассажиров к линиям автобусного транспорта в любом районе города должно находиться в пределах 3–5 мин и быть не более 8–10 мин.

Минимальное расстояние между остановочными пунктами городских маршрутов должно составлять 300–400 м.

Максимальное расстояние между остановочными пунктами на городских маршрутах должно быть не более 800–1000 м.

Надежное обслуживание пассажиров на городских маршрутах достигается при интервалах движения автобусов в часы «пик», не превышающих 4–5 мин. Обслуживание пассажиров на основных наиболее загруженных городских маршрутах в часы «пик» (с пассажиропотоком в одном направлении более 5–6 тыс. пассажиров в час) должно осуществляться с интервалами в 2–3 мин.

При постоянном числе автобусов рост плотности маршрутной сети приводит к увеличению интервалов движения и затрат времени на поездки.

**Средний коэффициент непрямолинейности** маршрутной сети  $K_{непр}$  характеризует среднюю непрямолинейность сети маршрутов и равен частному от деления общей протяженности маршрутов на сумму длин их воздушных линий (по прямой).

При его расчете не учитывают кольцевые маршруты, поскольку они принципиально не могут быть прямыми.

Коэффициент непрямолинейности лимитируется конфигурацией улично-дорожной сети, но также зависит и от правильности выбора трассы маршрута. Чем ближе этот коэффициент к единице, тем более коротким путем производится перевозка пассажиров, меньше потери времени на поездки и меньше непроизводительный пробег подвижного состава.

Коэффициент непрямолинейности городских маршрутов должен быть не более 1,2–1,3.

**Общая длина маршрутной сети  $L_c$ , км,** обычно бывает несколько менее общей длины маршрутов

$$(L_{\text{Мобщ}} = \sum_{i=1}^M L_{\text{М}i}),$$

потому что отдельные участки трасс некоторых маршрутов частично совпадают («накладываются» друг на друга).

Маршрутный коэффициент  $K_m$  характеризует степень наложения маршрутов и определяется из соотношения:

$$K_m = L_{\text{Мобщ}} / L_c.$$

**Коэффициент пересадочности** показывает среднее число посадок при совершении одной сетевой поездки. Снижение коэффициента пересадочности способствует сокращению затрат времени на поездку, но может привести к увеличению затрат времени на ожидание.

Сокращению затрат времени на поездку способствует также повышение скорости движения автобусов, которая достигается путем организации и развития системы укороченных, скорых и экспрессных маршрутов.

Следует различать оптимальную и рациональную маршрутные схемы. Оптимальной считается система, наилучшим образом соответствующая установленному критерию, например минимуму затрат времени пассажиров на поездки.

Рациональная схема может несколько отличаться от оптимальной, поскольку имеет нестрогое соответствие избранному критерию, например, в связи с учетом каких-либо дополнительных требований, неполнотой или неточностью использованных при расчетах исходных данных. Поэтому практически всегда принимается рациональный вариант маршрутной схемы.

При длине перегона на основном маршруте 0,5 км, а на скором – 1–1,5 км дублирование выгодно при длине основного маршрута более 6–8 км. Выигрыш для пассажира по времени в этом случае составит более 5 мин.

Скоростные рейсы рекомендуется вводить в том случае, если расстояние между остановочными пунктами увеличивается примерно в 2,5–3 раза.

Сокращение числа пересадок и, следовательно, затрат времени на пересадки достигается путем повышения маршрутного коэффициента (отношение протяженности всех городских автобусных маршрутов в одном направлении к протяженности автобусной сети по оси улиц). Маршрутный коэффициент в городах с достаточно разветвленной сетью автобусных маршрутов должен находиться в пределах 2,5–3,5. Для городов, имеющих автобусный и городской электрический транспорт, маршрутный коэффициент определяется отдельно и находится в тех же пределах.

### Ссылки на источники

1. Носов А. Л. Оценка качества работы городского пассажирского транспорта // Вопросы новой экономики. – 2014. – № 4(32). – С. 80–86.
2. Носов А. Л. Транспортная логистика: методика обследования транспортных потоков и подвижности населения города // РИСК: Ресурсы, информация, снабжение, конкуренция. – 2015. – № 2. – С. 36–42.
3. Носов А. Л. Управление качеством работы городского пассажирского транспорта с использованием транспортной модели // Логистика сегодня. – 2015. – № 1. – С. 38–47.
4. Носов А. Л. Космические технологии в транспортной логистике // Вопросы новой экономики. – 2015. – № 2(34). – С. 36–42.
5. Носов А. Л. Для чего создаются и что представляют собой региональные навигационно-информационные системы (РНИС)? // РИСК: Ресурсы, информация, снабжение, конкуренция. – 2015. – № 1. – С. 114–119.
6. Носов А. Л., Макаркина М. А. Сравнительная характеристика мониторинга качества предоставления государственных и муниципальных услуг в 2013 и 2014 гг. // Научно-методический электронный журнал «Концепт». – 2015. – № 10. – С. 11–15.
7. Макаркина М. А., Носов А. Л. Пути оптимизации проведения мониторинга качества и доступности предоставления государственных и муниципальных услуг // Проблемы и перспективы социально-экономического развития регионов: материалы Всерос. науч.-практ. конф.: в 2 т. – Киров, 2015. – С. 50–52.
8. Приложение 11.1 к Приказу Минавтотранса РСФСР от 31.12.1981 № 200 «Об утверждении Правил организации пассажирских перевозок на автомобильном транспорте».
9. Федеральный закон от 13 июля 2015 г. № 220-ФЗ «Об организации регулярных перевозок пассажиров и багажа автомобильным транспортом и городским наземным электрическим транспортом в Российской Федерации и о внесении изменений в отдельные законодательные акты Российской Федерации».

**Aleksandr Nosov,**

Doctor of Economical Sciences, Candidate of Engineering Sciences, Professor at the chair of chair of Marketing and Strategic Planning, Vyatka State Agricultural Academy, Kirov  
[Logistic\\_vgu@mail.ru](mailto:Logistic_vgu@mail.ru)

**Indicators of quality assessment of transport services for passengers**

**Abstract.** The paper describes the quality of transport services for passengers, system of quality indicators, methods determining their values and basic requirements to the transport network of passengers.

**Key words:** passenger transport, quality of services, quality indicators of transport system.

**References**

- Nosov, A. L. (2014). "Ocenka kachestva raboty gorodskogo passazhirskogo transporta", Voprosy novoy jekonomiki, № 4(32), pp. 80–86 (in Russian).
- Nosov, A. L. (2015). "Transportnaja logistika: metodika obsledovaniya transportnyh potokov i podvizhnosti naselenija goroda", RISK: Resursy, informacija, snabzhenie, konkurencija, № 2, pp. 36–42 (in Russian).
- Nosov, A. L. (2015). "Upravlenie kachestvom raboty gorodskogo passazhirskogo transporta s ispol'zovaniem transportnoj modeli", Logistika segodnja, № 1, pp. 38–47 (in Russian).
- Nosov, A. L. (2015). "Kosmicheskie tehnologii v transportnoj logistike", Voprosy novoy jekonomiki, № 2(34), pp. 36–42 (in Russian).
- Nosov, A. L. (2015). "Dlja chego sozdajutsja i chto predstavljajut soboj regional'nye navigacionno-informacionnye sistemy (RNIS)?", RISK: Resursy, informacija, snabzhenie, konkurencija, № 1, pp. 114–119 (in Russian).
- Nosov A. L. & Makarkina, M. A. (2015). "Srvnitel'naja harakteristika monitoringa kachestva predostavlenija gosudarstvennyh i municipal'nyh uslug v 2013 i 2014 gg.", Nauchno-metodicheskij jelektronnyj zhurnal "Koncept", № 10, pp. 11–15 (in Russian).
- Makarkina, M. A. & Nosov, A. L. (2015). "Puti optimizacii provedenija monitoringa kachestva i dostupnosti predostavlenija gosudarstvennyh i municipal'nyh uslug", Problemy i perspektivy social'no-jekonomicheskogo razvitija regionov: materialy Vseros. nauch.-prakt. konf.: v 2 t, Kirov, pp. 50–52 (in Russian).
- Prilozhenie 11.1 k Prikazu *Minavtotransa RSFSR ot 31.12.1981 № 200* "Ob utverzhdenii Pravil organizacii passazhirskih perevozok na avtomobil'nom transporte" (in Russian).
- Federal'nyj zakon *ot 13 ijulja 2015 g. № 220-FZ* "Ob organizacii reguljarnyh perevozok passazhirov i bagazha avtomobil'nym transportom i gorodskim nazemnymj elektricheskim transportom v Rossijskoj Federacii i o vnesenii izmenenij v otdel'nye zakonodatel'nye akty Rossijskoj Federacii" (in Russian).

**Рекомендовано к публикации:**

Некрасовой Г. Н., доктором педагогических наук,  
 членом редакционной коллегии журнала «Концепт»

Поступила в редакцию <i>Received</i>	01.12.16	Получена положительная рецензия <i>Received a positive review</i>	03.12.16
Принята к публикации <i>Accepted for publication</i>	03.12.16	Опубликована <i>Published</i>	30.12.16



© Концепт, научно-методический электронный журнал, 2016

© Носов А. Л., 2016

**Трофаила Наталия Дмитриевна,**  
аспирант Уманского государственного педагогического университета  
имени Павла Тычины, г. Умань, Украина  
[trostyanetska@mail.ua](mailto:trostyanetska@mail.ua)



### **Характеристика критериев и показателей готовности будущих воспитателей к эмоциональному развитию детей дошкольного возраста**

**Аннотация.** Статья посвящена проблеме готовности студентов факультетов дошкольного образования вуза к работе с детьми в процессе их эмоционального развития. Автором дано определение понятия «готовность будущих воспитателей к эмоциональному развитию детей», освещены критерии готовности будущих воспитателей к эмоциональному развитию дошкольников (когнитивный, мотивационный, деятельностный) и выделены соответствующие показатели. Определены критерии и показатели, которые могут использоваться для диагностирования уровня теоретико-практической профессиональной подготовки будущих воспитателей в высшем учебном заведении.

**Ключевые слова:** готовность, готовность к эмоциональному развитию, критерии, детство, дошкольное детство, мотивация, показатели.

**Раздел:** (01) педагогика; история педагогики и образования; теория и методика обучения и воспитания (по предметным областям).

Современной Украине нужны специалисты дошкольного профиля новой формации с конкурентно пригодным европейским или мировым уровнем квалификации для достижения единой цели – формирование гармонично развитой личности. Новые реалии, ориентация украинского общества на демократические принципы, реорганизация системы дошкольного образования (изменение соотношения семейного и общественного дошкольного воспитания, разнообразие его форм, многовариантность образовательно-воспитательных программ) обуславливают необходимость изменений и в системе подготовки специалистов дошкольного образования. Актуальность проблемы обусловлена усилением внимания к профессиональной подготовке будущих воспитателей, в том числе к работе с детьми в процессе их эмоционального развития. Современный этап формирования профессиональной компетенции будущих воспитателей характеризуется недостаточной базовой подготовкой в сфере эмоционального развития детей дошкольного возраста, ограниченным уровнем теоретических знаний возрастных особенностей дошкольников.

Поиски нового содержания дошкольного образования, учет индивидуальных особенностей детей дошкольного возраста обуславливают острую необходимость подготовки студентов факультетов дошкольного образования к работе с детьми в процессе их эмоционального развития. Такая готовность воспитателей к педагогической деятельности в дошкольных учебных заведениях позволит создавать благоприятные условия для воспитания дошкольников с учетом особенностей их эмоционального развития.

Ключевой фигурой педагогической деятельности, несомненно, является воспитатель, чей уровень профессиональной и личностной подготовки должен обеспечить эффективность образовательных трансформаций.

Поэтому возникает острая необходимость профессиональной готовности воспитателей к педагогической деятельности, в частности к эмоциональному развитию дошкольников, на что мы и обратим наше внимание, ведь только учитывая критерии и

показатели готовности студентов возможен эффективный и качественный процесс учебно-методической работы высшего учебного заведения.

Современные исследования, раскрывающие отдельные стороны подготовки специалистов дошкольного профиля, освещены в работах Г. Беленькой (формирование профессиональной компетентности), Н. Лысенко, С. Плохий (подготовка воспитателей к организации эколого-исследовательской деятельности детей в природе), Н. Грама (теоретико-методические основы профессиональной подготовки педагога-воспитателя дошкольного учреждения к экономическому воспитанию детей) и др. В диссертационных исследованиях Т. Жаровцевой, Т. Танько, Г. Троцко и других ученых определено содержание, этапы, компонентный состав профессионально-педагогической подготовки и предложены различные модели ее реализации. Ряд публикаций отечественных исследователей ярко иллюстрирует, что подготовка педагога дошкольного образования в первую очередь должна отвечать требованиям современности, ведь это первое образовательное звено, от которого зависит уровень образованности и воспитанности будущего поколения. Она имеет свою специфику, основывается на дидактических закономерностях построения процесса профессиональной подготовки в высшем учебном заведении.

Цель статьи – определение критериев, показателей готовности будущих воспитателей к эмоциональному развитию детей дошкольного возраста.

Эффективность профессиональной деятельности воспитателя зависит от многих факторов, одним из которых является профессиональная готовность педагога – первое и обязательное условие успешного выполнения им педагогической деятельности.

Поскольку готовность является результатом профессиональной подготовки будущих воспитателей в том числе и к работе с детьми дошкольного возраста в процессе их эмоционального развития, следует охарактеризовать и представить свое видение сущности понятия «готовность будущих воспитателей к эмоциональному развитию детей дошкольного возраста», а потому считаем необходимым обратиться к авторским определениям этого феномена.

Согласно А. Линенко, готовность к педагогической деятельности – это целостное интегрированное качество личности, характеризующее ее эмоционально-когнитивную и волевою мобилизацию в момент включения в деятельность определенной направленности. Иными словами, готовность не является врожденной, а формируется в результате определенного опыта человека, основанного на ее позитивном отношении к профессиональной деятельности, осознании мотивов и потребностей в ней [1].

По мнению Л. Зданевич, профессиональную готовность будущего воспитателя к работе с дезадаптированными дошкольниками следует определять как «многоаспектный системный феномен, который характеризуется: должным уровнем профессиональной компетентности, наличием сложившейся и интегрированной системы специальных знаний, умений и навыков (профессионально-ориентированных дисциплин), в том числе психолого-педагогических действий и социальных отношений, личностных и профессиональных качеств, что обеспечивает уровень результативности и эффективности учебного процесса в вузе и обеспечивает саморазвитие, самовоспитание, самосовершенствование, самореализацию в будущей профессиональной деятельности, а также детерминирует определенное психическое состояние будущего специалиста, в котором отображается сформированность педагогического менталитета» [2].

Согласно исследуемой проблематике, касающейся подготовки будущих воспитателей к работе с детьми дошкольного возраста в процессе их эмоционального развития, и с учетом ряда авторских определений понятия готовности будущих воспитателей к профессиональной деятельности было сформулировано сущностное содержание понятия



«готовность будущего воспитателя к эмоциональному развитию детей дошкольного возраста» – это целостное личностное образование, подразумевающее совокупность теоретических знаний по проблемам эмоционального развития дошкольников, а также применение необходимых практических умений и навыков, определяющих специфику педагогической деятельности, направленной на развитие эмоциональной сферы детей дошкольного возраста.

Для объективного изучения современной ситуации готовности воспитателей к эмоциональному развитию детей дошкольного возраста необходимо определить и обосновать соответствующие критерии, показатели и охарактеризовать уровни такой готовности. В структуре готовности будущих воспитателей к эмоциональному развитию детей дошкольного возраста мы выделяем следующие критерии: когнитивный, мотивационный, деятельностный. Рассмотрим более подробно каждый из них.

Когнитивный критерий профессиональной готовности студентов обеспечивает надлежащий уровень знаний студентов об особенностях психического развития детей дошкольного возраста; знакомство с разновидностями эмоций и спецификой их проявлений у детей.

Профессиональная подготовка как один из компонентов содержания образования направлена на формирование умений осуществлять определенные виды профессиональной деятельности, постоянное развитие профессионального интереса, способностей и качеств личности. Основными компонентами содержания подготовки студентов дошкольных специальностей являются знания, умения и навыки [3].

Отметим, что эффективная подготовка будущих воспитателей к работе с детьми зависит от знаний студентов об эмоциях, возрастных особенностях детей дошкольного возраста, является теоретическим и методологическим основанием для работы с детьми в процессе их эмоционального развития.

Знание – это элементы информации, связанные между собой и с внешним миром. К основным свойствам знаний относятся структурированность, интерпретируемость, связность, активность.

– Структурированность знаний – наличие связей, характеризующих степень осмысления и выявления основных закономерностей и принципов, действующих в данной области.

– Интерпретируемость знаний (интерпретировать – толковать, объяснять) обусловливается содержанием, или семантикой, знаний о способах их использования.

– Связность знаний – наличие ситуативных отношений между элементами знаний. Эти элементы могут быть связаны между собой в отдельные блоки, например, тематически, семантически, функционально.

– Активность знаний – способность порождать новые знания, обусловливается побуждением человека быть познавательно активным [4].

Планируя процесс обучения, необходимо учитывать, что отдельные знания приобретают значимость только при включении в систему существующих знаний, и именно эта система обеспечивает установление новых связей. Знания должны особым образом упорядочиваться, приобретая все большую стройность и логическую соподчиненность, чтобы новое знание вытекало из ранее усвоенного и проложило бы путь к освоению следующего.

Следует помнить, что целью обучения являются профессиональные умения и навыки.

Умение как «способность детей применять знания» является одним из главных компонентов, из которых состоит процесс подготовки студентов дошкольных специальностей. Умение характеризуется способностью проводить отбор знаний, необходимых для решения задач; выделять ориентиры для построения плана решения, составлять

программу действий, преобразований, ведущих к решению задач; успешно проводить сами преобразования; осуществлять контроль результатов в соответствии с поставленной целью и корректировать на этой основе весь учебный процесс [5].

Умения составляют основу выполнения конкретных профессионально значимых видов деятельности. Качество сформированности умений характеризует мастерство специалиста в области дошкольного образования.

В группу деятельностных умений относят дидактические, организационно-методические, коммуникативные, прогностические и гностические умения. Группу операциональных умений составляют организационно-технологические, операционные, конструктивно-технические умения. Исходя из данной классификации умений будущего специалиста дошкольного образования можем сделать вывод, что в процессе обучения происходит формирование как деятельностных, так и операциональных умений.

Навыки – это автоматизированные компоненты сознательного действия человека, которые вырабатываются в процессе его выполнения. Навык возникает как сознательно автоматизированное действие и затем функционирует как автоматизированный способ его выполнения. То, что данное действие стало навыком, означает, что индивид в результате упражнения приобрел возможность осуществлять данную операцию, не делая ее выполнение своей сознательной целью.

Исследования психологов показали, что приобретенные навыки остаются навсегда, умения – на годы, а теоретические знания быстро забываются. Тем не менее во многих случаях именно прочность усвоения знаний является целью промежуточных этапов обучения.

Итак, все сказанное выше позволило нам определить такие показатели когнитивного критерия готовности студентов к развитию эмоциональной сферы ребенка:

- знания об особенностях психического развития детей дошкольного возраста;
- знакомство с разновидностями эмоций и спецификой их проявлений у детей;
- работа с спецификой организации педагогического процесса с учетом эмоциональной сферы дошкольников.

Мотивационный критерий готовности студентов к эмоциональному развитию детей характеризуется наличием устойчивой установки на эмоциональное развитие детей. Обоснуем такое понимание подробнее.

В «Психологическом словаре-справочнике» мотивация трактуется как «совокупность причин психологического характера (система мотивов), которые обуславливают поведение и поступки человека, их начало, направленность и активность» [6].

Ученые подчеркивают, что мотивация – совокупность побудительных сил человеческой деятельности, как осознанных, так и не осознанных человеком, с попыткой удовлетворить определенные потребности. Понятие мотивации используется с различным содержанием и значением и далеко не всегда носит определенный характер.

Мотивация является поясняющим конструктом, который используется для объяснения психологических причин поведения людей (того, почему они ведут себя так, а не иначе), его направленности и механизмов осуществления.

Исследователь Е. Ильин все определения мотивации разделил на два направления:

- первый рассматривает мотивацию со структурных позиций, как совокупность факторов или мотивов;
- второе направление рассматривает мотивацию не как статическое, а как динамичное образование, как процесс, механизм.

Мотивационным фактором в интенсивной учебной работе в первую очередь является личность педагога как профессионала. Педагог может помочь студенту раскрыть свой творческий потенциал, определить перспективы своего внутреннего роста.

Профессиональная мотивация воспитателя является внутренним движущим фактором развития личности и ее профессионализма, поскольку только на основе ее высокого уровня сформированности возможно эффективное развитие профессиональной компетентности и профессиональной культуры личности педагога.

Показателями мотивационного критерия готовности студентов к эмоциональному развитию детей выступили:

- положительная мотивация к взаимодействию с дошкольниками с учетом их эмоционального состояния;
- желание работать и установить эмоциональный контакт с дошкольниками и родителями;
- стремление использовать технологии с целью профилактики эмоционального неблагополучия у детей.

Еще один критерий структуры готовности будущих воспитателей к эмоциональному развитию детей дошкольного возраста – деятельностьный. Рассмотрим его подробнее.

Вся жизнь человека сопровождается различными видами деятельности, в процессе которых он приобретает определенные знания, умения, осуществляется ее всестороннее развитие. В педагогическом словаре деятельность характеризуется как «форма психической активности субъекта, направленная на познание и преобразование мира и самого человека» [7].

Деятельность современного педагога дошкольного образования основывается на разносторонних теоретических знаниях о развитии ребенка; владении различными педагогическими технологиями обучения и воспитания.

Помимо профессиональной деятельности можно выделить педагогическую деятельность, которая выступает как многоуровневая система, имеющая множество характеристик, в частности целостность, структурность, иерархичность, осознанность, предметность, субъектность; определенные функции, цели, мотивы, средства и действия, результат.

В общепринятом понимании педагогическая деятельность – это воспитывающее и образовательное влияние воспитателя на воспитанников, направленное на его личностное развитие, что одновременно выступает основой саморазвития и самосовершенствования [8].

Показателями деятельности критерия готовности к эмоциональному развитию детей выступили:

- умение организовывать различные виды деятельности с детьми с учетом их эмоционального состояния;
- умение планировать индивидуальную работу с дошкольниками с целью преодоления отклонений в эмоциональном развитии;
- творческий подход к обучению дошкольников социально принятым способам выражения эмоций.

Итак, охарактеризовав критерии и показатели готовности будущего воспитателя, мы пришли к выводу, что будущий воспитатель должен обладать глубокими теоретическими знаниями, умениями и навыками, к характеристикам которых можно отнести психологические качества, педагогические способности и ряд личностных качеств, в частности гибкость, эмоциональность, самоконтроль, самосовершенствование, творчество, креативность и тому подобное.

Кроме этого воспитатель должен учитывать в своей работе возрастные особенности детей дошкольного возраста, в совершенстве знать социальную ситуацию развития детей, свободно владеть знаниями и руководствоваться ими в работе, учитывая индивидуальные особенности дошкольников.

Определив критерии готовности будущих воспитателей к эмоциональному развитию детей дошкольного возраста, следует определить и охарактеризовать уровни такой готовности, что и составляет перспективу дальнейших исследований в данном направлении.

### Ссылки на источники

1. Линенко А. Ф. Педагогическая деятельность и готовность к ней: монография. – Одесса: ОКФА, 1995. – 80 с.
2. Зданевич Л. В. Теоретические и методические основы профессиональной подготовки будущих воспитателей дошкольных учебных заведений к работе с дезадаптированными детьми: автореф. дис. ... д-ра пед. наук. – Житомир, 2014. – 44 с.
3. Лернер И. Я. Дидактические основы методов обучения. – М.: Педагогика, 1981. – 186 с.
4. Есина Е. Педагогическая психология: конспект лекций. – М.: Эксмо, 2008. – С. 102.
5. Долженко О. В., Шатуновский В. Л. Современные методы и технологии обучения в техническом вузе: метод. пособие. – М.: Высш. шк., 1990. – 191 с.
6. Психологический словарь-справочник: [учеб. пособие] / [сост. Ю. А. Приходько, В. И. Юрченко]. – М.: Каравелла, 2012. – 328 с.
7. Коджаспирова Г. М., Коджаспирова А. Ю. Словарь по педагогике. – М.: ИКЦ «МарТ», 2005. – 448 с.
8. Зимняя И. А. Педагогическая психология. – Ростов н/Д., 1997. – 480 с.

### **Natalia Trofaila,**

PhD student, Uman State Pedagogical University after Pavel Tychna, Uman

[trostyanetska@mail.ua](mailto:trostyanetska@mail.ua)

### **Characteristics of criteria and indicators of future teachers' readiness to emotional development of preschoolers**

**Abstract.** The paper deals with the problem of readiness of students studying at faculties of preschool education to work with children in the process of their emotional development. The author defines the concept "willingness of future teachers to emotional development of children", covers the criteria for future teachers' readiness to emotional development of preschoolers (cognitive, motivational, activity) and highlights the numbers. The criteria and indicators can diagnose the level of theoretical and practical training of future teachers in higher education organizations.

**Key words:** readiness, willingness to emotional development, criteria, childhood, preschoolers, motivation, performance.

### **References**

1. Linenko, A. F. (1995). Pedagogicheskaja dejatel'nost' i gotovnost' k nej: monografija, OKFA, Odessa, 80 p. (in Russian).
2. Zdanevich, L. V. (2014). Teoreticheskie i metodicheskie osnovy professional'noj podgotovki budushhih vospitatelej doskol'nyh uchebnyh zavedenij k rabote s dezadaptirovannymi det'mi: avtoref. dis. ... d-ra ped. nauk, Zhitomir, 44 p. (in Russian).
3. Lerner, I. Ja. (1981). Didakticheskie osnovy metodov obuchenija, Pedagogika, Moscow, 186 p. (in Russian).
4. Esina, E. (2008). Pedagogicheskaja psihologija: konspekt lekcij, Jeksmo, Moscow, p. 102 (in Russian).
5. Dolzhenko, O. V. & Shatunovskij, V. L. (1990). Sovremennye metody i tehnologii obuchenija v tehničeskom vuze: metod. posobie, Vyssh. shk., Moscow, 191 p. (in Russian).
6. Prihod'ko, Ju. A. & Jurcheko, V. I. (eds.) (2012). Psihologičeskij slovar'-spravočnik: [učeb. posobie], Karavella, Moscow, 328 p. (in Russian).
7. Kodzhaspirova, G. M. & Kodzhaspirova, A. Ju. (2005). Slovar' po pedagogike, IKC "MarT", Moscow, 448 p. (in Russian).
8. Zimnjaja, I. A. (1997). Pedagogicheskaja psihologija, Rostov n/D., 480 p. (in Russian).

### **Рекомендовано к публикации:**

Рогальской-Яблонской И. П., доктором педагогических наук, профессором;

Горевым П. М., кандидатом педагогических наук,

главным редактором журнала «Концепт»



[www.e-koncept.ru](http://www.e-koncept.ru)

Поступила в редакцию <i>Received</i>	16.12.16	Получена положительная рецензия <i>Received a positive review</i>	19.12.16
Принята к публикации <i>Accepted for publication</i>	19.12.16	Опубликована <i>Published</i>	22.12.16

© Концепт, научно-методический электронный журнал, 2016

© Трофаила Н. Д., 2016

**Дайкер Анна Оттовна,**

преподаватель кафедры экономической социологии и регионального управления Института социологии и регионоведения ФГАОУ ВО «Южный федеральный университет», г. Ростов-на-Дону  
[ann.daiker@gmail.com](mailto:ann.daiker@gmail.com)



**Чернов Сергей Александрович,**

кандидат экономических наук, доцент кафедры экономической социологии и регионального управления Института социологии и регионоведения ФГАОУ ВО «Южный федеральный университет», г. Ростов-на-Дону  
[sachernov@sfedu.ru](mailto:sachernov@sfedu.ru)

### Экономическая идентичность региона и сетевой аспект его конкурентных преимуществ\*

**Аннотация.** В статье рассмотрены вопросы экономической идентичности региона, ее влияния на формирование сетевых форм взаимодействия в экономике региона. Обосновывается роль стержневых и ключевых компетенций в сетевой экономике региона. Выделяются аксиомы и закономерности конкурентных преимуществ региона в контексте сетевой экономики.

**Ключевые слова:** сети, сетевая экономика, идентичность, регион, конкурентные преимущества региона, стержневые компетенции, ключевые компетенции, инновационный регион.

**Раздел:** (04) экономика.

Существующий кризис идентичности в современном российском обществе влияет на все сферы жизни, в том числе и на экономическую. Готовность региональной экономики к переходу к сетевой форме организации экономики определяется как инфраструктурными и технологическими факторами, так и наличием региональной экономической идентичности.

В сетевой экономике технологии развития компетенций являются сетевыми. Чтобы компетенции развивались, необходимо создание площадок их интенсивного взаимодействия. Такими площадками могут быть кластеры, технологические платформы, предпринимательские ассоциации, стратегические альянсы и т. д.

Наличие многообразных связей мировых лидерских проектных групп привнесло новые качества в понятие стержневой компетенции. Теперь к навыкам и умениям разрабатывать новые технологии и продукты и производить их добавились увлеченность и преданность делу, ассоциативный опыт. На перекрестках сетей уникальные контакты создают уникальные комбинации компетенций, которые не поддаются копированию, то есть устойчивые конкурентные преимущества. К. К. Прахаланд и Г. Хэмел отмечают: «...стержневые компетенции компании практически невозпроизводимы ее конкурентами, поскольку они представляют собой сложное взаимодействие отдельных индивидуальных технологий и навыков» [1]. Комбинацию таких стержневых компетенций в сети также

\*Статья подготовлена в рамках Гранта РГНФ, проект № 15-02-00441 «Экономическая идентичность российских регионов: концептуализация понятия, разработка инструментария измерения и сравнения, включение в систему регионального бренд-менеджмента».



невозможно скопировать внешними организациями. Компетенции выращиваются не в матричных структурах, а в стратегических бизнес-единицах (СБЕ). Поэтому компетенции имеют портфельный характер, по сути комбинационны и предрасположены к сетевому взаимодействию. Сама природа СБЕ предрасполагает к сетевому взаимодействию, поскольку компетенции являются фрагментом мозаики определенной экосистемы. Ядро портфельных компетенций – источник новых возможностей развития.

Сеть стратегических альянсов – это не только явные, формализованные группы, действия, технологии, но и неявные. Здесь неявное лидерство, меняющиеся комбинации лидерских взаимодействий, лидерских инициатив (ассоциативное лидерство) – серьезный актив. Чтобы сохранить позиции, необходимо сохранить явное и неявное ассоциативное лидерство.

Если в регионе система высшего образования оторвана от бизнес-проектов, это затрудняет создание стержневых компетенций. Для решения этой проблемы необходимо приобретение опыта в ходе как непрерывных экспериментов, так и оттачивания рутинных взаимодействий. Стержневые компетенции – это процесс, «форма существования» [2].

Ключевые компетенции позволяют взаимодействовать региону с мировыми игроками как равноправными партнерами, обеспечивают доступ на внешние рынки.

*Аксиома. Конкурентные преимущества (КП) инновационного региона, его ключевые инновационные компетенции формируются **на перекрестках** инновационных потоков, в инновационных кластерах – неравновесных системах, на границе хаотических инновационных состояний. Для субъектов инновационного кластера характерно самопроизвольное изменение поведения.*

*Закономерность. Основу сетевых инновационных связей составляет **соответствие уровня компетенции** двух и более сетевых игроков.*

Так, исходным шагом вхождения российской компании «Электрон» в глобальные сети стало создание собственной научно-инженерной школы. Это позволило ей установить «горизонтальные» отношения с глобальной корпорацией. Горизонтальные отношения – это отношения равных уровней. Если один из партнеров специализируется на сборке техники и не имеет R&D-подразделений, то горизонтальные отношения устанавливаются на уровне совместных предприятий по сборке импортной техники. Так, на территории развивающихся стран ТНК передают местному производителю из производственной цепочки конечных продуктов минимальное количество сборочных операций. Самыми прибыльными в глобальной цепочке являются продажа и сервисное обслуживание, поэтому они закрепляются за ТНК. В случае если один из партнеров имеет R&D, сетевые отношения достигают самой высокой планки, определяют уровень ее работ в данном подразделении. Уровень R&D является технологическим потолком, выше которого ТНК партнерские сетевые отношения, как правило, не устанавливает. Если R&D контрагентов сети способны к фундаментальным технологическим прорывам и работают в одном инновационном пространстве, они формируют устойчивые цепочки горизонтальных отношений. Это инновационное партнерство полного цикла.

*Аксиома. Сетевая комбинация компетенций является ценным ресурсом. Такие комбинации могут включать в себя как превосходство отдельных компетенций, так и их равенство.*

*Аксиома. Сетевая комбинация компетенций определяет их ценность. «Центр тяжести» отдельных компетенций уходит за пределы отдельных компаний. Это формирует основу сетевых отношений и повышает роль пространственного (регионального) фактора.*

**Закономерность. Взаимодействия сетевых процессов разработки новых видов продукции и бизнеса создают *петли усиления* имеющихся и формирующихся конкурентных преимуществ.**

Устойчивое сетевое движение КП в петлях усиления поощряет тесные контакты с контрагентами, их информационных полей. Необходимость междисциплинарного, межотраслевого общения в процессе развития явных и неявных знаний, технологий создает основу формирования кластеров.

**Закономерность. Сетевая организация является, по сути, самоорганизацией равноправных партнеров, самоорганизация характеризуется доминированием неформальных связей и отношений над формальными. Неформальные связи результативны при наличии определенного разнообразия компетенций, знаний, интересов и опыта партнеров.**

**Закономерность. Наличие неформальных компонентов инновационных взаимосвязей локализует сетевые связи. Соотношение формальных и неформальных технологических связей определяет степень локализации сетевой организации. Формальные связи способствуют межрегиональной, глобальной рассредоточенности инновационной сети.**

**Закономерность. КП в сетевой глобальной экономике приобретают сетевые свойства. Прежде всего это качество внешнеэкономических сетевых связей региона. Если определять конкурентные преимущества региона, то нужно исходить из количества компаний, способных выходить на уровень партнерства полного цикла. Это конкурентные преимущества первого уровня. Конкурентные преимущества второго уровня – это когда R&D-подразделения региональных компаний выполняют частные прикладные работы. Конкурентные преимущества третьего уровня – это выполнение функций сборочного звена в глобальной инновационной или индустриальной цепочке добавленной стоимости (ДС). Конкурентные преимущества четвертого уровня – это вхождение в федеральные инновационные или индустриальные сети.**

Другой вариант установления горизонтальных отношений с мировыми игроками – это технологический союз с нишевым игроком. Так, компания «Электрон» параллельно с установлением сетевых отношений с GE, Siemens, Philips и Toshiba формировала сетевые связи с компаниями среднего бизнеса (немецкой фирмой малого бизнеса Inter Medical) в целях овладения недостающими компетенциями.

Крупные компании с большим трудом генерируют прорывные технологии, поэтому они приобретают преимущества в результате поглощения средних лидеров или небольших инновационных стартапов.

**Закономерность. КП региона формируются как в мировых технологических и информационных потоках, так и в контуре региона в виде компетенций межотраслевого, междисциплинарного взаимодействия, умений стыковать технологические потоки и адаптировать их к потребностям регионального развития, умений вести переговоры и формировать сетевые отношения.**

Технологический аспект конкурентоспособности привносит объективность, в то же время в органической среде бизнеса конкурентные преимущества имеют персонализированный характер и связаны с личностью предпринимателя, лидера, их связями, качеством сетевого партнерского взаимодействия. Предпринимательский ресурс в сетевой экономике приобретает сетевые многомерные свойства, новые качества гибкости, мобильности. Это создает возможность формирования таких сетевых бизнес-моделей, которые управляют процессами интеграции различных продуктов в сетевую совокупность, в этом смысле сетевым продуктовым дизайном.

КП имеют финансовую проекцию. Важны компетенции, повышающие капитализацию сетевых компаний. Они формируются в процессе накопления опыта работы контрагентов сети на глобальных финансовых рынках. Так, российская компания Yota Devices, продукция которой заняла первое место на всех престижных профильных международных выставках и фестивалях, не в состоянии создать соответствующий сегмент рынка. Для построения глобальной раскручивающейся сети необходим первоклассный финансовый менеджмент, маркетинговая поддержка, радикальная перестройка операционной деятельности на основе вхождения в глобальные технологические сети. И главное, необходимы большие финансовые ресурсы. Все это превращается в непреодолимые препятствия «выращивания чемпиона».

КП создаются в пространстве насыщенного информационно-технологического обмена, креативного саморазвивающегося производства. Развитие предполагает столкновение разнообразных креативных точек зрения, дискуссию, что возможно при уравнивании прямых и обратных связей. Создание множества петель «прямая – обратная связь» порождает особый контур сетевых отношений

К. Клок и Дж. Голдсмит выделяют «процессы-отношения», связанные с реанимацией обратных связей, формированием креативной среды, и «процессы формирования консенсуса», связанные с выработкой решений в команде, согласованием и посредничеством, – это сетевые процессы [3]. Если в региональной экономике эти процессы присутствуют как стратегические, это позволяет точкам роста работать более интенсивно, носителям фундаментальных компетенций более тесно взаимодействовать, преумножать их и транслировать по сетям.

*Закономерность. Сети придают КП динамический характер, совершают их диффузию. Конкурентные преимущества в современной экономике без сетевого движения быстро угасают, и наоборот. Чем более широкий спектр отношений в сети устанавливается, тем более динамично развиваются конкурентные преимущества.*

Ареалами максимального разнообразия отношений являются сетевые узлы, характеризующиеся сгустком сетевых связей. Не случайно конкурентные преимущества концентрируются в узлах сети.

КП, генерируемые кластерами, имеют территориальную проекцию и выражаются в территориально-структурных и компонентно-структурных процессах. Здесь важно преодоление территориальной инерции. П. М. Полян и А. И. Трейвиш пишут о том, что территориальная структура инерционна. Она накапливает прежние изменения, аккумулирует новые, консервируя их. Современный территориальный подход должен учитывать законы агломерации, подчиняющие экономические процессы пространственным, а также законы пространственного разнообразия (ландшафтного, этнического, регионального, ментального, жизнедеятельности) [4]. Важно также, чтобы кластерный подход приобрел большую географическую направленность и учитывал потенциал определенного региона [5].

М. Кастельс использует теорию сетей для анализа городской среды. Сетевые структуры развертываются как на внутригородском уровне, так и между глобальными городами. Параллельно появляются информационно-властные узлы в глобальных городах, которые замыкают на себе основные потоки информации, финансовые ресурсы и становятся центрами принятия стратегических управленческих решений. Последние инициируют процессы достраивания глобальных цепочек добавленной стоимости, являющиеся движителями развития современной экономики, в частности региональной и муниципальной.

КП региона определяются качеством связности его субъектов, позволяющей достичь синергии. Прежде всего речь идет об агломеративной связности, являющейся основой кластерного взаимодействия.

*Закономерность. Агломеративная связность основана на **межмуниципальных** взаимодействиях, межмуниципальных инициативах и проектах. Эффективные горизонтальные взаимодействия внутримunicipального масштаба стремятся выйти на межмуниципальный уровень, поскольку открывают новые ресурсные источники. Таким образом, чтобы регион приобретал или воспроизводил конкурентные преимущества, он должен проводить политику всемерного поощрения межмуниципальных инициатив и проектов.*

Сетевая экономика способствует атомизации как ее субъектов, так и части агломераций. Микроагломерации связаны с совместными действиями ряда муниципальных образований в решении определенной проблемы.

*Закономерность. В региональной экономике **конструкция** городской агломерации оказывает сильное воздействие на **контур** конкурентных преимуществ. Попытки сформировать их за ее пределами чреватые неудачей.*

В узлах сети, в узлах агломерации может наращиваться ДС.

Если методической, методологической основой индустриального развития региона являлась концепция регионального программного стратегического планирования, то инновационное развитие опирается на концепцию поляризованного развития региона. Мировой опыт свидетельствует о том, что применение подхода, поощряющего формирование и развитие полюсов экономического роста, концентрации ресурсов и инфраструктуры в локальных территориях, создает эффект экономического чуда, создает условия для развития новых стратегических процессов. Важно, чтобы данные центры поляризации были внешнеэкономически открыты и вписаны в глобальные цепочки ДС. Важно также создать инфраструктуру расширения успеха и трансферт волн предпринимательской активности и предпринимательских инициатив, предпринимательских проектов на другие территории.

*Аксиома. Динамика экономической активности региона является **производной** динамики полюсов регионального развития.*

Системы мезоэкономики насыщены значительно большим количеством связей, ресурсных потоков, разнонаправленных тенденций, чем отдельные компании. Мезоэкономика характеризуется более высокой степенью неопределенности последствий принимаемых управленческих решений и высокой сложностью расчета вероятностей возникновения новых возможностей. В то же время в среде действия различных сил, разнообразных тенденций прослеживается общий тренд, формирующий основу устойчивого развития региональной экономики – перемещение все большего объема ресурсов в цепочки более высокой ДС. Такие структурные изменения, обновление отраслей его специализации открывают новые возможности сетевого развития региона.

*Аксиома. Конкурентные преимущества компании/региона определяются прежде всего **организационными инновациями**. Организационные инновации призваны усилить синергетические эффекты взаимодействия всех видов ресурсов и в итоге повысить капитализацию компании/региона.*

*Аксиома. Мониторинг организационных преимуществ связан с изучением **соответствия доминирующих форм организации цепочкам добавленной стоимости**, на которых они работают. Так, для сырьевой экономики характерны линейно-функциональные структуры, индустриальной – дивизиональные, инновационной – матричные и сетевые. За каждым из видов структур стоит определенная форма предпринимательской активности.*



Стратегическим ресурсом мезоэкономики является предпринимательский, в частности способности предпринимателей развивать свои организационные преимущества.

*Закономерность. Главным потенциалом мезоэкономики является потребность предпринимателя в **высших формах организации**. Последние составляют вершину организационной пирамиды, в основании которой находятся простейшие линейно-функциональные структуры, в верхней части – органические структуры и сетевые процессные системы.*

*Петли усиления конкурентных преимуществ мезосистемы связаны с трансфертом организационного опыта, позволяющим выходить на новые более высокие цепочки добавленной стоимости.*

*Закономерность. Если в отраслях специализации региона доминируют матричные структуры, регион начинает переходить к сетевому типу организации. Для инновационного региона характерна особая сеть связей между различными СБЕ, формирующая на пересечениях разных видов деятельности узлы, или ключевые компетенции. Выход региона на новые параметры устойчивости связан с параллельным формированием его новых регуляторов.*

*Закономерность. Абстрактные механизмы равновесной цены, закона спроса и предложения дополняются конкретными целевыми способами координации. Взаимодействие двух способов регулирования в сетевой организации осуществляется в двух направлениях:*

- конкретные, целевые координационные действия выходят за пределы отдельной компании и распространяются на всю сеть;
- абстрактные механизмы регулирования законов спроса, предложения и экономического равновесия проникают в компанию.

Компании, объединенные в сеть, используют потенциальные выгоды, которые появляются в результате согласованных действий. Сети расширяют области предпринимательского, технологического и организационного успеха, делая региональную экономику более процветающей. Примерами регионального сетевого партнерства являются альянсы, согласованность действий региональных компаний на уровне функциональных зон, проектов, команд, стратегических бизнес-единиц, отдельных специалистов. К такому сотрудничеству склонны организации, имеющие развитые горизонтальные связи и отношения, самоорганизующиеся структуры и независимые проектные группы. В тех регионах, где развиты формы внутренней предпринимательской самоорганизации, сетевые отношения развиваются более масштабно и успешно.

Современные сети создают возможности для многомерного обмена знаниями, формирования сбалансированных портфелей интеллектуальных продуктов, компетенций. Обмен двух идей рождает новое знание. Обмен двух интеллектуальных продуктов создает условия для формирования третьего, четвертого и т. д. В определенных точках обмена рождаются информационные потоки. Работает информационный мультипликатор. В сети рождаются новые формы присвоения, распоряжения, использования интеллектуальных продуктов, позволяющие в ходе информационного обмена преумножить ценность объекта присвоения, сформировать стоимость интеллектуальных продуктов. Это формирует новые типы конкурентных преимуществ. Сетевое ускоренное движение знаний, технологий в новой экономике оказывает решающее воздействие на процессы капитализации компаний, уровень конкурентоспособности регионов и стран.

В такой креативной сети созданы благоприятные условия для «умных компаний», главным ресурсом которых становятся знания. Эти компании превращаются в движущую силу инновационной региональной экономики. Для трансформации индустриального региона в инновационный необходима определенная критическая масса



умных компаний. Последние, с одной стороны, создают постоянный поток новых инновационных предложений, с другой – устойчивый спрос на инновационные продукты. Умные компании вступают во взаимоотношения с рынком посредством менеджеров по работе с клиентами, понимающих конкретные устремления как индивидуальных, так и сетевых потребителей. Они создают новые типы сетевого сотрудничества компаний и специалистов, формируя стоимость на перекрестках индивидуального или коллективного обмена идеями, навыками, опытом. Такие перекрестки насчитывают десятки и сотни сотрудников и напоминают высокоспециализированные мастерские из областей высоких технологий.

*Закономерность. Сеть может быть мобильной, если ее участники **минимизируют** свой организационный масштаб. Гигантомания и сетевая организация – две малосовместимые альтернативы.*

Масштабные, глобальные структуры, отрицающие сетевые отношения, утрачивают устойчивость. Качественно меняется процесс формирования бренда. Классический вариант стереотипного бренда, поддерживающего гигантоманию, стал исчезать в западных странах в конце 1990-х – начале 2000-х. Сегодня бренд предполагает привнесение в ценность продукта инициативы покупателя, индивидуального потребительского выбора.

*Закономерность. Региональные инновационные сети третьего поколения в качестве субстанции имеют не фирмы, а **стратегические бизнес-единицы**, проектные группы. СБЕ в компании имеют ограниченные горизонтальные связи. Их партнерские сетевые отношения устремлены **вовне** – прежде всего в региональную сеть. Это предопределяет «атомизацию» региональных инновационных сетей.*

Атомизация в сети вызывает общий тренд раскручивания базовых региональных компаний, которые вынуждены подчиняться законам сети. Последнее связано с тем, что базовые региональные компании часто конкурентные преимущества приобретают в инновационных сетях, вовлекая в свою структуру некоторые «атомы» сетей.

*Закономерность. К конкурентным преимуществам относятся **организационные компетенции**, способности реализовывать организационные инновации нового поколения. Их развитие – стратегический процесс повышения конкурентоспособности региона. Параллельно происходит формирование лидеров новой генерации.*

Организационные компетенции современной компании нацелены на развитие компании как пространства инициатив. Новое качество партнерских сетевых отношений связано с необходимостью создания нового масштаба инициативного, проектного действия. Чем больше инициатив приходится на одного инженера или носителя фундаментальных компетенций, тем лучше.

Как пишут А. А. Максименко и О. В. Павлова, в противостоянии сетей победят те компании, которые обладают сильной организационной культурой; «сети смогут существовать настолько долго, насколько они могут поддерживать свою идентичность и противостоять (или находить консенсусы) идентичности других сетей, в том числе национальным идентичностям других государств» [6].

## Ссылки на источники

1. Минцберг Г., Куинн Дж. Б., Гошал С. Стратегический процесс. – СПб.: Питер, 2001. – С. 117.
2. Чернов С. А., Дайкер А. О. Пространство знаний и развитие сетевых отношений в контексте идентичности региона // Идентичность российских регионов и её экономическое измерение: сб. докл. и выступлений участников круглого стола. – Ростов н/Д.: Изд-во «Фонд науки и образования», 2015. – С. 96–114.
3. Клок К., Голдсмит Дж. Конец менеджмента. – СПб.: Питер, 2004. – С. 283.
4. Управление региональными социально-экономическими системами: сущность, проблемы и пути развития: монография / науч. ред. В. М. Белоусов. – Ростов н/Д.: МАРТ, 2013. – С. 315–319.

5. Дайкер А. О. Экономико-географические факторы региональной экономической идентичности // Экономическая идентичность региона: концепция, подходы, оценки: монография / под ред. В. М. Белоусова. – Ростов н/Д.: Изд-во «Фонд науки и образования», 2015. – С. 49–67; Чернов С. А. Инновационная идентичность регионального экономического пространства // Экономическая идентичность региона: концепция, подходы, оценки: монография / под ред. В. М. Белоусова. – Ростов н/Д.: Издательство «Фонд науки и образования», 2015. – С. 68–88.
6. Максименко А. А., Павлова О. В. Идентичность: причины появления и условия существования сетей // Креативная экономика. – 2008. – № 9(21). – С. 31–35.

**Daiker Anna,**

Lecturer at the chair of Economic Sociology and Regional Management, Southern Federal University, Rostov-on-Don  
[ann.daiker@gmail.com](mailto:ann.daiker@gmail.com)

**SergeyChernov,**

Candidate of Economic Sciences, Associate Professor at the chair of Economic Sociology and Regional Management, Southern Federal University, Rostov-on-Don  
[sachernov@sfned.ru](mailto:sachernov@sfned.ru)

**Region economics and identity network aspect of its competitive advantages**

**Abstract.** The paper considers questions of economic identity of the region and its influence on the formation of network forms of cooperation in the regional economy. The authors substantiate the role of core competencies in the network economy of the region and allocate axioms and laws of the competitive advantages of the region in the context of the network economy.

**Key words:** network, network economy, identity, region, competitive advantages of region, core competencies, innovative region.

**References**

1. Minberg, G., Kuinn, Dzh. B. & Goshal, S. (2001). Strategicheskij process, Piter, St. Petersburg, p. 117 (in Russian).
2. Chernov, S. A. & Dajker, A. O. (2015). "Prostranstvo znaniy i razvitie setevykh otnoshenij v kontekste identichnosti regiona", Identichnost' rossijskih regionov i ejo jekonomicheskoe izmerenie: sb. dokl. i vystuplenij uchastnikov kruglogo stola, Izd-vo "Fond nauki i obrazovanija", Rostov n/D., pp. 96–114 (in Russian).
3. Klok, K. & Goldsmit, Dzh. (2004). Konec menedzhmenta, Piter, St. Petersburg, p. 283 (in Russian).
4. Belousov, V. M. (ed.) (2013). Upravlenie regional'nymi social'no-jekonomicheskimi sistemami: sushhnost', problemy i puti razvitija: monografija, MART, Rostov n/D., pp. 315–319 (in Russian).
5. Dajker, A. O. (2015). "Jekonomiko-geograficheskie faktory regional'noj jekonomicheskoy identichnosti", in Belousov, V. M. (ed.) Jekonomicheskaja identichnost' regiona: koncepcija, podhody, ocenki: monografija, Izd-vo "Fond nauki i obrazovanija", Rostov n/D., pp. 49–67; Chernov, S. A. (2015). "Innovacionnaja identichnost' regional'nogo jekonomicheskogo prostranstva", in Belousov, V. M. (ed.) Jekonomicheskaja identichnost' regiona: koncepcija, podhody, ocenki: monografija, Izdatel'stvo "Fond nauki i obrazovanija", Rostov n/D., pp. 68–88(in Russian).
6. Maksimenko, A. A. & Pavlova, O. V. (2008). "Identichnost': prichiny pojavlenija i uslovija sushhestvovanija setej", Kreativnaja jekonomika, № 9(21), pp. 31–35 (in Russian).

**Рекомендовано к публикации:**

Горевым П. М., кандидатом педагогических наук,  
 главным редактором журнала «Концепт»

Поступила в редакцию <i>Received</i>	14.12.16	Получена положительная рецензия <i>Received a positive review</i>	16.12.16
Принята к публикации <i>Accepted for publication</i>	16.12.16	Опубликована <i>Published</i>	30.12.16



© Концепт, научно-методический электронный журнал, 2016

© Дайкер А. О., Чернов С. А., 2016

**Андрущенко Наталия Викторовна,**  
аспирант Уманского государственного педагогического университета  
имени Павла Тычины, г. Умань, Украина  
[tomilenko1@rambler.ru](mailto:tomilenko1@rambler.ru)



### **Характеристика уровней воспитанности здоровьесберегающего поведения детей старшего дошкольного возраста**

**Аннотация.** В статье рассматриваются вопросы воспитания у детей старшего дошкольного возраста здоровьесберегающего поведения. Определяются критерии воспитанности здоровьесберегающего поведения, соответствующие им показатели, а также представлены результаты констатирующего эксперимента в виде количественной и качественной характеристик уровней воспитанности здоровьесберегающего поведения детей.

**Ключевые слова:** здоровьесберегающее поведение, критерии, показатели, характеристики, уровни воспитанности, дети старшего дошкольного возраста.

**Раздел:** (01) педагогика; история педагогики и образования; теория и методика обучения и воспитания (по предметным областям).

Исследование вопроса формирования здоровьесберегающего поведения детей старшего дошкольного возраста является весьма актуальным в контексте особенностей развития современного общества, создающего предпосылки к возникновению проблем со здоровьем не только у взрослых, но и у детей. К их числу можно отнести быстрые разнообразные изменения в разных областях социально-экономической жизни социума, что приводит к возрастанию нервно-психического напряжения взрослых, а также некачественное питание, малоподвижный образ жизни, вредные привычки. Формирование здорового образа жизни, воспитание у детей убеждений в необходимости бережного отношения к собственному здоровью и здоровью окружающих, стремление к усвоению знаний о физической, социальной, психической и духовной его составляющих – все это превратилось в серьезные социальные проблемы.

Поскольку воспитание у ребенка здоровьесберегающего поведения является достаточно сложной проблемой, постольку общей стратегией воспитания ребенка дошкольного возраста ученые определяют формирование произвольного поведения – поведения осознанного, инициативного и здоровьесозидающего. Здоровьесберегающим поведением является такой тип социального поведения, который постоянно расширяется и совершенствуется на основании приобретения ребенком новых знаний о здоровье, важности его сбережения и укрепления, что выражается в организованной определенным образом деятельности, которая обеспечивает связь организма с окружающей средой.

Состояние здоровья и образ жизни современных детей требуют изменения общепринятых подходов к этой сфере, а именно: рассматривать вопросы влияния на формирование здорового образа жизни детей в аспекте актуализации воспитания здоровьесберегающего поведения старших дошкольников во взаимодействии дошкольного образовательного учреждения с семьями воспитанников.

Взаимодействие дошкольного образовательного учреждения с семьями воспитанников рассматриваем как взаимовлияние воспитателей и родителей, взаимодействие которых понимаем как последовательную смену субъект-объектных характеристик участников педагогического процесса в учреждении образования: вначале воспитатель является субъектом, а родители – объектами воздействия, а потом наоборот.

Необходимость определения уровней воспитанности здоровьесберегающего поведения детей старшего дошкольного возраста требует выделения критериев, служащих индикаторами, на основании которых проводится оценка динамики и результативности экспериментальных исследований. Определяя критерии воспитанности здоровьесберегающего поведения у детей старшего дошкольного возраста, мы опирались на исследования ученых (Т. Андрущенко, В. Бобрицкая, Д. Воронин, В. Горашук, О. Ежова, Л. Карнаух, С. Кириленко, Л. Кузнецова, Н. Маковецкая, С. Омельченко и др.), посвященные проблемам сбережения здоровья детей в образовании. Критерий рассматриваем как признак, на основе которого проводится оценка уровня воспитанности здоровьесберегающего поведения у детей старшего дошкольного возраста. Следовательно, выбирая критерии, мы остановились на тех, которые отвечали таким требованиям: взаимосвязь и отражение структуры здоровьесберегающего поведения; надлежащая совокупность показателей, с помощью которых можно продиагностировать различные аспекты сформированности норм и правил, обеспечивающие здоровьесберегающее поведение и способствующие физическому, социальному, психическому и духовному здоровью личности; четкость и доступность критериев для измерения уровня воспитанности поведения детей в процессе педагогического исследования.

Критериями воспитанности здоровьесберегающего поведения у детей старшего дошкольного возраста определены: мотивационно-ценностный, когнитивно осознанный, деятельностно-поведенческий.

Мотивационно-ценностный критерий связан с мотивационной сферой личности – социально детерминированным (по своему происхождению, содержанию и способам реализации) образованием. Здесь мотив выступает в единстве внутреннего и внешнего побуждения активности человека, в котором оказывается система смысловых новообразований и моральных ценностей человека.

Общеизвестно, что мотивация направляет и организует поведение ребенка, предоставляет личностный смысл и значимость его здоровьесберегающей деятельности, способствует превращению внешне сформулированных целей по соблюдению здорового образа жизни во внутренние потребности личности. Формирование здоровьесберегающего поведения у старших дошкольников не может происходить без активного, сознательного участия самого ребенка, поскольку появление мотивов способствует их соответствию реальному поведению, происходит обособление эмоционального отношения от моральной оценки и их подчинение последней. Следовательно, воспитание здоровьесберегающего поведения у ребенка тесно связано с возникновением мотивов, появляющихся на основании интереса детей к миру взрослых и выражающихся в стремлении быть похожими на них. Среди мотивов выделяют следующие: игровые, мотив личностных достижений (потребность в признании, самоутверждении, самовыражении), моральные (освоение норм и правил общественной морали, поведения, обогащения ценностей внутреннего мира, рост их соответствия реальному поведению ребенка), познавательные и соревновательные [1].

Среди важных новообразований старшего дошкольника в личностной сфере психологи (В. Котырло, Е. Кононко, А. Смирнова и др.) выделяют соподчинение мотивов и развитие нравственного сознания (обобщенное восприятие правил независимо от того, кто требует их исполнения, и отношения к этому человеку; перенос правил на аналогичные усвоенным ситуации; преобразования обобщенных правил в нормы поведения; обогащение опыта поведения; возникновение и обретение устойчивости новых чувств) благодаря освоению ребенком временного пространства, которое способствует формированию полимотивированности действия ребенка. Важ-



ным для развития мотивационной сферы ребенка является возникновение в этом возрасте дифференциации мотивов «хочу» и «нужно», в то же время психологи (В. Котырло, В. Крутецкий) отмечают, что устойчивость иерархии мотивов еще ситуативна, а значит, требует контроля взрослого. Для формирования здоровьесберегающего поведения у ребенка важно возникновение внутренних этических инстанций как эталонов, выражающихся в умении не только действовать, следуя моральным мотивам, но и в способности отказаться от того, что интересует.

Также для формирования здоровьесберегающего поведения важную роль играют ценностные ориентации как отражение в сознании человека ценностей, признаваемых его стратегическими жизненными целями и мировоззренческими ориентирами. Ценностное отношение является важным новообразованием дошкольного периода жизни детей. Базовым компонентом дошкольного образования определены требования к объему необходимой информации, жизненно важных умений и навыков, системы ценностных отношений личности ребенка к миру и к самому себе. Внимание педагога должно направляться на главные линии развития физического, психического и нравственно-духовного здоровья, личностных ценностей как своеобразного внутреннего стержня, ценностных ориентаций по формированию навыков практической жизни [2]. Ценностные ориентации являются внутренней основой отношения ребенка к миру; они развиваются в рамках образного мироощущения и миропонимания, поэтапно постигаются ребенком через восприятие социальной среды, в разнообразных жизненных ситуациях, во время чтения взрослыми художественных произведений и переживания ребенком их содержания, затем конструируют в сознании ребенка индивидуально неповторимый, самобытный образ социального мира. Поэтому исключительное значение для современной педагогики приобретает задача формирования у детей ценностного отношения к миру, к людям, к самому себе, своему здоровью, к Добру, Жизни, Красоте и Родине [3]. Отсюда первым критерием здоровьесберегающего поведения у детей старшего дошкольного возраста был определен мотивационно-ценностный, раскрывающий важность развитой мотивационной сферы ребенка и сформированных у него ценностных ориентаций здорового образа жизни. Мотивационно-ценностный критерий характеризует основные, базовые качества личности, определяющие мотивы поведения, формирующие ценности и приоритеты для сохранения и укрепления здоровья, избегания неоправданных рисков и проблем со здоровьем. Этот критерий раскрывается через следующие показатели: ценностные ориентации в отношении сохранения собственного здоровья; интерес к факторам сохранения здоровья; мотивация к реализации норм и правил здоровьесберегающего поведения в повседневной жизни.

Вторым критерием здоровьесберегающего поведения определен когнитивно осознаваемый, выбор которого обуславливается необходимостью овладения детьми системой представлений о здоровье, здоровом образе жизни и осознания ими необходимости ответственного отношения к своему здоровью и здоровью окружающих людей. Этот критерий выбран исходя из приоритетности умственного развития личности как важной составляющей всестороннего и гармоничного развития ребенка в целом и формирования здоровьесберегающего поведения детей дошкольного возраста в частности. Решающим условием в умственном развитии ребенка является его активная деятельность (общение, экспериментирование, макетирование, моделирование), процесс освоения которой базируется на познавательном интересе, субъектной позиции и направленности личности. Естественную научную основу познания детьми представлений о себе, мире людей и предметов, видах деятельности человека в окружающей среде составляет исследовательский рефлекс «Что такое»



(по И. Павлову), имеющий врожденный характер и познавательную направленность. С развитием ребенка его когнитивные стремления реализуются в познавательной активности, которая выражается в мотивированно обусловленной внутренней готовности к освоению разных видов деятельности. Поэтому вторым критерием здоровьесберегающего поведения у детей старшего дошкольного возраста был определен когнитивно осознаваемый, что подтверждает важность развитой познавательной сферы детей и осознания ими необходимости ответственного отношения к своему здоровью и здоровью окружающих людей. Когнитивно осознаваемый критерий характеризует систему представлений ребенка о здоровье и его состоянии, о строении организма, факторах здоровьесбережения, с которыми он сталкивается в процессе жизнедеятельности, и раскрывается через следующие показатели: представления ребенка о здоровье и характере эмоционального отношения к проблемам здоровья; аргументированный выбор способов жизнедеятельности, направленный на сохранение и укрепление здоровья, и способность выделить опасные факторы; знание норм и правил здоровьесберегающего поведения и осознание целесообразности их соблюдения.

Третьим критерием воспитанности здоровьесберегающего поведения определен поведенческо-деятельностный, выбор которого обуславливается важностью сложившихся социальных норм поведения и необходимостью формирования у ребенка действий и поступков, направленных на сохранение и изменение здоровья как составляющих здоровьесберегающего поведения.

Поведение – это целенаправленная система взаимосвязанных поступков, совершаемых человеком для реализации определенных функций, обусловленных взаимодействием со средой. Таким образом, поведение проявляется в трех основных формах: поступках, нравах, обычаях. Поступок – основная форма и единица поведения, единичный, относительно завершённый акт жизнедеятельности личности. Поступок выражается в действиях вербально и невербально сформулированной позиции или в отношениях личности. Поступок конструируется, осмысливается и осуществляется самой личностью благодаря самосознанию. Из поступков состоит все поведение личности. Промежуточная форма поведения – привычка, автоматизированное действие, которое стандартизирует поведение человека и составляет потребность личности в определенных условиях. Формирование многих привычек начинается в раннем детстве, при этом значительную роль играет основной механизм социализации – подражание старшим, от поведения которых в значительной степени зависит то, какие привычки приобретает ребенок. В аспекте формирования здоровьесберегающего поведения стоит отметить, что привычки делятся на хорошие и плохие, полезные и вредные; положительные и полезные – способствуют гармоническому развитию ребенка. Плохие и вредные привычки, которые могут возникать в результате подражания поведению родителей, воспитателей или значимых сверстников, могут провоцировать риски и опасности, а в дальнейшем привести к проявлению девиантного поведения.

Показателями поведенческо-деятельностного критерия воспитанности здоровьесберегающего поведения у детей старшего дошкольного возраста определяем следующие: умение соблюдать правила сохранения собственного здоровья и здоровья других людей; наличие жизненных навыков преодоления стрессовых ситуаций; наличие навыков здоровьесберегающего способа действия; умение оценивать собственное поведение и поведение других людей с позиции здорового образа жизни.

На основании определенных нами критериев воспитанности здоровьесберегающего поведения детей старшего дошкольного возраста и соответствующих показателей были выделены такие уровни воспитанности: достаточный, средний и низкий.

Дети, продемонстрировавшие достаточный уровень здоровьесберегающего поведения, показали сформированные ценностные ориентации в отношении сохранения собственного здоровья и признания здоровья ценностью, устойчивый интерес к факторам сохранения здоровья и сформированную мотивацию к реализации норм и правил здоровьесберегающего поведения в повседневной жизни, правильные представления о здоровье и адекватное эмоциональное отношение к проблемам здоровья; аргументированный выбор способов жизнедеятельности, направленной на сохранение и укрепление здоровья, и способность выделить опасные факторы; знание норм и правил здоровьесберегающего поведения и осознание целесообразности их соблюдения; умение соблюдать правила сохранения собственного здоровья и здоровья других людей; наличие жизненных навыков преодоления стрессовых ситуаций и здоровьесберегающего способа действия; умение оценивать собственное поведение и поведение других людей с позиции здорового образа жизни. Детей, демонстрирующих такой уровень воспитанности, было 15,4%.

Дети, продемонстрировавшие средний уровень здоровьесберегающего поведения, показали индифферентное отношение к сохранению собственного здоровья и демонстрировали признание здоровья ценностью только в условиях конкретной ситуации, ситуативный интерес к факторам сохранения здоровья и частично сформированную мотивацию к реализации норм и правил здоровьесберегающего поведения в повседневной жизни, частично правильные представления о здоровье и не всегда адекватное эмоциональное отношение к проблемам здоровья; выбор способов жизнедеятельности, направленных на сохранение и укрепление здоровья, был ситуативным, способность выделять опасные факторы проявляется только при поддержке взрослого. Такие дети отличались фрагментарными знаниями относительно норм и правил здоровьесберегающего поведения и не всегда осознанием целесообразности их соблюдения; частично сформированным умением соблюдать правила сохранения собственного здоровья и здоровья других людей; наличием отдельных жизненных навыков преодоления стрессовых ситуаций и здоровьесберегающего способа действия; не всегда правильной оценкой собственного поведения и поведения других людей с позиции здорового образа жизни. Детей, демонстрирующих такой уровень воспитанности, было 37,1%.

Дети, продемонстрировавшие низкий уровень здоровьесберегающего поведения, равнодушно относились к сохранению собственного здоровья и не признали здоровье ценностью, у них отсутствует интерес к факторам сохранения здоровья и мотивация к реализации норм и правил здоровьесберегающего поведения в повседневной жизни; имеются ложные представления о здоровье и неадекватное эмоциональное отношение к проблемам здоровья; для них характерно неумение определять способы жизнедеятельности, направленные на сохранение и укрепление здоровья, а также выделять опасные факторы без помощи взрослого; у них не сформированы знания норм и правил здоровьесберегающего поведения и отсутствует осознание целесообразности их соблюдения; у них наблюдается неумение придерживаться правил сохранения собственного здоровья и здоровья других людей; наличие отдельных жизненных навыков преодоления стрессовых ситуаций и здоровьесберегающего способа действия; не всегда правильная оценка собственного поведения и поведения других людей с позиции здорового образа жизни. Детей, демонстрирующих такой уровень воспитанности, было 37,5%.

Результаты констатирующего эксперимента позволили выявить преобладание низкого уровня воспитанности здоровьесберегающего поведения у детей старшего дошкольного возраста в контрольной и экспериментальной группах. Количественные

данные констатирующего эксперимента показали недостатки в процессе воспитания здоровьесберегающего поведения дошкольников. Это означает, что родители, имеющие вредные привычки, негативно влияют на социализацию детей и воспитание у них здоровьесберегающего поведения; воспитатели дошкольных учреждений не обеспечивают в полной мере формирование здоровьесберегающего поведения у детей дошкольного возраста, что подтверждает целесообразность определения комплекса педагогических условий, а также необходимость разработки методики формирования здоровьесберегающего поведения у детей дошкольного возраста с соответствующим программно-методическим обеспечением и ее реализацию в учебно-воспитательном процессе дошкольных образовательных учреждений.

### Ссылки на источники

1. Сидельникова А. Личность ребенка: разъяснения к образовательной линии // Дошкольное воспитание. – 2012. – № 10. – С. 4–8.
2. Базовий компонент дошкільної освіти України / Постанова Кабінету Міністрів України; від 23 листопада 2011 р. № 1392 // Веб сайт Верховної Ради України. – 2012. – URL: [http://zakon4.rada.gov.ua/laws/show/v\\_5-2736-12](http://zakon4.rada.gov.ua/laws/show/v_5-2736-12).
3. Рогальська І. П. Соціалізація особистості в дошкільному дитинстві: сутність, специфіка, супровід: монографія. – К.: Міленіум, 2009. – 400 с.

### **Natalya Andrushchenko,**

PhD student, Pavlo Tychyna Uman State Pedagogical University, Uman, Ukraine  
[tomilenko1@rambler.ru](mailto:tomilenko1@rambler.ru)

### **Characteristics of the levels of preschoolers' health-keeping behavior**

**Abstract.** The paper is devoted to mastering health-behavior by children of senior preschool age. The author defines the criteria for health-keeping behavior, corresponding indicators, results of the ascertaining experiment in the form of quantitative and qualitative characteristics of the level of preschoolers' health-keeping behavior.

**Key words:** health-keeping criteria, indicators (parameters), characteristics, breeding levels of preschoolers.

### **References**

1. Sidel'nikova, A. (2012). "Lichnost' rebenka: raz#jasnenija k obrazovatel'noj linii", Doshkol'noe vospitanie, № 10, pp. 4–8 (in Russian).
2. (2012). "Bazovij komponent doshkil'noї osviti Ukraїni / Postanova Kabinetu Ministriv Ukraїni; vid 23 listopada 2011 r. №1392", Veb sajt Verhovnoї Radi Ukraїni. Available at: [http://zakon4.rada.gov.ua/laws/show/v\\_5-2736-12](http://zakon4.rada.gov.ua/laws/show/v_5-2736-12) (in Ukrainian).
3. Rogal's'ka, I. P. (2009). *Socializacija osobistosti v doshkil'nomu ditinstvi: sutnist', specif/ka, suprovid: monografija*, Milenium, Kiev, 400 p. (in Ukrainian).

### **Рекомендовано к публикации:**

Рогальской-Яблонской И. П., доктором педагогических наук, профессором;  
 Горевым П. М., кандидатом педагогических наук,  
 главным редактором журнала «Концепт»



Поступила в редакцию <i>Received</i>	16.12.16	Получена положительная рецензия <i>Received a positive review</i>	19.12.16
Принята к публикации <i>Accepted for publication</i>	19.12.16	Опубликована <i>Published</i>	30.12.16

© Концепт, научно-методический электронный журнал, 2016

© Андрущенко Н. В., 2016

**Ласковая Татьяна Алексеевна,**  
старший преподаватель ФГБОУ ВО «Московский государственный  
технический университет им. Н. Э. Баумана», г. Москва  
[talaskovy@mail.ru](mailto:talaskovy@mail.ru)



**Пелевина Ирина Николаевна,**  
старший преподаватель ФГБОУ ВО «Московский государственный технический  
университет им. Н. Э. Баумана», г. Москва  
[pdv62@mail.ru](mailto:pdv62@mail.ru)

**Попова Елена Михайловна,**  
кандидат физико-математических наук, доцент ФГБОУ ВО «Московский государственный  
технический университет им. Н. Э. Баумана», г. Москва  
[elmipo@yandex.ru](mailto:elmipo@yandex.ru)

### **Методика изложения темы «Многомерные случайные величины» в курсе «Теория вероятностей»**

**Аннотация.** В работе предлагается методика изложения темы «Многомерные случайные величины» в курсе «Теория вероятностей». Статья написана на основе многолетнего опыта преподавания теории вероятностей и будет полезна как студентам, так и преподавателям при проведении практических занятий. В ней отсутствуют доказательства теоретических фактов, однако приведен список литературы, к которому можно обратиться за более подробным объяснением. В работе разобраны два примера: один для дискретного случайного вектора, другой для непрерывного случайного вектора. В этих примерах найдены законы распределения и основные числовые характеристики, изучаемые в курсе теории вероятностей. Структурированный подход к изложению материала, сочетающий основные теоретические сведения и разбор типовых задач, поможет студентам в самостоятельной работе и при выполнении домашних заданий.

**Ключевые слова:** многомерные случайные величины, дискретный двумерный случайный вектор, непрерывный двумерный случайный вектор, закон распределения.

**Раздел:** (01) педагогика; история педагогики и образования; теория и методика обучения и воспитания (по предметным областям).

Теория вероятностей является важной частью образования выпускника любого технического университета. В природе нет ни одного физического явления, в котором бы не присутствовали в той или иной степени элементы случайности. Как бы точно и подробно ни были зафиксированы условия опыта, невозможно достигнуть того, чтобы при повторении опыта результаты полностью и в точности совпали. Результаты любых измерений и наблюдений – это случайные величины, так как измерительные приборы всегда дают погрешность. Контролируемые параметры выпускаемых изделий также случайные величины, так как станки и автоматы не могут выпускать абсолютно одинаковые изделия. Поэтому теория вероятностей, изучающая случайные величины, является методологией всех эмпирических наук.

В [1] была предложена методика изложения темы «Одномерные случайные величины». В настоящей статье приводится методика изложения темы «Многомерные случайные величины». Многомерные случайные величины возникают тогда, когда в опыте наблюдается не одна случайная величина, а несколько [2, 3].

## Случайные векторы

Часто в эксперименте наблюдают не одну, а сразу несколько случайных величин. При этом с каждым элементарным исходом  $\omega \in \Omega$  связан набор числовых значений некоторых количественных параметров, то есть каждому элементарному исходу  $\omega$  поставлен в соответствие некоторый числовой вектор.

**Определение 1.** Отображение  $X(\omega) = (X_1(\omega), \dots, X_n(\omega)) : \Omega \rightarrow \mathbf{R}^n$  называется  $n$ -мерной случайной величиной, или  $n$ -мерным случайным вектором.

В случае двумерных или трехмерных случайных величин часто используют обозначение  $(X, Y)$  или  $(X, Y, Z)$ .

Например, результат измерения четырехугольного земельного участка ABCD (рис. 1) – это четырехмерный случайный вектор  $X(\omega) = (X_1, X_2, X_3, X_4)$ , где

- $X_1$  – результат измерения стороны AB,
- $X_2$  – результат измерения стороны BC,
- $X_3$  – результат измерения стороны CD,
- $X_4$  – результат измерения стороны AD.



рис.1

**Определение 2.** Функцией распределения  $n$ -мерного случайного вектора  $(X_1, \dots, X_n)$  называется неслучайная функция  $n$  действительных переменных  $x_1, x_2, \dots, x_n$ , определяемая как вероятность совместного выполнения  $n$  неравенств:

$$F(x) = F(x_1, \dots, x_n) = P(X_1 < x_1, \dots, X_n < x_n).$$

В частности, для двумерного случайного вектора  $(X, Y)$  имеем  $F(x, y) = P(X < x, Y < y)$ .

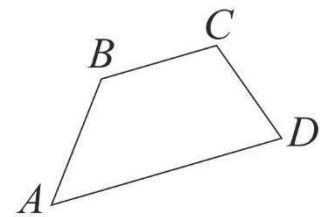
Значение двумерной функции распределения в точке  $(a_1, a_2)$  согласно определению представляет собой не что иное, как вероятность попадания точки  $(X_1, X_2)$  в заштрихованный квадрат с вершиной в точке  $(a_1, a_2)$ , представленный на рис. 2.

**Теорема 1.** Двумерная функция распределения  $F(x, y)$  обладает следующими свойствами:

1.  $0 \leq F(x, y) \leq 1$ .
2.  $F(x, y)$  – неубывающая функция своих аргументов.
3.  $\lim_{x \rightarrow -\infty} F(x, y) = \lim_{y \rightarrow -\infty} F(x, y) = 0$ .
4.  $\lim_{x \rightarrow +\infty} F(x, y) = 1$ .
5.  $\lim_{x \rightarrow +\infty} F(x, y) = \lim_{y \rightarrow +\infty} F(x, y) = 1$ .



рис. 2



6. Вероятность попадания случайной точки  $(X, Y)$  в прямоугольник со сторонами, параллельными координатным осям, может быть вычислена по формуле:

$$P(x_1 \leq X < x_2, y_1 \leq Y < y_2) = F(x_2, y_2) - F(x_2, y_1) - F(x_1, y_2) + F(x_1, y_1).$$

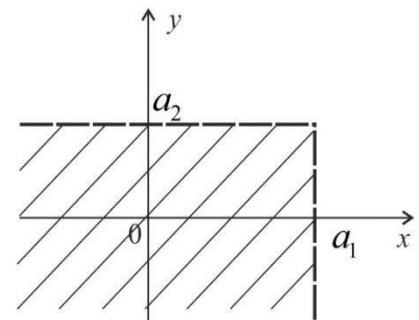
7. Функция  $F(x, y)$  непрерывна слева по каждому из аргументов.

### Дискретные двумерные случайные величины

**Определение 3.** Двумерный случайный вектор  $(X, Y)$  называется дискретным, если каждая его компонента является дискретной случайной величиной.

Перечень возможных пар  $(x_i, y_j)$  значений компонент случайного вектора и соответствующих каждой такой паре вероятностей  $p_{ij} = P(X = x_i, Y = y_j)$ , удовлетворяющих условию  $\sum_i \sum_j p_{ij} = 1$ , называется законом распределения дискретного случайного вектора.

Закон распределения дискретного случайного вектора удобнее всего представить в виде табл. 1.

Таблица 1

X	Y				$P(X = x_i)$
	$y_1$	$y_2$	...	$y_m$	
$x_1$	$p_{11}$	$p_{12}$	...	$p_{1m}$	$P(X = x_1)$
$x_2$	$p_{21}$	$p_{22}$	...	$p_{2m}$	$P(X = x_2)$
...	...	...	...	...	...
$x_n$	$p_{n1}$	$p_{n2}$	...	$p_{nm}$	$P(X = x_n)$
$P(Y = y_j)$	$P(Y = y_1)$	$P(Y = y_2)$	...	$P(Y = y_m)$	1

В последней строке таблицы стоят вероятности событий  $(Y = y_j)$ , равные сумме элементов  $j$ -го столбца:  $P(Y = y_j) = p_{1j} + p_{2j} + \dots + p_{nj}$ . В последнем столбце таблицы стоят вероятности событий  $(X = x_i)$ , равные сумме элементов  $i$ -й строки:  $P(X = x_i) = p_{i1} + p_{i2} + \dots + p_{im}$ .

Таким образом, первый и последний столбцы таблицы задают закон распределения случайной величины  $X$ , а первая и последняя строки – закон распределения случайной величины  $Y$ .

Условным законом распределения случайной компоненты  $X$  при условии, что компонента  $Y$  приняла значение  $y_j$ , называется совокупность значений компоненты  $X$  и соответствующих этим значениям условных вероятностей

$$P(X = x_i | Y = y_j) = \frac{P(X = x_i, Y = y_j)}{P(Y = y_j)}.$$

Зададим условный закон распределения  $X$  при условии, что  $Y = y_j$ , в виде следующей табл. 2:

Таблица 2

$x$	$x_1$	...	$x_n$
$P(X Y = y_j)$	$\frac{P_{1j}}{P(Y = y_j)}$	...	$\frac{P_{nj}}{P(Y = y_j)}$

Дискретные случайные величины  $X$  и  $Y$ , принимающие значения  $x_1, \dots, x_n$  и  $y_1, \dots, y_m$  соответственно, называются независимыми, если  $P(X = x_i, Y = y_j) = P(X = x_i) \cdot P(Y = y_j)$ .

В противном случае дискретные случайные величины называются зависимыми.

**Пример 1.** Дважды бросается игральная кость. Случайная величина  $X$  – число появлений тройки,  $Y$  – число появлений грани с номером, кратным 3. Требуется:

- 1) описать закон распределения случайного вектора  $(X, Y)$ ;
- 2) описать закон распределения компонент  $X$  и  $Y$ ;
- 3) описать условный закон распределения  $X$  при условии, что  $Y = 1$ ;
- 4) установить, зависимы или независимы  $X$  и  $Y$ ;
- 5) описать функцию распределения вектора  $(X, Y)$ .

**Решение:**

- 1) Закон распределения случайного вектора  $(X, Y)$  удобно задать табл. 3:

Таблица 3

$x$	$Y$			$P(X = i)$
	0	1	2	
0	$\frac{4}{9}$	$\frac{2}{9}$	$\frac{1}{36}$	$\frac{25}{36}$
1	0	$\frac{2}{9}$	$\frac{1}{18}$	$\frac{10}{36}$
2	0	0	$\frac{1}{36}$	$\frac{1}{36}$
$P(Y = j)$	$\frac{4}{9}$	$\frac{4}{9}$	$\frac{1}{9}$	1

Нетрудно заметить, что  $p_{10} = p_{20} = p_{21} = 0$ .

2) В данной задаче проще найти одномерные законы распределения компонент случайного вектора.

Событию  $(X = i), i = 0, 1, 2$ , соответствует вероятность того, что в двух опытах будет  $i$  успехов, вычисленная по формуле Бернулли, при этом  $p = \frac{1}{6}, q = \frac{5}{6}$ . Итак,

$$P(X = 0) = C_2^0 \left(\frac{1}{6}\right)^0 \left(\frac{5}{6}\right)^2 = \frac{25}{36}, P(X = 1) = C_2^1 \left(\frac{1}{6}\right)^1 \left(\frac{5}{6}\right)^1 = \frac{10}{36}, P(X = 2) = C_2^2 \left(\frac{1}{6}\right)^2 \left(\frac{5}{6}\right)^0 = \frac{1}{36}.$$

Событию  $(Y = j)$ ,  $j = 0, 1, 2$ , соответствует вероятность того, что в двух опытах будет  $j$  успехов, вычисленная по формуле Бернулли, при этом  $p = \frac{1}{3}, q = \frac{2}{3}$ , то есть

$$P(Y=0) = C_2^0 \left(\frac{1}{3}\right)^0 \left(\frac{2}{3}\right)^2 = \frac{4}{9}, \quad P(Y=1) = C_2^1 \left(\frac{1}{3}\right)^1 \left(\frac{2}{3}\right)^1 = \frac{4}{9}, \quad P(Y=2) = C_2^2 \left(\frac{1}{3}\right)^2 \left(\frac{2}{3}\right)^0 = \frac{1}{9}.$$

Заполняем последнюю строку и последний столбец таблицы. Учитывая, что  $P(y=0) = p_{00} + p_{10} + p_{20}$ , получаем  $\frac{4}{9} = p_{00} + 0 + 0$ , т. е.  $p_{00} = \frac{4}{9}$ . Далее,  $P(y=2) = p_{20} + p_{21} + p_{22}$ , т. е.  $p_{22} = \frac{1}{36}$ . Нетрудно увидеть, что достаточно вычислить какую-нибудь вероятность  $p_{ij}$  из четырех оставшихся. Вычислим, например,  $p_{11}$ . Очевидно, что общее число исходов в данном опыте равно  $N = 36$ . Событию  $(X = 1, Y = 1)$  благоприятствуют исходы:  $(3;1), (3;2), (3;4), (3;5), (1;3), (2;3), (4;3), (5;3)$ , причем

$$p_{11} = \frac{8}{36} = \frac{2}{9}. \quad \text{Оставшиеся клетки заполняем следующим образом: } p_{01} = \frac{4}{9} - \frac{2}{9} = \frac{2}{9};$$

$$p_{12} = \frac{10}{36} - \frac{2}{9} = \frac{1}{18}; \quad p_{02} = \frac{1}{9} - \frac{1}{36} - \frac{1}{18} = \frac{1}{36}.$$

3) Условный закон распределения  $X$ , при условии, что  $Y = 1$ , задается табл. 4:

Таблица 4

$X Y=1$	0	1	2
$P(X=i Y=1)$	$\frac{1}{2}$	$\frac{1}{2}$	0

4) Случайные величины  $X$  и  $Y$  зависимы, так как, например,  $p_{21} = P(X=2, Y=1) = 0 \neq P(X=2) \cdot P(Y=1) = \frac{1}{36} \cdot \frac{4}{9} = \frac{1}{81}$ .

5) Как уже отмечалось, значение функции распределения в каждой фиксированной точке  $(x, y)$  равно вероятности попадания в область  $\{(X, Y) : X < x, Y < y\}$ . Таким образом, значение функции распределения  $F(x, y)$  равно сумме вероятностей тех возможных значений вектора  $(x_i, y_j)$ , которые попадают внутрь указанной области. Итак, функция распределения имеет вид:

1) если  $x \leq 0$  или  $y \leq 0$ , то  $F(x, y) = 0$ ;

2) если  $x > 0$  и  $0 < y \leq 1$ , то  $F(x, y) = \frac{4}{9}$ ;

3) если  $0 < x \leq 1$  и  $1 < y \leq 2$ , то  $F(x, y) = \frac{2}{3}$ ;

4) если  $0 < x \leq 1$  и  $y > 2$ , то  $F(x, y) = \frac{25}{36}$ ;

- 5) если  $x > 1$  и  $1 < y \leq 2$ , то  $F(x, y) = \frac{8}{9}$ ;
- 6) если  $0 < x \leq 2$  и  $y > 2$ , то  $F(x, y) = \frac{35}{36}$ ;
- 7) если  $x > 2$  и  $y > 2$ , то  $F(x, y) = 1$ .

### Непрерывные двумерные случайные векторы

**Определение 4.** Двумерный случайный вектор  $(X, Y)$  называется непрерывным, если функция распределения  $F(x, y)$  непрерывна в  $\mathbf{R}^2$  и существует такая неотрицательная интегрируемая по Риману в  $\mathbf{R}^2$  функция  $f(x, y)$ , называемая плотностью распределения вероятностей случайного вектора  $(X, Y)$ , что

$$F(x, y) = \int_{-\infty}^x ds \int_{-\infty}^y f(s, t) dt.$$

Плотность распределения вероятностей обладает следующими свойствами:

1.  $f(x, y) \geq 0, (x, y) \in \mathbf{R}^2$ .

2.  $\int_{-\infty}^{+\infty} ds \int_{-\infty}^{+\infty} f(s, t) dt = 1$ .

3. Если  $(x, y)$  – точка непрерывности плотности  $f(x, y)$ , то  $f(x, y) = \frac{\partial^2 F(x, y)}{\partial x \partial y}$ .

4. Если  $(X, Y)$  – непрерывный случайный вектор, то вероятность попадания случайной точки  $(X, Y)$  в область  $D \subset \mathbf{R}^2$  определяется формулой  $P((x, y) \in D) = \iint_D f(x, y) dx dy$ .

5. Плотности распределения вероятностей компонент случайного вектора представляются в виде интегралов от совместной плотности:

$$f_X(x) = \int_{-\infty}^{+\infty} f(x, y) dy, \quad f_Y(y) = \int_{-\infty}^{+\infty} f(x, y) dx.$$

**Определение 5.** Условной плотностью распределения компоненты  $X$ , при условии, что компонента  $Y$  приняла определенное значение  $y$ , называется функция  $f(x|y)$  действительной переменной  $x$ , определенная для всех  $x \in \mathbf{R}$  следующей формулой:

$$f_X(x|y) = \frac{f(x, y)}{f_Y(y)}.$$

Аналогично:  $f_Y(y|x) = \frac{f(x, y)}{f_X(x)}$  для всех  $y \in \mathbf{R}$  и всех  $x \in \mathbf{R}$ .

**Определение 6.** Непрерывные случайные величины  $X$  и  $Y$  называются независимыми, если совместная плотность распределения является произведением одномерных плотностей, то есть  $f(x, y) = f_X(x) f_Y(y)$  для всех  $x$  и  $y$ .

**Определение 7.** Случайный вектор  $(X, Y)$  называется равномерно распределенным в области  $D \subset \mathbf{R}^2$ , если двумерная плотность распределения имеет вид

$$f(x, y) = \begin{cases} \frac{1}{S_D}, & (x, y) \in D \\ 0, & (x, y) \notin D \end{cases}, \text{ где } S_D \text{ – площадь области } D.$$

**Пример 2.** Случайный вектор  $(X, Y)$  равномерно распределен в области  $D$ , ограниченной прямыми  $y = x + 1$ ,  $y = 3 - x$  и  $y = 0$ .



рис.3

Найти: 1) двумерную плотность распределения; 2) одномерные плотности распределения; 3) определить, зависимы или нет случайные компоненты  $X$  и  $Y$ .

**Решение:**

1) Площадь области  $D$  (рис. 3) равна  $S_D = \frac{1}{2} \cdot 2 \cdot 4 = 4$ . Двумерная плотность рас-

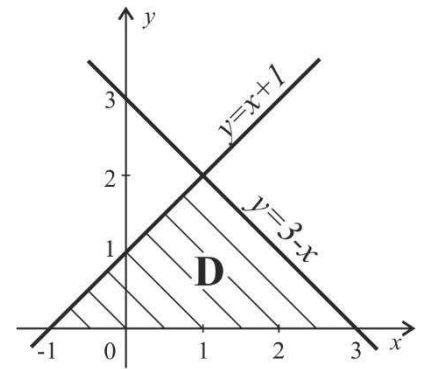
пределения имеет вид  $f(x, y) = \begin{cases} \frac{1}{4}, & (x, y) \in D \\ 0, & (x, y) \notin D \end{cases}$ .

2) Найдем одномерные плотности распределения. По свойству 5 плотность распределения  $f_X(x) = \int_{-\infty}^{+\infty} f(x, y) dy$ . Если  $x < -1$  или  $x > 3$ , то  $f_X(x) = 0$ . Если

$-1 \leq x < 1$ , то  $f_X(x) = \int_0^{x+1} \frac{1}{4} dx = \frac{1}{4}(x+1)$ . Если  $1 \leq x < 3$ , то  $f_X(x) = \int_0^{3-x} \frac{1}{4} dx = \frac{1}{4}(3-x)$ . Ана-

логично,  $f_Y(y) = \int_{-\infty}^{+\infty} f(x, y) dx$ . Если  $y < 0$  или  $y \geq 2$ , то  $f_Y(y) = 0$ . Если  $0 \leq y < 2$ , то

$$f_Y(y) = \int_{y-1}^{3-y} \frac{1}{4} dy = \frac{1}{4}(3-y-y+1) = \frac{1}{4}(4-2y) = \frac{1}{2}(2-y).$$

3) Нетрудно увидеть, что  $f(x, y) \neq f_X(x) f_Y(y)$ , то есть  $X$  и  $Y$  зависимы.

### Числовые характеристики случайных векторов

**Определение 8.** Начальным моментом порядка  $k+s$  случайного вектора  $(X, Y)$  называется действительное число

$$\nu_{k,s} = M(x^k \cdot y^s) = \begin{cases} \sum_i \sum_j x_i^k \cdot x_j^s \cdot p_{ij}, & \text{если } (X, Y) \text{ - дискретный случайный вектор} \\ \int_{-\infty}^{\infty} \int_{-\infty}^{\infty} x^k \cdot y^s \cdot f(x, y) dx dy, & \text{если } (X, Y) \text{ - непрерывный случайный вектор} \end{cases}$$

В частности,  $\nu_{1,0} = M(X)$ ,  $\nu_{0,1} = M(Y)$ .

**Определение 9.** Числовой вектор  $(\nu_{1,0}; \nu_{0,1}) = (M(X); M(Y))$  называется математическим ожиданием, или центром рассеивания случайного вектора  $(X, Y)$ .



**Определение 10.** Центральным моментом порядка  $k+s$  случайного вектора  $(X, Y)$  называется действительное число

$$\mu_{k,s} = M(X^k \cdot Y^s) = \begin{cases} \sum_i \sum_j (x_i - M(X))^k (y_j - M(Y))^s p_{ij}, & \text{если } (X, Y) \text{ - дискретный случайный вектор} \\ \int_{-\infty}^{\infty} \int_{-\infty}^{\infty} (x - M(X))^k (y - M(Y))^s f(x, y) dx dy, & \text{если } (X, Y) \text{ - непрерывный случайный вектор} \end{cases}$$

Заметим, что  $\mu_{2,0} = D(X)$ ,  $\mu_{0,2} = D(Y)$ .

**Определение 11.** Центральным моментом  $\mu_{1,1}$  называется ковариацией, или корреляционным моментом, и обозначается  $\text{cov}(X, Y)$  или  $k_{X,Y}$ . Итак,  $\text{cov}(X, Y) = M[(X - M(X))(Y - M(Y))] = M(X \cdot Y) - M(X)M(Y)$ .

Ковариация – это число, которое характеризует степень зависимости между случайными величинами  $X$  и  $Y$ , а именно линейной зависимости.

**Определение 12.** Ковариационной матрицей случайного вектора  $(X, Y)$  называется матрица  $\begin{pmatrix} D(X) & \text{cov}(X, Y) \\ \text{cov}(X, Y) & D(Y) \end{pmatrix}$ .

**Определение 13.** Коэффициентом корреляции случайных величин  $X$  и  $Y$  называется действительное число  $r_{XY} = \frac{\text{cov}(X, Y)}{\sigma_X \sigma_Y}$ .

Свойства коэффициента корреляции:

- 1)  $|r_{XY}| \leq 1$ ;
- 2)  $r_{XY} = 1$ , если и только если  $Y = aX + b$ ,  $a > 0$ ;  
 $r_{XY} = -1$ , если и только если  $Y = aX + b$ ,  $a < 0$ .

**Пример 3.** Дважды бросается монета. Найти  $r_{XY}$ , где  $X$  – число выпадений герба, а  $Y$  – число выпадений цифры.

**Решение:** Нетрудно видеть, что  $Y = 2 - X$ . Следовательно, по свойству 2) коэффициент корреляции  $r_{XY} = -1$ .

Найдем ковариационную матрицу и коэффициент корреляции для случайных величин  $X, Y$  из примеров 1 и 2. Продолжая пример 1, получим:

$$M(X) = 0 \cdot \frac{25}{36} + 1 \cdot \frac{10}{36} + 2 \cdot \frac{1}{36} = \frac{12}{36} = \frac{1}{3};$$

$$M(Y) = 0 \cdot \frac{4}{9} + 1 \cdot \frac{4}{9} + 2 \cdot \frac{1}{9} = \frac{6}{9} = \frac{2}{3};$$

$$D(X) = M(X^2) - M^2(X) = 0 \cdot \frac{25}{36} + 1 \cdot \frac{10}{36} + 4 \cdot \frac{1}{36} - \left(\frac{1}{3}\right)^2 = \frac{14}{36} - \frac{1}{9} = \frac{10}{36} = \frac{5}{18};$$

$$D(Y) = M(Y^2) - M^2(Y) = 0 \cdot \frac{4}{9} + 1 \cdot \frac{4}{9} + 4 \cdot \frac{1}{9} - \left(\frac{2}{3}\right)^2 = \frac{4}{9};$$

$$M(X \cdot Y) = \sum_i \sum_j x_i \cdot x_j \cdot p_{ij} = 0 \left( \frac{4}{9} + \frac{2}{9} + \frac{1}{36} \right) + 1 \cdot \frac{2}{9} + 2 \cdot \frac{1}{18} + 4 \cdot \frac{1}{36} = \frac{4}{9};$$

$$\text{cov}(X, Y) = M(X \cdot Y) - M(X)M(Y) = \frac{4}{9} - \frac{2}{9} = \frac{2}{9}.$$

Ковариационная матрица имеет вид: 
$$\begin{pmatrix} D(X) & \text{cov}(X, Y) \\ \text{cov}(X, Y) & D(Y) \end{pmatrix} = \begin{pmatrix} \frac{5}{18} & \frac{2}{9} \\ \frac{2}{9} & \frac{4}{9} \end{pmatrix}.$$

Коэффициент корреляции: 
$$r_{XY} = \frac{\text{cov}(X, Y)}{\sigma_X \sigma_Y} = \frac{\frac{2}{9}}{\sqrt{\frac{5}{18}} \sqrt{\frac{4}{9}}} = \sqrt{\frac{2}{5}}.$$

Продолжая пример 2, получим:

$$M(X) = \int_{-\infty}^{\infty} x \cdot f_X(x) dx = \int_{-1}^1 x \cdot \frac{1}{4}(x+1) dx + \int_1^3 x \cdot \frac{1}{4}(3-x) dx = \frac{1}{4} \left( \frac{x^3}{3} + \frac{x^2}{2} \right) \Big|_{-1}^1 + \frac{1}{4} \left( \frac{3x^2}{2} - \frac{x^3}{3} \right) \Big|_1^3 =$$

$$= \frac{1}{4} \left( \frac{2}{3} + \frac{10}{3} \right) = 1.$$

Этот факт следует также из геометрических соображений.

$$M(Y) = \int_{-\infty}^{\infty} y \cdot f_Y(y) dy = \int_0^2 y \cdot \frac{1}{4}(4-2y) dy = \frac{1}{4} \left( 2y^2 - \frac{2y^3}{3} \right) \Big|_0^2 = \frac{1}{4} \left( 8 - \frac{16}{3} \right) = \frac{1}{4} \cdot \frac{8}{3} = \frac{2}{3}.$$

$$D(X) = M(X^2) - M^2(X) = \int_{-1}^1 x^2 \cdot \frac{1}{4}(x+1) dx + \int_1^3 x^2 \cdot \frac{1}{4}(3-x) dx - 1^2 = \frac{1}{4} \left( \frac{x^4}{4} + \frac{x^3}{3} \right) \Big|_{-1}^1 + \frac{1}{4} \left( x^3 - \frac{x^4}{4} \right) \Big|_1^3 - 1 =$$

$$= \frac{1}{6} + \frac{3}{2} - 1 = \frac{2}{3}.$$

$$D(Y) = M(Y^2) - M^2(Y) = \int_0^2 y^2 \cdot \frac{1}{4}(4-2y) dy - \frac{4}{9} = \frac{1}{4} \left( \frac{4y^3}{3} - \frac{2y^4}{4} \right) \Big|_0^2 - \frac{4}{9} = \frac{8}{3} - 2 - \frac{4}{9} = \frac{2}{9}.$$

$$M(X \cdot Y) = \iint_D xy \cdot f(x, y) dx dy = \int_0^2 dy \int_{y-1}^{3-y} xy \cdot \frac{1}{4} dx = \frac{1}{4} \int_0^2 y \left( \frac{x^2}{2} \right) \Big|_{y-1}^{3-y} dy =$$

$$= \frac{1}{8} \int_0^2 y \left( (3-y)^2 - (y-1)^2 \right) dy = \frac{1}{8} \int_0^2 y(8-4y) dy = \frac{1}{8} \left( 4y^2 - \frac{4y^3}{3} \right) \Big|_0^2 = \frac{1}{8} \left( 16 - \frac{32}{3} \right) = \frac{2}{3}.$$

$$\text{cov}(X, Y) = M(X \cdot Y) - M(X)M(Y) = \frac{2}{3} - \frac{2}{3} = 0.$$

Коэффициент корреляции 
$$r_{XY} = \frac{\text{cov}(X, Y)}{\sigma_X \sigma_Y} = 0.$$

Таким образом, X и Y зависимы, но не коррелированы.

Методика, предложенная в статье, позволит достаточно быстро сформировать прочные навыки решения задач по теме «Многомерные случайные величины» и поможет преподавателям и студентам при подготовке к практическим занятиям.

## Ссылки на источники

1. Косова А. В., Пелевина И. Н., Попова Е. М. Методика изложения темы «Случайные величины» в курсе «Теория вероятностей» // Электронный научно-технический журнал «Инженерный вестник» / МГТУ им. Н. Э. Баумана. – 2015. – № 6. – URL: <http://engbul.bmstu.ru/doc/777361.html>.
2. Печинкин А. В., Тескин О. И., Цветкова Г. М. и др. Теория вероятностей: учеб. для вузов / под ред. В. С. Зарубина, А. П. Крищенко. – М.: Изд-во МГТУ им Н. Э. Баумана, 2004. – Вып. XVI. – 456 с. – (Сер. Математика в техническом университете).
3. Сборник задач по математике для вузов. Ч. 3. Теория вероятностей и математическая статистика: учеб. пособие / под ред. А. В. Ефимова. – М.: Наука, 1990. – 428 с.

### **Tatiana Laskovaya,**

Senior lecturer, Bauman Moscow State Technical University, Moscow  
[talaskovy@mail.ru](mailto:talaskovy@mail.ru)

### **Irina Pelevina,**

Senior lecturer, Bauman Moscow State Technical University, Moscow  
[pdv62@mail.ru](mailto:pdv62@mail.ru)

### **Elena Popova,**

Candidate of Physical-Mathematical Sciences, Associate Professor, Bauman Moscow State Technical University, Moscow

[elmipo@yandex.ru](mailto:elmipo@yandex.ru)

### **The method of the theme “Multivariate random variable” presentation in the course “Probability theory”**

**Abstract.** The paper deals with the method of the theme “Multivariate random variable” presentation in the course “Probability theory”. The paper is based on experience of teaching probability theory and it will be useful for both students and teachers for conducting practical classes. It lacks proof of theoretical facts, however, has a list of references that can be consulted for more detailed explanation. The work covers two examples: one for a discrete random vector, the other for a continuous random vector. These examples found the laws of distribution and main numerical characteristics studied in the course of probability theory. A structured approach to the material combining basic theoretical information and analysis of typical tasks will help students in independent and homework work.

**Key words:** multivariate random variables, discrete two-dimensional random vector, continuous two-dimensional random vector, distribution law.

### **References**

1. Kosova, A. V., Pelevina, I. N. & Popova, E. M. (2015). “Metodika izlozhenija temy “Sluchajnyye velichiny” v kurse “Teoriya veroyatnostej”, Jelektronnyj nauchno-tehnicheskij zhurnal “Inzhenernyj vestnik”, MGTU im. N. Je. Baumana, № 6. Available at: <http://engbul.bmstu.ru/doc/777361.html> (in Russian).
2. Pechinkin, A. V., Teskin, O. I., Cvetkova, G. M. et al. (2004). Teoriya veroyatnostej: ucheb. dlja vuzov, Izd-vo MGTU im N. Je. Baumana, vyp. HVI, Moscow 456 p. (Ser. Matematika v tehničeskome universitete) (in Russian).
3. Efimov, A. V. (ed.) (1990). Sbornik zadach po matematike dlja vtuzov. Ch. 3. Teoriya veroyatnostej i matematičeskaja statistika: ucheb. posobie, Nauka, Moscow, 428 p. (in Russian).

### **Рекомендовано к публикации:**

Горевым П. М., кандидатом педагогических наук,  
 главным редактором журнала «Концепт»

Поступила в редакцию <i>Received</i>	14.12.16	Получена положительная рецензия <i>Received a positive review</i>	16.12.16
Принята к публикации <i>Accepted for publication</i>	16.12.16	Опубликована <i>Published</i>	30.12.16



[www.e-koncept.ru](http://www.e-koncept.ru)

© Концепт, научно-методический электронный журнал, 2016

© Ласковая Т. А., Пелевина И. Н., Попова Е. М., 2016

**Ефремовцев Александр Рудольфович,**  
преподаватель кафедры организации охраны общественного порядка  
ФГКУ ДПО «Тюменский институт повышения квалификации сотрудни-  
ков МВД РФ», г. Тюмень  
[alex70rudolf@mail.ru](mailto:alex70rudolf@mail.ru)



**Дисциплинарная ответственность представителей  
государственных военизированных организаций,  
правоохранительных или контролирующих органов  
Российской Федерации за незаконную передачу форменной одежды  
со знаками различия, символикой лицам,  
не имеющим законного права ее ношения**

**Аннотация.** В статье рассматривается возможность усиления ответственности особых субъектов за незаконную передачу форменной одежды со знаками различия, символикой государственных военизированных организаций, правоохранительных или контролирующих органов.

**Ключевые слова:** укрепление государственности, государственные военизированные организации, правоохранительные органы, контролирующие органы, незаконное ношение форменной одежды, передача форменной одежды, положительный имидж, служебная дисциплина.

**Раздел:** (03) философия; социология; политология; правоведение; науковедение.

В системе основных общегосударственных мер по защите жизни и здоровья, прав и свобод граждан, законных интересов предприятий, учреждений, организаций и общественных объединений особое место отводится обеспечению общественной безопасности, которая является одной из важнейших составляющих системы национальной безопасности государства. Основная ответственность за реализацию этих мер возлагается на государственные военизированные организации, правоохранительные и контролирующие органы, одним из отличительных признаков которых является их законное право ношения форменной одежды со знаками различия и символикой, позволяющими гражданам безошибочно определять их функции и полномочия.

Во многих случаях факт присутствия представителей государственных военизированных организаций, правоохранительных или контролирующих органов в форменной одежде сам по себе уже дисциплинирует граждан и часто играет решающую роль в пресечении и предотвращении правонарушений.

Федеральными законами Российской Федерации, постановлениями правительства Российской Федерации и ведомственными нормативными актами предусматриваются 19 категорий лиц, имеющих законное право получения и ношения форменной одежды, а также регламентируется порядок размещения знаков отличия и символики.

Очень часто форменная одежда становится предметом гордости и уважения к военнослужащим, сотрудникам правоохранительных органов и контролирующих организаций, которые прилагают значительные усилия к укреплению положительного имиджа, в том числе с использованием средств массовой информации. Отдельные случаи незаконного ношения форменной одежды установленных образцов получают вполне обоснованный общественный резонанс, сопровождающийся активным обсуждением в средствах массовой информации.

Отношение тех, кто имеет законное право ношения форменной одежды, к выполнению требований нормативно-правовых актов, своим служебным обязанностям, дисциплине и даже их внутренняя зрелость хорошо понятны по внешнему виду и форменной одежде. Осознанное, уважительное отношение к форме одежды формируется уже на первоначальной стадии профессиональной подготовки и в дальнейшем встает на один уровень с чувством собственного достоинства.

Наиболее полное определение понятия формы одежды дано для военной формы – это унифицированный по существенным внешним признакам комплект предметов военной одежды и военной обуви (обмундирование), а также военного снаряжения, предназначенный для ношения военнослужащими [1]. Военная форма одежды является неотъемлемым атрибутом военной службы, определяющим принадлежность военнослужащих к Вооруженным силам, повышающим их организованность и дисциплину при исполнении обязанностей военной службы [2].

Как правило, носители форменной одежды – это представители социально значимых профессий в обществе, поэтому желающих надеть погоны всегда вполне достаточно, тем более что служба в современных условиях гарантирует и социальную защиту, и постоянный и вполне приличный заработок.

Между тем органы внутренних дел периодически сталкиваются с инцидентами, связанными с использованием форменной одежды в личных и корыстных целях лицами, не имеющими законного права ее ношения.

В Российской Федерации одним из административных правонарушений, посягающим на институты государственной власти, является незаконное ношение форменной одежды со знаками различия, символикой государственных военизированных организаций, правоохранительных или контролирующих органов, санкции за которые предусмотрены статьей 17.12 Кодекса об административных правонарушениях Российской Федерации (далее – КоАП РФ) [3].

С точки зрения правовых потребностей общества и государства в диспозиции статьи 17.12 КоАП РФ отражается содержание общественного отношения к данному правонарушению и его оценка. Однако ответственность лица, предоставившего предмет административного правонарушения (форменная одежда со знаками различия, символикой государственных военизированных организаций, правоохранительных или контролирующих органов), в ней не предусмотрена, а также не определена степень сходства представленного образца с установленной форменной одеждой со знаками различия и символикой, принадлежащей тому или иному ведомству.

Практика применения административного законодательства по статье 17.12 КоАП РФ свидетельствует, что к ответственности привлекаются только лица, незаконно носящие форменную одежду должностных лиц указанных организаций и органов и использующие ее в корыстных и личных целях.

Возникает проблема законности владения форменной одеждой данным лицом. Пути ее приобретения могут быть различными, в том числе форменная одежда может быть предоставлена особым субъектом, т. е. должностным лицом, имеющим право ее ношения в силу выполнения своих должностных обязанностей, но реализующим либо предоставляющим умышленно форменную одежду и знаки различия лицам, не имеющим такого права. В данном случае, при отсутствии соответствующей формулировки нормы в КоАП РФ в настоящее время, особый субъект не несет ни юридической, ни материальной, ни дисциплинарной ответственности за передачу форменной одежды другим лицам и только при установлении факта причастности к определенному правонарушению может быть привлечен к дисциплинарной ответственности по месту работы или службы.



Законодательством Российской Федерации достаточно четко определены требования только к незаконному ношению форменной одежды военнослужащих и сотрудников органов внутренних дел: ношение военной формы одежды и знаков различия военнослужащими гражданами, не имеющими на это права, запрещается и влечет за собой ответственность в соответствии с законодательством Российской Федерации [4, 5]. Данные факты могут являться составной частью нарушения законодательства и служебной дисциплины, которая обеспечивается личной ответственностью каждого военнослужащего или сотрудника за соблюдение правил ношения форменной одежды.

Применение дисциплинарного взыскания как мера укрепления ответственности и служебной дисциплины представителей государственных военизированных организаций и правоохранительных органов Российской Федерации является вполне допустимым при условии качественного сбора материалов служебной проверки.

Для привлечения к дисциплинарной ответственности соответствующих лиц необходимо установить объективные и субъективные критерии субъективной стороны состава правонарушения, а именно обязанности и возможности действовать должным образом.

Наличие обязанности действовать должным образом – это объективный критерий, вытекающий из нормативно-правовых актов. Наличие возможности – это субъективный критерий, который должен оцениваться в каждом случае индивидуально, исходя из оценки объективных и субъективных (личная недисциплинированность, пренебрежение нормами законодательства и правилами поведения) обстоятельств совершения проступка.

В то же время, на наш взгляд, наряду с требованиями правил ношения форменной одежды необходимо четко установить запрет на ее передачу третьим лицам, не имеющим законного права ее носить. Такой запрет должен быть как в нормативных правовых актах, так и в должностных инструкциях (регламентах) соответствующих сотрудников.

Только в этом случае факты незаконной передачи форменной одежды со знаками различия и символикой лицам, не имеющим законного права ее ношения, могут быть рассмотрены как нарушения служебной дисциплины, что, соответственно, даст основание для наложения на представителей государственных военизированных организаций, правоохранительных или контролирующих органов дисциплинарных взысканий.

Дисциплинарное взыскание должно соответствовать тяжести совершенного проступка и степени вины. При определении вида дисциплинарного взыскания принимаются во внимание: характер проступка, обстоятельства, при которых он был совершен, прежнее поведение должностного лица, совершившего проступок, признание им своей вины, его отношение к служебным обязанностям, информированность о правилах ее ношения и хранения и другие обстоятельства. При малозначительности совершенного дисциплинарного проступка руководитель (начальник) может освободить сотрудника от дисциплинарной ответственности и ограничиться устным предупреждением [6].

В настоящее время незаконное владение форменной одеждой государственных военизированных организаций, правоохранительных или контролирующих органов позволяет правонарушителю публично совершать аморальные поступки, нарушать общественный порядок, использовать полномочия силовых и правоохранительных структур и контролирующих органов.

Изложенное позволяет переоценить степень общественной опасности незаконной передачи форменной одежды со знаками различия, символикой государственных военизированных организаций, правоохранительных или контролирующих органов лицами, имеющими статус особого субъекта.

Вместе с тем общественная вредность данного проступка проявляется в том, что незаконное предоставление форменной одежды со знаками различия, символикой государственных военизированных организаций, правоохранительных или контролирующих органов специальным субъектом лицу, не имеющему законного права ее ношения, сопряжено с посягательством на институты государственной власти, ущемляет частные и общественные интересы. Такой акт всегда есть вызов обществу, пренебрежение тем, что значимо и ценно для него.

В современных условиях обостряется потребность в укреплении служебной дисциплины в государственных военизированных организациях, правоохранительных, контролирующих органах, в том числе путем выполнения правил пользования форменной одеждой представителями силовых структур и контролирующих органов Российской Федерации.

Для органов внутренних дел Российской Федерации, являющихся одним из основных применителей законодательства об административной ответственности, эта проблема особенно актуальна, поскольку многие ее аспекты, имеющие важное теоретическое и практическое значение, требуют надлежащего рассмотрения. С точки зрения правовой оценки принимаемых решений у участников правоотношений не должно возникать сомнений в объективности принимаемых мер воздействия.

Для решения задачи по укреплению законности и служебной дисциплины внутри каждого из перечисленных ведомств вполне возможно проведение последовательного комплекса мероприятий по своевременному доведению соответствующей информации до личного состава, ее закреплению на практических занятиях.

### **Ссылки на источники**

1. Указ Президента Российской Федерации от 11 марта 2010 года № 293 «О военной форме одежды, знаках различия военнослужащих и ведомственных знаках отличия». – Доступ из справ.-правовой системы «КонсультантПлюс».
2. О правилах ношения военной формы одежды и знаков различия военнослужащих Вооруженных сил Российской Федерации, ведомственных знаков отличия и иных геральдических знаков и особой церемониальной парадной военной формы одежды военнослужащих почетного караула Вооруженных сил Российской Федерации: приказ министра обороны Российской Федерации от 3 сентября 2011 г. № 1500. – Доступ из справ.-правовой системы «КонсультантПлюс».
3. Кодекс Российской Федерации об административных правонарушениях: федер. закон от 30 декабря 2001 № 195-ФЗ; в ред. федер. законов от 21 июля 2014 г. № 210-ФЗ, № 213-ФЗ, № 217-ФЗ, № 223-ФЗ, № 227-ФЗ, № 232-ФЗ, № 243-ФЗ, № 247-ФЗ, № 258-ФЗ, № 263-ФЗ, № 277-ФЗ и № 308-ФЗ // Собрание законодательства Российской Федерации. – 2002. – № 1. – Ст. 1. С. 3–192; Рос. газета. – 2014. – 23–24 июля; 17 окт.
4. О службе в органах внутренних дел Российской Федерации и внесении изменений в отдельные законодательные акты Российской Федерации: Федеральный закон от 30 ноября 2011 года № 342-ФЗ. – Доступ из справ.-правовой системы «КонсультантПлюс».
5. Федеральный закон от 28 марта 1998 г. № 53-ФЗ «О воинской обязанности и военной службе»: в ред. федеральных законов от 23 июня 2014 г. № 159-ФЗ и от 21 июля 2014 г. № 246-ФЗ // Собрание законодательства Российской Федерации. – 1998. – № 13. – Ст. 1475. – С. 2833–2868; Рос. газета. – 2014. – 25 июня; 23 июля.
6. Указ Президента Российской Федерации от 14 октября 2012 года № 1377 «О дисциплинарном уставе органов внутренних дел Российской Федерации». – Доступ из справ.-правовой системы «КонсультантПлюс».

**Alexander Efremovtsev,**

Lecturer at the chair of Organization of Protecting Public Order, Tyumen Institute of Advanced Police Academy of the Russian Federation, Tyumen

[alex70rudolf.@ mail.ru](mailto:alex70rudolf@mail.ru)

**On the issue of disciplinary responsibility of the representatives of state military organizations, law enforcement or regulatory agencies of the Russian Federation for the illegal transfer of uniforms with signs differences symbolism persons do not have the legal right to wear it**

**Abstract.** The paper deals with possibility of increasing the responsibility of special subjects for the illegal transfer of uniforms with signs differences symbolism of state military organizations, law enforcement or regulatory authorities.

**Key words:** strengthening of statehood, state military organizations, law enforcement agencies, regulatory authorities, illegal carrying of uniforms, uniform transfer, positive image, service discipline.

**References**

1. “Ukaz Prezidenta Rossijskoj Federacii ot 11 marta 2010 goda № 293 “O voennoj forme odezhdy, znakah razlichija voennosluzhashhih i vedomstvennyh znakah otlichija”, Dostup iz sprav.-pravovoj sistemy “Konsul'tantPljus” (in Russian).
2. “O pravilah noshenija voennoj formy odezhdy i znakov razlichija voennosluzhashhih Vooruzhennyh sil Rossijskoj Federacii, vedomstvennyh znakov otlichija i inyh geral'dicheskih znakov i osoboj ceremonial'noj paradnoj voennoj formy odezhdy voennosluzhashhih pochetnogo karaula Vooruzhennyh sil Rossijskoj Federacii: prikaz ministra oborony Rossijskoj Federacii ot 3 sentjabrja 2011 g. № 1500”, Dostup iz sprav.-pravovoj sistemy “Konsul'tantPljus” (in Russian).
3. “Kodeks Rossijskoj Federacii ob administrativnyh pravonarushenijah: feder. zakon ot 30 dekabrja 2001 № 195-FZ: v red. feder. zakonov ot 21 ijulja 2014 g. № 210-FZ, № 213-FZ, № 217-FZ, № 223-FZ, № 227-FZ, № 232-FZ, № 243-FZ, № 247-FZ, № 258-FZ, № 263-FZ, № 277-FZ i № 308-FZ”, Sobranie zakonodatel'stva Rossijskoj Federacii, 2002, № 1, st. 1. pp. 3–192; Ros. gazeta, 2014, 23–24 ijulja; 17 okt. (in Russian).
4. “O sluzhbe v organah vnutrennih del Rossijskoj Federacii i vnesenii izmenenij v otdel'nye zakonodatel'nye akty Rossijskoj Federacii: Federal'nyj zakon ot 30 nojabrja 2011 goda № 342-FZ”, Dostup iz sprav.-pravovoj sistemy “Konsul'tantPljus” (in Russian).
5. “Federal'nyj zakon ot 28 marta 1998 g. № 53-FZ ‘O voinskoj objazannosti i voennoj sluzhbe’: v red. federal'nyh zakonov ot 23 ijunja 2014 g. № 159-FZ i ot 21 ijulja 2014 g. № 246-FZ”, Sobranie zakonodatel'stva Rossijskoj Federacii, 1998, № 13, st. 1475, pp. 2833–2868; Ros. gazeta, 2014, 25 ijunja; 23 ijulja (in Russian).
6. “Ukaz Prezidenta Rossijskoj Federacii ot 14 oktjabrja 2012 goda № 1377 “O disciplinarnom ustave organov vnutrennih del Rossijskoj Federacii”, Dostup iz sprav.-pravovoj sistemy “Konsul'tantPljus” (in Russian).

**Рекомендовано к публикации:**

Десятовой О. В., кандидатом юридических наук, доцентом;

Горевым П. М., кандидатом педагогических наук,

главным редактором журнала «Концепт»



[www.e-koncept.ru](http://www.e-koncept.ru)

Поступила в редакцию <i>Received</i>	20.12.16	Получена положительная рецензия <i>Received a positive review</i>	21.12.16
Принята к публикации <i>Accepted for publication</i>	21.12.16	Опубликована <i>Published</i>	24.12.16

© Концепт, научно-методический электронный журнал, 2016

© Ефремовцев А. Р., 2016

**Бирюкова Анастасия Андреевна,**

магистр инженерно-экономического факультета Волжского политехнического института (филиала) ФГБОУ ВО «Волгоградский государственный технический университет», г. Волжский  
[brocken25@mail.ru](mailto:brocken25@mail.ru)



**Гончарова Елена Вячеславовна,**

кандидат экономических наук, доцент, доцент кафедры «Экономика и менеджмент» Волжского политехнического института (филиала) ФГБОУ ВО «Волгоградский государственный технический университет», г. Волжский  
[svumato@mail.ru](mailto:svumato@mail.ru)

### Характеристика основных идей реинжиниринга малого бизнеса

**Аннотация.** В статье представлены особенности процесса реинжиниринга применительно к малому бизнесу. Приведены основные идеи, эффективные на данном этапе развития экономики. Проанализирована роль малого бизнеса в формировании инновационно-инвестиционного потенциала экономики страны. Дана характеристика ключевых моментов, определяющих реализацию процесса реинжиниринга малых предприятий.

**Ключевые слова:** реинжиниринг, малый бизнес, инновационная деятельность, кадровый аспект, организационный аспект, свойства реинжиниринга.

**Раздел:** (04) экономика.

В современных условиях глобализации бизнеса необходимо постоянное повышение экономической устойчивости малого бизнеса и доходности предприятия. Текущий момент развития российской экономики связан с высокой зависимостью от внешнеэкономической ситуации и политической среды, которые определяют колебания конъюнктуры рынка [1].

Новейший подход к решению задач повышения эффективности и прибыльности малых предприятий – это внедрение процессного подхода в управление малыми предприятиями. Воплощение в жизнь этого подхода проходит через реинжиниринг бизнес-процессов. Важным фактором для реализации такого подхода является не внедрение новых технологий как таковое, а умение использовать эти технологии, чтобы возник положительный эффект, появилась отдача и открылись новые возможности для бизнеса. В практике деятельности малых предприятий данный инструмент применялся сравнительно редко и до сих пор не рассматривался как инструмент обеспечения экономической устойчивости малого предприятия.

Увеличение объемов реализации и удовлетворение потребителей тесно связано с обеспечением эффективности процесса продвижения продукции на промышленном рынке [2].

Малый бизнес является в настоящее время наиболее динамичным элементом структуры хозяйственной деятельности, так как способствует инновациям и расширяет экспортные возможности региона, стимулирует конкуренцию, обеспечивает диверсификацию экономики на региональном уровне [3]. В экономике Волгоградской области малый бизнес играет важную роль как основной структурообразующий фактор рыночной экономики, важная движущая сила ее развития, выполняя социально зна-



чимые функции по обеспечению оперативного использования высвобождаемых и неиспользуемых трудовых ресурсов. Малое предпринимательство присутствует практически во всех отраслях экономики региона.

Оказание государственной поддержки малому предпринимательству позволило в последние годы обеспечить ежегодную финансовую адресную помощь субъектам малого предпринимательства, развить инфраструктуру поддержки малого предпринимательства, обеспечить участие предпринимателей в областных и муниципальных совещательных органах, предоставлять им своевременную и актуальную информацию, провести обучение и переподготовку работников [4]. В настоящий момент одной из главных проблем, влияющих на развитие малого предпринимательства, остается недостаточность финансовых средств на ведение бизнеса.

Рост малого предпринимательства открывает возможности для быстрого экономического процветания, способствует диверсификации, то есть расширению ассортимента выпускаемой продукции, насыщая местные рынки, позволяя компенсировать издержки рыночной экономики – «кризиса, безработицы и конъюнктурных колебаний» [5].

Малое предпринимательство имеет потенциал для оптимизации вариантов развития общества и экономики. Субъективным отличием малого бизнеса является высокая интенсивность пользования всеми видами ресурсов и бесконечное стремление к их количественной оптимизации, обеспечению их более рациональных пропорций. На практике это означает, что в малом бизнесе не может быть ненужного оборудования, лишнего запасов сырья и избытка рабочей силы. Имеющееся обстоятельство – одна из важных предпосылок достижения рациональных показателей экономики в целом.

Малый бизнес – это ведущая сфера труда в превосходящем количестве развитых стран. На его долю приходится около 50% ВВП, и часть занятости в этой сфере около 50% [6]. На сегодняшний день экономика нашей страны нуждается в толчке к переходу на новый уровень экономического роста. Большую роль в ускорении решения этой проблемы может сыграть малый бизнес. Значение данного вида предпринимательства определяется задачами, которые выполняет малый бизнес. В основном это выпрямление волн экономической конъюнктуры с помощью механизма, балансирующего спрос и предложение, рост нормальной экономически конкурентной среды, формирование экономически важного слоя «среднего класса» граждан.

Основная задача при этом заключается в создании конкурентоспособных новых отраслей, производящих товары высокого качества и высокого спроса. Отечественная продукция должна замещать импортированные товары на тех видах рынков, где местные производители имеют возможность предложить аналогичные товары или товары более высокого качества и в необходимых объемах. Для стимулирования развития этих связей необходимо использовать эффективные инструменты интеграции.

Сейчас в РФ сложилась система многоуровневого плана поддержки малого и среднего предпринимательства. Она включает федеральную, ведомственную и региональные программы поддержки. Некоторая часть функций по поддержке малых и средних предприятий делегирована на местный уровень власти, являющийся, с точки зрения авторов статьи, наиболее значимым, по крайней мере, такой стиль управления подходит к малому сектору экономики.

На 2016 г. только в рамках подпрограммы «Развитие малого и среднего предпринимательства» госпрограммы «Экономическое развитие и инновационная экономика» для оказания поддержки в регионы выделено почти 17 млрд рублей. Кроме того, существует еще ряд различных целевых мероприятий по оказанию содействия предпринимателям.



Базовыми элементами создаваемой системы поддержки малых и средних предприятий в Волгоградской области стало открытие бизнес-инкубатора, центра трансферта технологий и запуск финансирования инновационных проектов из Фонда содействия развитию венчурных инвестиций в малые предприятия в научно-технической сфере Волгоградской области.

Особую роль в рамках процессного подхода среди мероприятий, способствующих повышению эффективности деятельности малых предприятий, играет реинжиниринг бизнес-процессов.

Многие авторы приводят разнообразные определения термина «реинжиниринг бизнес-процессов», но все они приходят к одному мнению, что объектом реинжиниринга является бизнес-процесс, а цель и достижение – это внушительное, скачкообразное повышение эффективности работы предприятия в результате воздействия на процессы, формирующие его деятельность.

Ю. Ф. Тельнов, автор книги «Реинжиниринг бизнес-процессов. Компонентная методология», дает следующее определение реинжинирингу: «Реинжиниринг бизнес-процессов – творческая деятельность коллективов специалистов, вырабатывающих концепцию бизнес-процессов с использованием передовых информационных технологий, которые обеспечивают резкое повышение эффективности деятельности предприятия» [7].

Можно выделить основные свойства реинжиниринга применительно к малым предприятиям:

- отказ от старых правил;
- изменение способов ведения хозяйства (переделывание бизнеса);
- приведение к внушительным изменениям показателей.

Каждая компания принимает решение, проводить реинжиниринг своей фирмы или нет, этот выбор зависит от множества показателей. Главный из них – это видимый успех своего дела и успех, которого достигают конкуренты, реализующие данную деятельность. Немаловажным фактором также является желание директора или главного менеджера сделать свой бизнес более успешным, видение перспектив, порожаемых этими изменениями.

Рыночная экономика России с учетом инновационного развития характеризуется высоким уровнем конкуренции. На сегодняшний день рынок представляет собой форму с избытком и разнообразием предлагаемой продукции, поэтому для того, чтобы бизнес «держался на плаву», необходимо обходить конкурентов, наращивая свою конкурентоспособность. Для достижения поставленных целей и применяется реинжиниринг бизнеса.

Можно сделать вывод о том, что в процессе успешного проведения реинжиниринга малое предприятие получает огромное преимущество перед конкурентами, повышает показатели экономической эффективности. К сожалению, этот метод не является идеальным для перерождения бизнеса, потому что, как и в любом процессе, существуют «подводные камни», и реинжиниринг не представляет собой исключения.

При возникновении ошибок и затруднений в осуществлении процесса реинжиниринга выявляются два главных аспекта: кадровый и организационный [8].

Рассмотрим основные трудности и ошибки, которые могут возникнуть под воздействием кадрового элемента:

- неинформированность руководителя;
- преграда со стороны корпоративной культуры;
- пренебрежение ценностями и убеждениями людей.

Ошибки, связанные с некорректной организацией проекта реинжиниринга, относятся к организационному вопросу:

- неспособность сосредоточиться на бизнес-процессах;
- лимитированное постановление задач;
- недостаточное ресурсное снабжение проекта.

Несмотря на недостатки реинжиниринга, существует много положительных примеров разных компаний, успешно реализовавших его проведение. Эпицентром такого опыта являются страны с устойчивой рыночной экономикой, но существует ряд успешных проведенных попыток реинжиниринга и в других странах. Главным толчком к проведению данного процесса, скорее всего, стала конкуренция на рынке и развитие информационной среды [9].

Экономическое обоснование технических и технологических решений реинжиниринга на примере малого бизнеса можно рассмотреть на практическом примере строительной компании.

Компания представляется как юридическое лицо и имеет присущие ей атрибуты: расчетный счет в банке, печать, юридический адрес.

Строительная компания имеет в кадровом составе четырех человек: директора, бухгалтера, менеджера и работника.

Основная деятельность предприятия – покупка, продажа стройматериалов, выполнение строительных работ (оказание услуг).

При существующей организационной структуре каждый сотрудник вносит свой вклад в функционирование предприятия и выполняет следующий вид деятельности.

Директор устанавливает контакт и заключает договор с заказчиком, после чего его исполнение осуществляется остальными сотрудниками фирмы, контролирует работы остальных сотрудников предприятия и т. д.

Бухгалтер ведет учет доходов и затрат на предприятии, составляет учет фондов предприятия, начисляет заработную плату, т. е. ведет контроль финансовой деятельности предприятия и его финансовых результатов.

Менеджер – специалист по управлению ресурсами компании.

Работник занимается разгрузкой, установкой строительных материалов, выполнением сопроводительных работ.

После заключения контракта с заказчиком и подписания договора с обеих сторон сроки исполнения условий указываются в договоре, обычно они не превышают 1–2 дней.

Для успешного проведения реинжиниринга компании необходимо обозначить важные бизнес-процессы, которые возможно оптимизировать. Для рассматриваемой строительной компании это следующие процессы:

- материально-техническое обеспечение;
- взаиморасчет с клиентами.

Это проблемные процессы на предприятии, которые не организованы на должном уровне, из-за них часто возникает недополучение прибыли или происходят затраты, что приводит к негативной экономической деятельности.

Процесс материально-технического снабжения необходимо изменить, чтобы предельно сократилось время доставки и повысилась надежность поставки. Это минимизирует производственные запасы и риски остановки производства из-за их недостатка.

К примеру, необходимо отобрать надежных поставщиков, далее создать базу, в которой поставщики смогут видеть, какого материала не хватает, и они смогут в короткие сроки восполнить запасы недостающих материалов и использовать оплату безналичным банковским переводом. Так повышается ответственность поставщика перед заказчиком.

Решение по взаиморасчету с клиентами происходит другим способом. Накопленная дебиторская задолженность (кредитование клиентов) приводит к «замораживанию» оборотных средств. Условий для частичной предоплаты не существует, и из-за этого существует риск отказов. Если ввести договоры, в которых бы четко формулировались права и обязанности сторон, то это позволило бы решить поставленную проблему.

Многолетний опыт практического реинжиниринга в развитых странах подтверждает, что примерно половина организаций, проводивших реинжиниринг своих бизнес-процессов, добились скачкообразного увеличения показателей эффективности функционирования бизнеса. После изучения основных идей реинжиниринга были разработаны практические рекомендации по перепроектировке наиболее проблемных процессов.

### Ссылки на источники

1. Гончарова Е. В., Баханова Г. И. Способы продвижения продукции промышленных предприятий в условиях реализации стратегии импортозамещения // Научно-методический электронный журнал «Концепт». – 2016. – Т. 11. – С. 3326–3330. – URL: <http://e-koncept.ru/2016/86702.htm>.
2. Там же.
3. Гончарова Е. В. Инновационное развитие малого предпринимательства // Актуальные вопросы образования и науки: сб. науч. тр. по материалам Междунар. науч.-практ. конф.: в 11 ч. – 2014. – С. 46–47.
4. Там же.
5. Горячев А.Ю., Гончарова Е. В. Современные формы государственной поддержки малого бизнеса в России // Научно-практическая конференция студентов ВПИ (филиал) ВолгГТУ «Наука молодых: идеи, результаты, перспективы» (г. Волжский, 2016 г.). – Волжский: ВПИ (филиал) ВолгГТУ, 2016. – С. 131–133.
6. Там же.
7. Тельнов Ю. Ф. Реинжиниринг бизнес-процессов. Компонентная методология. – М.: Финансы и статистика, 2004. – 320 с.
8. Абдикеев Н. М., Данько Т. П. и др. Реинжиниринг бизнес-процессов.– Издание 2-е, испр. – М.: Эксмо, 2014. – 590 с.
9. Блинов А. О., Рудакова О. С., Захаров В. Я., Захаров И. В. Реинжиниринг бизнес-процессов. – М.: Юнити-Дана, 2010. – 344 с.

---

#### **Anastasia Biryukova,**

Master student, Volzhsky polytechnical institute (branch) of Volgograd State Technical University, Volgograd [brocken25@mail.ru](mailto:brocken25@mail.ru)

#### **Elena Goncharova,**

Candidate of Economic Sciences, senior lecturer at the chair of Economy and Management, Volzhsky polytechnical institute (branch) of Volgograd State Technical University, Volgograd

[svumato@mail.ru](mailto:svumato@mail.ru)

#### **Characteristic of the main ideas of small business re-engineering**

**Abstract.** The paper deals with the features of re-engineering process in relation to small. The main ideas, effective at this stage of economy development are given. The role of small business in forming innovative investment potential of national economy is analyzed. The characteristic of the key moments determining implementation of re-engineering process of small enterprises is given.

**Key words:** re-engineering, small business, innovative activities, personnel aspect, organizational aspect, properties of re-engineering.

#### **References**

1. Goncharova, E. V. & Bahanova, G. I. (2016). “Sposoby prodvizhenija produkcii promyshlennyh predpriyatij v uslovijah realizacii strategii importozameshhenija”, Nauchno-metodicheskij jelektronnyj zhurnal “Koncept”, t. 11, pp. 3326–3330. Available at: <http://e-koncept.ru/2016/86702.htm> (in Russian).
2. Ibid.
3. Goncharova, E. V. (2014). “Innovacionnoe razvitie malogo predprinimatel'stva”, Aktual'nye voprosy obrazovanija i nauki: sb. nauch. tr. po materialam Mezhdunar. nauch.-prakt. konf.: v 11 ch., pp. 46–47 (in Russian).
4. Ibid.

5. Gorjachev, A. Ju. & Goncharova, E. V. (2016). "Sovremennye formy gosudarstvennoj podderzhki malogo biznesa v Rossii", Nauchno-prakticheskaja konferencija *studentov VPI (filial) VolgGTU* "Nauka molodyh: idei, rezul'taty, perspektivy" (g. Volzhskij, 2016 g.), VPI (filial) VolgGTU, Volzhskij, pp. 131–133 (in Russian).
6. Ibid.
7. Tel'nov, Ju. F. (2004). Reinzhiniring biznes-processov. Komponentnaja metodologija, Finansy i statistika, Moscow, 320 p. (in Russian).
8. Abdikeev, N. M. & Dan'ko, T. P. et al. (2014). Reinzhiniring biznes-processov, Izdanie 2-e, ispr., Jeksmo, Moscow, 590 p. (in Russian).
9. Blinov, A. O., Rudakova, O. S., Zaharov, V. Ja. & Zaharov, I. V. (2010). Reinzhiniring biznes-processov, Juniti-Dana, Moscow, 344 p. (in Russian).

**Рекомендовано к публикации:**

Горевым П. М., кандидатом педагогических наук,  
главным редактором журнала «Концепт»



[www.e-koncept.ru](http://www.e-koncept.ru)

Поступила в редакцию <i>Received</i>	05.12.16	Получена положительная рецензия <i>Received a positive review</i>	08.12.16
Принята к публикации <i>Accepted for publication</i>	08.12.16	Опубликована <i>Published</i>	30.12.16

© Концепт, научно-методический электронный журнал, 2016

© Бирюкова А. А., Гончарова Е. В., 2016

**Коченихина Елена Викторовна,**  
аспирант кафедры «Финансы и менеджмент» ФГБОУ ВО «Тульский гос-  
ударственный университет», г. Тула  
[Koshkina.begin@mail.ru](mailto:Koshkina.begin@mail.ru)



### Непроцентный доход коммерческого банка

**Аннотация.** В условиях массового банковского кризиса, падения активов, повышенных рисков кредитования и слабого роста потребительского кредитования банки обратили особое внимание на непроцентные доходы. Рассматривается специфика формирования непроцентного дохода коммерческого банка.

**Ключевые слова:** процентный доход, непроцентный доход, денежное обращение, платежный оборот, классификация доходов.

**Раздел:** (04) экономика.

Банк представляет собой базовую структурную единицу в сфере денежного обращения. Основное функциональное назначение банка состоит в реализации процесса перемещения денежных средств от кредиторов к заемщикам, а также от продавцов к покупателям.

В настоящее время в результате увеличения платежного оборота повышается значимость банков в качестве расчетных центров.

Коммерческий банк выступает частью кредитной системы России. В целом банковская система России состоит из Центрального банка России (ЦБР), кредитных организаций, а также филиалов и представительств иностранных банков.

Банк имеет различные источники доходов, к числу которых следует отнести непроцентные доходы, возникающие в результате начисления штрафов и пени за нарушение обязательств, возникающих в результате заключения кредитного договора в рамках реализации кредитных операций [1].

В целом нужно заметить, что кредитование, долгое время служившее основным драйвером роста доходов российского банковского сектора, резко сократилось в объеме, и это непременно приведет к изменению структуры прибыли банков по итогам года: доля процентных доходов уменьшится, комиссионных – возрастет. Значительную долю комиссионных доходов банкам приносит расчетно-кассовое обслуживание (РКО). Чтобы возместить расходы, связанные с обслуживанием счетов клиентов, большинство банков взимают плату. Комиссионные могут начисляться в процентах от суммы каждой операции, производимой по счету клиента, либо в твердой сумме, уплачиваемой периодически. Банки могут применять льготы, например отменять плату за услуги для тех клиентов, по чьим счетам остатки не снижаются до установленного размера. По депозитам, срочным счетам плата за расчетное обслуживание не взимается, так как начисляемые по этим счетам проценты уже предусматривают компенсацию издержек, связанных с обслуживанием этих счетов. По международным операциям банков размер комиссионных платежей дифференцирован по видам операций и зависит от размера платы, взимаемой за аналогичные операции банками-корреспондентами. Внедрение автоматизированных систем перевода средств и идентификации платежных документов, а также создание компьютерных сетей внутри банка позволяет повысить скорость обработки документов, облегчает сводку и анализ данных и ведет к снижению издержек.



Комиссионные доходы российских банков показывают устойчивый рост на протяжении последних пяти лет. Даже в не очень благополучном прошлом году они выросли как минимум на 10% [2]. Поэтому обоснование специфики формирования непроцентного дохода коммерческого банка является актуальной научной задачей.

Так как банк – это коммерческая организация, целью его деятельности является получение прибыли, которая определяется как разница между полученными доходами и произведенными расходами. В случае получения отрицательного финансового результата коммерческий банк несет убыток.

Важную роль в формировании прибыли банка играет такой показатель банковской деятельности, как доходы.

Доходы коммерческого банка формируются двумя путями [3]:

- 1) в результате осуществления производственной деятельности;
- 2) за счет реализации непроизводственной деятельности.

Первый путь предполагает получение прибыли непосредственно при реализации различных банковских операций, к числу которых, например, относятся кредитные и депозитные операции, операции, совершаемые с иностранной валютой, драгоценными металлами, ценными бумагами и т. д. Перечисленные операции составляют операционную прибыль банка и считаются основным источником дохода данной финансовой организации.

Соответственно, непроизводственный или неоперационный доход формируется в результате осуществления непроизводственной деятельности, результатами которой являются:

- дивиденды, которые получает банк от вложений в акции, а также от участия в уставном капитале юридических лиц;
- доходы в результате сдачи имущества банка в аренду или в результате переоценки данного имущества;
- получение дохода от уплаты недобросовестными заемщиками штрафов, пени, неустойки по кредитным, расчетным и другим видам операций;
- а также иные виды внереализационных доходов [4].

Другим основанием классификации доходов банка является его форма. Учитывая данный критерий, выделяют процентный и непроцентный виды дохода.

Процентный доход формируется за счет получения выплат по процентам выданных кредитов и займов, депозитов и др. Вторая группа доходов формируется в результате начисления комиссионного вознаграждения за оказанные банком услуги, штрафы, пени и неустойки, а также от осуществления операций с иностранной валютой и т. д.

Непроцентные доходы состоят из комиссионных доходов, доходов от операций на финансовых рынках, доходов от переоценки средств в иностранной валюте [5].

В академических исследованиях распространено деление непроцентных доходов на четыре группы:

- фидуциарный доход (fiduciary income), связанный с управлением средствами клиентов;
- сервисные сборы (service charges), связанные со счетами клиентов (выдача наличных в банкоматах, плата за пользование чековыми книжками и т. д.);
- доходы от трейдинга (trading revenue), возникающие от переоценки портфеля ценных бумаг;

– комиссии и прочие непроцентные доходы (fees and other non-interest income) – крупнейшая категория, к которой относятся комиссии в различных сферах банковских услуг.

Анализ непроцентных доходов позволяет определить, насколько эффективно банк использует не кредитные источники получения доходов.

Для анализа отчетности и привязки к «новым» и «традиционным» видам деятельности представляется оправданным следующее объединение групп непроцентных доходов.

### Непроцентные доходы

<b>«Новые» банковские услуги</b>	<b>«Традиционные» банковские услуги</b>
<ul style="list-style-type: none"> <li>– Доход от операций с ценными бумагами (трейдинг).</li> <li>– Брокерские и другие инвестиционно-банковские услуги.</li> <li>– Секьюритизация.</li> <li>– Чистый доход от продажи активов</li> </ul>	<ul style="list-style-type: none"> <li>– Комиссии, связанные с обслуживанием счетов.</li> <li>– Доверительные (фидуциарные) операции.</li> <li>– Комиссии по страхованию.</li> <li>– Чистые комиссии по обслуживанию</li> </ul>

Среди непроцентных доходов особенное внимание следует уделять комиссионным доходам, которые имеют следующую структуру: комиссии по кассовым операциям, комиссии за инкассацию, комиссии по расчетным операциям, комиссии по выданным гарантиям, комиссии по другим операциям. Увеличение их доли и абсолютного значения свидетельствует об активизации банком операций по расчетно-кассовому обслуживанию клиентов.

Непроцентные доходы, то есть доходы, полученные не от кредитов, формируют значимую часть прибыли (до 30–40%) в структуре выручки банков как в России, так и за рубежом. При этом существенная доля непроцентных доходов приходится на комиссионные – это те платежи, которые банк берет за обслуживание банковских карт, за эквайринг (обслуживание покупок картами и платежей онлайн), за переводы с карты на карту, СМС-уведомления, снятие наличных и т. д.

К числу комиссионных доходов относят такие, которые получают банки в результате предоставления услуг не кредитного характера, т. е. комиссионные банковские услуги. К числу последних относят услуги, проводимые от имени, по поручению и за счет обратившихся в банк клиентов. Перечисленные операции оплачиваются клиентами в форме комиссионного вознаграждения [6].

В зависимости от суммы совершаемой сделки или операции устанавливается определенный размер ставки комиссионного вознаграждения [7].

И в России, и в мире банки стремятся нарастить объем комиссионных доходов, ведь риска по ним практически нет, резервов, в отличие от выданных кредитов, создавать не нужно.

Многие банки отмечают рост комиссионных доходов. На наращивание таких доходов некоторые банки сделали акцент еще в 2014 г., но большинство – уже в 2015-м, когда очевидным стало снижение кредитования (объем выданных корпоративных кредитов, по данным на 1 августа, в годовом выражении упал на 12%, розничных – почти на 40%), что негативно влияет на будущие процентные доходы.

Кроме того, давление на прибыль оказывает и рост отчислений в резервы на возможные потери по кредитам, из-за этого многие банки сократили прибыль в текущем году либо показали убыток. Все это заставляет банкиров сокращать расходы и искать пути наращивания доходов.

У российских банков главными драйверами роста непроцентных доходов в розничном бизнесе последние несколько лет служат операции с банковскими картами, эквайринг, платежи и переводы. При этом доходы от кредитных операций и банковского страхования снизились из-за кризиса – а вот комиссионные доходы растут практически у всех, начиная со Сбербанка и заканчивая российским флагманом онлайн-банкинга – Тинькофф-банком.

Нужно сказать, что в настоящее время коммерческие банки обладают обширным перечнем услуг, который постоянно обновляется и пополняется. Перечислим основные виды банковских услуг, формирующие комиссионный доход коммерческого банка: расчетно-кассовое обслуживание юридических и физических лиц, предоставление банковских гарантий, банковское обслуживание валютных контрактов клиентов, конверсионные операции, брокерские и депозитарные услуги, операции с пластиковыми картами, лизинговые операции, фарфейтинговые операции, операции доверительного управления, факторинговые услуги, услуги депозитного хранения (предоставление клиентам в аренду специальных сейфов, ячеек и помещений для хранения ценностей и документов) и др. [8]

Приведем предлагаемую классификацию доходов, разработанную на основе систематизации подходов различных авторов (см. рисунок). Отличительной характеристикой классификации является детализация непроцентных доходов коммерческого банка.

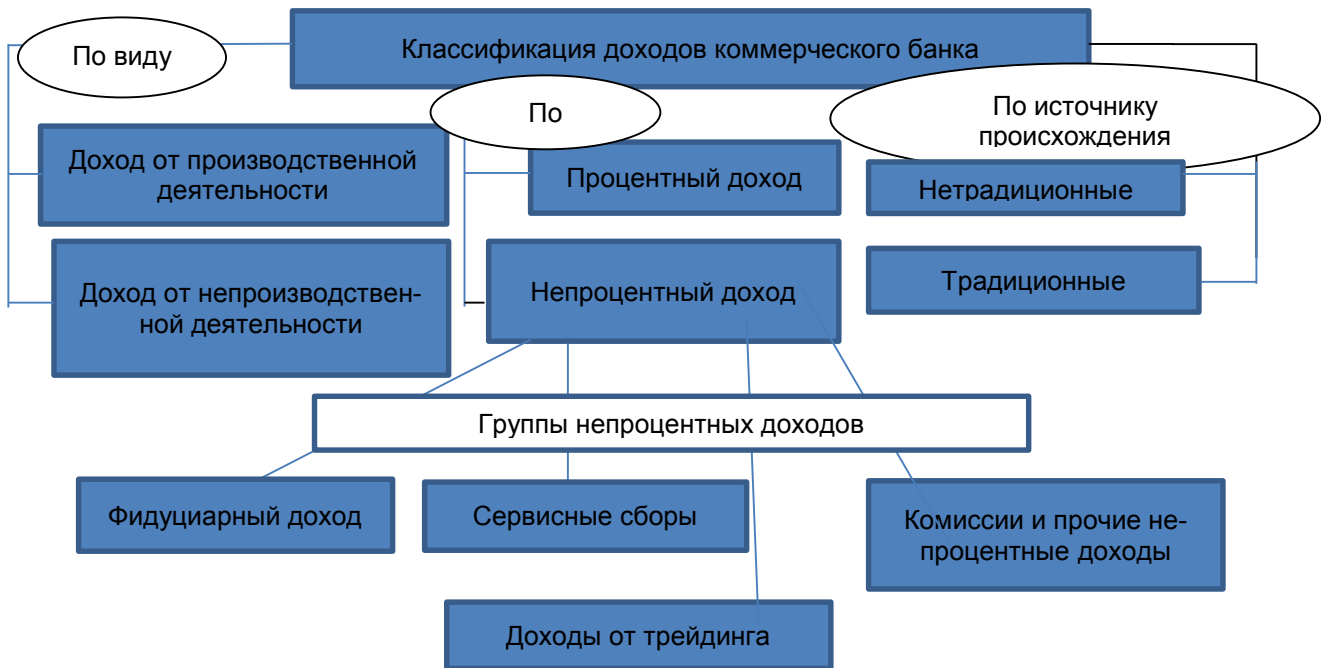

Классификация доходов коммерческого банка

Нужно отметить, что большая часть коммерческих банков предоставляет некоторые банковские услуги своим клиентам бесплатно, что покрывается за счет доходов от размещения привлеченных средств. Плату за такие услуги в виде комиссионного вознаграждения взимает с клиентов только часть региональных банков.

У большинства коммерческих банков происходит увеличение удельного веса комиссионных доходов в общем объеме всех доходов. Это обусловлено тем, что комиссионные доходы более стабильны, чем процентные. В этом направлении действует и

уменьшение доходности операций на отечественных финансовых рынках, и сокращение уровней процентной маржи [9]. Получение комиссионных доходов почти не сопряжено с рисками потери стоимости вложенных активов (кроме гарантийных операций).

Как было отмечено, к числу непроцентных доходов банка относят и осуществление инвестиционной деятельности коммерческим банком.

Инвестиционная политика банка ориентирована на обоснование критериев эффективности инвестиционной деятельности финансового учреждения, на выбор наилучших инструментов и способов их достижения.

Если рассматривать инвестиционную политику с точки зрения организации, то она понимается в качестве комплекса мероприятий, ориентированных на организацию инвестиционной деятельности данной организации и управление ею. При этом следует учитывать, что инвестиционная деятельность должна быть нацелена на достижение оптимальной структуры и объема инвестиционных активов, рост прибыли при оптимальном риске [10].

Процесс разработки инвестиционной политики сложен. При этом сложность определяется продолжительностью инвестиционной деятельности, которая должна быть ориентирована на перспективу, с учетом прогноза как внешних, так и внутренних условий, вероятностный характер которых усложняет формирование инвестиционной политики.

Оценка альтернативных вариантов инвестиционных решений, выработка рациональной с точки зрения прибыльности, ликвидности и риска стратегии определяет направления инвестиционной деятельности банка. Изменения во внешней среде накладывают свой отпечаток на разработку политики. При серьезных колебаниях внешних факторов возможно даже изменение направления всей инвестиционной политики. Из вышесказанного можно сделать вывод, что обоснование инвестиционной политики весьма трудоемкий и сложный процесс даже при благоприятных условиях стабильно развивающейся экономики. Выбор рациональных приемов реализации стратегических целей инвестиционной деятельности предусматривает разработку главных направлений инвестиционной политики и установление принципов формирования источников финансирования инвестиций. Исходя из этого, можно выделить следующие направления инвестиционной политики коммерческого банка:

- инвестирование с целью дохода в форме дивидендов, процентов, выплат из прибыли;
- получение дохода в виде увеличения капитала вследствие увеличения рыночной стоимости инвестированных активов;
- инвестирование для получения дохода, основной чего являются текущие доходы и приращение капитала [11].

Выбор любого из направлений будет главным звеном создания политики, устанавливающим источник получения дохода, подходы к анализу инвестиций, состав объектов инвестирования, а также уровень приемлемого риска.

### **Ссылки на источники**

1. Османова Х. О. Финансовый менеджмент в системе управления коммерческими банками // Наука и современность. – 2014. – № 24. – С. 280.
2. Портал банковского аналитика. – URL: <http://analizbankov.ru>.
3. Никитина Е. Б. Резервы прибыли банков // Вестник Пермского университета. Серия: Экономика. – 2014. – № 4 (19). – С. 125.
4. Романова Л. Е., Рудакова К. В. Учет совокупного кредитного риска банка при определении категории качества ссуды // Финансы и кредит. – 2012. – № 7 (487). – С. 40.
5. Никитина Е. Б. Указ. соч. – С. 128–129.

6. Кипкеева А. М., Боташева Ф. Б. Управление прибылью и рентабельностью банка на основе мультипликационных моделей // Актуальные проблемы современной науки. – 2014. – № 3. – С. 35.
7. Аворбе Р., Юрьев В. Н. Модели максимизации прибыли с учетом видов деятельности банка // Научно-технические ведомости Санкт-Петербургского государственного политехнического университета. Экономические науки. – 2014. – № 185. – Т. 1. – С. 269.
8. Коробова Г. Г. Банковское дело: учеб. / под ред. д-ра экон. наук, проф. Г. Г. Коробовой. – М.: Юрист, 2011. – С. 165–166.
9. Кипкеева А. М., Боташева Ф. Б. Указ. соч. – С. 37–38.
10. Романова Л. Е., Рудакова К. В. Указ. соч. – С. 34–35.
11. Коробова Г. Г. Указ. соч. – С. 123–124.

**Elena Kochenikhina,**

PhD student, Department of Finance and Management, Tula State University, Tula  
[Koshkina.begin@mail.ru](mailto:Koshkina.begin@mail.ru)

**Non-interest income of commercial bank**

**Abstract.** In conditions of massive banking crisis, fall of assets, high-risk lending and weak growth in consumer lending banks focuses on non-interest income. The specific nature of forming non-interest income of a commercial bank is considered.

**Key words:** interest income; non-interest income; money circulation; payment transactions, revenue classification.

**References**

1. Osmanova, H. O. (2014). "Finansovyy menedzhment v sisteme upravleniya kommercheskimi bankami", Nauka i sovremennost', № 24, p. 280 (in Russian).
2. Portal bankovskogo analitika. Available at: <http://analizbankov.ru> (in Russian).
3. Nikitina, E. B. (2014). "Rezervy pribyli bankov", Vestnik Permskogo universiteta. Seriya: Jekonomika, № 4 (19), p. 125 (in Russian).
4. Romanova, L. E. & Rudakova, K. V. (2012). "Uchet sovokupnogo kreditnogo riska banka pri op-redelenii kategorii kachestva ssudy", Finansy i kredit, № 7 (487), p. 40 (in Russian).
5. Nikitina, E. B. (2014). Op. cit., pp. 128–129.
6. Kipkeeva, A. M. & Botasheva, F. B. (2014). "Upravlenie pribyl'ju i rentabel'nost'ju banka na osnove mul'tiplikatsionnyh modelej", Aktual'nye problemy sovremennoj nauki, № 3, p. 35 (in Russian).
7. Avorbe, R. & Jur'ev, V. N. (2014). "Modeli maksimizatsii pribyli s uchedom vidov dejatel'nosti banka", Nauchno-tehnicheskie vedomosti Sankt-Peterburgskogo gosudarstvennogo politehnicheskogo universiteta. Jekonomicheskie nauki, № 185, t. 1, p. 269 (in Russian).
8. Korobova, G. G. (2011). Bankovskoe delo: ucheb., Jurist, Moscow, pp. 165–166 (in Russian).
9. Kipkeeva, A. M. & Botasheva, F. B. (2014). Op. cit., pp. 37–38.
10. Romanova, L. E. & Rudakova, K. V. (2012). Op. cit., pp. 34–35.
11. Korobova, G. G. (2011). Op. cit., pp. 123–124.

**Рекомендовано к публикации:**

Утёмовым В. В., кандидатом педагогических наук;  
 Горевым П. М., кандидатом педагогических наук,  
 главным редактором журнала «Концепт»



[www.e-koncept.ru](http://www.e-koncept.ru)

Поступила в редакцию <i>Received</i>	18.12.16	Получена положительная рецензия <i>Received a positive review</i>	20.12.16
Принята к публикации <i>Accepted for publication</i>	20.12.16	Опубликована <i>Published</i>	30.12.16

© Концепт, научно-методический электронный журнал, 2016

© Коченихина Е. В., 2016