

Схема установки стойки PERCo-C-11P.1, PERCo-C-11P.2

Внимание! Данное изделие подходит только к турникету TTR-11A.

На рисунках показаны стойки C-11P.1R и C-11P.2R для установки с правой стороны турникета.
Для установки с левой стороны турникета используются стойки C-11P.1L и C-11P.2L.

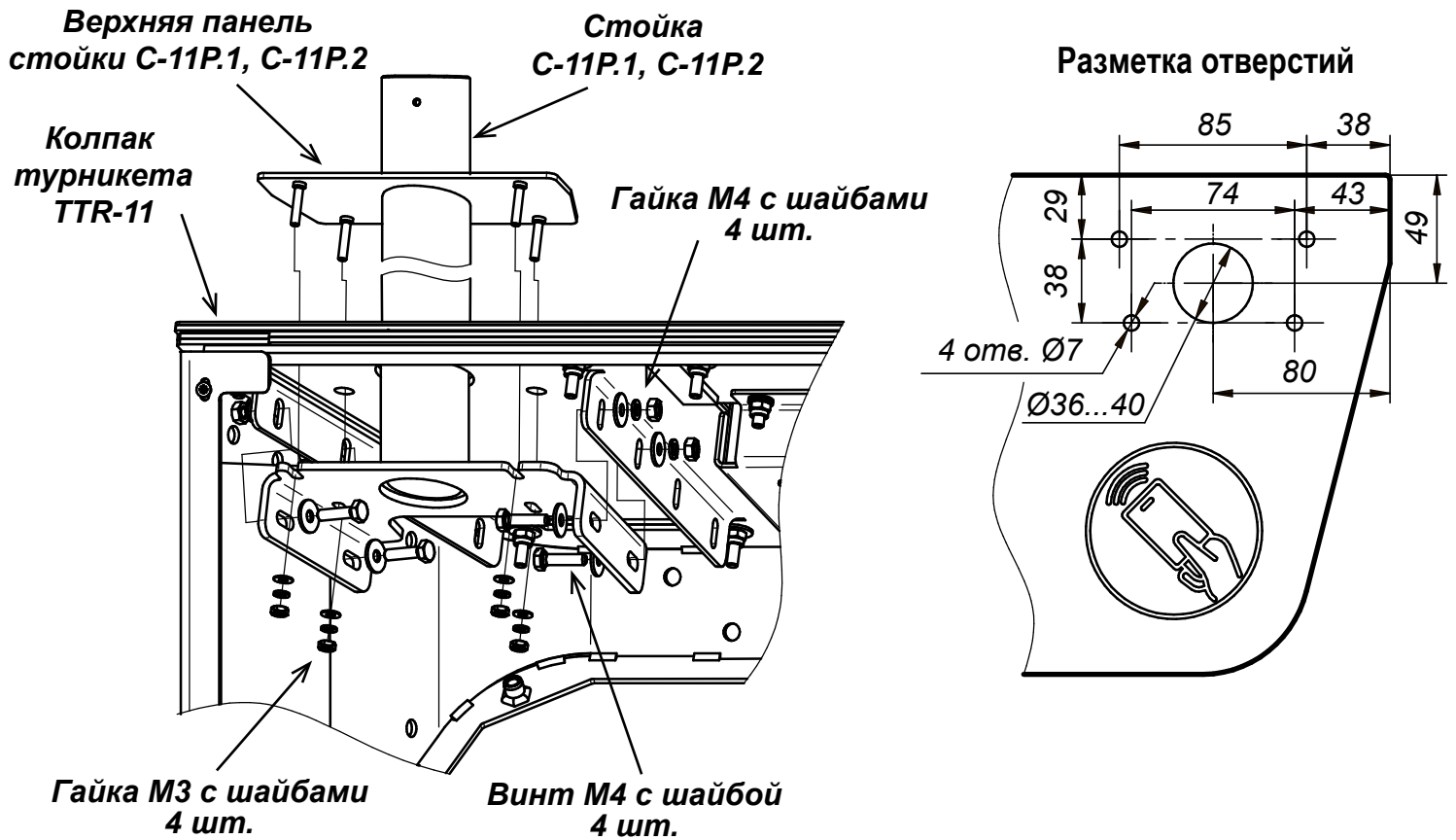

1. Просверлите отверстия в колпаке турникета в соответствии с разметкой.
2. Вставьте трубу стойки в отверстие панели, соблюдая вертикальность.
3. Закрепите каркас стойки в отверстиях специального шасси внутри колпака турникета четырьмя винтами М4 с шайбами и гайками.
4. Сверху на трубу наденьте верхнюю панель стойки и через отверстия зафиксируйте ее на колпаке турникета гайками М3 с шайбами.
5. Кронштейн с дополнительным оборудованием фиксируется на трубе при помощи установочного винта М3х3.

