



Общество с ограниченной ответственностью ПТК «АКЭЛ»

ИНН/КПП 9718068435/771801001
107076, город Москва,
переулок Колодезный, дом 3, стр. 4,
помещение 408
Тел./факс: (495) 781-59-53/54

Техническая спецификация № 1600.15.100.04.01.617			
Наименование	AKELCAST ST типа ТСЗЛ 1600/10/0.4; УЗ; D/Ун-11; AL; БКТ (3); IP31eco (AL; В6; Н7); БК ВН		
Трансформатор сухой с литой изоляцией для распределения		Обмотка ВН	Обмотка НН
Номинальная мощность	кВА	1600	1600
Номинальное напряжение	кВ	10	0.4
Частота сети	Гц	50	
Регулирование напряжения ПБВ		+/-2x2.5	
Схема соединения обмоток		Треугольник	Звезда с нулём
Векторная группа соединения		D/Ун-11	
Уровень изоляции	кВ	12/28/75	1.1/3/-
Материал обмоток		Алюминий	Алюминий
Метод изоляции		Литьё в вакууме	Литьё в вакууме
Место установка		Внутри помещения	
Степень защиты		IP31eco*	
Материал ошиновки		Алюминий	
Исполнение выводов ВН		В6: Шинами слева	
Исполнение выводов НН		Н7: Шинами справа	
Вид системы охлаждения		СЗ (воздушная естественная)	
Климатическое исполнение		УЗ	
Температура окружающей среды	С	-45/+40	
Высота установки над уровнем моря		<=1000	
Сейсмостойкость по MSK		6 баллов	
Уровень потерь и шума			При температуре 120С
Стандартные допуски применимы к следующим значениям:			
Потери холостого хода	Вт	2800	
Потери короткого замыкания	Вт	14500	
Напряжение короткого замыкания	%	6	
Ток холостого хода	%	0.8	
Значение частичного разряда	пКл	<=10	
Уровень шума LpA/LwA	дБА	62/77	
Класс экологической безопасности, климатических условий, пожаробезопасности		E2-C3-F1	
Класс изоляции		Обмотка ВН	Обмотка НН
Класс нагревостойкости изоляции обмоток		F	F
Габаритные размеры и масса (предварительные)			
Длина x Ширина x Высота	мм	2300 x 1200 x 2600**	
Колея	мм	820 x 820	
Масса	кг	4200	
Потери, размеры и масса являются ориентировочными и должны быть подтверждены после получения заказа на поставку и завершения этапа проектирования			
Комплектация			
Термоконтроллер TP100***	1 шт.	(или функц. аналог)	
Комплект тепловых датчиков PT-100	3 шт.		
Катки для перемещения трансформатора	4 шт.		
Зажим заземления	2 шт.		
Упаковка стретч-пленка	1 шт.		
Боковой короб	1 шт.		

*Материал кожуха – сталь оцинкованная, неокрашенная.

**Указан габарит кожуха без учёта выводов ВН и НН.

***Контрольный кабель для подключения датчиков PT-100 от распаячного короба до БКТ в комплект поставки не входит.

15897177.15.1600.100.04.01.617 ГЧ

Перв. примен.

Справ. №

Подп. и дата

Изм. № дораб.

Взам. инв. №

Подп. и дата

Изм. № подл.

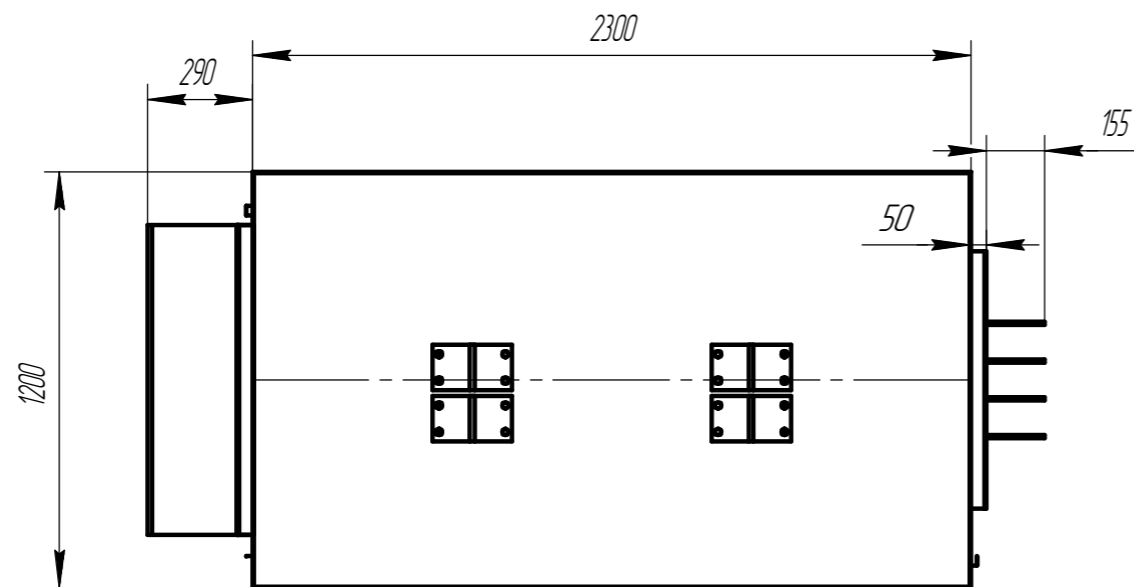
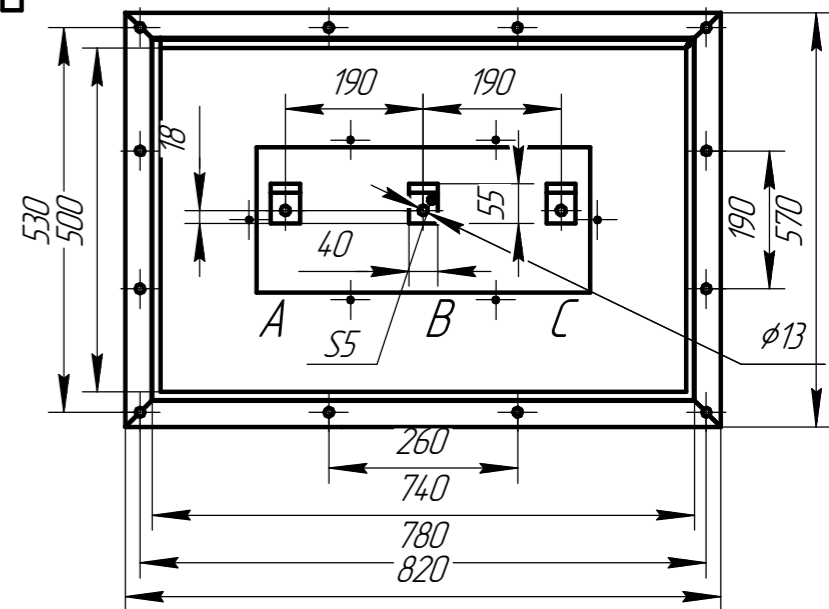
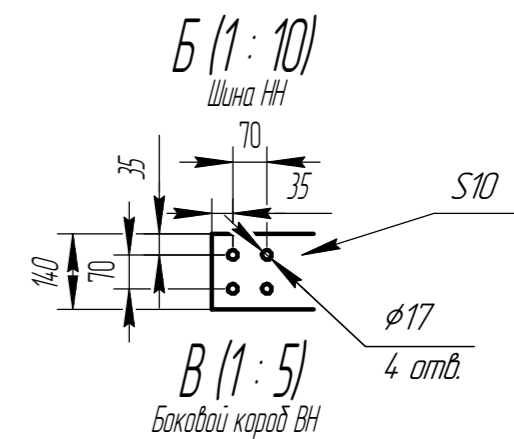
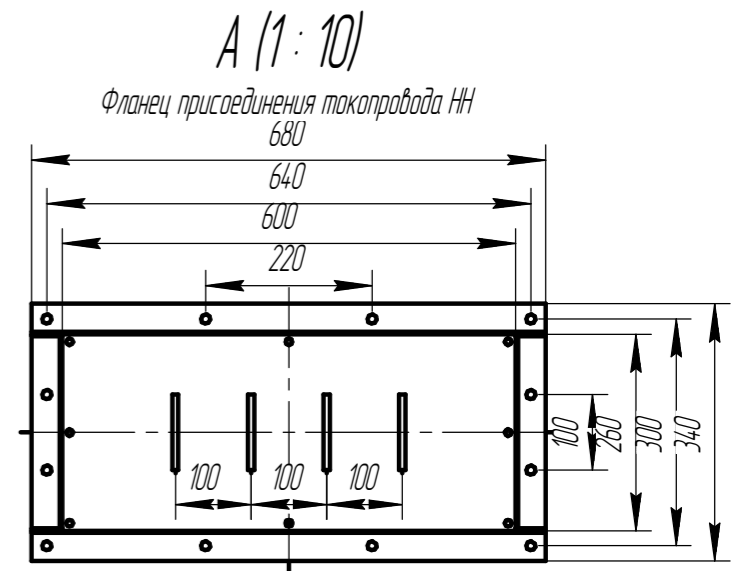
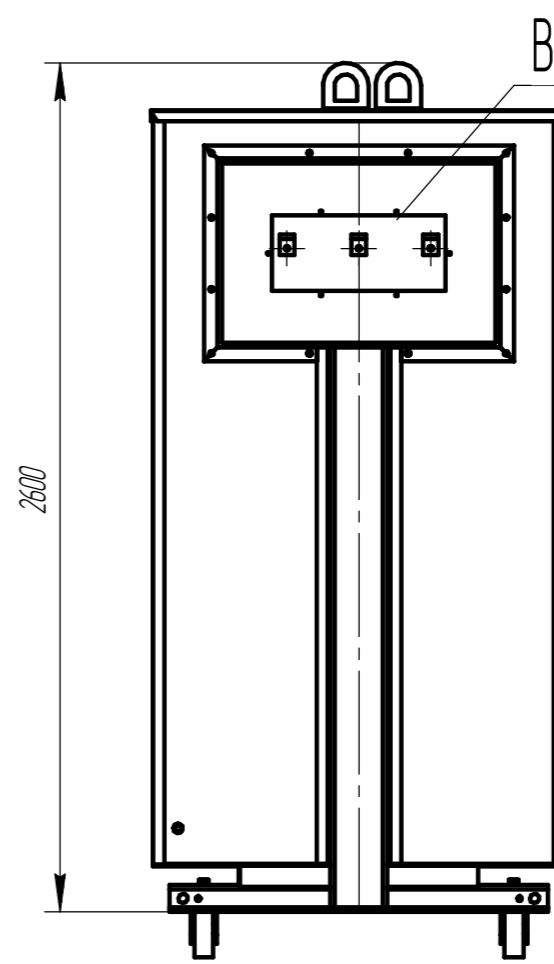
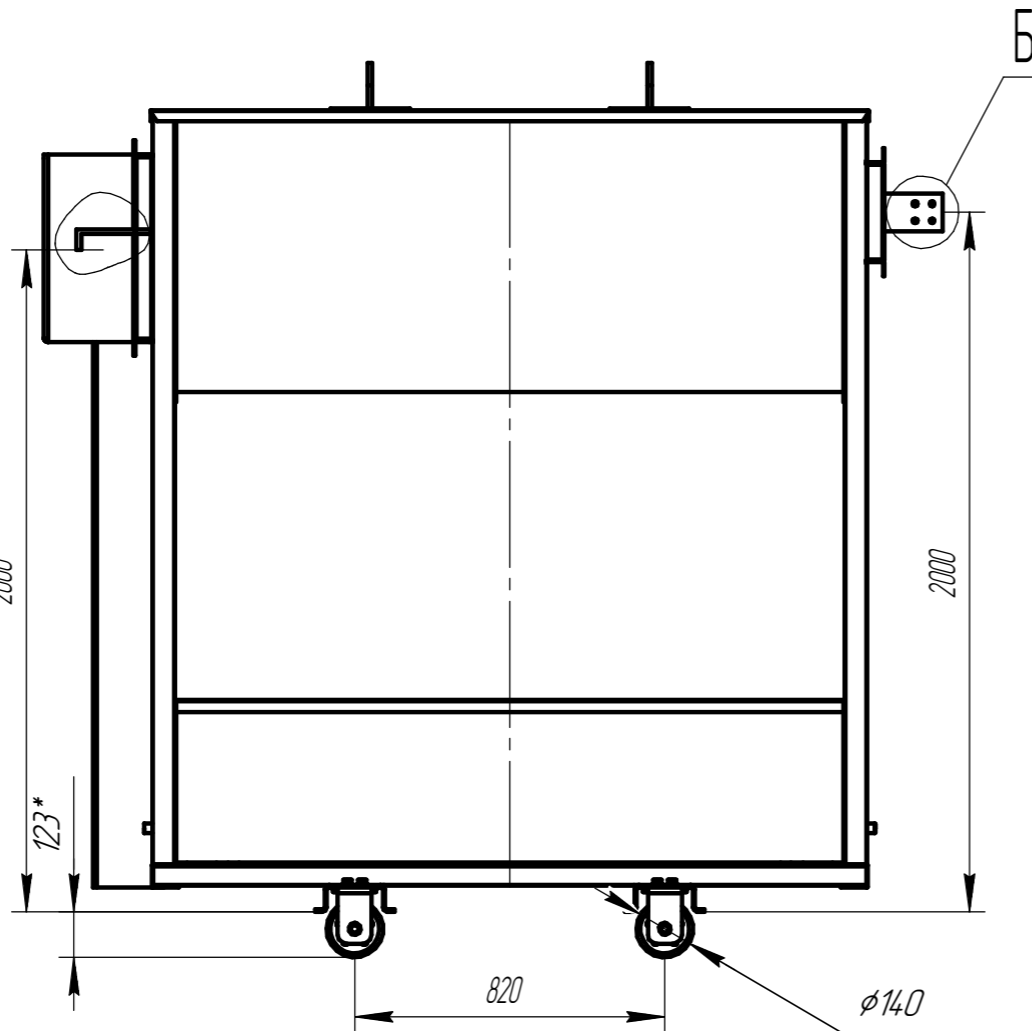
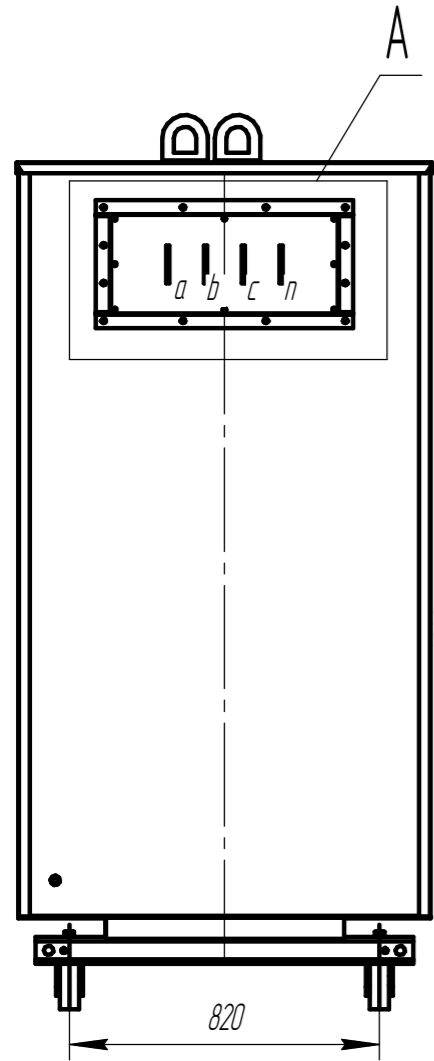

15897177.15.1600.100.04.01.617 ГЧ								
Изм.	Лист	№ докум.	Подп.	Дата	АКELCAST ST типа ТСЗЛ 1600/10/0,4 УЗ АІ Габаритный чертеж	Лит.	Масса	Масштаб
Разраб.							4200	
Проб.						Лист	Листов	1
Т.контр.						000 ПТК "АкЭл"		
И.контр.					Схема и группа соединения D/Ун-11			
Утв.					Ошиновка АІ ІР2х/3х			
					Копировал	Формат А3		