

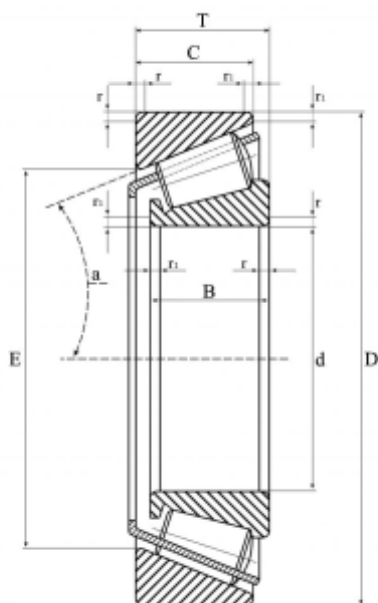

32316A

Роликовый однорядный
конический подшипник

Технические характеристики



Внутренний диаметр (d)	80 мм.
Наружный диаметр (D).....	170 мм.
Ширина рабочая (T)	61,5 мм.
Ширина (высота) (B)	58 мм.
Ширина наружной обоймы (C)	48 мм.
Размер (a)	42 мм.
Размер (r1 min.)	3 мм.
Размер (r2 min.)	2,5 мм.
Размер сопряженных деталей (da max)	98
Размер сопряженных деталей (Da min).....	142
Размер сопряженных деталей (Da max.)	158
Размер сопряженных деталей (db min)	92
Размер сопряженных деталей (Db min.)	159
Размер сопряженных деталей (ra max.)	2,5
Масса	6,6 Кг
Грузоподъемность динамическая (C)	400 кН
Грузоподъемность статическая (C0)	540 кН
Частота вращения предель. при пластичной смазке	2 200 об/мин
Частота вращения предель. при жидкой смазке	3 200 об/мин
Расчетный коэффициент (e)	0,35
Расчетный коэффициент (Y)	1,7
Расчетный коэффициент (Y0)	1
Количество дорожек качения	1
Уплотнение	Нет
Мин. рабочая температура	-40 °С
Макс. рабочая температура	120 °С