

Сборка изделия

Рис. 1



Рис. 2



Рис. 3

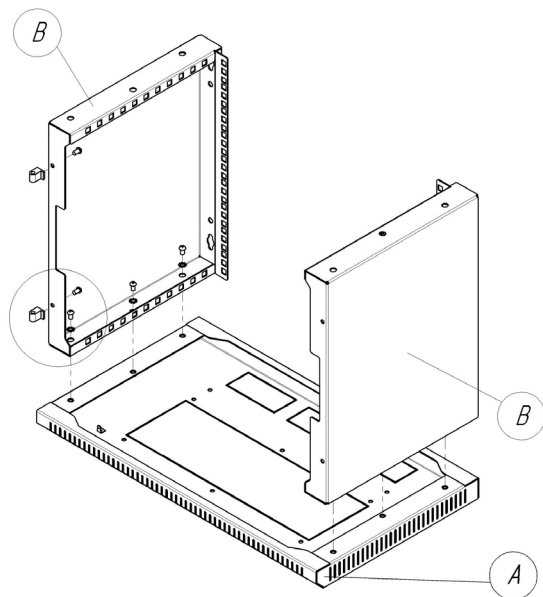

Обозначение	Наименование	Кол-во
A	Основание	1
B	Стенка боковая	2
C	Винт М6	В зависимости от комплектации
D	Шайба 6 (стопорная)	В зависимости от комплектации
E	Полупетля	2

1. Подготовьте основание (А) к сборке шкафа.
2. Установите стенки боковые (В) на основание (А) с помощью винтов (С) и шайб (D).
3. Определите необходимую сторону открывания двери (правое или левое).
4. Установите полупетли (Е) в торец стенки боковой (В) с помощью винтов (С).
5. Установите второе основание (А) поверх стенок боковых (В) с помощью винтов (С) и шайбой (D).

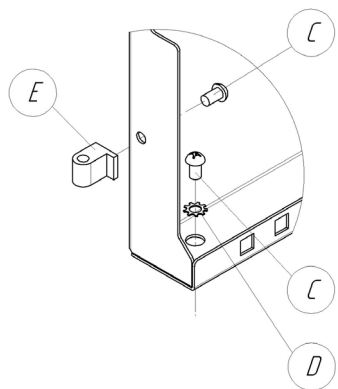
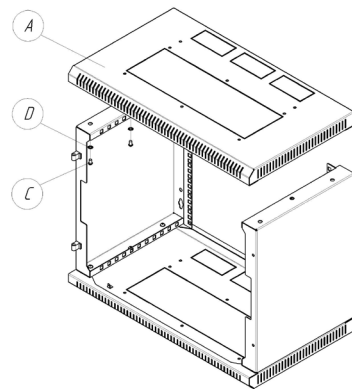
Рис. 4

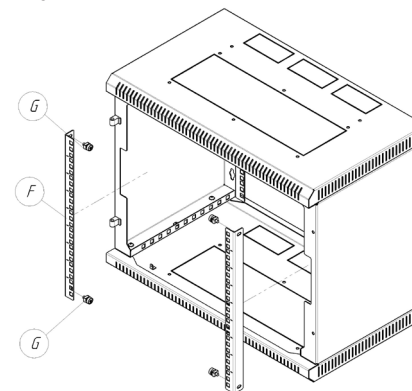

Обозначение	Наименование	Кол-во
F	Направляющая	2
G	Крепёжный комплект Z-REC (винт, шайба, гайка)	4
H	Полупетля	2
I	Замок	1
J	Дверь	1

Рис. 6

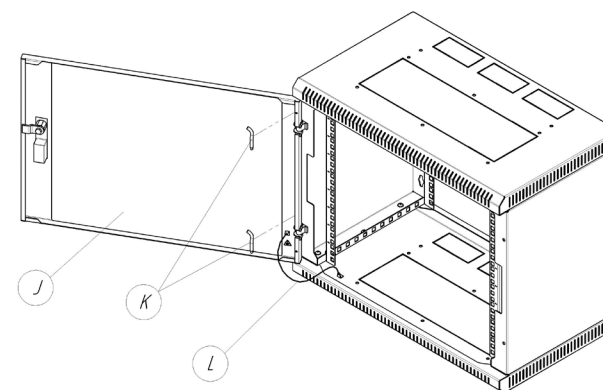

Обозначение	Наименование	Кол-во
J	Дверь	1
K	Ось	2
L	Переключка заземления	1
M	Стенка задняя	1
N	Винт потайной	4

Рис. 5

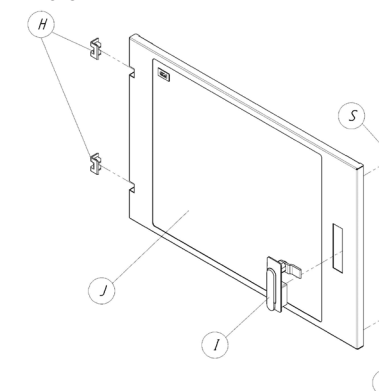

1. Вертикально установите направляющие (F) на необходимую глубину с помощью крепёжного комплекта (G).
2. На дверь (J) установите полупетли (H) и замок (I) и демпферы (S).

Рис. 7

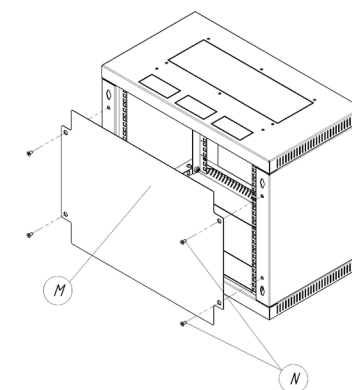

1. Установите дверь (J) с помощью осей (K), совместив полупетли (E), (H).
2. Соедините дверь (J) и основание (А) перемычкой заземления (L) (к полу или крыше в зависимости от выбранной стороны открывания двери) (D).
3. При необходимости установите стенку заднюю (M) с помощью винтов (N).