



Общество с ограниченной ответственностью ПТК «АКЭЛ»

ИНН/КПП 9718068435/771801001
107076, город Москва,
переулок Колодезный, дом 3, стр. 4,
помещение 408
Тел./факс: (495) 781-59-53/54

Техническая спецификация № 1600.12.100.04.01.617			
Наименование		AKELCAST типа ТСЗЛ 1600/10/0.4; ВоВк; УЗ; D/Уп-11; AL; БКТ (3); IP31eco (AL; В6; Н7); БК ВН	
Трансформатор сухой с литой изоляцией для распределения		Обмотка ВН	Обмотка НН
Номинальная мощность	кВА	1600	1600
Номинальное напряжение	кВ	10	0.4
Частота сети	Гц	50	
Регулирование напряжения ПБВ		+/-2x2.5	
Схема соединения обмоток		Треугольник	Звезда с нулём
Векторная группа соединения		D/Уп-11	
Уровень изоляции	кВ	12/28/75	1.1/3/-
Материал обмоток		Алюминий	Алюминий
Метод изоляции		Литьё в вакууме	Пропитка в вакууме
Место установка		Внутри помещения	
Степень защиты		IP31eco*	
Материал ошиновки		Алюминий	
Исполнение выводов ВН		В6: Кабелем/шинами слева	
Исполнение выводов НН		Н7: Шинами справа	
Вид системы охлаждения		СЗ (воздушная естественная)	
Климатическое исполнение		УЗ	
Температура окружающей среды	С	-45/+40	
Высота установки над уровнем моря		<=1000	
Сейсмостойкость по MSK		6 баллов	
Уровень потерь и шума			
Стандартные допуски применимы к следующим значениям:			
Потери холостого хода	Вт	2200	
Потери при нагрузке при 120С	Вт	14500	
Напряжение короткого замыкания	%	6	
Ток холостого хода	%	0.7	
Значение частичного разряда	пКл	<=10	
Уровень шума LpA/LwA	дБА	60/75	
Класс экологической безопасности, климатических условий, пожаробезопасности		E2-C3-F1	
Класс изоляции		Обмотка ВН	Обмотка НН
Класс нагревостойкости изоляции обмоток		F	F
Габаритные размеры и масса (предварительные)			
Длина x Ширина x Высота	мм	2200x1200x2600**	
Колея	мм	820x820	
Вес	кг	4100	
Потери, размеры и масса являются ориентировочными и должны быть подтверждены после получения заказа на поставку и завершения этапа проектирования			
Комплектация			
Термоконтроллер TP-100***	1 шт.	(или функц. аналог)	
Комплект тепловых датчиков PT-100	3 шт.		
Катки для перемещения трансформатора	4 шт.		
Зажим заземления	2 шт.		
Упаковка стретч-плёнка	1 шт.		

* Материал кожуха – сталь оцинкованная, неокрашенная

**Указаны габариты кожуха без учёта выводов ВН и НН

***Контрольный кабель для подключения датчиков PT-100 от распаячного короба до БКТ в комплект поставки не входит

15897177.12.1600.100.04.01.617 ГЧ

Перв. примен.

Справ. №

Подп. и дата

Изм. № дораб.

Взам. инв. №

Подп. и дата

Изм. № подл.

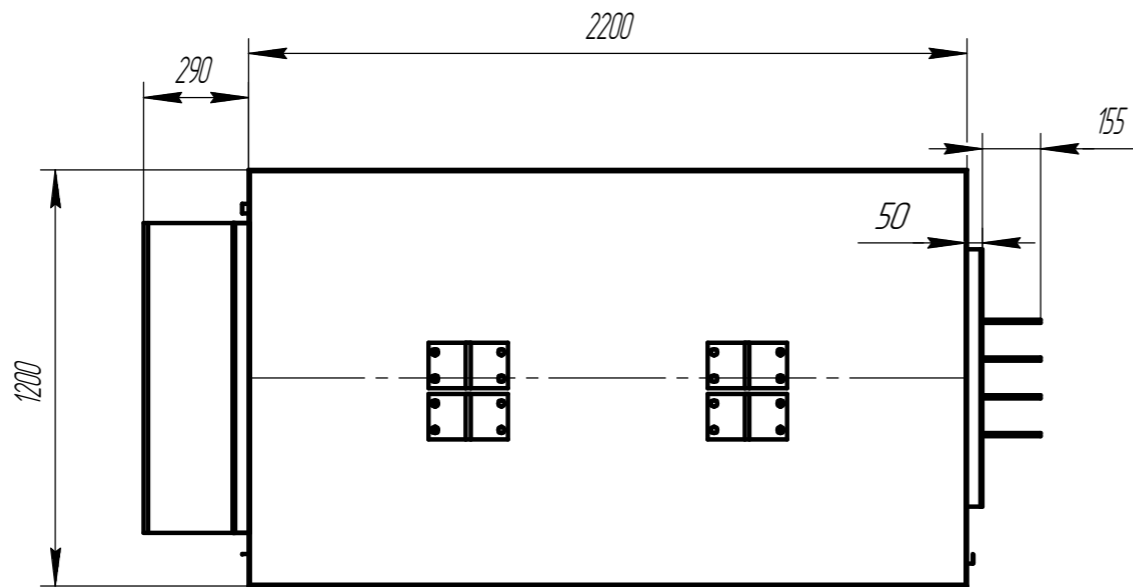
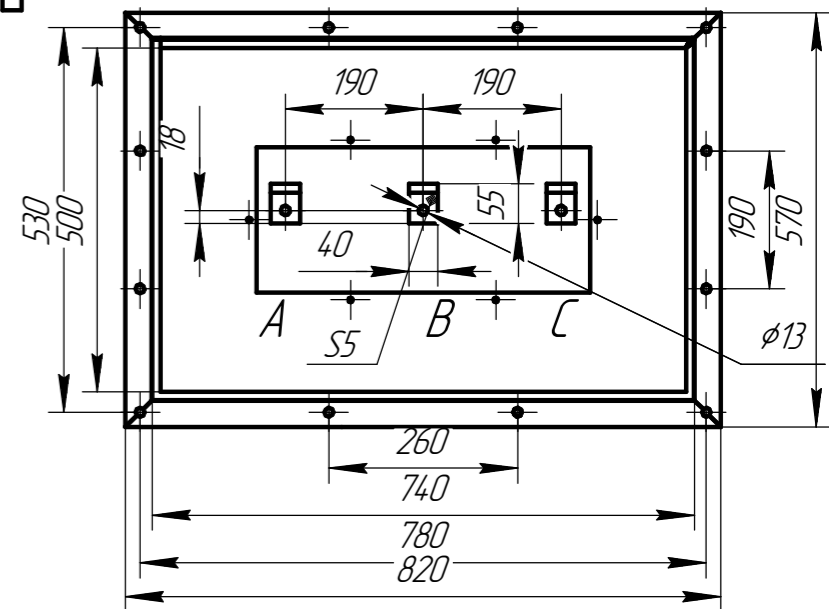
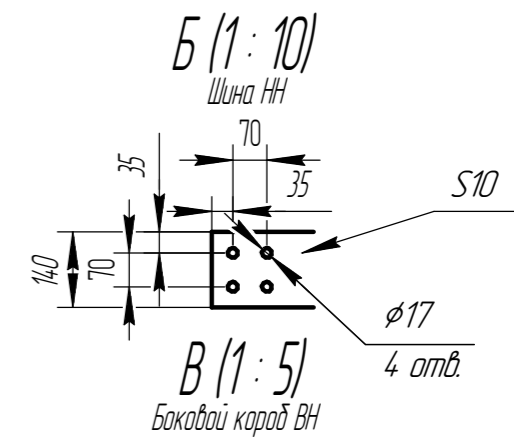
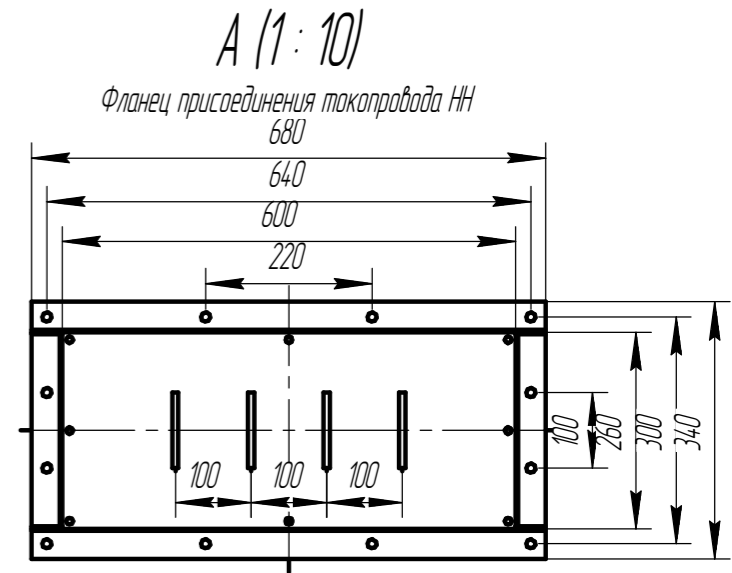
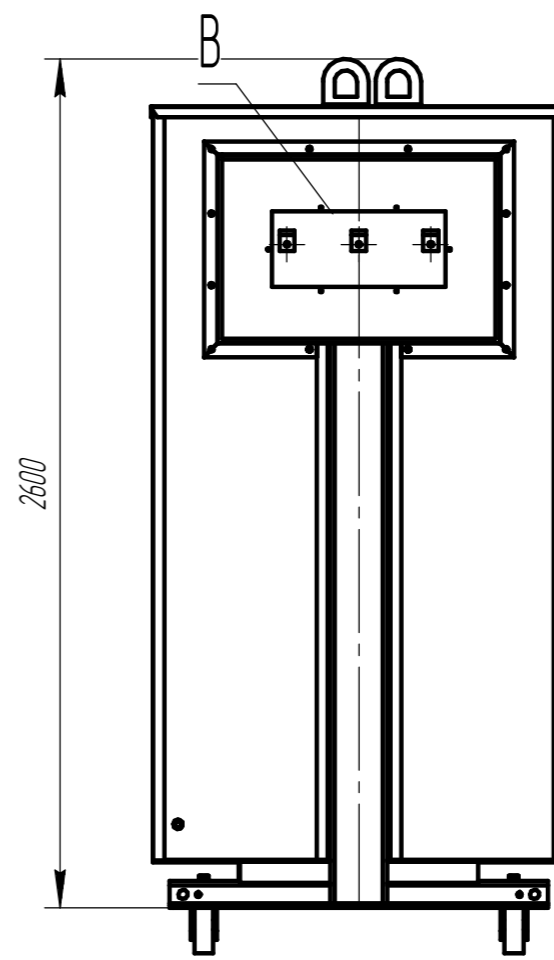
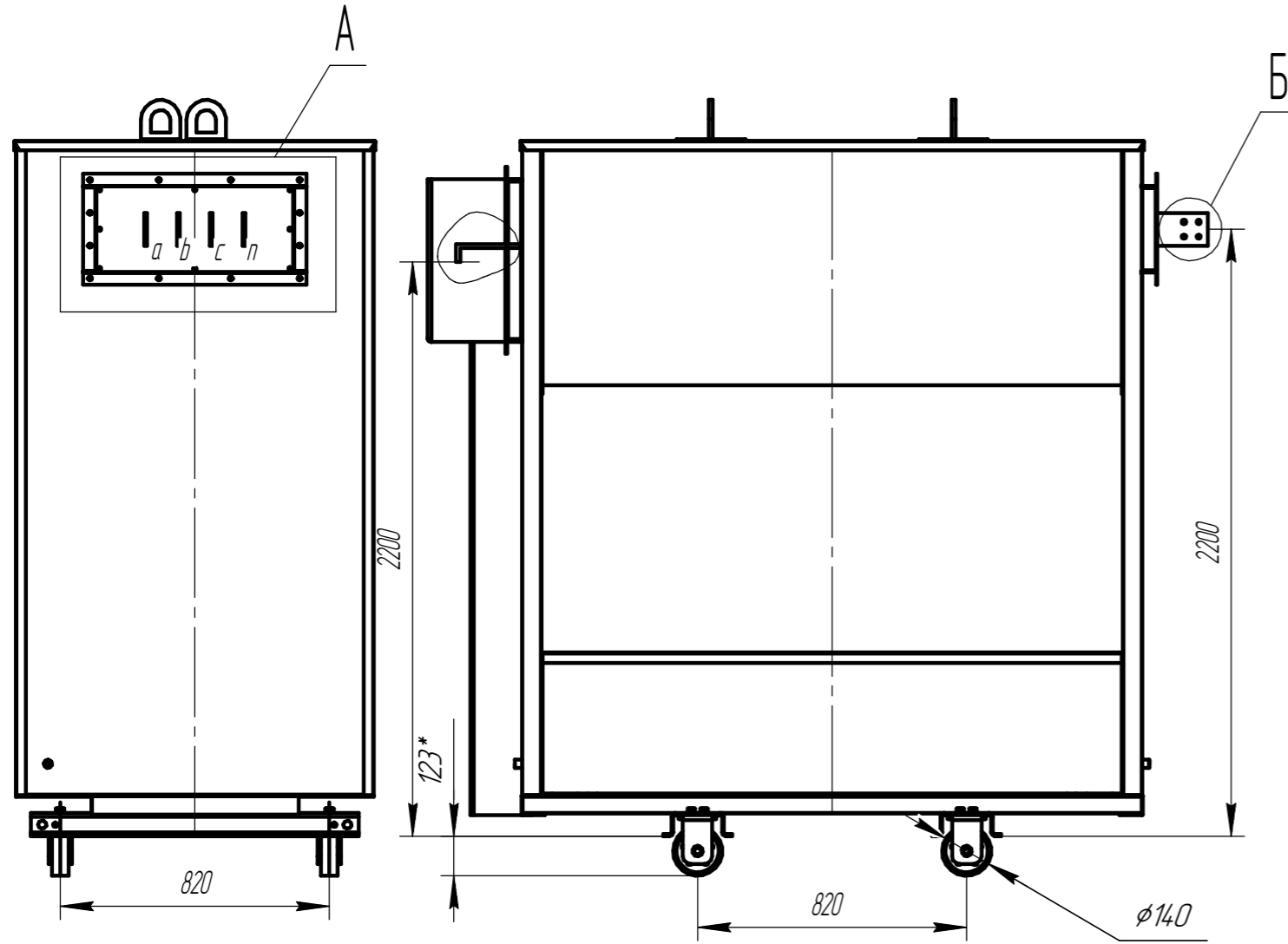

15897177.12.1600.100.04.01.617 ГЧ			
Изм.	Лист	№ докум.	Подп.
Разраб.			
Проб.			
Т.контр.			
И.контр.			
Утв.			
AKELCAST типа ТСЗЛ 1600/10/0,4 УЗ АІ Габаритный чертеж			Лит. Масса Масштаб
			Лист Листов 1
Схема и группа соединения D/Ун-11 Ошиновка АІ ІРЗх/2х			000 ПТК "АкЭл"
Копировал			Формат А3