

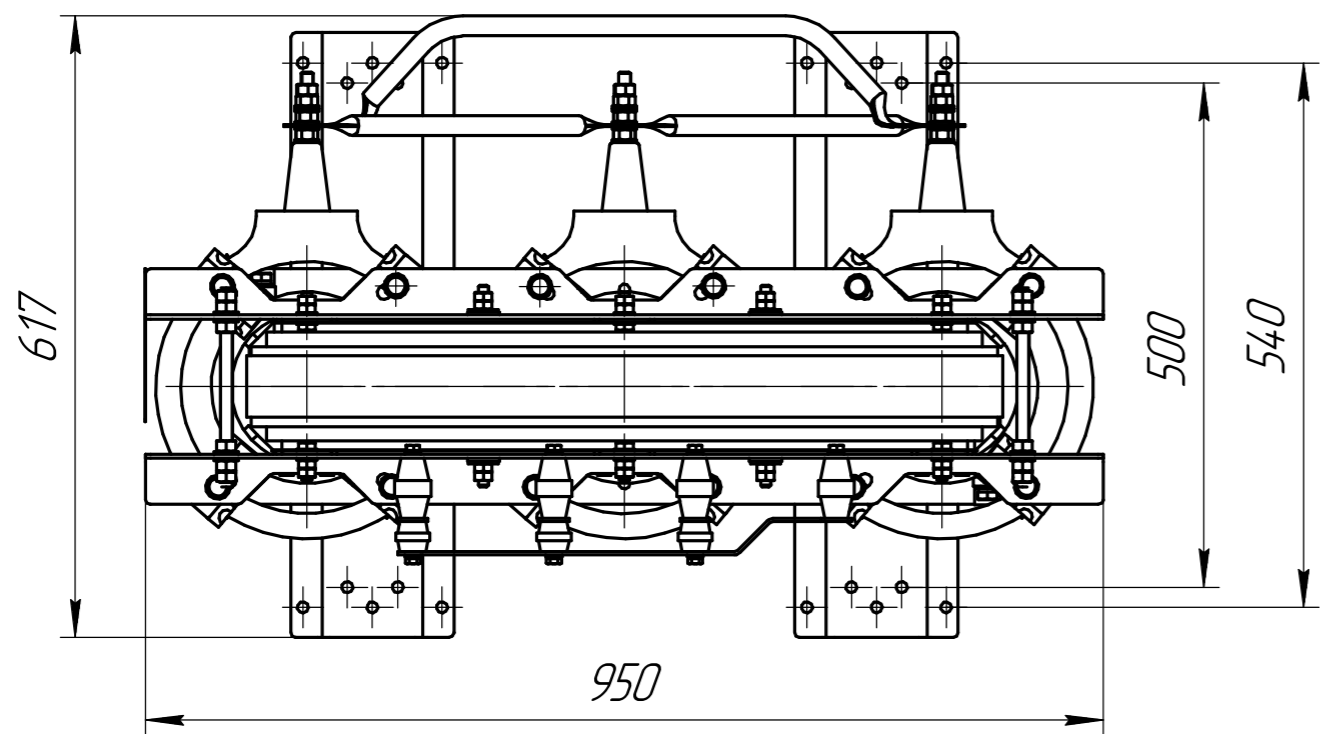

Общество с ограниченной ответственностью ПТК «АКЭЛ»

ИНН/КПП 9718068435/771801001
107076, город Москва,
переулок Колодезный, дом 3, стр. 4,
помещение 408
Тел./факс: (495) 781-59-53/54

Техническая спецификация № 63.13.060.04.01.000			
Наименование	AKELCAST ST типа ТСЛ 63/6/0.4; У3; D/Yn-11; AL; IP00 (AL)		
Трансформатор сухой для распределения		Обмотка ВН	Обмотка НН
Номинальная мощность	кВА	63	63
Номинальное напряжение	кВ	6	0.4
Частота сети	Гц	50	
Регулирование напряжения ПБВ		+/-2x2,5	
Схема соединения обмоток		Треугольник	Звезда с нулём
Векторная группа соединения		D/Yn-11	
Уровень изоляции	кВ	7,2/20/60	1,1/3/-
Метод изоляции		Литьё в вакууме	Пропитка в вакууме
Материал обмоток		Алюминий	Алюминий
Место установка		Внутри помещения	
Степень защиты		IP00	
Материал ошиновки кожуха		-	
Исполнение выводов ВН		С лицевой стороны	
Исполнение выводов НН		Сверху	
Вид системы охлаждения		С (воздушная естественная)	
Климатическое исполнение		У3	
Температура окружающей среды	С	-45/+40	
Высота установки над уровнем моря		<=1000	
Сейсмостойкость по MSK		6 баллов	
Уровень потерь и шума		При температуре 120С	
Стандартные допуски применимы к следующим значениям:			
Потери холостого хода	Вт	270	
Потери короткого замыкания	Вт	1410	
Напряжение короткого замыкания	%	4	
Ток холостого хода	%	2,5	
Уровень шума LpA/LwA	дБА	50/61	
Класс экологической безопасности, климатических условий, пожаробезопасности		E2-C3-F1	
Класс изоляции		Обмотка ВН	Обмотка НН
Класс нагревостойкости изоляции обмоток		F	F
Габаритные размеры и масса (предварительные)			
Длина x Ширина x Высота	мм	950x617x942	
Колея	мм	-	
Масса	кг	470	
Потери, размеры и масса являются ориентировочными и должны быть подтверждены после получения заказа на поставку и завершения этапа проектирования			
Комплектация			
Зажим заземления		2 шт.	
Упаковка стретч-плёнка		1 шт.	

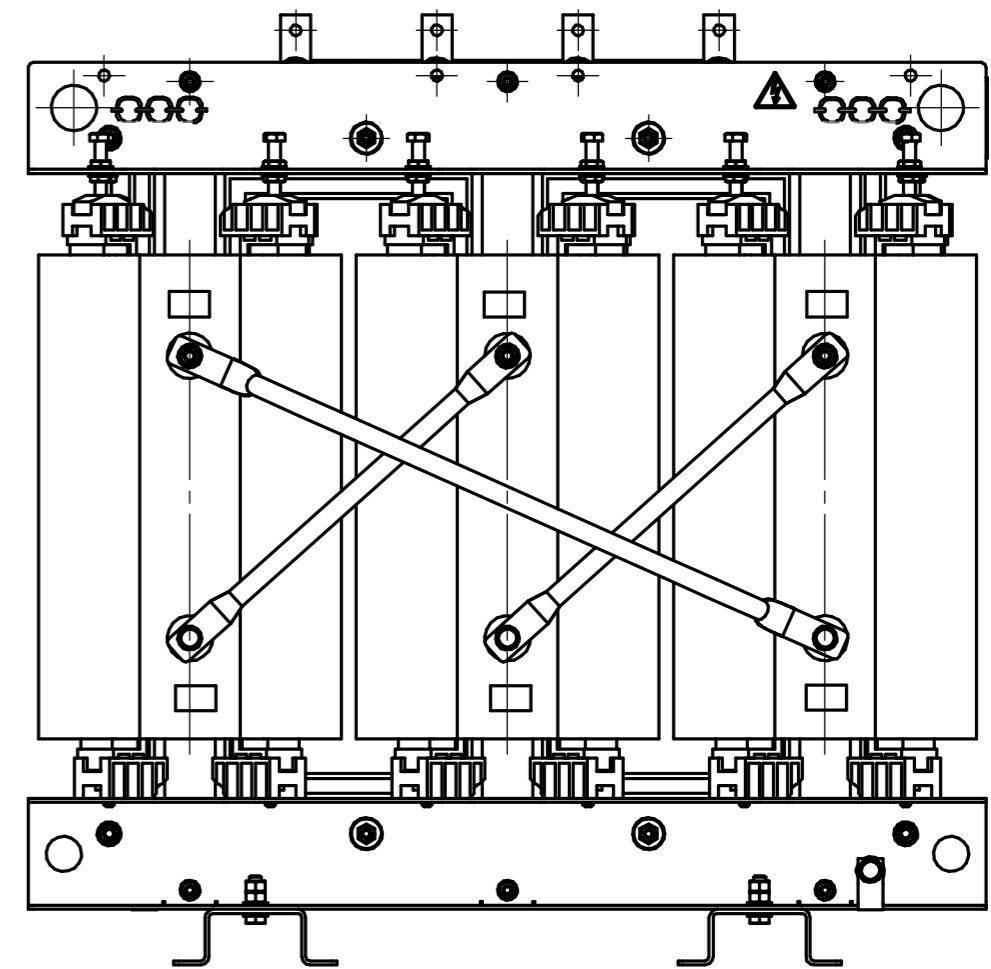
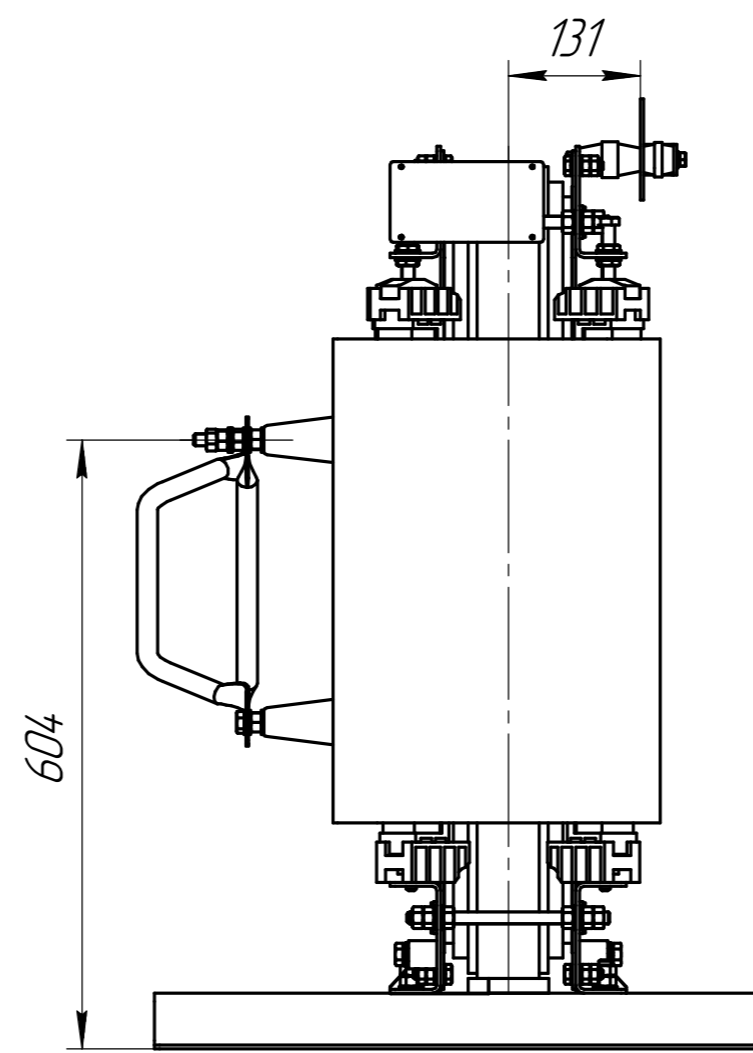
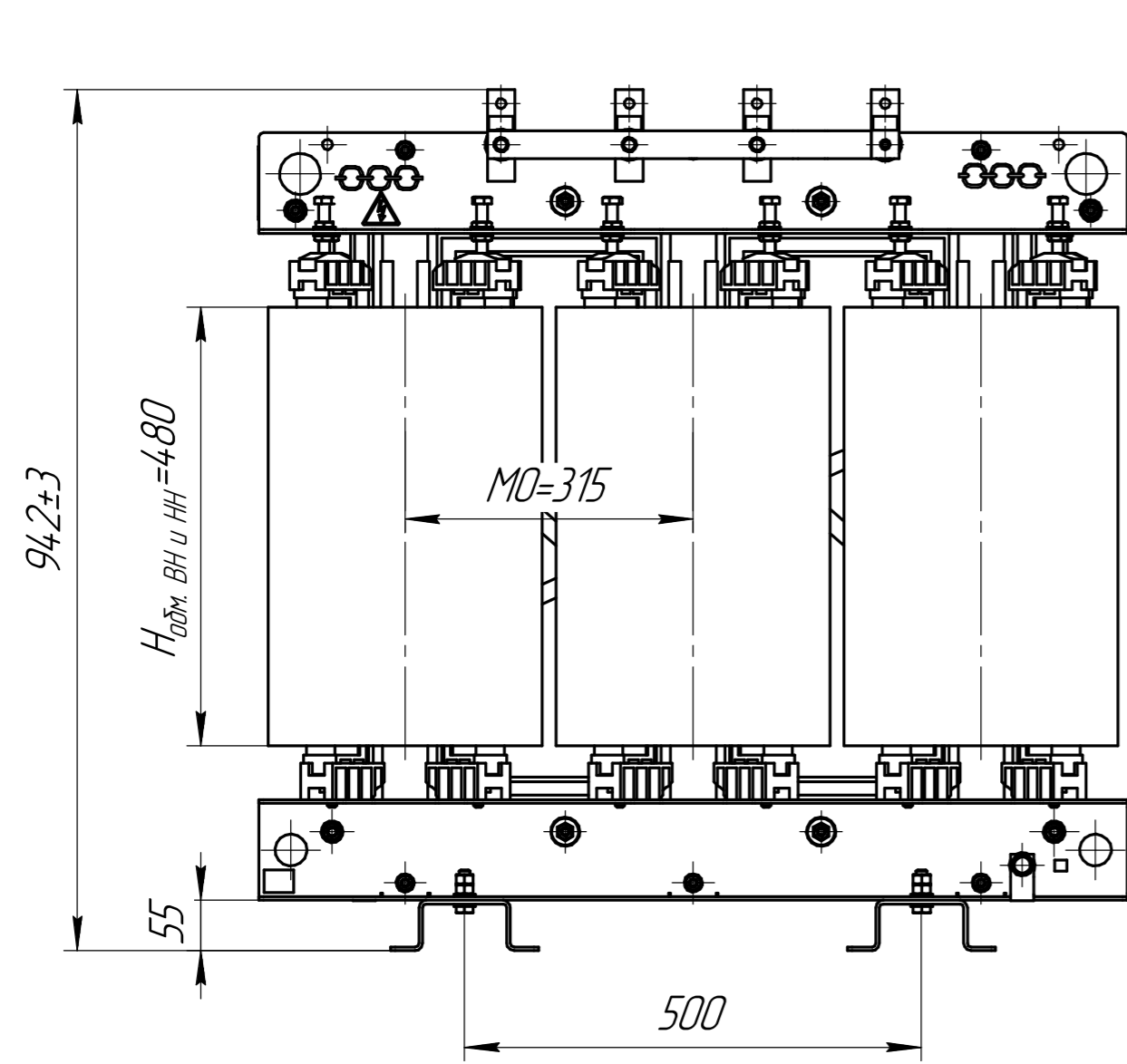

Справ. №
Перв. примен.

Инд. № подл.
Инд. № дробл.
Взам. инд. №
Подп. и дата
Инд. № подл.
Подп. и дата

15897177.13.63.060.04.01.000 ГЧ								
Изм.	Лист	№ докум.	Подп.	Дата	Лит.	Масса	Масштаб	
Разраб.	Халилulloв					470	-	
Проб.	Ульянов				Лист	Листов	1	
Т.контр.	Халилulloв				000 "ПТК "АКЭЛ"			
Н.контр.	Моляко	Схема и группа соединения D/Ун-11					000 "ПТК "АКЭЛ"	
Утв.	Паршин	Копировал					Формат А2	