

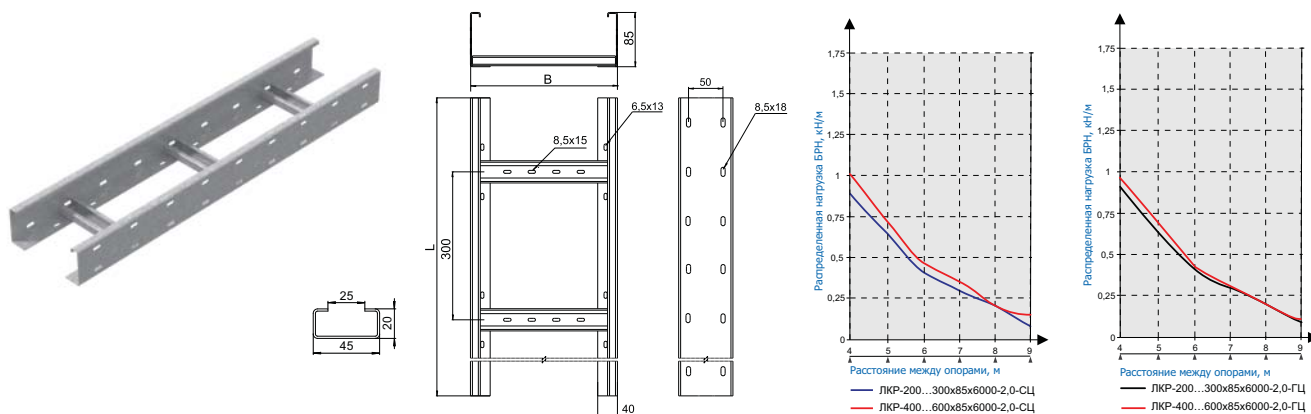

## Лестничный лоток кабельрост ЛКР, борт 85, толщ. 2,0 мм

 6 000 / 9 000 мм    
  85 мм    
  114-342 см<sup>2</sup>    
  до 45 кг/м



Артикул в исп. <b>СЦ</b>	Код <b>СЦ</b>	Полезное сечение, см <sup>2</sup>	Нагрузка БРН (Qmax) (кг/м), при расстоянии между опорами				Масса, кг/м
			6 м	7 м	8 м	9 м	
<b>Длина лотка L = 6 000 мм</b>							
ЛКР-200x85x6000-2,0-СЦ	018246	114	39	28	15	12	5,50
ЛКР-300x85x6000-2,0-СЦ	018346	171	39	28	15	12	6,00
ЛКР-400x85x6000-2,0-СЦ	018446	228	42	32	19	16	6,30
ЛКР-500x85x6000-2,0-СЦ	018546	285	42	32	19	16	6,80
ЛКР-600x85x6000-2,0-СЦ	018646	342	42	32	19	16	7,20
<b>Длина лотка L = 9 000 мм</b>							
ЛКР-200x85x9000-2,0-СЦ	018249	114	39	28	15	12	5,60
ЛКР-300x85x9000-2,0-СЦ	018349	171	39	28	15	12	6,00
ЛКР-400x85x9000-2,0-СЦ	018449	228	42	32	19	16	6,30
ЛКР-500x85x9000-2,0-СЦ	018549	285	42	32	19	16	6,90
ЛКР-600x85x9000-2,0-СЦ	018649	342	42	32	19	16	7,20

Артикул в исп. <b>ГЦ</b>	Код <b>ГЦ</b>	Полезное сечение, см <sup>2</sup>	Нагрузка БРН (Qmax) (кг/м), при расстоянии между опорами				Масса, кг/м
			6 м	7 м	8 м	9 м	
<b>Длина лотка L = 6 000 мм</b>							
ЛКР-200x85x6000-2,0-ГЦ	318246	114	39	28	15	12	5,30
ЛКР-300x85x6000-2,0-ГЦ	318346	171	39	28	15	12	5,70
ЛКР-400x85x6000-2,0-ГЦ	318446	228	42	32	19	16	6,00
ЛКР-500x85x6000-2,0-ГЦ	318546	285	42	32	19	16	6,50
ЛКР-600x85x6000-2,0-ГЦ	318646	342	42	32	19	16	6,80
<b>Длина лотка L = 9 000 мм</b>							
ЛКР-200x85x9000-2,0-ГЦ	318249	114	39	28	15	12	5,30
ЛКР-300x85x9000-2,0-ГЦ	318349	171	39	28	15	12	5,70
ЛКР-400x85x9000-2,0-ГЦ	318449	228	42	32	19	16	6,00
ЛКР-500x85x9000-2,0-ГЦ	318549	285	42	32	19	16	6,60
ЛКР-600x85x9000-2,0-ГЦ	318649	342	42	32	19	16	6,90

 Лестничный лоток серии ЛКР крепится к стене с помощью кронштейна углового монтажного КУМ. Конструктив изделия в исполнении СЦ отличается от представленного в каталоге.