

Наружная ТВ антенна BAS-1159 Орбита-19*

ПАСПОРТ



Исполнение



5V

USB



Комплект поставки:

1. Антенна BAS-1159 Орбита-19 (в соответствии с исполнением), шт. 1
2. Кабель RG-6/U с разъемами, шт. 1**
3. Комплект крепежа, шт. 1
4. USB-инжектор (для BAS-1159-USB), шт. 1
5. Паспорт, шт. 1
6. Гарантийный талон, шт. 1

Антенна имеет несколько исполнений:

BAS-1159-P Орбита-19 – не требует питания для работы;

BAS-1159-5V Орбита-19 – получает питание через антенное гнездо от цифрового приёмника (ресивера);

BAS-1159-USB Орбита-19 – получает питание от любого USB-порта через инжектор.

Информацию о частотах и каналах вещания цифрового телевидения Вы можете уточнить на сайте РТРС – <http://rtrs.ru>, интерактивной карте ЦТВ – <http://карта.rtrs.рф>, в своей региональной вещательной компании или по телефону 8-800-220-20-02.

Вы можете установить антенну на мачту диаметром до 50мм или стеновой кронштейн. Антенна подключается к телевизору через кабель RG-6/U с помощью F-разъема. Наличие кабеля указано на упаковке.

* BAS-1159 Орбита-19

** -опция. Наличие кабеля и его длина указаны на упаковке или упаковочном листе.

Схема полной сборки

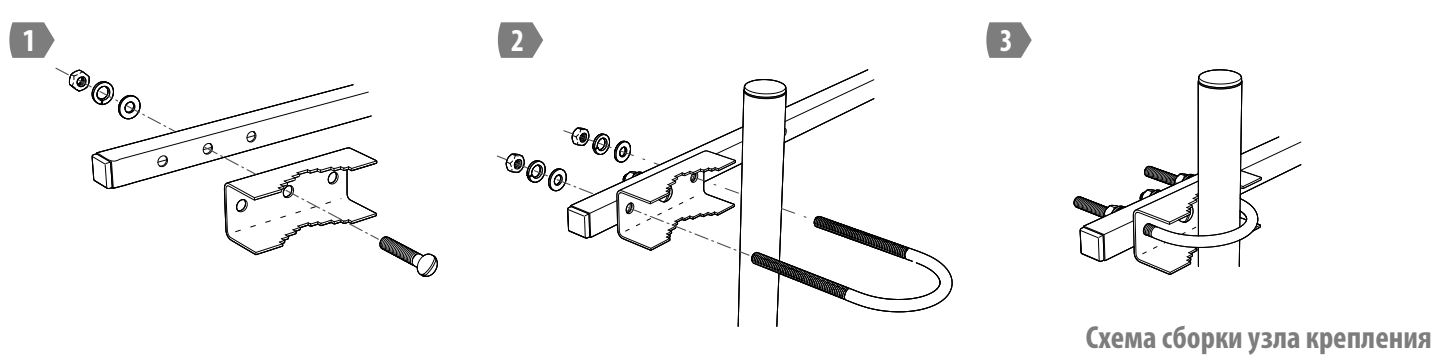
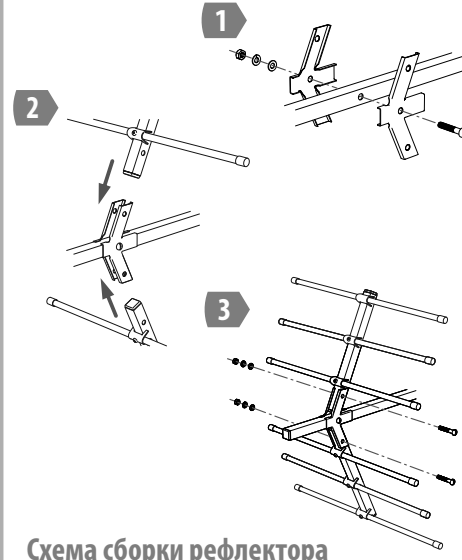
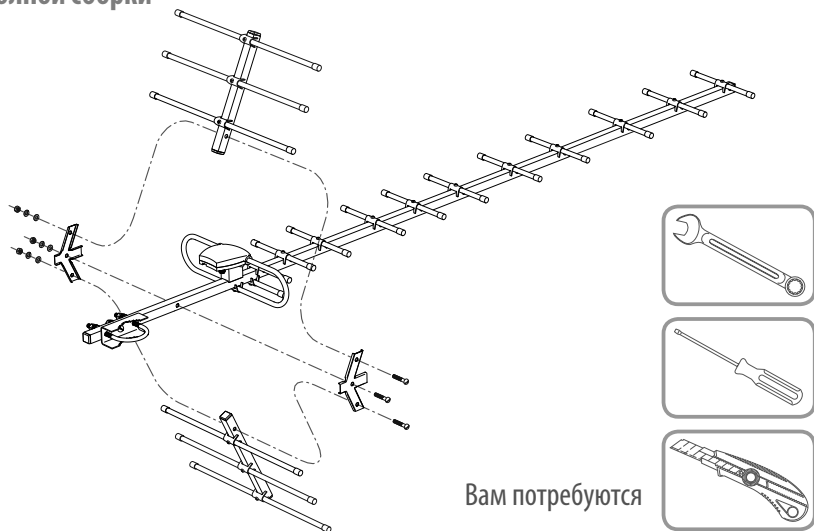

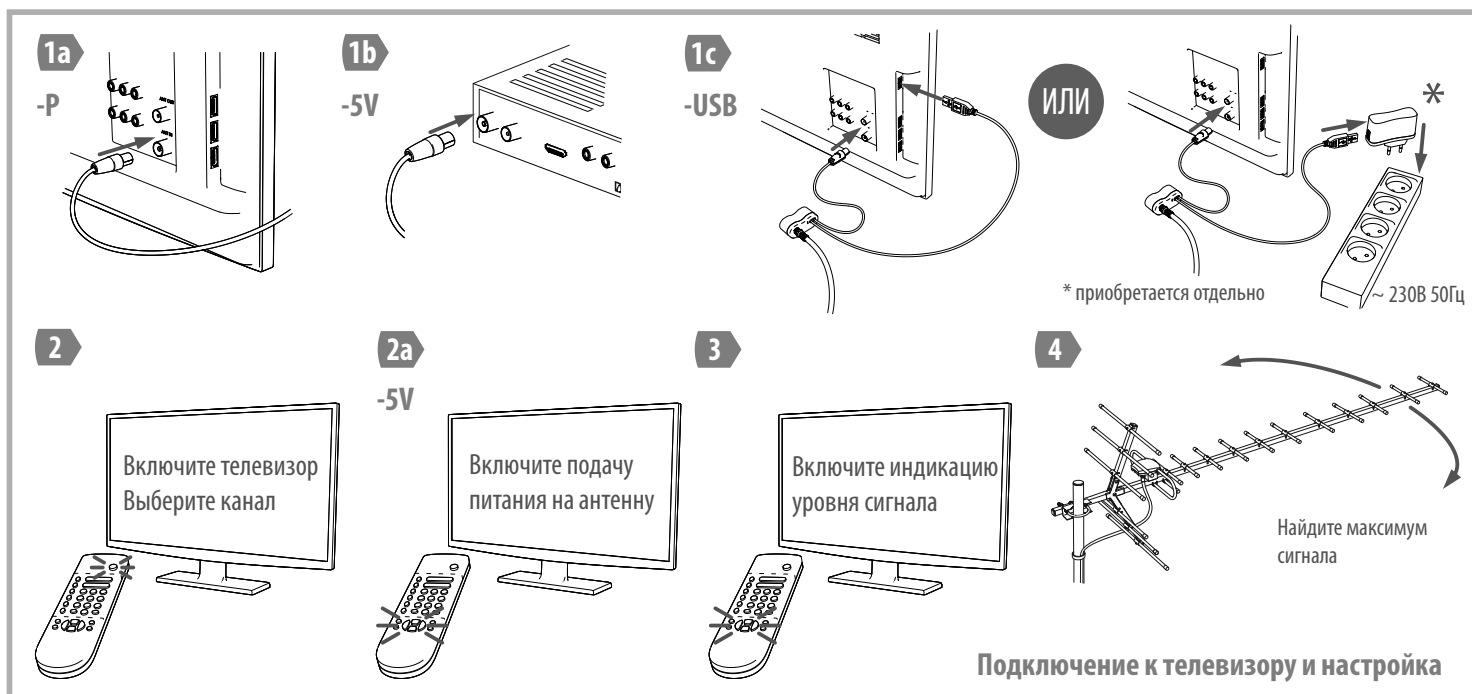
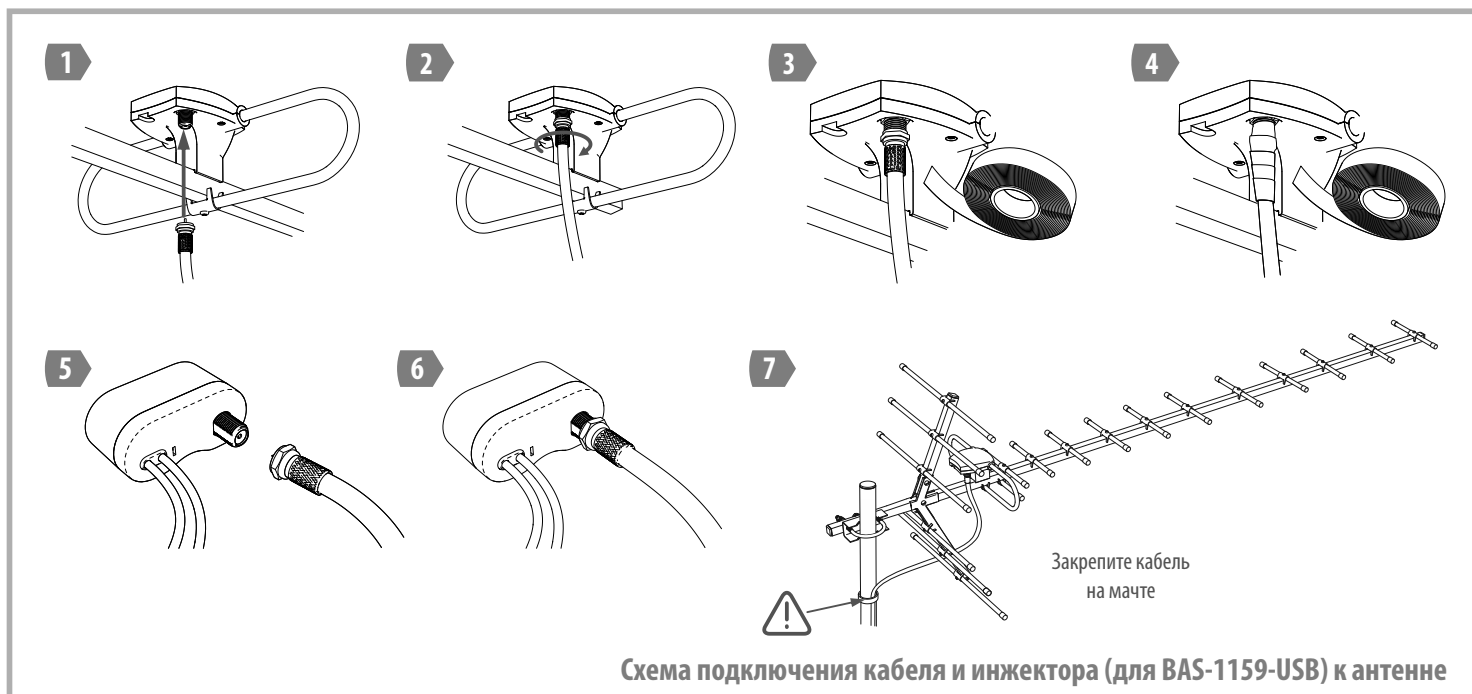

Антенна может эксплуатироваться в интервале температур от -50°C до $+50^{\circ}\text{C}$ и предельном значении относительной влажности воздуха 98% при температуре 25°C .
 Транспортировка и хранение должны осуществляться при температурах от -50°C до $+50^{\circ}\text{C}$ и предельном значении относительной влажности воздуха 98% при температуре 25°C при условии защиты от солнечного излучения и атмосферных осадков.
 При хранении и/или транспортировке при температурах ниже $+1^{\circ}\text{C}$ изделие перед распаковкой должно быть выдержано не менее 2 часов при комнатной температуре.

Срок службы изделия – 3 года. Изделие не содержит вредных веществ (материалов) и может быть утилизировано как бытовые отходы любым способом, кроме сжигания в непригодных условиях. Изделие может эксплуатироваться без ограничений в быту и на промышленных предприятиях не выше III класса опасности.

Антенна BAS-1159 Орбита-19 соответствует ТУ 657730-002-13760586-2016 и признана годной для эксплуатации.
 Изготовитель гарантирует соответствие изделия требованиям ТУ 657730-002-13760586-2016 при соблюдении потребителем условий эксплуатации, хранения и транспортировки.

Гарантийный срок эксплуатации 12 месяцев со дня продажи через розничную торговую сеть. При отсутствии отметки торговой организации, гарантийный срок исчисляется с даты изготовления изделия. Месяц и год изготовления изделия указаны в гарантийном талоне. В случае приобретения изделия дистанционным методом, гарантийный срок исчисляется с даты получения посылки на почте, от курьера или в транспортной компании. Гарантийный ремонт осуществляет предприятие-изготовитель.
 Не принимаются претензии по изделиям, имеющим механические повреждения, отличные от естественных следов эксплуатации.
 Изготовитель не может гарантировать качественный прием ТВ программ в местах недостаточного покрытия ТВ-сигналом и неверной установки и/или настройки антенны.
 Отсутствие приема в таких случаях не является основанием для признания антенны неисправной.

Замечания по работе изделия, пожелания или предложения следует направлять по адресу:
 410052, Россия, Саратов, а/я 500
 Тел.: 8(800) 775-07-94 (Пн-Пт, 08:00-17:00 по московскому времени)
 E-mail: help@remo-zavod.ru, www.remo-zavod.ru

Наименование и адрес местонахождения изготовителя:
 ООО «РЭМО-Технологии»
 410033, Саратовская область, Г.О. ГОРОД САРАТОВ,
 Г САРАТОВ, УЛ ИМ ПАНФИЛОВА И.В., ЗД. 1Б, СТР. 3

В связи с постоянным совершенствованием конструкции и технологии производства в вашей антенне могут быть изменения, не отмеченные в настоящем паспорте и не ухудшающие параметры антенны.