

ВК-434.01

1 1/2" (P=3,175 мм)

12,5

8 ниток на 1"

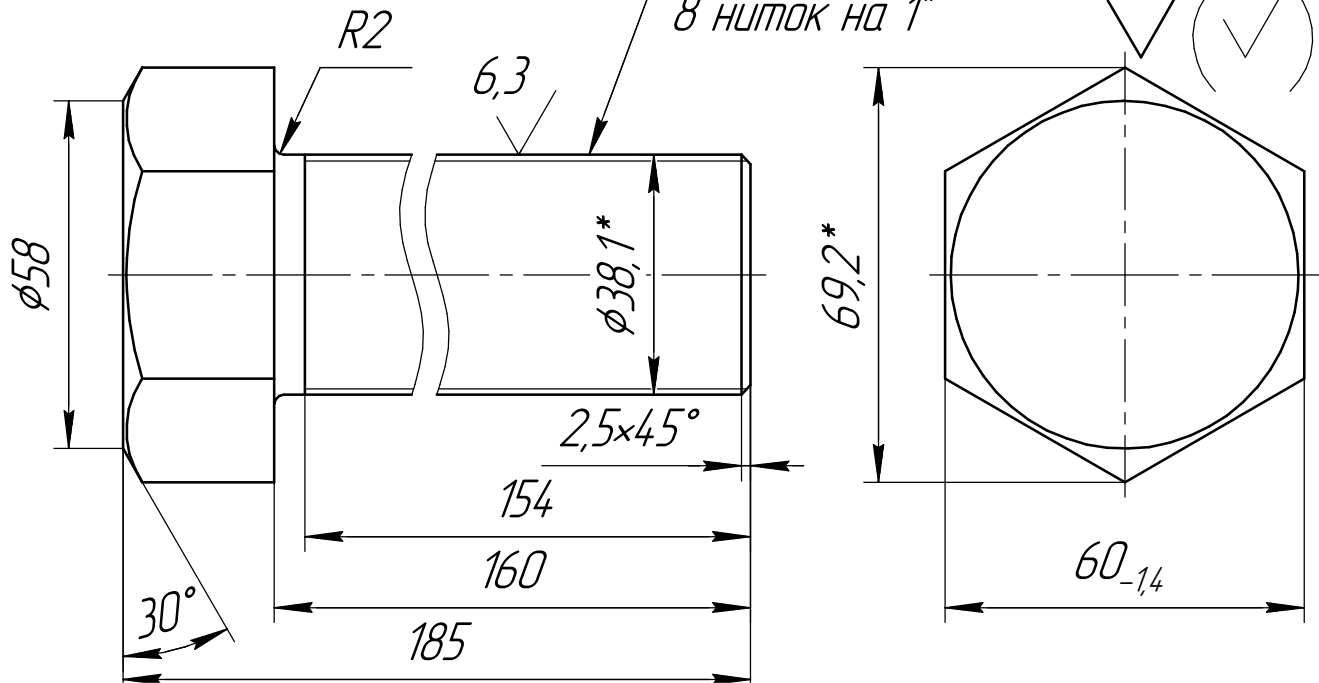

1. Неуказанные предельные отклонения размеров $h14, \pm \frac{IT14}{2}$;

2. Технические требования по ОСТ 26-2043-91;

3. Механические свойства:

Предел текучести - не менее 68 кг/мм^2 ;

Временное сопротивление - не менее 80 кг/мм^2 ;

Относительное удлинение - не менее 12%;

Сужение поперечного сечения - не менее 50%;

Диаметр отпечатка - $3,9 \dots 3,45 \text{ мм}$;

Твердость - НВ 241...311;

4. Термообработка - нормализация $1030 \dots 1050^\circ\text{C}$,

охлаждающая среда - воздух,

отпуск $680 \dots 700^\circ\text{C}$,

охлаждающая среда - воздух;

5. На резьбовой поверхности обезуглероженный слой не допускается;

6. * Размеры для справок;

7. Применяемость: механический упор (ГПЗ 18" (нем.)).

Перв. примен.

Справ. №

Подп. и дата

Инд. № докл.

Взам. инв. №

Подп. и дата

Инд. № подл.

Изм.	Лист	№ докум.	Подп.	Дата
Разраб.		Чонко Ю.В.		22.10.2015
Пров.				
Т.контр.				
Н.контр.				
Утв.				

ВК-434.01

Болт 1 1/2"

Сталь 25X2M1Ф
ГОСТ 20072-74

Лит.	Масса	Масштаб
	1,8	1:2
Лист	Листов	1