

ВК-496.00.022

2 1/2" (P=3,175 мм)

12,5

8 ниток на 1"

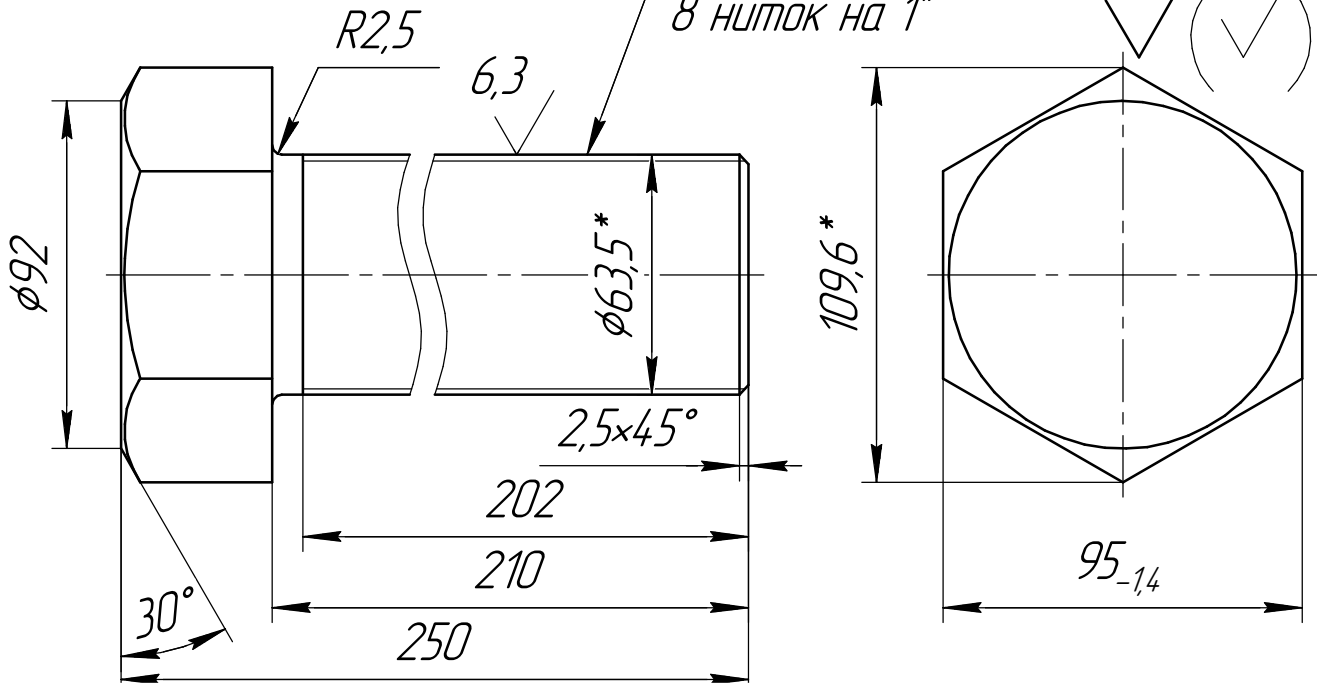

1. Неуказанные предельные отклонения размеров  $h14, \pm \frac{IT14}{2}$ ;

2. Технические требования по ОСТ 26-2043-91;

3. Механические свойства:

Предел текучести - не менее  $68 \text{ кг/мм}^2$ ;

Временное сопротивление - не менее  $80 \text{ кг/мм}^2$ ;

Относительное удлинение - не менее 12%;

Сужение поперечного сечения - не менее 50%;

Диаметр отпечатка -  $3,9...3,45 \text{ мм}$ ;

Твердость - НВ 241...311;

4. Термообработка - нормализация  $1030...1050^\circ\text{C}$ ,

охлаждающая среда - воздух,

отпуск  $680...700^\circ\text{C}$ ,

охлаждающая среда - воздух;

5. На резьбовой поверхности обезуглероженный слой не допускается;

6. \* Размеры для справок;

7. Применяемость: механический упор (ГПЗ 36" (нем.)).

Перв. примен.

Справ. №

Подп. и дата

Инд. № докл.

Взам. инв. №

Подп. и дата

Инд. № подл.

Изм.	Лист	№ докум.	Подп.	Дата
Разраб.		Чонко Ю.В.		14.01.2015
Пров.				
Т.контр.				
Н.контр.				
Утв.				

ВК-496.00.022

Болт 2 1/2"

Сталь 25X2M1Ф  
ГОСТ 20072-74

Лит.	Масса	Масштаб
	6,5	1:2
Лист	Листов	1