



ТЕХНИЧЕСКИЙ ПАСПОРТ

**Конденсатоотводчик с перевернутым стаканом
DN.ru КСПС-GGG40-2Cr13-Т Ду15-25 Р_y16
чугунный, резьбовой**



1. ОБЩИЕ СВЕДЕНИЯ ОБ ИЗДЕЛИИ

1.1. Наименование изделия: Конденсатоотводчик с перевернутым стаканом DN.ru КСПС-GGG40-2Cr13-T Ду15-25 Ру16 чугунный, резьбовой.

1.2. Назначение: Конденсатоотводчик предназначен для выпуска из паровой системы конденсата, воздуха и других неконденсируемых газов, а также для задержки пара до его полной конденсации.

1.3. Принцип работы. Конденсатоотводчик с перевернутым стаканом (далее – КПС) отводит конденсат по мере его образования, то есть режим работы КПС является циклическим. Принцип действия основан на разности плотности пара и конденсата. Перевернутый стакан КПС находится в верхнем положении при поступлении пара, тем самым закрывая выпускной клапан. По мере конденсации пара стакан опускается, открывая клапан, и происходит выброс конденсата из КПС. После этого КПС вновь заполняется паром и цикл возобновляется.

ВНИМАНИЕ! Для корректной работы КПС требуется заполнение гидрозатвора. КПС не рекомендуется использовать в системах, в которых возможно резкое падение давления, из-за возможности потери гидрозатвора вследствие вскипания конденсата.



**изображение может отличаться от оригинала*



2. ОСНОВНЫЕ ТЕХНИЧЕСКИЕ ДАННЫЕ И ХАРАКТЕРИСТИКИ

Таблица 1. Основные параметры

Номинальный диаметр DN, мм	15 ÷ 25
Номинальное давление PN, бар	16
Тип конденсатоотводчика	«перевернутый стакан»
Рабочая среда	водяной пар, конденсат
Температура рабочей среды, °С	от 0 до +220
Максимальный перепад давления, бар	DN15 - 4 / 8,5 / 11 DN20 - 4 / 8,5 / 12,5 DN25 - 14
Минимальный перепад давления, бар	0,1
Условия эксплуатации	У1 по ГОСТ 15150-69; при монтаже вне отапливаемого помещения требуется теплоизоляция КПС во избежание замерзания рабочей среды.
Направление потока рабочей среды	стрелка на корпусе
Присоединение к трубопроводу	резьбовое
Расположение на трубопроводе	вертикальное на горизонтальном трубопроводе «крышкой сверху»
Материал корпуса	чугун GGG40 (аналог ВЧ40)
Ограничения	максимальное давление за КПС должно быть не более 90% от давления до КПС
Сферы применения	пароспутники, паропроводы, теплообменные аппараты, сепараторы, коллекторы
Срок службы, лет	5



Таблица 2. Ограничения применения

Давление рабочей среды, бар	Максимальная температура рабочей среды, °С
13,8	220
14,6	200
15,4	150
16,0	100

Таблица 3. Пропускная способность, кг/ч

DN	Максимальный перепад давления, бар	Перепад давления, бар												
		0,5	1	2	3	4	5	6	7	8,5	10	11	12,5	14
15	4,0	110	160	210	250	280	-	-	-	-	-	-	-	-
	8,5	65	115	180	215	250	265	280	290	300	-	-	-	-
	11,0	40	80	125	140	180	190	210	225	245	260	280	-	-
20	4,0	160	225	310	350	410	-	-	-	-	-	-	-	-
	8,5	120	180	250	290	330	360	380	400	430	-	-	-	-
	12,5	65	115	180	215	250	270	290	310	330	360	375	390	-
25	14	65	125	200	265	310	340	385	420	450	485	500	530	565

* расход конденсата указан при температуре на 10°С ниже температуры насыщения



3. ОСНОВНЫЕ МАТЕРИАЛЫ ДЕТАЛЕЙ



Рисунок 1 – Деталировка

Таблица 4. Спецификация материалов

№ п/п	Наименование детали	Материал
1	Корпус	чугун GGG40 (аналог ВЧ40)
2	Крышка	чугун GGG40 (аналог ВЧ40)
3	Прокладка	графит (гибкий)
4	Рычаг в сборе	нержавеющая сталь AISI 304 (аналог 08X18H10)
5	Диск клапана	низкоуглеродистая высоколегированная нержавеющая сталь 2Cr13 (аналог сталь 20X13)
6	Седло клапана	нержавеющая сталь AISI 304 (аналог 08X18H10)
7	Стакан	нержавеющая сталь AISI 304 (аналог 08X18H10)
8	Сетчатый фильтр	нержавеющая сталь AISI 304 (аналог 08X18H10)
9	Заглушка сливная	сталь 35
10	Заглушка верхняя	сталь 35

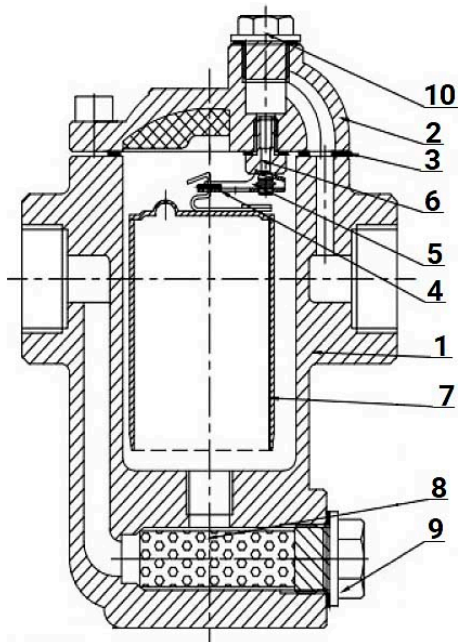

4. ВЕСОГАБАРИТНЫЕ ПАРАМЕТРЫ



Рисунок 2 – Размеры

Таблица 5. Размерные характеристики и вес

DN	L±2, мм	H, мм	H1, мм	M	Вес, кг
15	127±2	113	82	G 1/2"	3,5
20	127±2	113	82	G 3/4"	3,5
25	127±2	113	82	G 1"	3,5

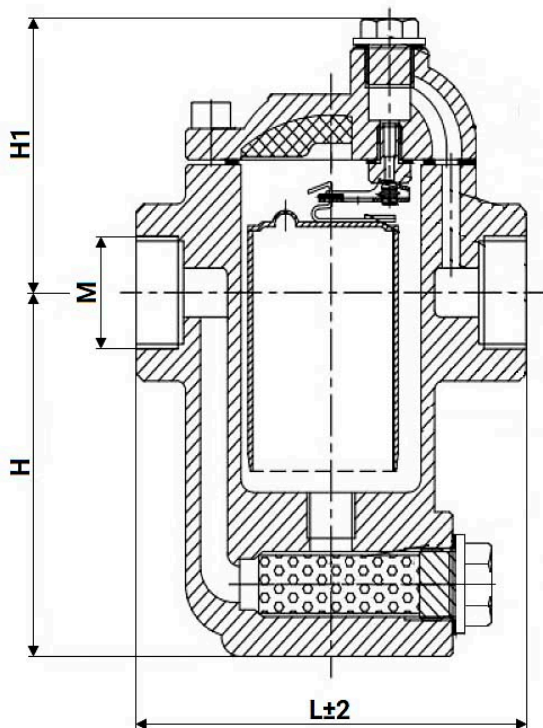

5. УКАЗАНИЯ ПО МОНТАЖУ

5.1. При монтаже и эксплуатации КПС следует руководствоваться положениями ГОСТ 12.2.063-2015, СП 124.13330.2012 и Приказом Ростехнадзора №536 от 15.12.2020.

5.2. К монтажу, эксплуатации и обслуживанию конденсатоотводчиков допускается персонал, изучивший устройство изделий, правила техники безопасности, требования настоящего ТП и имеющий навыки работы с КПС.

5.3. Перед установкой КПС следует очистить трубопровод от загрязнений путем продувки. Продувке также подвергаются все фильтры, если они устанавливаются перед КПС.

5.4. Если существует возможность возникновения давления в системе выше предельного давления для КПС, следует убедиться в наличии предохранительного клапана.

5.5. При дренаже в атмосферу следует убедиться, что слив конденсата будет происходить в безопасное место.

5.6. КПС необходимо устанавливать таким образом, чтобы направление движения среды совпадало с направлением стрелки на корпусе.

5.7. Перед пуском системы следует слегка приоткрыть впускной клапан, позволив воде заполнить КПС до того, как туда поступит пар.

ВНИМАНИЕ! При запуске системы КСП должен быть заполненным водой.

6. УКАЗАНИЯ ПО ЭКСПЛУАТАЦИИ

6.1. КПС не требуют специального обслуживания. Объем и интервалы технического обслуживания определяет эксплуатирующая организация, исходя из условий эксплуатации.

6.2. Необходимо предусмотреть установку соответствующих запорных вентилей, обеспечивающих надежное отключение необходимого участка трубопровода для проведения на нем любых работ.

6.3. При использовании КПС в новых системах, которые не были промыты, может потребоваться проверка и очистка конденсатоотводчика. Перед началом обслуживания следует изолировать участок трубопровода с конденсатоотводчиком и сбросить давление до нуля. Дать КПС остыть. При сборке убедиться, что все сопрягаемые поверхности чистые.

6.4. Обслуживание и ремонт можно проводить без демонтажа КПС с трубопровода при соблюдении необходимых мер предосторожности. Перед проведением работ по монтажу, демонтажу и обслуживанию необходимо отключить КПС от источников пара и конденсата и сбросить давление в системе.



6.5. Во время эксплуатации необходимо осуществлять промывку сетчатого фильтра (8). Частота прочистки фильтрующего элемента (сетки) определяется из условий эксплуатации КПС и выполняется в сроки, установленные эксплуатирующей организацией,

7. УСЛОВИЯ ТРАНСПОРТИРОВКИ И ХРАНЕНИЯ

7.1. Условия транспортирования и хранения - в упаковке предприятия-изготовителя согласно условиям 5 по ГОСТ 15150-69.

7.2. Допускается транспортирование конденсатоотводчиков без тары при условии обеспечения защиты от ударных нагрузок и иных механических воздействий.

7.3. Конденсатоотводчики, находящиеся на длительном хранении, подвергаются периодическому осмотру не реже одного раза в год. При нарушении консервации произвести консервацию вновь. Консервационную смазку наносить на обезжиренную чистую и сухую поверхность деталей. Обезжиривание производить чистой ветошью, смоченной в бензине.

8. УТИЛИЗАЦИЯ

8.1. Утилизация изделия производится в соответствии с установленным на предприятии порядком (переплавка, захоронение, перепродажа), составленным в соответствии с Федеральным законом "Об отходах производства и потребления" от 24.06.1998 № 89-ФЗ, Федеральным законом от 04.05.1999 N 96-ФЗ "Об охране атмосферного воздуха". а также другими российскими и региональными нормами, актами, правилами, распоряжениями и пр., принятыми во исполнение указанных законов.

8.2. Перед отправкой на утилизацию из арматуры удаляют остатки рабочей среды. Методики удаления рабочей среды и дезактивации арматуры должны быть утверждены в установленном порядке на предприятии, эксплуатирующем изделие.



9. ГАРАНТИЙНЫЕ ОБЯЗАТЕЛЬСТВА

9.1. Гарантийный срок – 12 месяцев с момента ввода в эксплуатацию, но не более 18 месяцев со дня продажи.

9.2. Гарантия распространяется на оборудование, установленное и используемое в соответствии с инструкциями по установке и техническими характеристиками изделия, описанными в данном паспорте.

9.3. Изготовитель гарантирует соответствие изделия требованиям безопасности, при условии соблюдения потребителем правил транспортировки, хранения, монтажа и эксплуатации.

9.4. Гарантия распространяется на все дефекты, возникшие по вине завода-изготовителя

9.5. Гарантия не распространяется:

- на части и материалы изделия подверженные износу;
- на случаи повреждения, возникшие вследствие:
 - внесения изменения в оригинальную конструкцию изделия;
 - нарушения общих монтажных рекомендаций;
 - неисправностей, возникших при неправильном обслуживании и складировании;
 - неправильной эксплуатации и применения оборудования.

10. УСЛОВИЯ ГАРАНТИЙНОГО ОБСЛУЖИВАНИЯ

10.1. Претензии к качеству товара могут быть предъявлены в течение гарантийного срока.

10.2. Неисправные изделия в течение гарантийного срока ремонтируются или обмениваются на новые бесплатно. Решение о замене или ремонте изделия принимает ООО "ДН.ру". Замененное изделие или его части, полученные в результате ремонта, переходят в собственность ООО "ДН.ру".

10.3. Затраты, связанные с демонтажем, монтажом и транспортировкой неисправного изделия в период гарантийного срока Покупателю не возмещаются.

10.4. В случае необоснованности претензии, затраты на диагностику и экспертизу изделия оплачиваются Покупателем.

10.5. Изделия принимаются в гарантийный ремонт (а также при возврате) полностью укомплектованными.



ГАРАНТИЙНЫЙ ТАЛОН №_____

№ п/п	Наименование	Заводской номер	Кол-во

Название и адрес торгующей организации _____

Дата продажи _____ Подпись продавца _____

Штамп или печать торгующей организации

Штамп о приемке

С условиями гарантии согласен:

Покупатель _____ (подпись)

Гарантийный срок – 12 месяцев с момента ввода в эксплуатацию, но не более 18 месяцев со дня продажи.

По вопросам гарантийного ремонта, рекламаций и претензий к качеству изделий обращаться в ООО "ДН.ру" по адресу : 117403, Россия, г. Москва, проезд Востряковский, дом 10Б, стр. 3, помещ. 19. Эл.адрес: info@dn.ru.

При предъявлении претензии к качеству товара, покупатель предъявляет следующие документы:

1. Заявление в произвольной форме, в котором указываются:

- название организации или Ф.И.О. покупателя, фактический адрес, контактные телефоны;
- название и адрес организации, производившей монтаж;
- основные параметры системы, в которой использовалось изделие;
- краткое описание дефекта.

2. Документ, подтверждающий покупку изделия (накладная, квитанция).

3. Акт гидравлического испытания системы, в которой монтировалось изделие.

4. Настоящий заполненный гарантийный талон.

Отметка о возврате или обмене товара _____

Дата: «__» _____ 202__г. Подпись _____

