



# PROFILE 30H LED

Светильники стационарные / Стационарлы шамдалдар

 Паспорт  
 Төлқұжат







Сделано в России

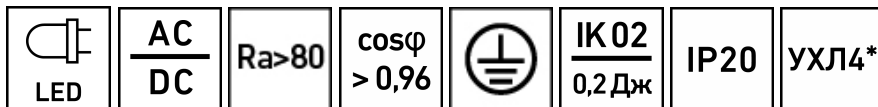

Артикул	Наименование	Исполнение	Мощность, Вт	КЦТ (в сфере), К	Световой поток, лм	Свет. отдача, лм/Вт	Рабочее напряжение питания DC, В	Рабочее напряжение питания AC, В	Ном. напряжение DC, В	Ном. напряжение AC, В
Артикул	Атауы	Орындау	куаты, В	КЦТ (салада), К	Жарықтық ағын, лм	Жарық беру лм/Вт	DC, В қуат көзінің жұмыстық кернеуі	AC, В қуат көзінің жұмыстық кернеуі	Номиналды кернеуі DC, В	Номиналды кернеуі AC, В
1248001880	PROFILE 30H	S DR LED 1200 3000K DALI	26	3000	1700	65	176-280		230	230
1248001150	PROFILE 30H *	S DR LED 1200 4000K		4000					-	
1248001870	PROFILE 30H	S DR LED 2100 3000K DALI	50	3000	3100	62	176-280			
1248001860	PROFILE 30H *	S DR LED 2400 3000K DALI	56							
1248001190	PROFILE 30H *	S DR LED 2400 4000K			4000					
1248001850	PROFILE 30H	S DR LED 600 3000K DALI	14	3000	900	64		220-240		
1248001840	PROFILE 30H	S DR LED 900 3000K DALI	22		1400					
1248001440	PROFILE 30H	S LED 1200 4000K	26	4000	1700	65	198-264		-	

Частота тока, Гц	Угол рассеивания, °	Пусковой ток, А	Вр.импульса пуск.тока, мкс	Класс энергоэффективности	Масса, кг	Длина(А), мм	Ширина (В), мм	Высота(С), мм	Установочный размер (D), мм	Установочный размер (Е), мм		
Токтың жиілігі, Гц	Шашырау бұрышы, °	Іске қосуды, А	Іске қосу тоғының импульс уақыты, мкс	Энергия тиімділігі класы	Салмағы, кг	Ұзындығы (А), мм	Ені (В), мм	Биіктігі (С), мм	Орнату өлшемі (D),мм	Орнату өлшемі (Е),мм		
50-60	D120	9	22	А	2,7	1 211	38	120	1 011	-		
		60	400									
		42	372	В	4,5	2 114			957			
		30	250	А	5	2 414			1 107			
		6	72						2,1		609	409
									910		710	
		60	400	2,7	1 214	410						

Артикул	Наименование	Исполнение	Мощность, Вт	КЦТ (в сфере)** , К	Световой поток, лм	Свет. отдача, лм/Вт	Рабочее напряжение питания DC, В	Рабочее напряжение питания AC, В	Ном. напряжение DC, В	Ном. напряжение AC, В			
Артикул	Атауы	Орындау	куаты, В	КЦТ (салада)** , К	Жарықты ағын, лм	Жарық беру лм/Вт	DC, В куат көзінің жұмыстық кернеуі	AC, В куат көзінің жұмыстық кернеуі	Номиналды кернеуі DC, В	Номиналды кернеуі AC, В			
1248009070	PROFILE 30H	S LED 1200 BL 4000K	26	4000	1700	65	-	198-264	-	230			
1248000700	PROFILE 30H	S LED 1500 4000K	34		2200								
1248002740	PROFILE 30H	S LED 1500 RAL7021 4000K			2100	62							
1248001030	PROFILE 30H	S LED 1800 4000K	40		2600	65					176-280		
1248001050	PROFILE 30H *	S LED 2400 4000K	56		3500	63					198-264	230	
1248001010	PROFILE 30H	S LED 600 4000K	14		1400	100					170-250	170-250	
1248000990	PROFILE 30H *	S LED 900 4000K	22			64					-	198-264	-
1248009610	PROFILE 30H	S LED 900 BL 3000K									3000	176-264	176-264

**ГУ Примечания:**

- \*\* КЦТ (в сфере) - коррелированная цветовая температура излучения светильника, измеренная в интегрирующей сфере.
- Допустимое отклонение величин: мощности, светового потока, массы от номинальных значений составляет  $\pm 5\%$ .
- Допустимое отклонение значений КЦТ от номинального значения составляет  $\pm 300\text{K}$ .
- Питающая сеть должна быть защищена от коммутационных и грозовых импульсных помех.
- Качество электроэнергии должно соответствовать ГОСТ 32144-2013.
- Коэффициент пульсации светового потока  $< 5\%$ .
- Климатическое исполнение УХЛ4\* соответствует ГОСТ 15150-69, ниже рабочее значение окружающего воздуха  $+5^{\circ}\text{C}$ .
- \*Для этих светильников значение допустимой окружающей температуры следующее:

Частота тока, Гц	Угол рассеивания, °	Пусковой ток, А	Вр. импульса пуск.тока, мкс	Класс энергоэффективности	Масса, кг	Длина(А), мм	Ширина (В), мм	Высота(С), мм	Установочный размер (D), мм	Установочный размер (Е), мм	
Тоқтың жиілігі, Гц	Шашырау бұрышы, °	Іске қосудың А, А	Іске қосу тоғының импульс уақыты, мкс	Энергия тиімділігі класы	Салмағы, кг	Ұзындығы (А), мм	Ені (В), мм	Биіктігі (С), мм	Орнау өлшемі (D),мм	Орнау өлшемі (Е),мм	
50-60	D120	60	400	A	2,7	1 214	38	120	410	-	
				B	3,3	1 516					712
		45	100	A	4	1 814			806		
				A	5,3	2 414			1 107		
		5	50	A+	1,3	612			409		
		60	400	A	2	912			912		38
		25	250								-

- PROFILE 30H S DR LED 1200 4000K 0°C..+40°C
- PROFILE 30H S DR LED 2400 3000K DALI 0°C..+40°C
- PROFILE 30H S DR LED 2400 4000K 0°C..+40°C
- PROFILE 30H S LED 2400 4000K 0°C..+40°C
- PROFILE 30H S LED 900 4000K 0°C..+40°C
- Степень IP соответствует ГОСТ 60598-1-11.
- Тип рассеивателя: Рассеиватель из поликарбоната.
- Подробнее об указанных в таблице размерах светильника смотрите в разделе "Габаритные и установочные размеры светильника".
- Все параметры светильников указаны при номинальном напряжении питания и нормальных условиях эксплуатации.

#### **Қаз** Ескертулер:

- КТТ (сферада)-шырақтың сәулеленуіндегі корреляцияланған түстік температурасы, интегралданған сферада өлшенген.
- Шаманың ауытқу шегі: қуат, жарық ағыны, мөлшері номиналды маңыздың ±5% құрайды.
- КЦТ маңызының ауытқу шегі номиналды маңыздың ±300К құрайды.

- Қуаттандыру желісі коммуникациялық және найзағай кедергілерінен қорғанылуы тиіс.
- Электр энергиясының сапасы ГОСТ 32144-2013 сәйкес келуі керек.
- Жарық ағынының пульстелу коэффициенті <5%.
- Ауа райының мәні УХЛ4\* 15150-69 МЕМСТ-іне, қоршаған ауаның төмен жұмыс мәні +5°C.
- \*Осы шамшырақтар үшін рұқсат етілген қоршаған температуралық нұсқаулар келесі болады:
  - PROFILE 30H S DR LED 1200 4000K 0°C..+40°C
  - PROFILE 30H S DR LED 2400 3000K DALI 0°C..+40°C
  - PROFILE 30H S DR LED 2400 4000K 0°C..+40°C
  - PROFILE 30H S LED 2400 4000K 0°C..+40°C
  - PROFILE 30H S LED 900 4000K 0°C..+40°C
- Қорғау дәрежесі IP, МЕМСТ 60598-1-11 сәйкес келеді.
- Қорғаныш шыны түрі: поликарбонаттан жасалған шашыратқыш.
- Кестеде көрсетілген шамдалдың өлшемдері туралы толығырақ мәліметті "Шамдалдың габариттік және орнату өлшемдері" бөлімінен қараңыз.
- Шырақтардың барлық параметрлері қуат көзінің номиналды кернеуінде және пайдаланудың қалыпты жағдайларында көрсетілген.

## Комплект поставки

- Светильник, шт - 1
- Паспорт, шт - 1
- Упаковка, шт - 1
- Комплект монтажный (для модификаций DR), шт - 1

## Назначение и общие сведения

- Светильник накладной, на полупроводниковых источниках света (светодиодах) предназначен для общего освещения административно-общественных помещений.
- Источник света, содержащийся в светильнике, может быть заменен только производителем или его сервисным агентом.
- Светильник соответствует требованиям ТР ТС и ТР ЕАЭС.
- В зависимости от модификации светильник может устанавливаться отдельно, либо собираться в линию. Для использования светильника как подвесного необходимо использовать комплект подвесов (заказывается отдельно).
- Для светильников, управляемых по DALI протоколу, регулирование светового потока осуществляется в диапазоне от 1 до 100%.

## Указания по технике безопасности

- Не производить никаких работ со светильником при поданном на него напряжении.

- Запрещается эксплуатация светильника без защитного заземления.

- Рабочее положение светильника должно исключать возможность смотреть на источник света с расстояния менее 0,5 м.

- Запрещается эксплуатация светильника с поврежденным рассеивателем.

Запрещается самостоятельно производить разборку, ремонт или модификацию светильника. В случае возникновения неисправности необходимо сразу отключить светильник от питающей сети и обратиться на завод-изготовитель или в специализированную службу по ремонту и обслуживанию светильников.

Светильники на полупроводниковых источниках света (светодиодах) относятся к малоопасным твердым бытовым отходам и утилизируются в соответствии с ГОСТ Р 55102-2012.

## Правила эксплуатации и установка

Эксплуатация светильника должна производиться в соответствии с «Правилами технической эксплуатации электроустановок потребителей». Установку, чистку светильника и замену компонентов производить только при отключенном питании. Очистку рассеивателя светильника производить по мере его загрязнения, мягкой тканью, смоченной в мыльном растворе.



## 1. Используемый инструмент



## 2. Отключить питание в сети. Зачистить сетевые провода.

### 2.1. PROFILE 30H

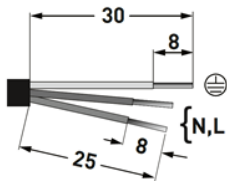

### 2.2. PROFILE 30H...DALI

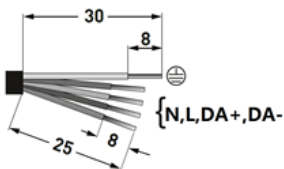

## 3. Распаковать светильник и снять с него рассеиватель и торцевую крышку (при наличии).

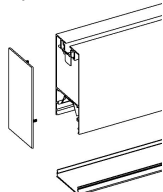

## 4. Извлечь из корпуса кронштейн с установленным на него драйвером. В модификациях DR следует ослабить винт крепления кронштейна драйвера и выдвинуть кронштейн с драйвером на 2-3 см из корпуса.

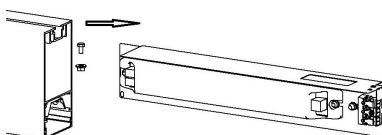

5. Продеть питающий провод через отверстие в корпусе, вывести кабель из профиля наружу. Подключить питающий провод к коннектору в соответствии с указанной полярностью, установить кронштейн с драйвером обратно в корпус. В случае соединения светильников в линию (модификации DR) для подключения следующего светильника соединить одноимённые клеммы коннекторов стыкующихся светильников (использовать провод сечением 1,5 мм<sup>2</sup>, в комплект поставки не входит).

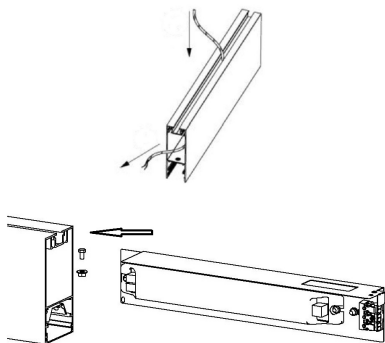

6. Для установки светильников на систему тросовых подвесов:

6.1. Установить грипперы подвесов в паз корпуса с шагом не более 2,2 м.

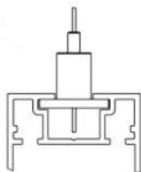

6.2. Установить в корпус торцевые крышки и рассеиватель (при наличии). Светильники DR скрепить друг с другом при помощи комплекта монтажного, установить рассеиватель (заказывается отдельно), на торцы линии, собранной из светильников DR, установить торцевые крышки (заказываются отдельно).

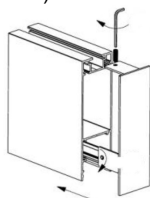

6.3. Закрепить комплект подвесов на опорной поверхности. Установить концы тросиков в грипперы подвеса в корпусе. Отрегулировать положение светильника.

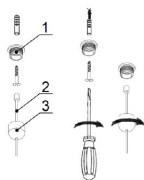

7. Для установки светильников на опорную поверхность:

7.1. Отстыковать плату светодиодного модуля от магнитов крепления.

7.2. Установить в корпус торцевые крышки (при наличии).

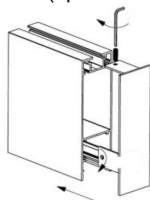

7.3. Используя монтажные отверстия зафиксировать саморезами корпус светильника на опорную поверхность (в светильники DR предварительно установить комплекты монтажные, скрепить ими светильники друг с другом).

ВНИМАНИЕ, при монтаже следить чтобы саморезы не повредили сквозную проводку.

7.4. Установить в корпус плату светодиодного модуля. При установке платы убедиться в том, что подвес не препятствует надежному креплению отражателя с магнитами.

7.5. Установить рассеиватель (заказывается отдельно), на торцы линии, собранной из светильников DR, установить торцевые крышки (заказываются отдельно).

**Установку и подключение светильника должен выполнять специалист –электромонтажник, соответствующей квалификации.**

### Габаритные и установочные размеры светильника

1.

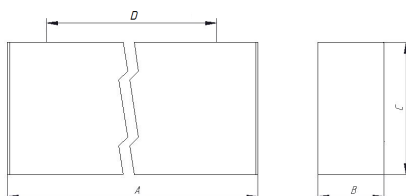

### Схема подключения

1. Схема подключения светильника PROFILE 30H к питающей сети.

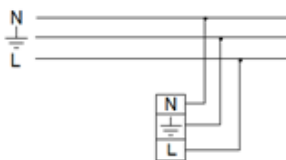

2. Схема подключения светильника PROFILE 3...DR...DALI к питающей сети.

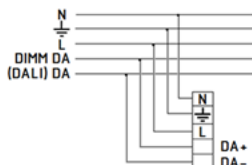

### Гарантийные обязательства

- Завод-изготовитель обязуется безвозмездно отремонтировать или заменить светильник, вышедший из строя не по вине покупателя в условиях нормальной эксплуатации, в течение гарантийного срока.

- Светильник является обслуживаемым прибором. При установке светильника необходимо предусмотреть возможность свободного доступа для его обслуживания или ремонта. Завод-производитель не несет ответственности и не компенсирует затраты, связанные со строительно-монтажными работами и наймом специальной техники при отсутствии свободного доступа к светильнику для его обслуживания или ремонта.
- Гарантийный срок – 36 месяцев с даты поставки светильника.
- Гарантийные обязательства не признаются в отношении изменения оттенков окрашенных поверхностей и пластиковых частей в процессе эксплуатации.
- Гарантийный срок на блоки резервного питания (поставляемые в комплекте с аккумуляторной батареей), а также на компоненты систем управления освещением (поставляемые без светильников), составляет 12 (двенадцать) месяцев с даты поставки.
- Световой поток в течение гарантийного срока сохраняется на уровне не ниже 70% от заявляемого номинального светового потока, значение коррелированной цветовой температуры и область допустимых значений коррелированной цветовой температуры в течение гарантийного срока - согласно приведенным в ГОСТ Р 54350.
- Гарантия сохраняется в течение указанного срока при условии, что сборка, монтаж и эксплуатация светильников производится специально обученным техническим персоналом и в соответствии с паспортом на изделие.
- Срок службы светильников в нормальных климатических условиях при соблюдении правил монтажа и эксплуатации составляет:  
8 лет – для светильников, корпус и/или оптическая часть (рассеиватель) которых изготовлены из полимерных материалов.  
10 лет – для остальных светильников.
- Производитель оставляет за собой право на внесение изменений в конструкцию изделия улучшающие потребительские свойства. Кроме того, производитель не несет ответственности за возможные опечатки и ошибки, возникшие при печати.
- Хранение.  
Светильники должны храниться в отапливаемых и вентилируемых складах, хранилищах с кондиционированием воздуха, расположенных в любом макроклиматическом районе при температуре от +5 до +40°С и относительной влажности не более 80%.  
NiCd, NiMh аккумуляторы: Температурный диапазон +5 до +40°С  
При длительном хранении более полугода рекомендуется производить заряд аккумуляторов – 5 циклов заряда разряда.  
Условия транспортирования светильников должны соответствовать группе “Ж” ГОСТ 23216.  
Транспортировать в упаковке производителя любым видом транспорта при условии защиты от механических повреждений и непосредственного воздействия атмосферных осадков.

### **Свидетельство о приемке**

Светильник соответствует ТУ 3461-015-44919750-12 и признан годным к эксплуатации. Светильник сертифицирован.

Дата выпуска \_\_\_\_\_

Контролер \_\_\_\_\_

Упаковщик \_\_\_\_\_

Завод-изготовитель: ООО "МГК "Световые Технологии"

Адрес завода-изготовителя: 390010, Россия, г. Рязань, ул. Магистральная д. 10 а.

Дата продажи \_\_\_\_\_

Штамп магазина

---

Более подробную информацию Вы можете найти на нашем сайте [www.LTcompany.com](http://www.LTcompany.com)

Телефон бесплатной горячей линии

8 800 333-23-77

## Жеткізілім жиынтығы

- Шамдал, дана - 1
- Төлқұжат, дана - 1
- Орам, дана - 1
- Жиынтық монтажды (DR модификациясы), дана - 1

## Міндетті және жалпы мәліметтер

- жапсырма шамшырақ, жартылай өткізгішті жарық көздерінде (жарық диодтарында) өкімшілік-қоғамдық үй-жайларды жалпы жарықтандыру үшін арналған.
- Шамшырақтың қуаттандыру көзін өндіруші немесе оның қызмет көрсету агенті арқылы ауыстырыға болады.
- Шам КО ТР ,ЕЭО ТР талаптарына сәйкес келеді.
- Модификациясына байланысты шырақтар бөлек орнатылуы , немесе қатарда жиналуы мүмкін. Шырақты аспалы түрде қолдану үшін асқыш жиынтығын қолдану қажет (бөлек тапсырылады).
- DALI хаттамасымен басқарылатын шырақтар үшін жарық ағынының реттелімі 1 мен 100 % диапазонында орындалады.

## Міндеті және жалпы мәліметтер

Тоқ жүйесінде кернеу берген кезде шамшашырақпен ешқандай жұмыс жүргізуге болмайды.

Қорғаныс жерге қосу қамтамасыз етілмеген шамшырақты эксплуатациялауға тыйым салынады.

Шамшырақтың жұмыс орны жарық көзіне 0,5 м кем қашықтықтан қарау мүмкіндігін шектейтіндей орналасуы керек.

Шашыратқышы бүлінген шамшырақты эксплуатациялауға тыйым салынады.

Шамдалды түрлендіру, жөндеу немесе өздігінен бөлшектеу тыйым салынады. Жарамсыздығы байқала бастаған кезде шамдалды жеткізу желісінен өшіру керек және зауыт-өндірушіге немесе арнайы жөндеу мен қызмет көрсету орталықтарына көрсету керек.

Жартылай өткізгіш Жарық көздеріндегі (жарықдиодты) шамдар аз қауіпті қатты тұрмыстық қалдықтарға жатады және Р 55102-2012 ГОСТ сәйкес көдеге жаратылады.



## Пайдалану және орнату қондыру ережелері

Шамшырақтың пайдалану "Тұтынушылардың электр қондырғыларын техникалық пайдалану ережелеріне " сәйкес келу керек.

Орнату, шамды тазалау және компоненті ауыстыру тек тоқтан ажыратылған кезде жүргізуге болады. Шамшырақтың шашыратқышын ластанған сайын сабын ерітіндісінде суланған жұмсақ матамен тазалау қажет.

## 1. Қолданыстағы құрылғы



2. Желідегі қуат көзін өшіріңіз. Желілік сымдарды тазалаңыз.

### 2.1. PROFILE 30H

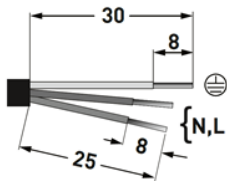

### 2.2. PROFILE 30H...DALI

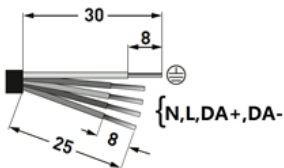

3. Шамдалды орамадан шығарыңыз және одан шашыратқыш пен қақпақтарды шешіңіз (бар болған жағдайда).

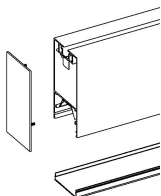

4. Тұрқыдан драйверімен бірге орнатылып тұрған кронштейнді алып тастаңыз. DR модификациясы үшін драйвердегі кронштейннің бұрама бекіткішін әлсірету қажет және тұрқыдан 2-3 см драйвермен бірге кронштейнді жылжытыңыз.

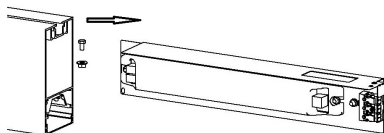

5. Тұрқыдағы саңылау арқылы қуат көзі сымын өткізіңіз, кескіннен кабельді сыртқа шығарыңыз. Көрсетілген кереғарлыққа сәйкес қуат көзі сымын коннекторға қосыңыз, драйвермен бірге кронштейнді қайтадан тұрқыға орнатыңыз. Қатарда шырақтарды ( DR модификациясы) біріктірген жағдайда, келесі шырақтарды қосу үшін шырақтар түйіскен жерлердегі біратты коннекторлардың клеммаларын біріктіріңіз (қимасы 1,5 мм2 сымды қолданыңыз, жеткізілім жиынтығына кірмейді).

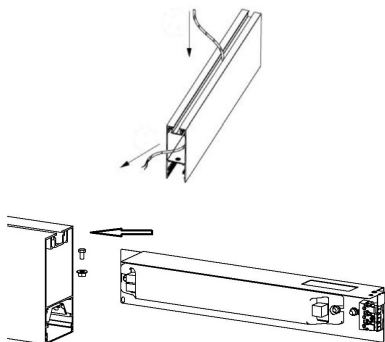

6. Кабель ілгіштерінде шамдарды орнату үшін:

6.1. Адымы 2,2 м көп болмайтындай етіп тұрқы пазасына асқыш грипперлерін орнатыңыз.

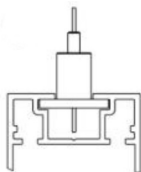

6.2. Бүйіржақ қақпақтары мен шашыратқышты (бар болған жағдайда) тұрқыда орнатыңыз. DR шырақтарын бір бірімен монтаждық жиынтық көмегімен бекітіңіз, қатардағы бүйіржаққа шашыратқышты орнатыңыз (бөлек тапсырылады), DR шырақтарынан жиналған, бүйіржақ қақпақтарын орнатыңыз (бөлек тапсырылады).

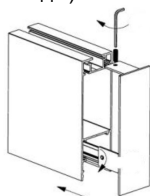

6.3. Сүйеніш бетте асқыш жиынтығын нығайтыңыз. Тұрқыдағы асқыш грипперлеріне тросиктердің соңын орнатыңыз. Шырақтың күйін реттеңіз.

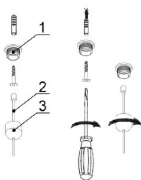

7. Сүйеніш бетке шамдалдарды орналастыру үшін:

7.1. Магнитті бекіткіштен жарықдиодты модульді тақшаны жапсарлаңыз.

7.2. Соңы қақпағын корпусқа орнатыңыз (бар болған жағдайда).

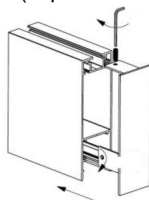

7.3. Монтаждық саңылауды қолдана отырып сүйеніш бетке шырақ тұрқысын саморезбен бекітіңіз (DR шырақтарына алдын ала монтаждық жиынтықтарын орнатыңыз, олармен шырақтарды бір бірімен бекітіңіз).

НАЗАР аударыңыз, монтаждау кезінде бақылау үшін кескіштер емес зақымдаған тындырымды өткізуді.

7.4. Жарықдиодты модульді тақшаны тұрқыға орнатыңыз. Тақшаны орнатар кезінде, ілгіштің шағылдырғыш магниттерімен берік бекітіліп тұруында бөгет жоқ екеніне көз жеткізу керек.

7.5. Шашыратқышты орнатыңыз (бөлек тапсырылады), қатардың бүйіржақтарына, DR шырақтарынан жиналған, бүйіржақ қақпақтарын орнатыңыз (бөлек тапсырылады).

**Шамшырақты орнату және қосу жұмыстарын маман - біліктілігі сәйкес электромонтаждаушы орындауы керек.**

### Шамшырақтың габариттік және орнату өлшемдері

1.

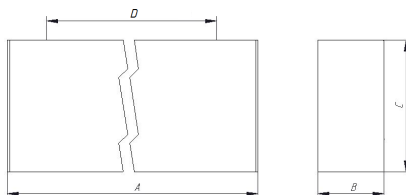

### Қосу сызбасы

1. PROFILE 30H шырағын қуат көзі желісіне қосу сұлбасы.

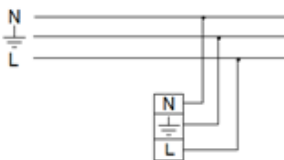

2. PROFILE 3...DR...DALI шырағын қуат көзі желісіне қосу сұлбасы.

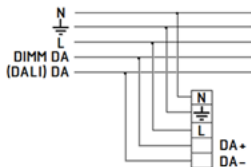

### Кепілдік міндеттемелері

- Өндіруші зауыт кепілдік мерзім кезеңінде қалыпты пайдаланылған және орнату ережелері сақталған жағдайда сатып алушының кінәсінен тыс істен шыққан шамшырақты ақысыз жөндеуге немесе алмастыруға міндеттенеді.

- Шамшырақ қызмет көрсету құрылғысы боп табылады. Шамшырақты қондырғанда оның еркін қызмет көрсету немесе жөндеу кезіндегі кедергісіз қол жеткізуін қамтамасыз ету қажет. Өндіруші-зауыт шамшырақтың техникалық қызмет көрсету немесе жөндеу жұмыстарын өткізу үшін шамшыраққа еркін қол жеткізу болмаған кезде құрылыс жұмыстары немесе арнайы жабдықтарды жалдауға байланысты шығындарды өтемейді және оған жауапты емес.
- Кепілдік мерзімі - шамшырақ жеткізілген күннен бастап 36 ай.
- Кепілдік міндеттері эксплуатация барысында боялған беттің және пластик беттердің өзгеруіне орындалмайды.
- Резервтік қоректендіру блоктарының (аккумулятор батареясымен жинақта жеткізілетін), сонымен бірге жарықтандыруды басқару жүйесінің құраушыларының кепілдік мерзімі жеткізілген күннен бастап 12 (он екі) айды құрайды.
- Жарық ағыны кепілдік мерзімінің барысында ұсынылатын номинал жарық ағынынан 70% төмен емес деңгейінде сақталады, кепілдік мерзімінің барысында өзгертілген түс температурасының мәні және өзгертілген түс температурасының рұқсат етілген мәндерінің аумағы - ГОСТ Р 54350 келтірілген мәндерге сәйкес.
- Жинақтау, қондыру және қызмет көрсетуі өнімге берілген төлқұжатқа сәйкес келетін болса, кепілдік көрсетілген мерзімге дейін сақталынады.
- Қалыпты климаттық жағдайда монтаж және эксплуатация ережелерін орындаған кезде шамшырақтардың жарамдылық мерзімі келесідей болады:  
8 жыл - корпусы және/немесе оптикалық бөлігі (шашыратқыш) полимер материалдан жасалған,  
10 жыл - басқа шамдалдар үшін.
- Өндірушіде осы бұйымның құрылымына тұтыну қасиеттерін жақсарту мақсатында өзгерістер енгізу құқығы болады. Сонымен қатар, өндіруді баспа барысындағы баспа қателері мен басқа да қателер үшін жауапты болмайды.
- Сақтау және тасымалдау.  
Шамдал жылытылатын және желдетілетін, ауаны баптайтын қоймаларда сақталуы тиіс,кез-келген макроклиматты аймақтарда температурасы +5 тан +40°С дейін және қатысты ылғалдылығы 80% көп емес жағдайда бейімделінген.  
NiCd, NiMh аккумуляторлары: Температуралық диапазондары +5 до +40°С  
Жарты жылдан астам уақытта сақтау үшін аккумулятор қуаттандыруы -5 қуатсыздандыру циклімен істен шығуы ұсынылады. Шамдалдарды тасысалдау шарттары MEMCT 23216 «Ж» тобымен сәйкес болуы қажет.  
Кез келген тасымалмен өндірушінің қаптамасымен тасымалдауға болады, тек механикалық ақаулардан сақтық және атмосфералық шөгуге ықпал етуінен шарты болған жағдайда.

### Қабылдау туралы куәлік

Шырақ ТУ 3461-015-44919750-12 сәйкес және қолдануға жарамды болып табылды.Шырақ сертифицикатталған.

Шығарылған күні \_\_\_\_\_

Контроллер \_\_\_\_\_

Ораушы \_\_\_\_\_

Өндіруші зауыт: "МГК"ЖШҚ Жарық Технологиялары""

Өндіруші зауыттың мекен-жайы: 390010, Ресей, Рязань қ., Магистральная көш., 10 а үй.

Сату күні \_\_\_\_\_

Дүкен мөртаңбасы

Толық ақпаратты сіз біздің веб-сайтымызда [www.LTcompany.com](http://www.LTcompany.com) көре аласыз.

Тегін желісінің телефоны

8 800 099-77-70

24.10.2022 3:02:15