

ГАБАРИТНЫЕ РАЗМЕРЫ

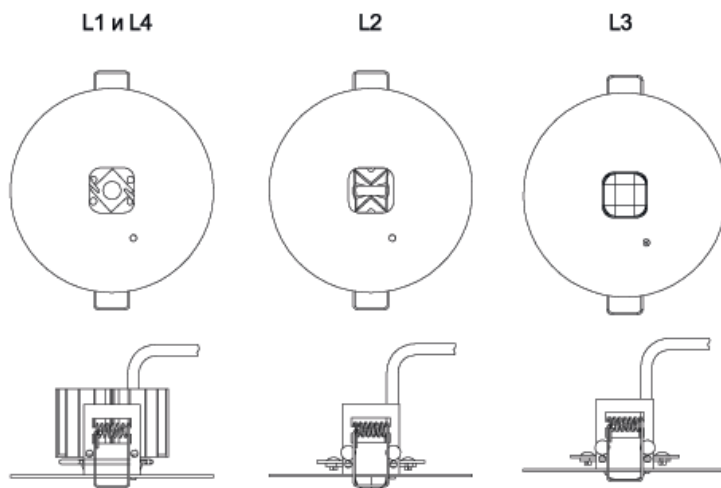

Для автономных моделей с временем работы 1 час (TP1, 2)

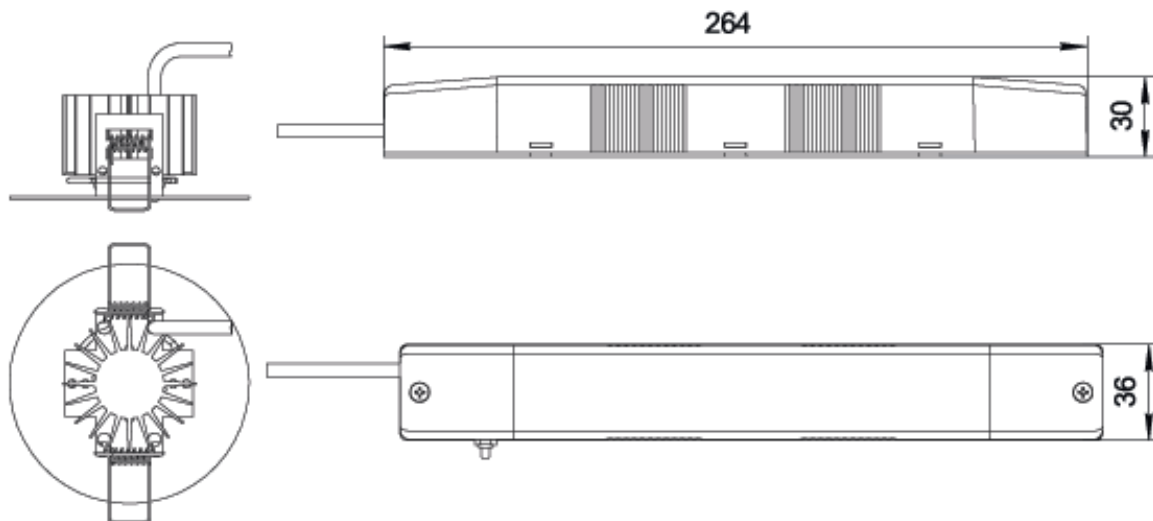

Для автономных моделей с временем работы 3 часа (TP1, 2)

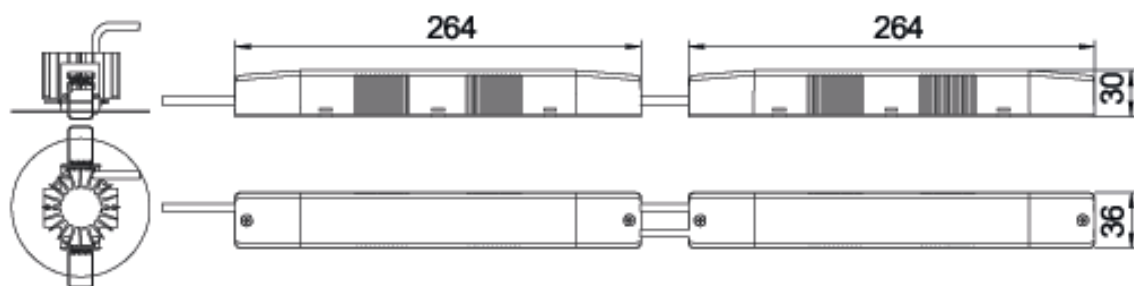

Для автономных моделей универсального типа действия (ТР2)

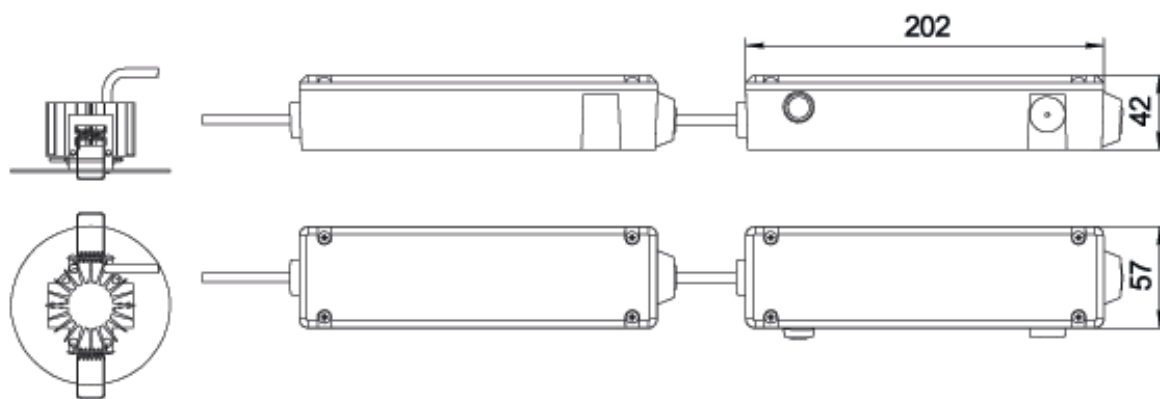

Для автономных моделей L4 (ТР1, 2)

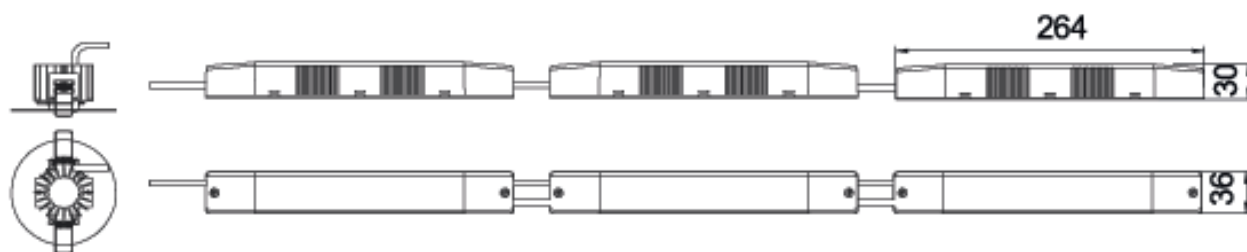

Для централизованных моделей (ТР4, 5.1, 6, 7)

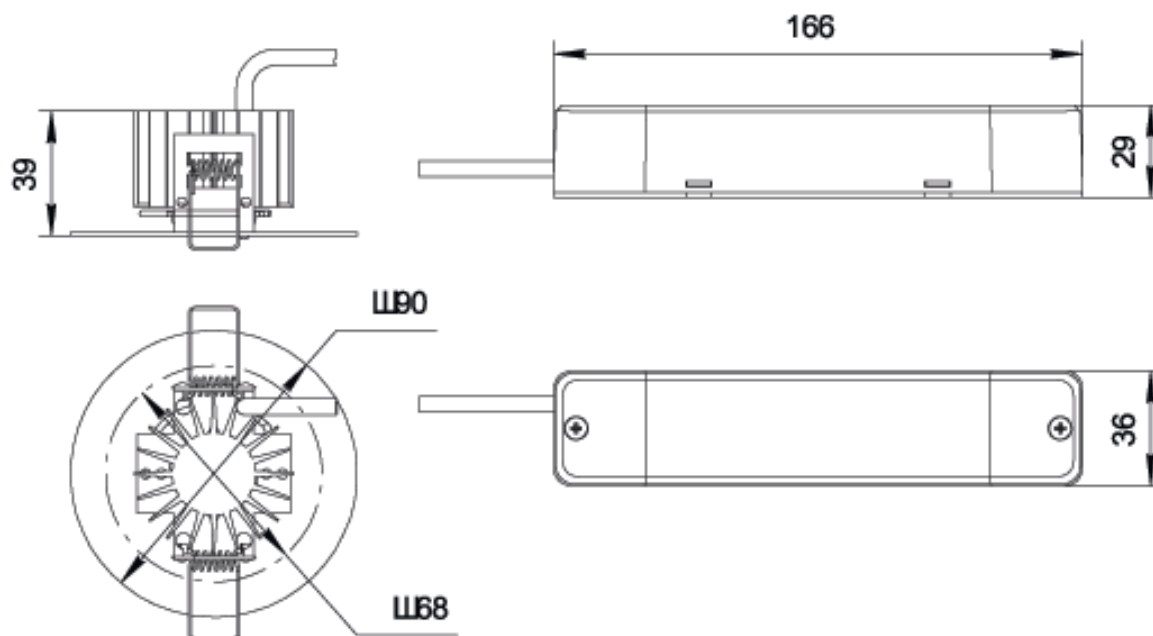

ГАБАРИТНЫЕ РАЗМЕРЫ

Для централизованных моделей (TP5.2)

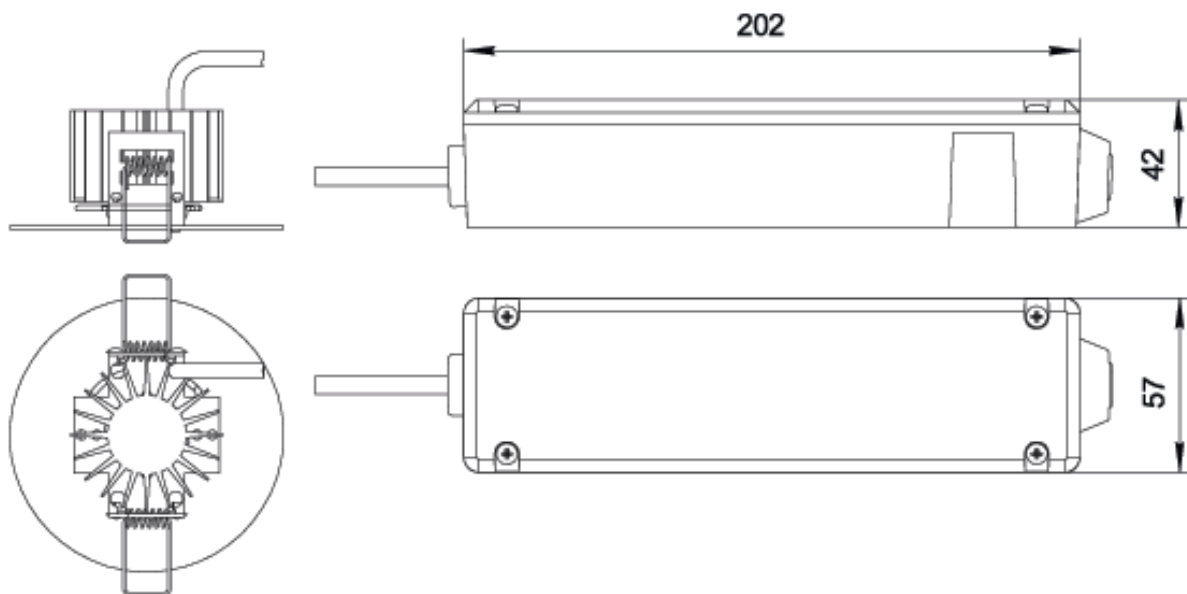

КСС

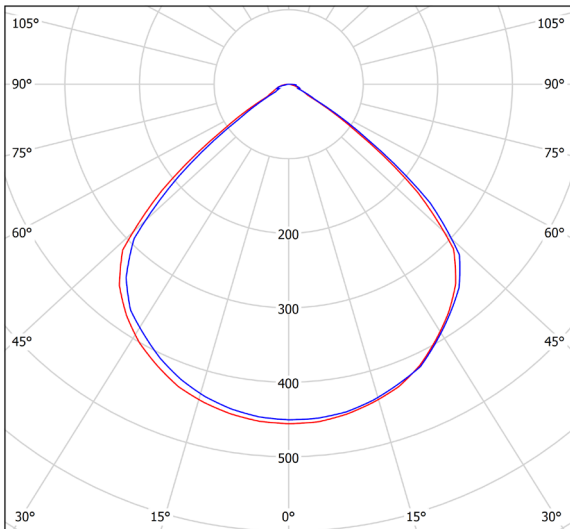

Модель L1, L4

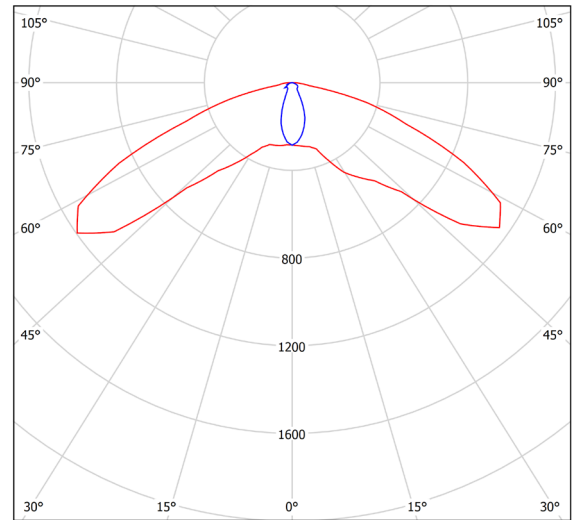

Модель L2

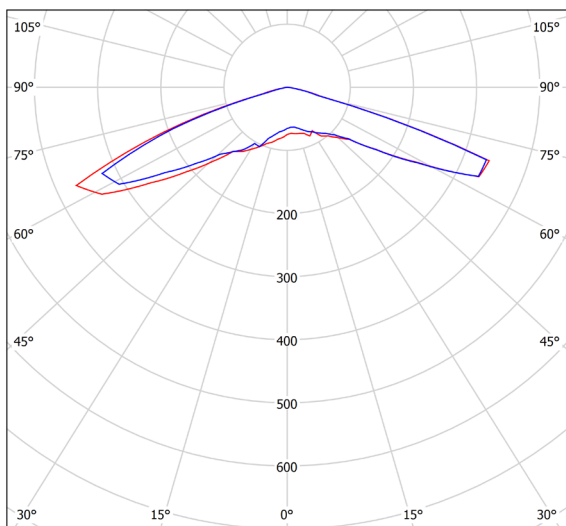

Модель L3

АКСЕССУАРЫ:



a17160

Стакан потолочный BS-SP-1
White

(для установки в потолок, под
шпатлевку)