

СОЕДИНИТЕЛЬНАЯ ПЛАСТИНА ДЛЯ ЛЕСТНИЧНОГО ЛОТКА LSP3 N

ДОПОЛНИТЕЛЬНАЯ ИНФОРМАЦИЯ:

Соединяет изнутри лоток и фасонные секции.

ЕДИНИЦА ИЗМЕРЕНИЯ: Штука.

КРАТНОСТЬ: 1 шт.

ИСПОЛЬЗУЕТСЯ ДЛЯ СОЕДИНЕНИЯ СЕКЦИЙ ЛЕСТНИЧНОГО
ЛОТКА С ВЫСОТОЙ БОРТА 100 ММ МЕЖДУ СОБОЙ.

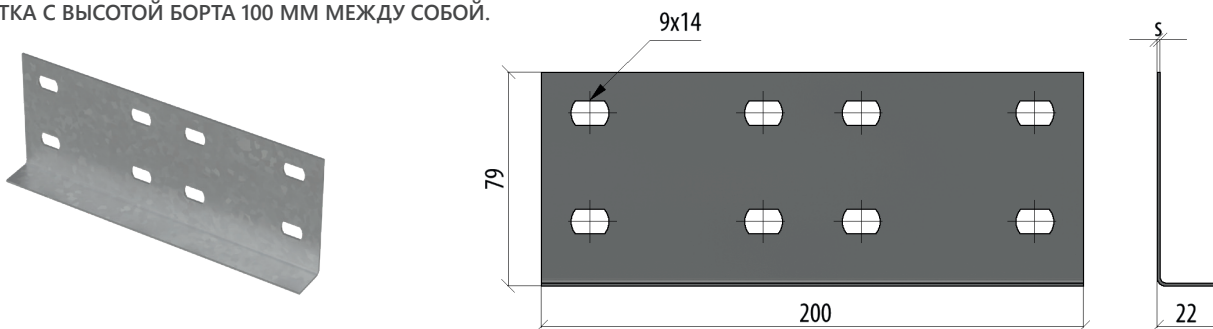

Артикул	Наименование	S	T	SZ	HD	RAL	INOX304	INOX316L
LSP3 N	Соединительная пластина для лестничного лотка Н100 s:1,2 мм N	1,2	0,18	L041201	L041209	L041205	L041213	L041217
LSP3 N	Соединительная пластина для лестничного лотка Н100 s:1,5 мм N	1,5	0,22	L042180	L042188	L042184	L042192	L042196
LSP3 N	Соединительная пластина для лестничного лотка Н100 s:2,0 мм N	2	0,29	L034750	L034751	L041223	L041229	L041233

СОЕДИНИТЕЛЬНАЯ ПЛАСТИНА ДЛЯ ЛЕСТНИЧНОГО ЛОТКА LSP4 N

ДОПОЛНИТЕЛЬНАЯ ИНФОРМАЦИЯ:

Соединяет снаружи лоток и фасонные секции.

ЕДИНИЦА ИЗМЕРЕНИЯ: Штука.

КРАТНОСТЬ: 1 штука.

ИСПОЛЬЗУЕТСЯ ДЛЯ СОЕДИНЕНИЯ СЕКЦИЙ ЛЕСТНИЧНОГО
ЛОТКА С ВЫСОТОЙ БОРТА 150 ММ МЕЖДУ СОБОЙ.

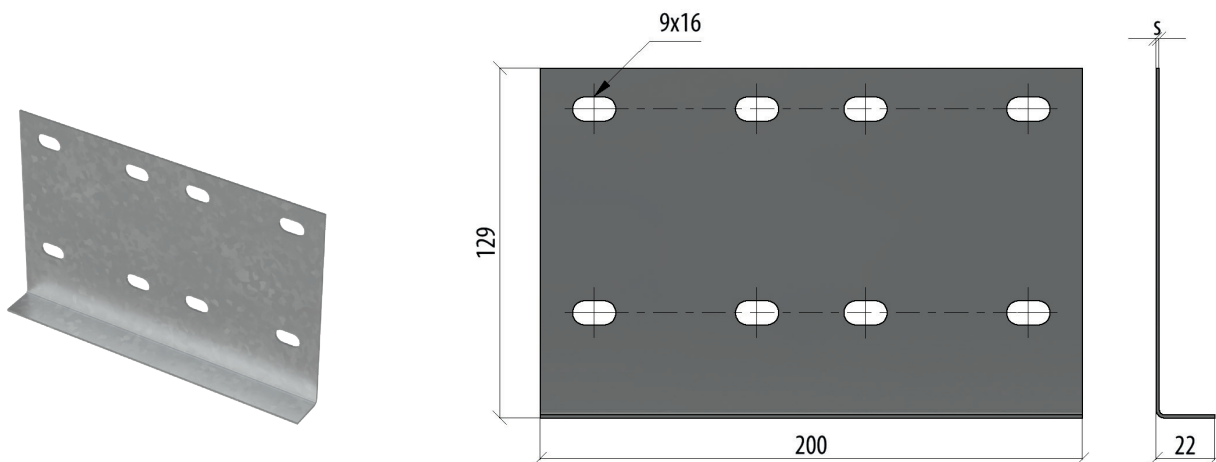

Артикул	Наименование	S	T	SZ	HD	RAL	INOX304	INOX316L
LSP4 N	Соединительная пластина для лестничного лотка Н150 s:1,2 мм N	1,2	0,27	L041202	L041210	L041206	L041214	L041218
LSP4 N	Соединительная пластина для лестничного лотка Н150 s:1,5 мм N	1,5	0,34	L042181	L042189	L042185	L042193	L042197
LSP4 N	Соединительная пластина для лестничного лотка Н150 s:2,0 мм N	2	0,45	L041220	L041226	L041224	L041230	L041234

SZ – оцинковка по методу Сендзимира

RAL – покраска в цвет палитры RAL

H – высота

B – ширина перехода

S – толщина

HD – горячий цинк

INOX – нержавеющая сталь

A – исходная ширина

L – длина

T – вес за кг/м