

Козлы строительные Стелла-техник ST-09H

• РУКОВОДСТВО ПО ЭКСПЛУАТАЦИИ

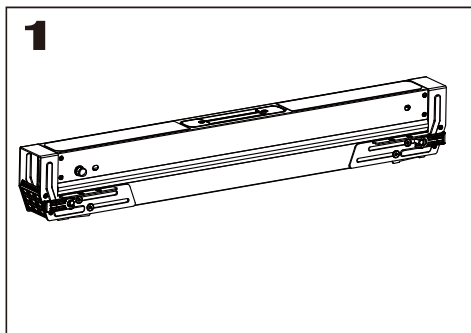

Козлы поставляются в сложенном состоянии (для переноски).

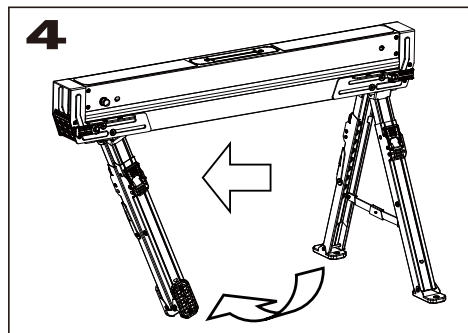

Нажмите кнопку разблокировки над надписью "Open1" и потяните ножки вниз до их полного выдвижения.

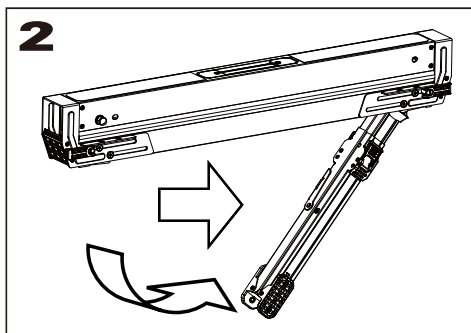

Нажмите кнопку разблокировки над надписью "Open1" и потяните ножки вниз до их полного выдвижения.

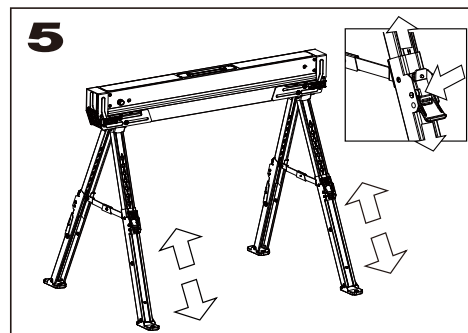

Ножки можно регулировать с шагом 2,5 см. Чтобы выдвинуть ножки, потяните их вниз, пока фиксатор не займет нужное положение. Чтобы убрать ножку, нажмите на кнопку блокировки, слегка потяните вниз и затем поднимите ножку вверх.

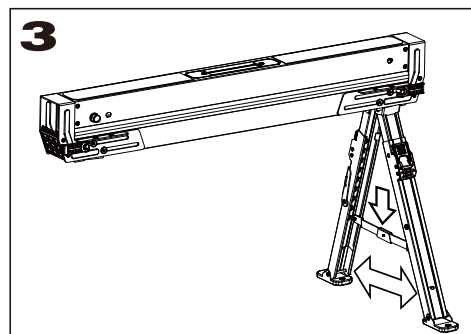

Разделите ножки и сдвиньте перекладину вниз.

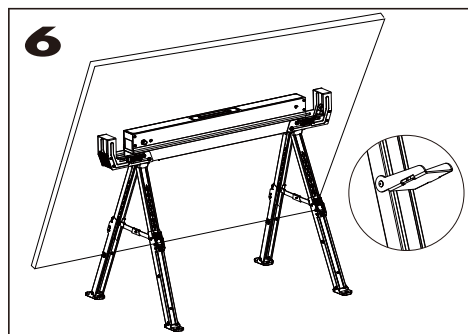

Опустите откидные упоры в нижнее положение, если необходимо обеспечить опору для материалов.

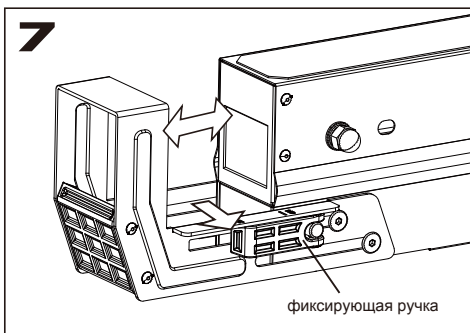

Ослабьте ручку и отрегулируйте боковой кронштейн на нужную ширину, затяните ручку, когда балка будет установлена на место. Регулируется в диапазоне от 40 до 90 мм для различных балок.

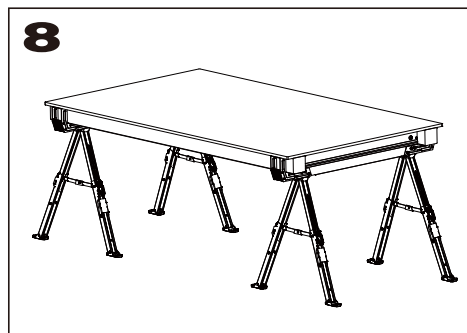

В сочетании со вторыми козлами можно создать рабочий стол, способный выдерживать нагрузку до 1180 кг. Необходимо только вставить балки между боковыми опорами и соединить 2 стойки.

- Чтобы сложить козлы, повторите эти действия, но в обратном порядке: сначала сложите ножку "CLOSE1", а затем ножку "OPEN1".

ИНФОРМАЦИЯ ПО ТЕХНИКЕ БЕЗОПАСНОСТИ



ДЛЯ ОБЕСПЕЧЕНИЯ ВАШЕЙ БЕЗОПАСНОСТИ ВНИМАТЕЛЬНО ПРОЧИТАЙТЕ ДАННУЮ ИНСТРУКЦИЮ ПЕРЕД НАЧАЛОМ ЭКСПЛУАТАЦИИ И ПОСТОЯННО ДЕРЖИТЕ ЕЕ В РАБОЧЕМ ПРОСТРАНСТВЕ, ГДЕ БУДУТ ИСПОЛЬЗОВАТЬСЯ ПИЛЬНЫЕ КОЗЛЫ.

БЕЗОПАСНАЯ ЭКСПЛУАТАЦИЯ И ИСПОЛЬЗОВАНИЕ ДАННЫХ ПИЛЬНЫХ КОЗЕЛ

1. Во избежание травм при подъеме пильных козел используйте правильные приемы подъема.
2. Рабочее место должно быть хорошо освещено.
3. Козлы должны стоять на ровной, чистой, сухой и очищенной от мусора поверхности.
4. Все 4 ноги должны плотно опираться о пол. Если козлы не размещены по уровню и прямо, размещенные на них грузы могут упасть, что может повредить размещенный на козлах груз и возможные тяжелые травмы, в том числе с летальным исходом.
5. Груз, размещаемый на козлах, не должен превышать номинальную безопасную рабочую нагрузку. При перегрузке возможен выход козел и строя, что может привести к повреждению расположенных на них грузов и к тяжелым травмам, в том числе с летальным исходом.
6. Устанавливать козлы друг на друга для увеличения высоты строго запрещено.

Предостережение:

Не прикладывайте к пильным козлам вес, превышающий 590 кг равномерно распределенной нагрузки. Использовать козлы как лестницу или площадку запрещено. Максимальная нагрузка на откидные упоры не должна превышать 60 кг.

Равномерно распределенная нагрузка

Максимальная равномерно распределенная нагрузка на верхнюю балку пильных козел, **НА КАЖДЫЕ КОЗЛЫ:**

Максимально допустимая масса пильных козел указана на пильных козлах и в руководстве по эксплуатации. "Равномерно распределенная нагрузка" означает, что весь вес равномерно распределяется на верхнюю балку. Величина веса, который может быть приложен к двум одинаковым пильным козлам, в два раза больше этой величины. Например, паллет или салазки весом не более двукратной безопасной рабочей нагрузки могут безопасно устанавливаться на 2 таких пильных козлах.

ПРЕДУПРЕЖДЕНИЕ! Для снижения риска получения травм пользователь должен прочитать и понять руководство по эксплуатации.

Ножки должны быть зафиксированы в открытом положении. Запрещается становиться на козлы. Не перегружайте изделие.

МАКСИМАЛЬНАЯ ГРУЗОПОДЪЕМНОСТЬ: 590 КГ.

ИСПОЛЬЗОВАТЬ ТОЛЬКО НА ПЛОСКОЙ, СУХОЙ, ТВЕРДОЙ И РОВНОЙ ПОВЕРХНОСТИ.



ООО «Стелла-техник» гарантирует исправную работу изделия в течение 6 месяцев со дня продажи при условии соблюдения покупателем вышеуказанных правил.