

NATR35-PP

Опорный ролик

Материальный номер Schaeffler:
0057324920000

Опорные ролики NATR...-PP, с осевым центрированием, упорные шайбы с двух сторон

Техническая информация

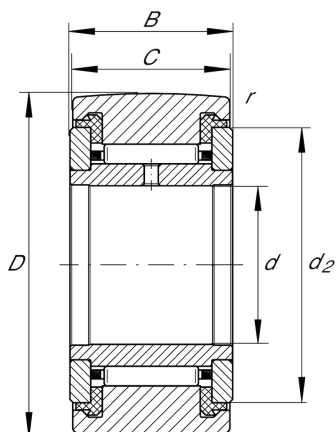

Основные размеры и рабочие характеристики

d	35 mm	Диаметр отверстия
D	72 mm	Наружный диаметр
B	29 mm	Ширина внутреннего кольца
$C_{r w}$	24.800 N	Динамическая грузоподъемность, радиальная
$C_{0r w}$	45.000 N	Статическая грузоподъемность, радиальная
$C_{ur w}$	6.000 N	Предел усталостной нагрузки, радиальный
n_{DG}	1.000 1/min	Частота вращения, длительный режим, пластичная смазка
$F_{0r per}$	45.000 N	Предельная статическая нагрузка, радиальная
$F_{r per}$	45.000 N	Предельная нагрузка наружного кольца, радиальная
$\approx m$	0,6 kg	Вес

Габаритные размеры

C	28 mm	Ширина наружного кольца
d_2	58 mm	Наружный диаметр, упорное кольцо
r_{min}	1,1 mm	Мин. размер монтажной фаски