

## Кронштейн КР-6 на опору с 1 хомутом диаметр трубы 48мм серый для уличного светильника НАЗНАЧЕНИЕ И ОСНОВНЫЕ СВЕДЕНИЯ

1. Держатель для уличных светильников (кронштейн)
2. Данное изделие разработано и изготовлено в соответствии с требованием Российских стандартов. При использовании данного изделия в условиях, не соответствующих условиям производителя, например, при повышенной температуре или влажности, срок службы изделия может сократиться. Данная продукция сертифицирована и соответствует требованиям нормативных документов.
3. Кронштейн имеет возможность крепления на столбы квадратного и круглого сечения или устанавливаться на различные опоры (стальные, деревянные и бетонные).

### ИНФОРМАЦИЯ ОБ ИЗГОТОВИТЕЛЕ

#### Изготовитель:

ООО «Переноска.ру» 192019,  
г. Санкт –Петербург, пр. Обуховской  
Обороны, дом 45, Лит. ДТ, оф. 203

Посадочный диаметр: 48 мм

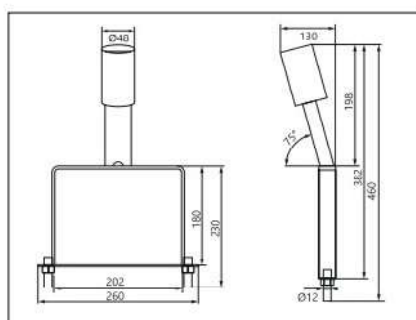

Максимальная нагрузка по горизонтали: 20 кг; Материал: металл; Цвет: серый; Угол наклона: фиксированный; Та: -45... +50°C

### ТРАНСПОРТИРОВКА И ХРАНЕНИЕ

Транспортировать в упаковке производителя любым видом транспорта с соблюдением требований защиты от механических повреждений и непосредственного климатического воздействия и осадков. Хранить в упаковке производителя при температуре от -25<sup>o</sup> до +50<sup>o</sup> С в помещениях с естественной вентиляцией и относительной влажностью не более 80%.

### ГАРАНТИЙНЫЕ ОБЯЗАТЕЛЬСТВА И УТИЛИЗАЦИЯ

Обмен по гарантии производится в точке продажи. Не утилизировать с бытовыми отходами. О способах утилизации данного изделия узнавайте в местных органах власти.

Гарантия не распространяется на изделия, имеющие видимые физические повреждения элементов конструкции.

Гарантия на изделие составляет 12 месяцев с момента продажи, при условии соблюдения правил установки и эксплуатации, а также при предъявлении документов, подтверждающих покупку.

### СПОСОБ УСТАНОВКИ

**Внимание!** Монтаж или демонтаж выполнять при отключённом электропитании!

1. Распакуйте изделие и убедитесь в его целостности и правильности комплектации.
2. Пропустите кабель питания через трубу держателя.
3. Зафиксируйте держатель на опорной конструкции и плотно затяните фиксирующие винты держателя.
4. Закрепите светильник на держателе.

### КОМПЛЕКТ ПОСТАВКИ

Держатель (кронштейн) в разобранном виде 1 шт.  
Паспорт изделия 1 шт.