

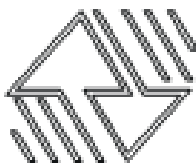

**Светильники взрывозащищенные настенные  
производственные типа ДБП 09  
ТУ ВУ 300541279.020-2018**

**РУКОВОДСТВО ПО ЭКСПЛУАТАЦИИ. ПАСПОРТ.**



Настоящий документ содержит описание, технические характеристики и правила эксплуатации светильников типа ДБП 09 ТУ ВУ 300541279.020-2018.

### 1. НАЗНАЧЕНИЕ И ПРИМЕНЕНИЕ

1.1. Светильники взрывозащищенные настенные производственные ДБП 09-8-001 УХЛ10М1 (Плафон ВС), ДБП 09-15-001 УХЛ10М1 (Плафон ВС), ДБП 09-20-001 УХЛ10М1 (Плафон ВС), ДБП 09-30-001 УХЛ10М1 (Плафон ВС), ДБП 09-40-001 УХЛ10М1 (Плафон ВС) , ДБП 09-50-001 УХЛ10М1 (Плафон ВС) ТУ ВУ 300541279.020-2018 (далее светильники) предназначены для освещения промышленных установок и помещений.

1.2. Область применения - взрывоопасные зоны помещений и наружных установок согласно маркировке взрывозащиты, ГОСТ IEC 60079-14-2011, и другим нормативным документам, регламентирующим применение электрооборудования во взрывоопасных зонах.

### 2. ТЕХНИЧЕСКИЕ ПАРАМЕТРЫ И ХАРАКТЕРИСТИКИ

2.1 Технические характеристики по типам и маркировке взрывозащиты представлены в таблице 1. Таблица 1. Технические характеристики по типам и маркировке взрывозащиты

Тип светильника	Источник света	Мощность Вт, не более	Маркировка взрывозащиты ГОСТ 31610.0-2019 (IEC 60079-0:2017)
ДБП 09-8-001	Светодиодный модуль	8	1Ex db IIB T6 Gb, 1Ex db IIC T6 Gb
ДБП 09-15-001	Светодиодный модуль	15	1Ex db IIB T6 Gb, 1Ex db IIC T6 Gb
ДБП 09-20-001	Светодиодный модуль	20	1Ex db IIB T6 Gb, 1Ex db IIC T6 Gb
ДБП 09-30-001	Светодиодный модуль	30	1Ex db IIB T5 Gb, 1Ex db IIC T5 Gb
ДБП 09-40-001	Светодиодный модуль	40	1Ex db IIB T5 Gb, 1Ex db IIC T5 Gb
ДБП 09-50-001	Светодиодный модуль	50	1Ex db IIB T5 Gb, 1Ex db IIC T5 Gb

2.2 Уровень взрывозащиты - взрывобезопасный.

2.3 Вид взрывозащиты - «взрывонепроницаемая оболочка «db»».

2.4 Категория взрывоопасной смеси - подгруппа IIB, IIC.

2.5 Степень защиты светильника от воздействия окружающей среды - IP65, IP66 по ГОСТ 14254

2.6 Климатическое исполнение и категория размещения по ГОСТ 15150 – УХЛ10М1

2.7 Номинальное напряжение 230В

2.8 КПД – не менее 80%.

2.9 Габариты:

Длина, мм - max 172.

Ширина, мм - max 163.

Высота, мм - max 80.

2.10 Масса, кг – max 1,5.

2.11 Температура окружающей среды, от -60°С до +60°С

2.12 Класс изделия по способу защиты человека от поражения электрическим током - I.

### 3. УСТРОЙСТВО ИЗДЕЛИЯ

3.1 Светильник состоит из следующих деталей: корпуса 2, фланца 1, стеклорассеивателя 4, светодиодного модуля 5, кабельного ввода. Светодиодный модуль устанавливается в корпус. Фланец соединяется с корпусом 3-мя винтами М6. Между стеклорассеивателем и фланцем установлена прокладка из вспененного силикона. На плоскую часть стеклорассеивателя установлена на клей-герметик металлическая прокладка. Для ввода используется кабельный ввод с маркировкой взрывозащиты, соответствующей маркировке светильника с присоединительной резьбой G 3/8 под трехжильный кабель диаметром 4-6 мм. Конструкция светильника постоянно совершенствуется и возможны некоторые отступления от рисунка и настоящего текста.

### 4. ОБЕСПЕЧЕНИЕ ВЗРЫВОЗАЩИЩЕННОСТИ СВЕТИЛЬНИКА

Взрывозащищенность светильника обеспечивается видом взрывозащиты «взрывонепроницаемая оболочка» по ГОСТ IEC 60079-1-2013.

Меры, обеспечивающие взрывозащиту:

4.1 Токоведущие части светильника заключены во взрывонепроницаемую оболочку со щелевой



защитой в местах сопряжения деталей оболочки, способную выдержать избыточное давление взрыва и исключить передачу взрыва в окружающую взрывоопасную среду. Сопряжение деталей на чертежах обозначены словом «ВЗРЫВ» с указанием допустимых параметров взрывозащиты: максимальной ширины, шероховатости поверхности и минимальной длины щели, согласно ГОСТ ИЕС 60079-1-2013. Прочность взрывонепроницаемой оболочки светильника проверяется при изготовлении путем гидравлических испытаний избыточным давлением, что соответствует ГОСТ ИЕС 60079-1-2013;

- 4.2 Ограничение температуры нагрева наружных частей светильника (не более 85°C);
- 4.3 Уплотнением кабеля в кабельном вводе по ГОСТ ИЕС 60079-1-2013;
- 4.4 Средства от самоотвинчивания (пружинные шайбы), специальные винты;
- 4.5 Высокая механическая прочность светильника по ГОСТ ИЕС 60079-1-2013;
- 4.6 Маркировка взрывозащиты и предупредительная надпись на фланце светильника «ПРЕДУПРЕЖДЕНИЕ – ОТКРЫВАТЬ, ОТКЛЮЧИВ ОТ СЕТИ».

## **5. ОБЕСПЕЧЕНИЕ ВЗРЫВОЗАЩИЩЕННОСТИ СВЕТИЛЬНИКА ПРИ МОНТАЖЕ**

5.1 Светильник должен устанавливаться в помещениях, согласно пункта 1.1 настоящего технического описания и руководства по эксплуатации.

5.2 При монтаже светильника необходимо руководствоваться ГОСТ 12.2.007.0 «Изделия электрические. Общие требования безопасности», ПУЭ «Правила устройств электроустановок»; настоящим техническим описанием и руководства по эксплуатации.

5.3 Перед проведением монтажных работ необходимо осмотреть светильник и удостовериться о его соответствии назначению, обратив внимание на наличие знака взрывозащиты и предупредительных надписей, целостности оболочки, наличие всех крепежных элементов, средств уплотнение и заземляющего устройства.

5.4 Осмотреть состояние крепежных винтов, резьбовых соединений. Все винты и резьбовые соединения затянуть.

5.5 Подключение к сети должно производиться кабелем круглого сечения диаметром 4-6мм.

5.6 При монтаже кабеля в распределительной коробке не допускать механических повреждений поверхности

«ВЗРЫВ». Убедиться в целостности уплотнительного кольца. Не допускать попадания инородных предметов в плоско-щелевое взрывозащищенное соединение (пыль, грязь).

## **6. ЭКСПЛУАТАЦИЯ ВЗРЫВОЗАЩИЩЕННЫХ СВЕТИЛЬНИКОВ**

6.1 Эксплуатация светильника должна производиться в соответствии с ТКП 181-2009(02230) «Правилами технической эксплуатации электроустановок потребителей», «Правилами техники безопасности при эксплуатации электроустановок для потребителей» и Руководством по эксплуатации на светильник. В процессе эксплуатации светильников обслуживающий персонал должен внимательно следить за состоянием средств взрывозащиты, обеспечивающих предотвращение и локализацию взрывоопасной смеси, которая может проникнуть внутрь светильника.

6.2 Защитный светопропускающий стеклянный колпак является частью взрывозащищенной оболочки. При наличии трещин и сколов на нем, заменить новым. При загрязнении колпака следует протирать его поверхность мягким влажным протирочным материалом.

6.3 Электрические контакты должны быть чистыми, исключаяющими повышенный перегрев.

6.4 Знаки условных обозначений и надписей содержать в чистоте.

6.5 Взрывозащитные поверхности отдельных частей оболочки не должны иметь риск, сколов и раковин, превышающих допустимые «Правилами изготовления взрывозащищенного оборудования». При повреждении взрывозащищенных поверхностей, соответствующую деталь или весь светильник заменить исправными.

6.6 В светильнике установлен светодиодный модуль, мощность которого оговорена настоящим руководством.

## **7 МАРКИРОВКА**

Маркировка, нанесенная на корпусе светильника взрывозащищенного, хорошо видимая, четкая, прочная и включает следующие данные:

- знак или наименование предприятия - изготовителя;
- наименование изделия;
- маркировку взрывозащиты
- мощность светодиодного модуля;
- номинальное напряжение;
- месяц и год изготовления;
- степень защиты оболочки по ГОСТ 14254;
- предупредительную надпись «ПРЕДУПРЕЖДЕНИЕ - ОТКРЫВАТЬ, ОТКЛЮЧИВ ОТ СЕТИ»;
- наименование и знак органа по сертификации.



## 8 ТРАНСПОРТИРОВАНИЕ И ХРАНЕНИЕ

8.1 Светильники должны транспортироваться в грузовых или крытых автомобилях в индивидуальной таре категории упаковки КУ-2 по ГОСТ 23216 при температуре от -50°С до +50°С и влажности 80% при 20°С.

8.2 Условия хранения светильника должны соответствовать группе 2 по ГОСТ 15150, при температуре от - 50°С до +40°С, относительной влажности 75% при 15°С.

8.3 По истечению срока службы светильник утилизировать в соответствии с указанием местных органов власти.

## 9. КОМПЛЕКТНОСТЬ

В комплект поставки входят:

1. Светильник – 1 шт
2. Руководство по эксплуатации. Паспорт – 1 шт

## 10. ГАРАНТИИ ИЗГОТОВИТЕЛЯ

Изготовитель гарантирует соответствие светильников ДБП 09-8-001 УХЛ10М1 (Плафон ВС), ДБП 09-15-001 УХЛ10М1 (Плафон ВС), ДБП 09-20-001 УХЛ10М1 (Плафон ВС), ДБП 09-30-001 УХЛ10М1 (Плафон ВС), ДБП 09-40-001 УХЛ10М1 (Плафон ВС) , ДБП 09-50-001 УХЛ10М1 (Плафон ВС) требованиям технических условий ТУ ВУ 300541279.020-2018 при соблюдении условий транспортирования , хранения, монтажа и эксплуатации. Срок службы светильника, при соблюдении правил эксплуатации, должен быть не менее 10 лет.

Гарантийный срок эксплуатации 18 месяцев со дня ввода светильника в эксплуатацию. Начало эксплуатации исчисляется с момента отгрузки светильников изготовителем

## 11. СВИДЕТЕЛЬСТВО О ПРИЕМКЕ

Светильник \_\_\_\_\_ зав.№ \_\_\_\_\_  
изготовлен в соответствии с требованиями технических условий ТУ ВУ 300541279.020-2018 и признан годным к эксплуатации.

Представитель службы контроля предприятия

“ \_\_\_\_\_ ” \_\_\_\_\_ 20 г.

## Приложение 1.

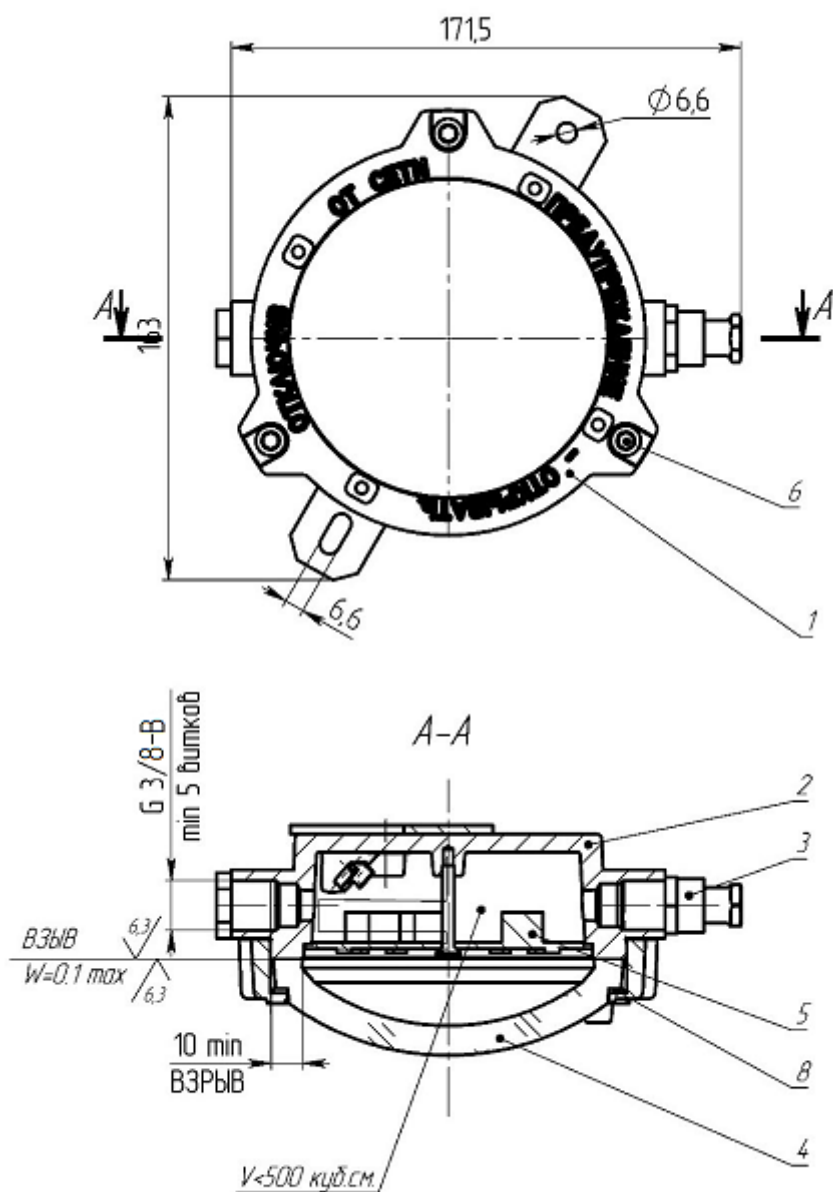

Рисунок 1. Светильник ДБП 09

**Адрес предприятия-изготовителя**

ЧСТУП "Витебское электротехническое предприятие "СВЕТ"  
 Республика Беларусь 210004 г. Витебск,  
 ул. Ломоносова 2А. Тел./факс 8-0212-36-66-32 e-mail: [svet@vitebsk.by](mailto:svet@vitebsk.by)