

### 1. Назначение изделия.

- 1.1. Стеллаж металлический для пластиковых ящиков предназначен для хранения мелких предметов, деталей и метизов.
- 1.2. Стеллаж для пластиковых ящиков может быть использован для хранения мелко-штучных предметов на предприятиях торговли, складах, базах и цехах предприятий.

### 2. Технические характеристики.

- |                                      |      |
|--------------------------------------|------|
| 2.1. Грузоподъемность на стеллаж, кг | 300  |
| 2.2. Габаритные размеры, мм          |      |
| высота                               | 860  |
| ширина                               | 1090 |
| глубина                              | 495  |
| 2.3. Масса не более, кг              | 43   |

### 3. Комплект поставки.

- 3.1. В комплект поставки входят:
  - Крыша: 1 шт. (поз 1)
  - Стойка: 8 шт. (поз 2)
  - Уголок большой: 12 шт (поз 3)
  - Уголок маленький 12 шт (поз 4)
  - Основание 1 шт (поз 5)
  - Болт 12x1.5 16шт (поз 7)
  - Гайка12: 16шт (поз 8)
  - Саморез с пресшайбой ф4x14 72
  - Винт м6x16 с пресшайбой 64
  - Колесо: 4 шт для мобильного стеллажа
  - Ручка: 1 шт для мобильного стеллажа

### 4. Порядок сборки.

- 4.1. Собрать 2 рамы правую и левую. Берём две стойки поз. 2 и два больших уголка поз.3. с помощью саморезов соединяем сверху и снизу рамы. На оставшиеся места крепим маленькие уголки поз. 4 так чтобы ограничительный уголок находился внутри рамы. Вторую раму собираем по такому же принципу, зеркально первой. Собираем оставшиеся рамы.
- 4.2. Основание, поз.5. с помощью болтов поз.7 и гаек поз.8 соединяем основание и колеса поз.6. Далее нам нужно

сопоставить собранные рамы с основанием и зафиксировать их на винты. Для удобства следует положить основание боком.

4.3. Следующим шагом будет установка крыши поз.1 закрепляем крышу на рамы с помощью винтов.

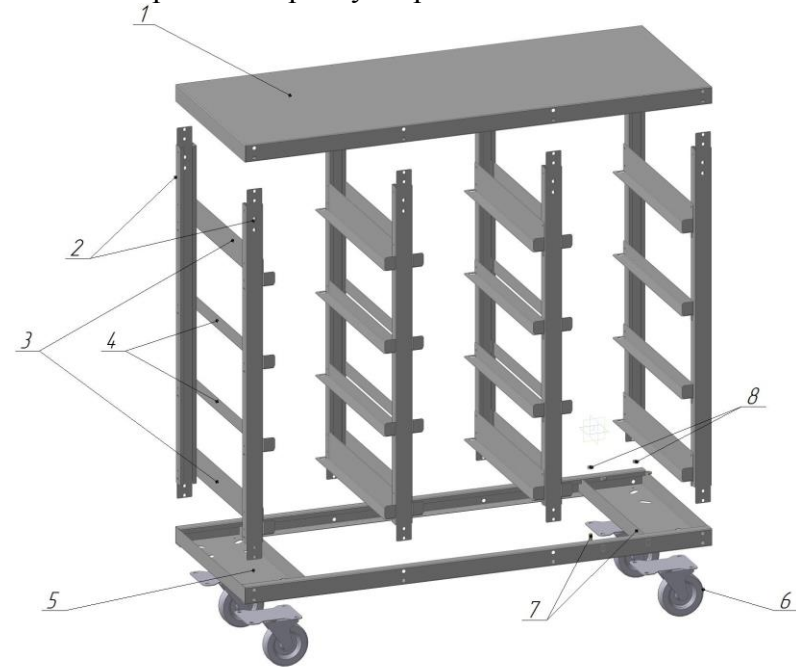

### 5. Указание мер безопасности.

- 5.1. Перед началом работы произвести внешний осмотр стеллажа для пластиковых ящиков и убедиться в его исправности.
- 5.2. Запрещается нагружать стеллаж для пластиковых ящиков общим весом, превышающим значение, указанное в п.2.
- 5.3. Запрещается устанавливать, как пустой, так и полностью укомплектованный и нагруженный стеллаж на неровных и наклонных поверхностях, на полках стеллажей, на передвижных платформах, не предназначенных специально для закрепления подобной конструкции.
- 5.4. Запрещается нагружать верхние уровни стеллажа больше, чем нижние – во избежание опрокидывания конструкции и травмирования работников.

5.5. Запрещается устанавливать стеллаж для пластиковых ящиков перед дверями, на путях эвакуации и в местах расположения пожарного инвентаря.

#### 6. Техническое обслуживание.

6.1. При нормальных условиях эксплуатации, данное изделие не требует специального ухода.

#### 7. Гарантии изготовителя.

7.1. Гарантийный срок эксплуатации – 12 месяцев со дня ввода в эксплуатацию, при соблюдении потребителем правил транспортирования, хранения и эксплуатации.

7.2. В течение гарантийного срока предприятие-изготовитель гарантирует безвозмездное устранение выявленных дефектов изготовления и замену вышедших из строя составных частей.

#### 8. Свидетельство о приемке и продаже.

Стойка металлическая для пластиковых ящиков изготовлена и принята в соответствии с требованиями действующей технической документации и признана годной к эксплуатации

М.П.

Дата изготовления:

\_\_\_\_\_  
(личная подпись)

Продан \_\_\_\_\_  
(наименование организации)

Дата продажи \_\_\_\_\_

# Стеллаж с направляющими V4-12 стационарный/мобильный, односторонний, 12 ячеек с ящиками

