

Погружной колодезный электронасос **KF-AUTOMAT**



Модель **KF 45 AUTOMAT**
KF 55 AUTOMAT

**Руководство по эксплуатации
технический паспорт**

СОДЕРЖАНИЕ

1. Общие указания по технике безопасности.....	4
2. Назначение и область применения.....	5
3. Технические характеристики.....	6
4. Комплектность.....	6
5. Устройство.....	7
6. Монтаж и ввод в эксплуатацию.....	7
7. Техническое обслуживание, правила хранения и перевозки.....	10
8. Возможные неисправности и способы их устранения.....	10
9. Охрана окружающей среды. Утилизация.....	12
10. Гарантийные обязательства.....	12
11. Адреса сервисных центров.....	14
12. Гарантийный талон.....	22

УВАЖАЕМЫЙ ПОКУПАТЕЛЬ!

Благодарим Вас за покупку! Вы приобрели высококачественную продукцию марки BELAMOS, которая при выполнении всех требований данного руководства по эксплуатации будет служить Вам долго и исправно.

Перед установкой и использованием приобретенного вами изделия, пожалуйста, внимательно прочитайте данное руководство и сохраните его на весь срок эксплуатации.

Строго соблюдайте приведенные в руководстве указания!



Перед началом эксплуатации внимательно ознакомьтесь с настоящим руководством!



Монтаж и обслуживание электронасоса должны осуществляться только квалифицированными специалистами.

1. ОБЩИЕ УКАЗАНИЯ ПО ТЕХНИКЕ БЕЗОПАСНОСТИ

Настоящее руководство по эксплуатации содержит принципиальные указания, которые должны выполняться при монтаже, эксплуатации и техническом обслуживании электронасоса. Поэтому, перед монтажом и вводом его в эксплуатацию, они должны быть обязательно изучены монтажником, а также соответствующим обслуживающим персоналом и владельцем оборудования.

Необходимо соблюдать не только общие требования по технике безопасности, приведенные в данном разделе, но и специальные указания, приводимые в других разделах руководства, а также существующие государственные и местные предписания.

Персонал, осуществляющий монтаж, эксплуатацию, техническое обслуживание и контрольные осмотры оборудования, должен иметь соответствующую выполняемой работе квалификацию. Обязанности обслуживающего персонала и его компетенция должны точно определяться владельцем. Владелец обязан контролировать, чтобы вся информация, содержащаяся в руководстве по эксплуатации, полностью соблюдалась обслуживающим персоналом.

Несоблюдение нижеуказанных требований по технике безопасности может повлечь за собой опасные последствия для здоровья и жизни человека, создать опасность для окружающей среды и оборудования, а также сделать недействительными любые требования по возмещению причинённого ущерба:

- Не допускаются к эксплуатации электронасоса лица, не изучившие данное руководство и лица до 16 лет; необходимо осуществлять надзор за детьми с целью недопущения игр с насосом;
- Не допускаются к эксплуатации электронасоса лица, у которых есть серьезные физические, нервные или психические отклонения;
- Не допускаются к эксплуатации электронасоса лица, не имеющие достаточно опыта и знаний, за исключением случаев, когда за ними осуществляется надзор или проводится инструктаж лицом, отвечающим за без-

опасность;

- Не допускается присутствие людей, животных в водной среде, в которой находится электронасос;
- Обязательно: включение в цепь электропитания электронасоса автомата-предохранителя с током утечки на 30 мА(УЗО). Линия электророзетки должна быть рассчитана на ток 16 А;
- Насос должен быть надёжно заземлён;
- Напряжение сети должно соответствовать номинальному - 230 В/ 50Гц;
- Следите за величиной напряжения в питающей сети. При несоответствии напряжения допускам, используйте стабилизатор напряжения или автотрансформатор соответствующей мощности для электропитания насоса.
- Все электрические соединения должны быть надёжно защищены от попадания влаги и находиться вне зоны возможного затопления;
- В качестве удлинителя использовать кабель с соответствующим сечением и изоляцией. Используйте розетку с заземляющим контактом, которая соответствует требованиям электробезопасности;
- Соответствие электрического подключения электронасоса правилам безопасности должен проверить квалифицированный специалист;
- Необходимо отключать электронасос от электросети при проведении ремонта и технического обслуживания;
- Регулярно проверяйте целостность электрокабеля. В случае повреждения изоляции, кабель подлежит замене в специализированном сервисном центре;
- Запрещается использовать кабель электропитания для подъёма, переноски и крепления электронасоса;

2. НАЗНАЧЕНИЕ И ОБЛАСТЬ ПРИМЕНЕНИЯ

Электронасос предназначен для использования в хозяйственно-бытовых целях для перекачивания дождевой, чистой дренажной воды из различных ёмкостей и колодцев.

Запрещается перекачивание легковоспламеняющихся, химически агрессивных жидкостей и эксплуатация во взрывоопасных средах.

Насос не предназначен для перекачивания вязких жидкостей, жидкостей содержащих большое количество песка или волокнистые включения.

Насос не предназначен для питьевого водоснабжения.

Не рекомендуется применять для отвода жидкости шланги и трубы меньшего диаметра, чем выходное отверстие электронасоса, т. к. это приводит к снижению производительности и соответственно электродвигатель вынужден работать с

постоянной перегрузкой.

Максимальная глубина погружения электронасоса ограничена его конструкцией. Не допускайте погружения электронасоса глубже значения указанного в технических характеристиках насоса.

3. ТЕХНИЧЕСКИЕ ХАРАКТЕРИСТИКИ

Технические данные :

Модель KF	45	55
Напряжение питания	230 В, 50 Гц	230 В, 50 Гц
Мощность, Вт	1200	1500
Высота подъема воды макс., м	40	50
Макс. подача, л/час	6000	5500
Макс. температура воды, °С	35	35
Присоединительный размер, дюйм	1"	1"
Размер перекачиваемых частиц, мм	1	1
Макс. глубина погружения, м	12	12
Защита от сухого хода	+	+
Давление отключения насоса, атм	3.5 – 4.0	4.5 – 5.0
Давление включения насоса, атм	1.5	1.5
Длина кабеля, м	15	15
Дата изготовления указана в серийном номере на шильдике насоса..		

4. КОМПЛЕКТНОСТЬ

1. Электронасос с проводом питания 1 шт.
2. Штуцер 1" с накидной гайкой 1 шт.
3. Руководство по эксплуатации 1 шт.
4. Коробка упаковочная картонная 1 шт.

5. УСТРОЙСТВО

Электронасос погружной центробежный многоступенчатый снабжён датчиком давления, который обеспечивает автоматическое включение / выключение насоса, когда вы открываете / закрываете водопроводный кран.

Также в насосе установлен датчик сухого хода, в случае отсутствия воды, насос безопасно отключается. Дальнейшее включение происходит автоматически с задержкой по времени. В случае отсутствия воды, каждое следующее включение насоса происходит с более длительной задержкой. При появлении воды, насос переходит в нормальный режим работы.

Корпус электронасоса выполнен из ударопрочного пластика. Электронасос снабжен водонепроницаемым кабелем.

В двигатель вмонтировано термореле, которое защищает двигатель от перегрузки. Следует обратить внимание, что срабатывание термореле происходит только при аварийном режиме работы и рассчитано на ограниченное число срабатываний за весь период службы электронасоса.

6. МОНТАЖ И ВВОД В ЭКСПЛУАТАЦИЮ



До начала всех работ с электронасосом необходимо отключить его от сети и исключить возможность случайного включения!



Не допускается работа электронасоса без воды!



Насос должен быть надёжно заземлён !

Электронасос снабжён штуцером для присоединения шланга диаметром 1". Использование шлангов меньшего диаметра, в том числе при перегибах шланга приводит к значительному снижению производительности, а также работе электродвигателя насоса с перегрузкой.

Рекомендуется использовать спирально-армированные шланги диаметром возможно большего диаметра, либо трубы ПНД, сечение которых остается постоянным.

При использовании мягких шлангов, следует обратить внимание, чтобы шланг нигде не перегибался, а его сечение сохранялось по всей длине.

Нормальное рабочее положение электронасоса — вертикальное.

Для более плавной подачи воды, в выходном трубопроводе рекомендуется установить гидроаккумулятор (до 5 литров). Давление в гидроаккумуляторе должно быть на 10% меньше давления включения насоса (1,3 - 1,4 атм).

В случае необходимости, рекомендуется установить дополнительный обратный клапан после гидроаккумулятора.

Не допускайте установка кранов ближе 1 м от выходного отверстия насоса.



Иллюстрация 1: Схема установки

Все электронасосы проходят контроль качества, не требуют дополнительного технического обслуживания. Для продления срока службы рекомендуется регулярная проверка электронасоса и соответствующий уход.

Перед включением электронасоса проверьте :

- величину напряжения в сети питания.
- защищённость электроконтактов от влаги, отсутствие конденсата!
- отсутствие повреждений кабеля, розетки, электровилки.
- обязательное заземление цепи питания!
- правильность и надёжность крепления выходного шланга .
- достаточность места для свободного хода поплавка в ёмкости.

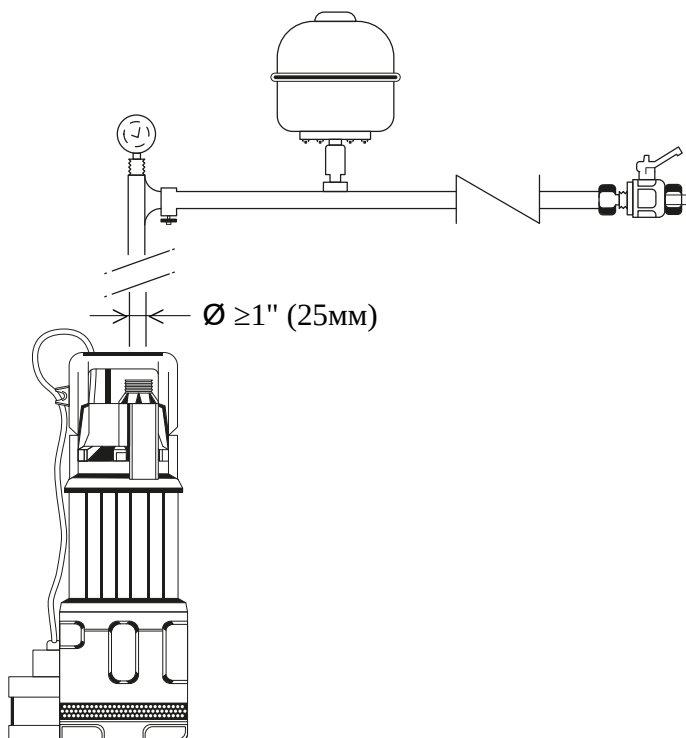
Закрепите электронасос на верёвке, после чего его можно опустить в воду. При этом, запрещается держать электронасос за кабель.



Никогда не поднимайте, не переносите и не опускайте в воду электронасос, держась за кабель!

После того, как электронасос опущен в воду и устойчиво установлен на горизонтальной поверхности, можно включить его в сеть питания.

В случае, если на дне находится ил, песок и т.д. Необходимо подвешивать насос на расстоянии не менее 0,5 м от дна, чтобы избежать засасывания посторонних частиц со дна и блокирования рабочих колёс насоса.

Не допускается подвешивать насос за кабель или трубопровод, используйте для этого верёвку или цепь, закреплённые на ручке насоса.

Каждые 3 месяца необходимо проверять наличие ила в ёмкости и удалять его.

При эксплуатации, следует соблюдать следующие требования :

- Запрещается включать и эксплуатировать электронасос не погружённым в воду.
- Запрещается запуск электронасоса с перекрытым выходом, т. к. электронасос будет работать без охлаждения;
- Запрещается погружать электронасос на глубину более указанной в технических характеристиках насоса;
- В случае выхода электронасоса из строя в период гарантийного срока, любые работы допускается проводить только в авторизованных гарантийных мастерских ООО «БЕЛАМОС»;

- При ремонте допускается использование только оригинальных запасных частей;
- Запрещается перекачивание взрывоопасных и легковоспламеняющихся жидкостей, жидкостей, содержащих агрессивные химические вещества (уличные стоки, стоки от автомоек);
- Если произошло падение электронасоса, необходимо проверить корпус на наличие повреждений. При их наличии для проверки герметичности и работоспособности электронасоса необходимо обратиться в уполномоченный сервисный центр;
- Не допускайте замерзания воды внутри электронасоса.

Эксплуатационная надёжность и продолжительность срока службы насоса напрямую зависит от правильности его подбора под Ваши требования, а также, выполнения условий настоящего руководства.

7. ТЕХНИЧЕСКОЕ ОБСЛУЖИВАНИЕ, ПРАВИЛА ХРАНЕНИЯ И ПЕРЕВОЗКИ

После эксплуатации необходимо:

- отключить электронасос от питающей сети;
- отсоединить трубопровод и шнур(трос);
- очистить электронасос и кабель питания от загрязнений с использованием моющих средств и струи чистой воды, просушить.

Электронасос необходимо хранить в сухом отапливаемом помещении при температуре от +5 до +35°C на расстоянии не менее 1 м от отопительных приборов. Не допускается хранение электронасоса под воздействием прямых солнечных лучей.

Правила перевозки

Для предотвращения случайного повреждения электронасос должен быть упакован и надёжно закреплён. Специальных требований к условиям перевозки нет.

8. ВОЗМОЖНЫЕ НЕИСПРАВНОСТИ И СПОСОБЫ ИХ УСТРАНЕНИЯ

Неисправность	Возможная причина	Устранение неисправности
Электронасос не работает	Не подается напряжение электропитания	Проверить напряжение
	Электродвигатель	Отрегулировать/

	отключается поплавковым выключателем	заменить поплавковый выключатель
	Рабочее колесо заблокировано грязью	Промыть рабочее колесо
	Сработала защита электродвигателя	Подождать, пока электродвигатель остынет
После непродолжительной эксплуатации срабатывает защита электродвигателя	Слишком высокая температура перекачиваемой жидкости	Использовать электронасос другого типа
	Рабочее колесо полностью или частично заблокировано грязью	Промыть рабочее колесо
	Напряжение в сети не соответствует указанному на табличке электронасоса	Проверить напряжение сети. Устранить неисправность.
Электронасос постоянно работает или не обеспечивает требуемую подачу воды	Электронасос частично заблокирован грязью	Промыть рабочее колесо
	Напорный трубопровод или клапан частично заблокирован грязью	Промыть напорный трубопровод
	Недостаточно производительности выбранного электронасоса	Заменить электронасос
	Загиб или излом шланга (напорного рукава)	Устранить загиб или излом
Электронасос работает, но не подает воду	Электронасос заблокирован грязью	Промыть электронасос
	Напорный трубопровод или обратный клапан заблокирован грязью	Промыть напорный трубопровод
	Попадание воздуха в	Удалить воздух из

	электронасос	электронасоса и напорного трубопровода
	Слишком низкий уровень перекачиваемой жидкости. Приёмное отверстие электронасоса не полностью погружено в перекачиваемую жидкость	Полностью погрузить электронасос в перекачиваемую жидкость или отрегулировать положение поплавкового выключателя
	Поплавковый выключатель не может свободно перемещаться	Устранить причину, препятствующую свободному перемещению поплавкового переключателя.

В случае неисправности, не указанной в данном разделе, обращайтесь в сервис-центр.

9. ОХРАНА ОКРУЖАЮЩЕЙ СРЕДЫ. УТИЛИЗАЦИЯ



Упаковочные материалы пригодны для вторичной обработки. Поэтому, не выбрасывайте упаковку вместе с домашними отходами, а сдайте её в один из пунктов приёма вторичного сырья.



Старые изделия содержат ценные перерабатываемые материалы, подлежащие передаче в пункты приёмки вторичного сырья. Поэтому, утилизируйте старые изделия через соответствующие системы приёмки отходов.

10. ГАРАНТИЙНЫЕ ОБЯЗАТЕЛЬСТВА

- Поставщик гарантирует нормальную работу оборудования в течение 12 месяцев со дня продажи. В течение гарантийного срока Поставщик обязуется безвозмездно устранить все неисправности, произошедшие по вине производителя или связанные с дефектом материалов.
- В случае обнаружения неисправности в период гарантийного срока, необходимо обратиться в гарантийную мастерскую Поставщика для ремонта электронасоса.

- Претензии по гарантии не рассматриваются без правильно заполненного паспорта изделия, штампа магазина, даты продажи.
- Поставщик не несёт ответственности за возможный ущерб, возникший вследствие выхода электронасоса из строя.
- Поставщик не несёт ответственности за возможные расходы, связанные с монтажом и демонтажем гарантийного оборудования, а также за ущерб, нанесённый другому оборудованию, находящемуся у покупателя, в результате неисправностей (или дефектов) электронасоса.
- Поставщик сохраняет за собой право изменения конструкции в целях совершенствования.
- Заключение о работоспособности оборудования выдаётся только авторизованными сервисными центрами и только после испытания оборудования на гидравлическом стенде.

Гарантийные обязательства не распространяются на следующие случаи:

- Несоблюдение потребителем условий эксплуатации изделия, изложенных в настоящем руководстве по эксплуатации;
- Использование изделия не по назначению;
- Наличие механических повреждений на корпусе изделия (сколы, трещины, ржавчина на металлических частях и т.п.) или сетевого шнура, а также повреждений, возникших в результате воздействия агрессивных сред, высоких температур, механических ударов;
- Наличие сильного внешнего или внутреннего загрязнения изделия, а также попадания вовнутрь инородных предметов через отверстия;
- Попытки самостоятельного вскрытия изделия для проведения ремонта вне сервисного центра;
- Неисправности, возникшие вследствие перегрузки изделия;
- Несоответствие параметров электрической сети номинальному напряжению;
- Неисправности, возникшие вследствие нормального износа изделия в процессе эксплуатации;
- Изделия имеющие, исправления в гарантийном талоне;
- Изделия, с неверно заполненным, не полностью или не заполненным гарантийным талоном;
- Изделия, детали которых имеют механический износ, вызванный твердыми частицами, находящимися в перекачиваемой жидкости.

Диагностика оборудования, проводимая в случае необоснованности претензий к работоспособности техники и отсутствие конструктивных неисправностей, является платной услугой и оплачивается клиентом.

11. АДРЕСА СЕРВИСНЫХ ЦЕНТРОВ

Регион	Город	Адрес	Контакты
Административный центр Хакасии	г. Абакан	ул. Аскизская д. 77	(390) 227-7423, (913) 449-03-98
Алтайский край	г. Барнаул	ул. Власихинская, д. 49А корп. Ж	8(3852)319-912, 256-795
	г. Барнаул	ул. Северо-западная, д. 14	(3852)730-370; (923)710-71-05
Амурская область	г. Благовещенск	ул. Чайковского, 171	8(4162)21-27-23, 8(924)841-27-23
	г. Свободный	ул. 50 лет Октября д. 11	8(914)562-35-51
Архангельская область	г. Архангельск	ул. Тимме, д. 23	(8182)42-08-96; (8182)42-08-95
	г. Котлас	ул. 7-го съезда Советов, д. 105, стр. 6	(818)375-18-95
	г. Каргополь	ул.Ошевенская, д. 1	(931) 415-08-84, (909) 556-47-68
Астраханская область	г. Астрахань	ул.Рыбинская, д.11	(8512) 36-32-33
Белгородская область	г. Белгород	ул. Гостёнская, 12	8(903)6428053 – Дир. Алексей Валерьевич, 8(980)3279919 (WhatsApp) 8(4722) 50-50-61
Брянская область	г. Брянск	ул. Красноармейская, д. 103	(910)333-34-06; (910) 333-12-06
	г. Брянск	ул. Литейная д. 2А	(915)531-23-03
Владимирская область	г. Владимир	Проспект Ленина, дом 42 Цокольный этаж (левый торец здания, цокольный	+79049588655 (сервис центр) +79190113944 (директор)

		этаж)	
	г. Владимир	пос. РТС, д. 5, кв. 50	(919)017-00-50
Волгоградская область	г. Урюпинск	пер. Попова д. 39	8(995)425-06-06
	г. Урюпинск	ул. Пушкина д. 12	8(902)650-54-00
	г. Волгоград	ул. Днестровская д.12	(8442) 36-84-90 (8442) 36-85-19
	г. Волгоград	ул. Рязская 37 «А»	(8442) 35-94-07, 35-94-08, 56-06-06
	п. Елань	ул. Вокзальная, д. 81	(84452)5-50-94; (937)0894679
	г. Новоаннинский	ул. Рабочая д. 2	(902)655-98-19; (906)4093102
Вологодская область	г. Череповец	ул. Боршодская, д. 12Г	8(8202)286-165, 8(900)544-90-09
	г. Череповец	ул. Гоголя, 54А	8(8202) 28-14-84
	г. Вологда	ул. Саммера, д. 23	(900)544-47-43
	г. Вологда	ул. Саммера, д. 64	8(921)230-55-61
	г. Великий Устюг	ул. Гледенская , д. 81А, кв.21	8(911)519-17-76
Воронежская область	г. Воронеж	ул. Олеко Дундича д. 3	(473)239-17-47; Антон 8(961)6134481
	г. Воронеж	ул. Олеко Дундича д. 3, пом. 4/1	(920)219-16-43
	г. Воронеж	Монтажный проезд, д. 26	(473) 23-73-555 (в.н. 201)мастер д.н 383
	г. Воронеж	ул. Менделеева д.13, помещение 2	8(962)326-54-24
Забайкальский край	г. Чита	ул.Шоссейная д1,стр4 ТЦ смоленская слобода	8(914)477-75-86, 8(924)387-47-47
Ивановская область	г. Иваново	ул. Некрасова д. 124	(920)363-33-71 8(920)3406462 Ирина
	г. Иваново	ул. Земляная, д. 4/2	(4932) 58-00-07
Иркутская область	г. Иркутск	ул. Тракторная д. 20Г	8(3952)50-40-22,99-57-22

Калининградская область	г. Калининград	ул. Первомайская д. 17	8(909)783-54-41
Калужская область	Боровский р-н, д. Кривское	ул. Сельскохозяйственная д. 15/1	(48438)3-15-55
	г.Обнинск	Киевское шоссе д. 59	89066416777
	г. Обнинск	Калужской обл. Киевское шоссе, 33	(484)39-9-70-26 919-030-84-86
	г. Калуга	ул. Болдина, д. 75	(910)912 52 41
Камчатский край	г. Петропавловск-Камчатский	ул. Тушканова, 14	(4152) 264-474
Кемеровская область	г. Кемерово	пр-т Октябрьский, 20/1	(3842)350-480; (3842)350-397
	г. Новокузнецк	ул. Сибиряков-Гвардейцев, д. 2, оф. 11.05	8(3842)600-855, 8(923)604-75-55
	г. Новокузнецк	просп. Строителей, 54	(3843)200-347, 9617245115
	г. Ленинск-Кузнецкий	ул. Шевцовой, 1	(38456)71281, 9059663366
Кировская область	г. Киров	2-й Кирпичный переулок д. 2А	8(8332)45-87-00 8(922)956-99-36
Костромская область	г. Кострома	ул. Смирнова Юрия, д. 28А, корпус 3	(4942)30-21-09, 8(915)927-3703
	г. Кострома	ул. Коммунаров д. 5	(4942)30-01-07
Краснодарский край	г. Краснодар	ул. Круговая, д. 44.	8(861)201-17-68, 8(918)693-91-30
	г. Краснодар	Новотитаровская, Ейское шоссе, 7	(918) 679-88-95
	г. Краснодар	ул. Уральская, 83 А, проезд Ломоносова, 20	(861) 292-46-26, (905) 495-38-83, (861) 275-86-61, (964) 892-18-19, (918) 65-20-365
	г. Сочи	ул. Павлова, д. 137	8(918)401-17-79
Красноярский край	г. Красноярск	ул.им. Академика Вавилова д1 стр10	(391) 226-50-55

Курганская область	г. Курган	ул. Омская, 151А	8(352)254-69-13
Курская область	г. Курск	ул. Александрв Невского д. 13-В корп. 2	(4712)446-044
	г. Курск	3-я Песковская, д. 18	(4712)70-70-03
	г. Курск	ул.Сумская д23	(4712)331026
Ленинградская область	г. С-Петербург	ул. Есенина, д. 19/2	(812) 490-67-70, 490-67-71
	г. Луга	пр. Кирова д. 80	+7(995) 599-03-02
Липецкая область	г. Липецк	ул. Студёновская, д. 126	+7(4742) 569-100, 569-200
Москва, Московская область	г. Наро-Фоминск	ул. Чехова, д. 29, ст. 8	89066408888
	г. Подольск	автодорога М2 КРЫМ, 37-й км, д.1, стр. 1 (ТК «Покров» здание «Ульттраком», пав. У-27)	(968)636-72-12
	г. Коломна	ул. Октябрьской революции 385а, пав 5	(929)533-85-23; (915)038-06-44
	г.Ногинск	ул. 3 Интернационала д. 175	84965193202,4955193 277,9060331116,96377 23330
	г. Нахабино	ул. Лагерная, д. 20	7(982) 910-69-78; 7(926) 989-79-55
	д. Перепечино	Солнечногорский р-н, д. Перепечино «Диарт Склад»	7(495)648-68-10
	г. Долгопрудный	ул. Октябрьская, д.22А	т.+7(903)231-54-78 +7(985)534-64-46 +7(929)9095940(Елена)
	г. Одинцово	Можайское шоссе, д. 8Г	8(977)805-66-52; 8(926)135-40-04
	Р-н. Митино	ул. Дубравная д.50, стр.1	8(963)715-75-95
	г. Щелково	Вокзальный тупик д. 6А, стр. 1.	+7(977)834-81-15
	с. Юдино	55Д	8(908)129-90-42 Влад
	г. Мытищи	Осташковское шоссе, д. 1	8(908)129-97-72

			Вячеслав
	г. Москва	ул. Новохохловская, д. 91 стр. 1 (метро Новохохловская, Нижегородская)	8(951)322-68-77 Инна
	г. Москва	Рязанский проспект д. 2, корп. 3 (метро Нижегородская)	8(908)1337433 Юрий
	г. Москва	Каширское шоссе д. 16	+7 901 563 37 98
Мурманская область	г. Мурманск	Пр-т Кольский д. 40	(8152)23-08-02
Нижегородская область	г. Нижний Новгород	пр. Ленина д. 50	8(930)283-80-10
	г.Нижний Новгород	Политбойцов д. 23	(831)297-01-99
	г.Нижний Новгород	ул. Марата д. 25	(831) 215-23-96, 215-23-97, 215-23-98
	г.Нижний Новгород	ул. Героя Рябцева д.1, лит. 7Г	8(831)413-15-96
Новгородская область	г. Великий Новгород		
Новосибирская область	г. Новосибирск	ул. Кошурникова, д.22/4	+7 (383) 212-92-16, +7-951-391-21-67
	г. Новосибирск	ул. Короленко д. 195	(383) 219-57-06
Омская область	г. Омск	ул. Сейфулина, д. 40	(3812)50-20-60; (904)588-99-94
Оренбургская область	г.Оренбург	ул. Салмышская, д. 6	8 (3532) 437-437
	г.Оренбург	ул. Е. Пугачева д. 1	+7(903)392-37-38; 22-37-38
	г.Оренбург	ул. Орская, д. 99	8(3532)214288
	г. Бузулук	ул. Ленина, д. 44	(3534) 22-16-07
	г. Орск	ул.Нефтяников, д. 6	8(3537)21-50-25,8(909)158-65-06
Орловская область	г. Орёл	ул.Фомина д.10	8(4862)490-290 8(4862)55-30-77

Пензенская область	г. Пенза	ул. Строителей д. 5, корп. 3	8(8412)212-619
Пермский край	г. Пермь	ул. Героев Хасана, д. 105, корп. 71	8(342)257-03-77
	г. Пермь	ул. Героев Хасана, д. 52	(342) 201-88-88
	г. Пермь	ул. Плеханова д. 2, оф. 5	(342) 238-58-05, 238-58-03
Приморский край	г. Владивосток	ул. Союзная д. 17	8(423)2596302
	г. Уссурийск	ул. Фрунзе д. 35В	8(914)668-00-03
Псковская область	г. Псков	ул.Первомайская, д.24 пом. 2003	(8112) 52-13-40
Республика Башкортостан	г. Уфа	Менделеева д. 153	(347)241-62-02
	г. Уфа	ул. Адмирала Макарова, д. 18.	8(903)350-00-62
	г. Уфа	ул.Российская, д. 11	8 (961) 045-96-84, 8(347) 285-85-54
	г. Нефтекамск	пр.Комсомольский д. 37Б, кв. 58	8-919-151-99-59, 8-965-660-32-33, 8-917-360-1234, 8-927-080-79-16.
Ростовская область	г. Ростов-на-Дону	ул. Нансена д. 152	8(863)268-70-20
Республика Крым	г. Симферополь	ул. Крылова, 160	8 (978)773-01-44
Республика Мордовия	г.Саранск	ул.Рабочая, д. 103	(8342)245203,245202, 247747
	г.Саранск	ул.Титова д. 4	8 (8342) 23-32-23tel: +78342233915
Республика Татарстан (Татарстан)	г. Казань	ул. Г. Тукая, д.115, к. 1	+7(966)260-09-07
	г.Набережные Челны	ул. 40 Лет Победы, д. 88Б	79968451161
	г.Набережные Челны	пос.Сидоровка, Куп Закамье,склад 11	8-987-400-04-92 8552 40 80 40
Рязанская область	г. Рязань	ул. Прижелезнодорожная, стр. 16	8(930)881-03-29

Республика Коми	г. Сыктывкар	ул.Водопьянова, д.4	(8212) 24-94-95, 24-24-90, 20-33-66
Самарская область	г. Самара	ул. Товарная, д. 70,	(846) 931-24-63
	г. Тольятти	ул. Базовая, 60	(8482) 20-73-92, 20-83-22
Саратовская область	г. Саратов	ул. Волжская, д. 28 Помещ. 4	7(917)208-45-88, +7(845) 244-85-88
	г. Саратов	ул. Им. Пугачева Е. И., д. 161, к. 1	8(8452)707-709, 8(8452)707-706
	г. Саратов	ул. Большая садовая- д. 248 лит ДД1	8(987)3561428
Сахалинская область	г. Южно-Сахалинск	пр. Победы д. 81	(914)096-28-69
Свердловская область	г. Екатеринбург	ул.Титова д. 10	89536034494
Смоленская область	г. Смоленск	ул. Индустриальная, д.2 стр.11	+7 (951) 697-68-16 8 (4812) 24-41-40 доб. 147
	г. Смоленск	ул. 2-й Краснинский пер, д. 14	(4812) 32-15-42, 32-14-73, 69-26-93
Тамбовская область	г. Тамбов	ул. Бастионная, д. 29, офис 11	(4752) 73-90-39, 78-14-90
Тверская область	г. Тверь	ул. Зинаиды Коноплянниковой, д. 85	(4822) 630-520, 68-09-34, +7-903-808-09-34
	г. Тверь	ул. Шишкова д. 97, стр 1.	8(4822)41-55-73 (1006)
Томская область	г. Томск	ул. Пролетарская, д. 33/2, этаж 1	8(3822)44-00-18, 8(903)953-52-37
Тульская область	г. Тула	Новомосковское шоссе, д. 52	8(920)272-82-23
Тюменская область	г. Тюмень	ул. 50 лет ВЛКСМ, д. 105	8(908)868-82-09
	г. Тюмень	ул. Харьковская, д. 83А,	(3452) 540-683, (904) 493-66- 59
Тыва Республика	г. Кызыл	ул. Комсомольская, д. 97	(923)261-88-77

Удмуртская Республика	г. Ижевск	Воткинское шоссе д. 49-384	(3412)562307; (950)150-23-33
Чувашская Республика	г. Чебоксары	Складской проезд, д. 8	(8352)38-52-06 Сергей
Ульяновская область	г. Ульяновск	14-й Инженерный, строение 7А	8(9510)970707
Хабаровский край	г. Хабаровск	ул. Суворова, д. 73Е	8(924)213-00-12 Коноплева Алина 8(4212)93-00-22
Ханты-Мансийский автономный округ – Югра	г. Сургут	Нефтеюганское шоссе, д. 26 корпус 1	8(3462)599-972, 8(3462)599-973
	г. Нижневартовск	ул. 2П-2, д. 3 А, стр. 1	8(3466) 61-69-82 8(3466) 64-08-50
Челябинская область	г. Челябинск	Копейское шоссе д. 50	(351)729-92-90 8-922-2374700
Республики Саха	г. Якутск	ул. Очиченко 12/1	+7(924)360-72-72
Ярославская область	г. Ярославль	ул. Гоголя, д. 43А	4852-98-35-42, 4852-98-88-37, 9206561880, 89201020811
	г. Ярославль	150030 г. Ярославль, Силикатное ш., д. 150	(4852) 73-72-91

ООО «БЕЛАМОС», 125195 Москва, ул. Фестивальная, 29, пом.4н/2 Тел. (495) 648-68-10

Изготовитель: Шанхай Эйдж Индастриал Ко Лтд., 605, 111, Лейн 1333, Ксинлонг рд, Минханг, Шанхай, Китай.

Дата изготовления указана на изделии в первых 6 цифрах серийного номера.

ЕАС – Соответствует всем требуемым Техническим регламентам Таможенного союза ЕврАзЭС.

12. ГАРАНТИЙНЫЙ ТАЛОН

№ _____

Уважаемый покупатель!

Убедительно просим Вас во избежание недоразумений внимательно изучить инструкцию по эксплуатации и условия бесплатного гарантийного обслуживания.

Проверьте правильность заполнения гарантийного талона при покупке насоса.

Все графы, выделенные звездочкой (*), должны быть заполнены.

_____	* Штамп организации
* Модель электронасоса (серия KF)	

* Серийный номер	

* Дата продажи	

* Наименование торговой организации	

Изделие проверено. На корпусе оборудования видимых повреждений нет.
С разделом «10. Гарантийные обязательства» (стр. 12) ознакомлен и согласен.

Подпись покупателя _____



Отрывной талон (Серия KF) (ред. 2404)

* Модель электронасоса (KF)

* Серийный номер

* Дата продажи

* Наименование торговой организации

* Штамп организации

* № Акта

* Подпись сотрудника сервис центра

* Подпись клиента



125195 Москва, ул. Фестивальная, 29, пом.4н/2
Тел. (495) 648-68-10