

Игольчатые опорные ролики с цапфой

с осевым центрированием
открытые или с уплотнениями

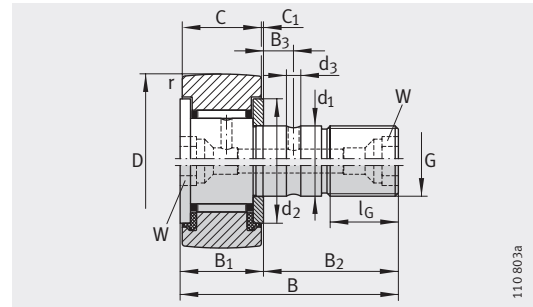

начиная от $D = 22 \text{ мм}$ $\frac{KR}{KR..-PP}$ ($R = 500 \text{ мм}$)
(с оптимизированным профилем INA)

110.803a

Таблица размеров · Размеры в мм

Условное обозначение	Масса m ≈г	С эксцентриком Условное обозначение	Масса m ≈г	Размеры										
				D	d ₁ h7	B	B ₁ макс.	B ₂	B ₃	C	C ₁	r мин.	d ₂	d ₃
KR16³⁾	19	–	–	16	6	28	12,2	16	–	11	0,6	0,15	12,5	–
KR16-PP³⁾	18	KRE16-PP³⁾	20	16	6	28	12,2	16	–	11	0,6	0,15	12,5	–
KR16-SK-PP⁴⁾	19	–	–	16	6	28	12,2	16	–	11	0,6	0,15	12,5	–
KRV16-PP³⁾	19	–	–	16	6	28	12,2	16	–	11	0,6	0,15	12,5	–
KR19³⁾	29	–	–	19	8	32	12,2	20	–	11	0,6	0,15	15	–
KR19-PP³⁾	29	KRE19-PP³⁾	32	19	8	32	12,2	20	–	11	0,6	0,15	15	–
KR19-SK-PP⁴⁾	29	–	–	19	8	32	12,2	20	–	11	0,6	0,15	15	–
KRV19-PP³⁾	31	–	–	19	8	32	12,2	20	–	11	0,6	0,15	15	–
KR22	45	–	–	22	10	36	13,2	23	–	12	0,6	0,3	17,5	–
KR22-PP	43	KRE22-PP	47	22	10	36	13,2	23	–	12	0,6	0,3	17,5	–
KRV22-PP	45	–	–	22	10	36	13,2	23	–	12	0,6	0,3	17,5	–
KR26	59	–	–	26	10	36	13,2	23	–	12	0,6	0,3	17,5	–
KR26-PP	57	KRE26-PP	62	26	10	36	13,2	23	–	12	0,6	0,3	17,5	–
KRV26-PP	59	–	–	26	10	36	13,2	23	–	12	0,6	0,3	17,5	–
KR30	92	–	–	30	12	40	15,2	25	6	14	0,6	0,6	23	3
KR30-PP	88	KRE30-PP	93	30	12	40	15,2	25	6	14	0,6	0,6	23	3
KRV30-PP	91	–	–	30	12	40	15,2	25	6	14	0,6	0,6	23	3
KR32	103	–	–	32	12	40	15,2	25	6	14	0,6	0,6	23	3
KR32-PP	98	KRE32-PP	104	32	12	40	15,2	25	6	14	0,6	0,6	23	3
KRV32-PP	101	–	–	32	12	40	15,2	25	6	14	0,6	0,6	23	3

- 1) Пресс-масленки поставляются в комплекте и не смонтированы на ролик. Допускается использовать только прилагаемые пресс-масленки.
- 2) Номинальный размер внутреннего шестигранника.
- 3) Смазочное отверстие на торце цапфы только со стороны ролика, на торце имеется шлиц для удерживания подшипника при монтаже.
- 4) Внутренний шестигранник только на торце цапфы со стороны ролика. Без возможности повторного смазывания.

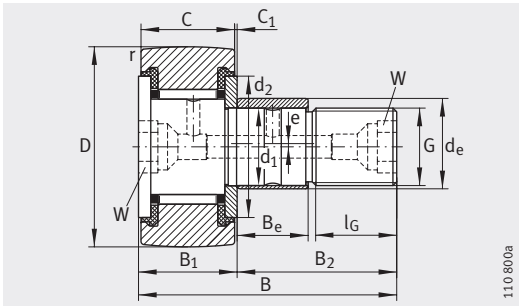

начиная от
D = 22 мм

KRE...-PP (с оптимизированным
профилем INA)

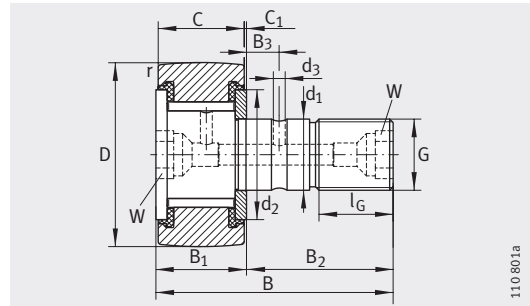

начиная от
D = 22 мм

KRV...-PP (с оптимизированным
профилем INA)

G	l _G	W ²⁾	Эксцентрик			Пресс-масленка ¹⁾	Момент затяжки гайки M _A Нм	Грузоподъемность		Нагрузка предела усталости C _{urw} Н	Частота вращения n _{DG} мин ⁻¹
			d _e h9	B _e	e			дин. C _{r_w} Н	стат. C _{0r_w} Н		
M6(X1)	8	—	—	—	—	NIPA1	3	3 150	3 350	450	14 000
M6(X1)	8	—	9	7	0,5	NIPA1	3	3 150	3 350	450	14 000
M6(X1)	8	4	—	—	—	—	3	3 150	3 350	450	14 000
M6(X1)	8	—	—	—	—	NIPA1	3	4 900	6 600	950	3 800
M8(X1,25)	10	—	—	—	—	NIPA1	8	3 500	4 000	540	11 000
M8(X1,25)	10	—	11	9	0,5	NIPA1	8	3 500	4 000	540	11 000
M8(X1,25)	10	4	—	—	—	—	8	3 500	4 000	540	11 000
M8(X1,25)	10	—	—	—	—	NIPA1	8	5 400	8 000	1 170	3 100
M10X1	12	5	—	—	—	NIPA1X4,5	15	4 550	5 300	730	8 000
M10X1	12	5	13	10	0,5	NIPA1X4,5	15	4 550	5 300	730	8 000
M10X1	12	5	—	—	—	NIPA1X4,5	15	6 200	9 200	1 210	2 600
M10X1	12	5	—	—	—	NIPA1X4,5	15	5 100	6 400	840	8 000
M10X1	12	5	13	10	0,5	NIPA1X4,5	15	5 100	6 400	840	8 000
M10X1	12	5	—	—	—	NIPA1X4,5	15	7 300	11 500	1 500	2 600
M12X1,5	13	6	—	—	—	NIPA1X4,5	22	6 800	8 600	1 220	5 500
M12X1,5	13	6	15	11	0,5	NIPA1X4,5	22	6 800	8 600	1 220	5 500
M12X1,5	13	6	—	—	—	NIPA1X4,5	22	9 500	14 900	2 050	2 100
M12X1,5	13	6	—	—	—	NIPA1X4,5	22	7 100	9 200	1 290	5 500
M12X1,5	13	6	15	11	0,5	NIPA1X4,5	22	7 100	9 200	1 290	5 500
M12X1,5	13	6	—	—	—	NIPA1X4,5	22	10 000	16 100	2 200	2 100

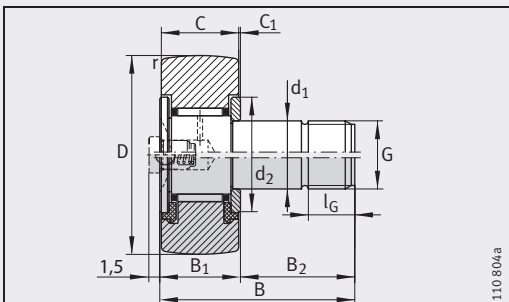

KR16, KR19
KR16-PP, KR19-PP (KRV16-PP, KRV19-PP)

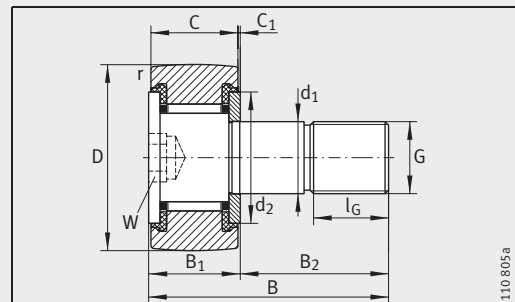

KR16-SK-PP, KR19-SK-PP

Игольчатые опорные ролики с цапфой

с осевым центрированием
открытые или с уплотнениями

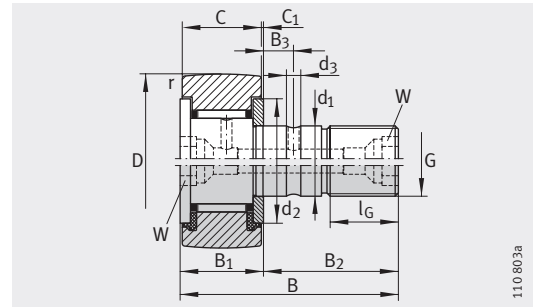

KR (R = 500 мм)
KR...-PP (с оптимизированным профилем INA)

Таблица размеров (продолжение) · Размеры в мм

Условное обозначение	Масса m ≈г	С эксцентриком Условное обозначение	Масса m ≈г	Размеры										
				D	d ₁ h7	B	B ₁ макс.	B ₂	B ₃	C	C ₁	r мин.	d ₂	d ₃
KR35	173	–	–	35	16	52	19,6	32,5	8	18	0,8	0,6	27,6	3
KR35-PP	164	KRE35-PP	177	35	16	52	19,6	32,5	8	18	0,8	0,6	27,6	3
KRV35-PP	166	–	–	35	16	52	19,6	32,5	8	18	0,8	0,6	27,6	3
KR40	247	–	–	40	18	58	21,6	36,5	8	20	0,8	1	31,5	3
KR40-PP	239	KRE40-PP	255	40	18	58	21,6	36,5	8	20	0,8	1	31,5	3
KRV40-PP	247	–	–	40	18	58	21,6	36,5	8	20	0,8	1	31,5	3
KR47-PP	381	KRE47-PP	400	47	20	66	25,6	40,5	9	24	0,8	1	36,5	4
KRV47-PP	390	–	–	47	20	66	25,6	40,5	9	24	0,8	1	36,5	4
KR52-PP	454	KRE52-PP	473	52	20	66	25,6	40,5	9	24	0,8	1	36,5	4
KRV52-PP	463	–	–	52	20	66	25,6	40,5	9	24	0,8	1	36,5	4
KR62-PP	770	KRE62-PP	798	62	24	80	30,6	49,5	11	29	0,8	1	44	4
KRV62-PP	787	–	–	62	24	80	30,6	49,5	11	29	0,8	1	44	4
KR72-PP	1010	KRE72-PP	1038	72	24	80	30,6	49,5	11	29	0,8	1,1	44	4
KRV72-PP	1027	–	–	72	24	80	30,6	49,5	11	29	0,8	1,1	44	4
KR80-PP	1608	KRE80-PP	1665	80	30	100	37	63	15	35	1	1,1	53	4
KRV80-PP	1636	–	–	80	30	100	37	63	15	35	1	1,1	53	4
KR90-PP	1975	KRE90-PP	2032	90	30	100	37	63	15	35	1	1,1	53	4
KRV90-PP	2003	–	–	90	30	100	37	63	15	35	1	1,1	53	4

- 1) Пресс-масленки поставляются в комплекте и не смонтированы на ролик. Допускается использовать только прилагаемые пресс-масленки.
- 2) Номинальный размер внутреннего шестигранника. Применяемый адаптер для подключения к централизованной системе смазки см. на стр. 951.

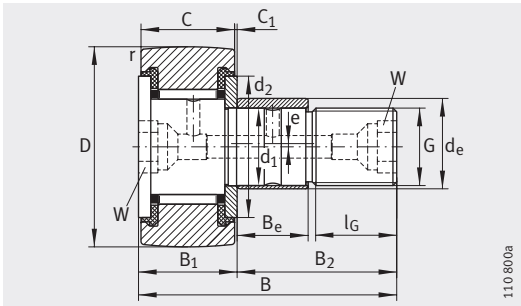

KRE..-PP (с оптимизированным профилем INA)

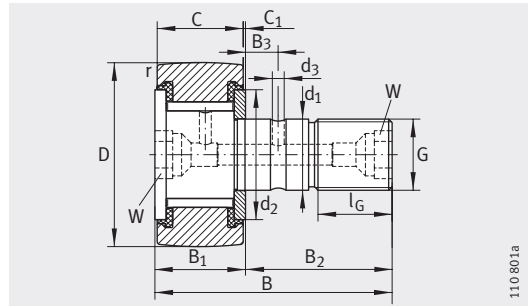

KRV..-PP (с оптимизированным профилем INA)

G	l _G	W ²⁾	Эксцентрик			Пресс-масленка ¹⁾	Момент затяжки гайки M _A Нм	Грузоподъемность		Нагрузка предела усталости C _{urw} Н	Частота вращения n _{DG} мин ⁻¹
			d _e h9	B _e	e			дин. C _{rw} Н	стат. C _{0rw} Н		
M16X1,5	17	8	—	—	—	NIPA2X7,5	58	9 700	14 300	1 830	3 600
M16X1,5	17	8	20	14	1	NIPA2X7,5	58	9 700	14 300	1 830	3 600
M16X1,5	17	8	—	—	—	NIPA2X7,5	58	12 600	23 100	3 200	1 600
M18X1,5	19	8	—	—	—	NIPA2X7,5	87	10 900	15 800	2 090	2 900
M18X1,5	19	8	22	16	1	NIPA2X7,5	87	10 900	15 800	2 090	2 900
M18X1,5	19	8	—	—	—	NIPA2X7,5	87	14 700	26 500	3 500	1 400
M20X1,5	21	10	24	18	1	NIPA2X7,5	120	15 400	26 000	3 400	2 400
M20X1,5	21	10	—	—	—	NIPA2X7,5	120	20 300	42 000	5 900	1 300
M20X1,5	21	10	24	18	1	NIPA2X7,5	120	16 600	29 000	3 800	2 400
M20X1,5	21	10	—	—	—	NIPA2X7,5	120	22 300	48 000	6 700	1 300
M24X1,5	25	14	28	22	1	NIPA3X9,5	220	26 000	48 000	6 800	1 900
M24X1,5	25	14	—	—	—	NIPA3X9,5	220	33 500	75 000	11 200	1 100
M24X1,5	25	14	28	22	1	NIPA3X9,5	220	28 000	53 000	7 200	1 900
M24X1,5	25	14	—	—	—	NIPA3X9,5	220	36 500	85 000	12 600	1 100
M30X1,5	32	14	35	29	1,5	NIPA3X9,5	450	38 500	77 000	11 000	1 300
M30X1,5	32	14	—	—	—	NIPA3X9,5	450	48 500	117 000	17 400	850
M30X1,5	32	14	35	29	1,5	NIPA3X9,5	450	40 500	83 000	11 700	1 300
M30X1,5	32	14	—	—	—	NIPA3X9,5	450	52 000	129 000	19 000	850

