

## Диммер кнопочный

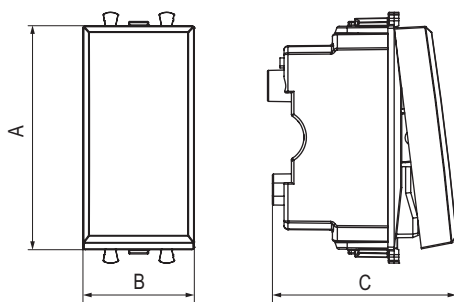

### Назначение

- для монтажа в системы "In-liner Front" и "In-liner Aero" при помощи рамок-суппортов и каркасов "Avanti" (код 4400912 и т.д.);
- управление освещенностью помещения.

### Характеристики

- диаметр отверстий для ввода кабелей – 3 мм;
- винтовые зажимы;
- шаблон для зачистки кабеля – 11 мм;
- регулирование 3–120 Вт для LED ламп;
- регулирование 3–220 Вт для ламп накаливания и галогенных ламп;
- диммирование по переднему и заднему фронту;
- выбор режима включения освещения (плавный пуск).

### Особенности

- фиксация в подрозеточные коробки глубиной не менее 45 мм при помощи каркаса с лапками (код 4400802) и саморезов.

Количество модулей	Габаритные размеры, мм			Вес, кг/шт.	Цвет	Код
	A	B	C			
1	44,9	22,4	49,0	0,046	белое облако	4400341
					черный квадрат	4402341
					закаленная сталь	4404341
					ванильная дымка	4405341
					черный матовый	4412341

## Датчик движения

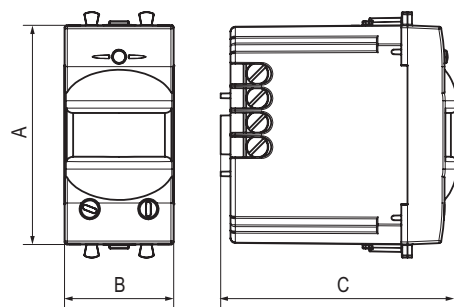

### Назначение

- для монтажа в системы "In-liner Front" и "In-liner Aero" при помощи рамок-суппортов и каркасов "Avanti" (код 4400912 и т.д.);
- автоматическое включение/выключение света.

### Характеристики

- диаметр отверстий для ввода кабелей – 3 мм;
- винтовые зажимы;
- шаблон для зачистки кабеля – 11 мм;
- расстояние обнаружения – от 2 до 12 м;
- угол охвата – 150°;
- время задержки отключения – от 10 сек. до 7 мин.;
- настройка светочувствительности датчика;
- настройка порога освещенности.

### Особенности

- фиксация в подрозеточные коробки глубиной не менее 45 мм при помощи каркаса с лапками (код 4400802) и саморезов.

Количество модулей	Габаритные размеры, мм			Вес, кг/шт.	Цвет	Код
	A	B	C			
1	44,9	22,4	36,9	0,057	белое облако	4400141
					черный квадрат	4402141
					закаленная сталь	4404141
					ванильная дымка	4405141
					черный матовый	4412141