



# AQUALINK

Насос погружной дренажный  
со встроенным поплавковым выключателем  
Артикулы: 05166, 05168



**ПАСПОРТ**

**инструкция по эксплуатации**

## 1. Безопасность



Электроопасность



Термоопасность



Внимание!



### **ПРЕДОСТЕРЕЖЕНИЕ!**

**Перед вводом оборудования в эксплуатацию необходимо внимательно изучить данный документ. Монтаж и эксплуатация должны производиться в соответствии с паспортом изделия.**

Паспорт содержит указания по эксплуатации и монтажу, которые должны выполняться на протяжении всего срока службы оборудования. Потребителю необходимо внимательно изучить данный документ для предотвращения травм и поломок оборудования. Паспорт должен находиться на месте эксплуатации оборудования.

Указания по технике безопасности расположены в п.1, а также в других разделах документа. Все указания по безопасности требуют обязательного соблюдения.



### **ПРЕДОСТЕРЕЖЕНИЕ!**

**Несоблюдение указаний по технике безопасности может повлечь за собой как опасные последствия для здоровья и жизни человека, так и создать опасность для окружающей среды и оборудования. Несоблюдение указаний по технике безопасности может также привести к аннулированию всех гарантийных обязательств по возмещению ущерба.**

Символьные обозначения на изделии так же подразумевают под собой обязательность их исполнения (например, стрелки, указывающие направления, обозначения патрубков и т.д). Запрещено частичное или полное удаление маркировок или надписей с корпуса и шильдика оборудования.

При выполнении работ должны соблюдаться приведенные в данном документе указания по технике безопасности, существующие национальные предписания по технике безопасности, а также любые внутренние предписания по выполнению работ и эксплуатации оборудования.



### **ПРЕДОСТЕРЕЖЕНИЕ!**

**Монтаж и запуск изделия должен осуществлять только специалист, имеющий необходимые разрешения и допуск на данный вид работ, а также подтвержденную квалификацию. Эксплуатация должна производиться персоналом, владеющим для этого необходимыми знаниями и опытом. Доступ детей и людей с нервными и психическими отклонениями к данному оборудованию запрещен!**

Потребителю необходимо обеспечить возможность выполнения всех работ по техническому обслуживанию, осмотру и монтажу специалистами, имеющими необходимую квалификацию и изучившими данный паспорт изделия.



### **ПРЕДОСТЕРЕЖЕНИЕ!**

**Все работы обязательно должны проводиться при выключенном оборудовании. Сразу же по окончании работ должны быть снова установлены или включены все демонтированные защитные и предохранительные устройства. Самостоятельное переоборудование и изготовление запасных узлов и деталей ЗАПРЕЩЕНО!**

Надежность и гарантийный срок эксплуатации оборудования заявляется согласно разделу «Основные сведения об изделии» и «Технические характеристики изделия». Указанные предельные значения технических характеристик должны строго соблюдаться на всем эксплуатационном цикле изделия.

## 2. Основные сведения об изделии

**Насос погружной дренажный со встроенным поплавковым выключателем** (далее – изделие, насос) предназначен для откачивания грязной воды из различных источников.

Комплект поставки изделия:

- 1) Насос в сборе;
- 2) Универсальный переходник для подключения трубопровода;
- 3) Паспорт изделия с гарантийным талоном;
- 4) Тара.

Изделие отвечает требованиям ТР ТС 010/2011 «О безопасности машин и оборудования», ТР ТС 004 «О безопасности низковольтного оборудования», ТР ТС 020 «Электромагнитная совместимость технических средств», что подтверждено сертификатом о соответствии, а также ТР ТС 037 «Об ограничении применения опасных веществ в изделиях электротехники», что подтверждено декларацией о соответствии.

Таблица 1 - Типовое обозначение насоса (расшифровка):

Насос погружной дренажный AQUALINK DP DI - 5/125 400 Вт	
Название типа насоса	Насос погружной дренажный
Торговая марка	AQUALINK
Тип	DP – Дренажный насос
Вид водозабора	D – Грязная вода
Подтип	I – Встроенный поплавковый выключатель
Максимальный напор	5 м
Максимальный расход	125 л/мин
Мощность электропривода	400 Вт

Таблица 2 – Артикулы и названия изделий:

Артикул	Название
05166	Насос погружной дренажный AQUALINK DP DI - 5/125 400 Вт
05168	Насос погружной дренажный AQUALINK DP DI - 8/208 750 Вт



Рисунок 1 – Шильдик изделия

Таблица 3 – Обозначение:

№	Обозначение	№	Обозначение
1	Торговая марка и логотип	12	Название дренажного насоса
2	Максимальный напор насоса	13	Мощность электродвигателя
3	Максимальный расход насоса	14	Параметры электросети
4	Максимальная глубина погружения насоса	15	Частота вращения электропривода
5	Максимальная рабочая температура жидкости	16	Максимальный потребляемый ток
6	Пропускаемый диаметр частиц в жидкости	17	Степень защиты оболочки
7	Материал изготовления лопастей	18	Класс изоляции электропривода
8	Длина кабеля насоса	19	Вес насоса
9	Артикул товара	20	Изготовитель и адрес изготовителя
10	Дата изготовления насоса	21	Знак обращения на рынке
11	Серийный номер насоса	-	

### 3. Технические характеристики изделия

Условия эксплуатации:

- Изделие предназначено для установки в макроклиматических районах с умеренным и холодным климатом (УХЛ) по категории размещения 4 - ГОСТ 15150-69;
- Температура окружающей среды от +1 до +40 °С;
- Рабочая среда – вода с различной степенью загрязнения, но без волокнистых включений;
- Срок эксплуатации – 3 года.

Таблица 4 - Технические характеристики изделия

№	Характеристики	Ед. изм.	Насос погружной дренажный AQUALINK DP	
			05166	05168
1	Материал корпуса	-	Пластик	
3	Мощность	Вт	400	750
4	Вид водозабора	-	Грязная вода	
5	Максимальный расход	л/мин	125	208
6	Максимальный напор	м	5	8
7	Макс. глубина погружения под воду	м	5	7
8	Диапазон рабочих температур	°С	+ 2 ~ + 35	
10	Максимальный размер частиц	мм	35	
11	Диаметр выходного отверстия	дюйм	1 – 1½*	
12	Параметры электросети	В/Гц	220/50	
13	Потребляемый ток	А	1,0	2,0
14	Частота вращения электродвигателя	об/мин	2950	
15	Степень защиты	IPX	8	
16	Класс стойкости изоляции	Класс	В	
17	Длина кабеля	м	10	
18	Вес нетто	кг	3,7	4,7

\* - получается благодаря универсальному переходнику для подключения трубопровода



#### ПРЕДОСТЕРЕЖЕНИЕ!

Допустимы отклонения напряжения электросети  $\pm 10\%$ . При пониженном напряжении в сети напорные характеристики насоса снижаются пропорционально от указанных в таблице 4.



#### ПРЕДОСТЕРЕЖЕНИЕ!

Длина кабеля электропитания насоса ограничивает максимальную глубину погружения данного насоса при эксплуатации.

### 4. Напорно-расходные характеристики дренажных насосов



#### ПРЕДОСТЕРЕЖЕНИЕ!

Приведенные максимальные данные по напору и расходу, рассчитанные при напряжении электросети - 220 В, нулевой высоте всасывания и минимальных сопротивлениях потоку воды во всасывающей магистрали.



Рисунок 2 – График зависимости показателей напорно-расходных характеристик насосов для грязной воды, **H** – напор; **Q** – расход.

5. Состав и устройство изделия

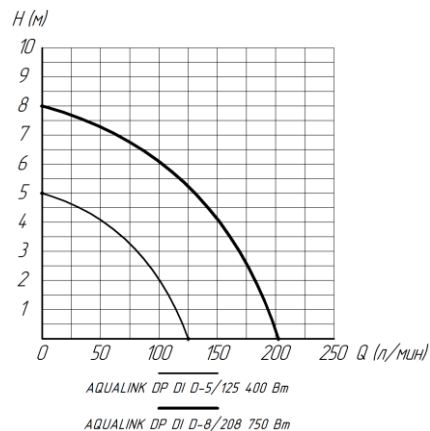

Рисунок 3 – Общий вид и конструкция насоса для грязной воды

Таблица 5 – Насос дренажный для грязной воды

№	Наименование	№	Наименование
1	Кабель питания	7	Крыльчатка насоса
2	Поплавковый выключатель	8	Стакан корпуса
3	Корпус электродвигателя	9	Корпус насосной части
4	Ротор электродвигателя	10	Основание насоса
5	Обмотка электродвигателя	11	Колено патрубка
6	Торцевое уплотнение	12	Универсальный патрубок

6. Габаритные и присоединительные размеры изделия:

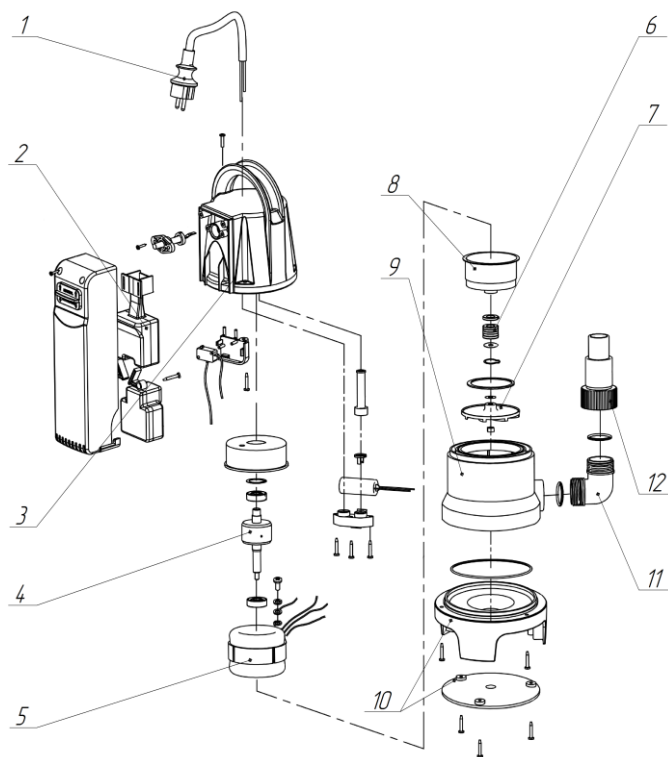

Рисунок 4 – Габаритные и присоединительные размеры изделия

Таблица 6 – Размеры изделия

Артикул	Присоединительные размеры, мм			Габаритные и установочные размеры, мм		
	G	D1	D2	A	B	C
05166	1	36,5	25,5	360	158	267
05168						

## 7. Принцип работы изделия

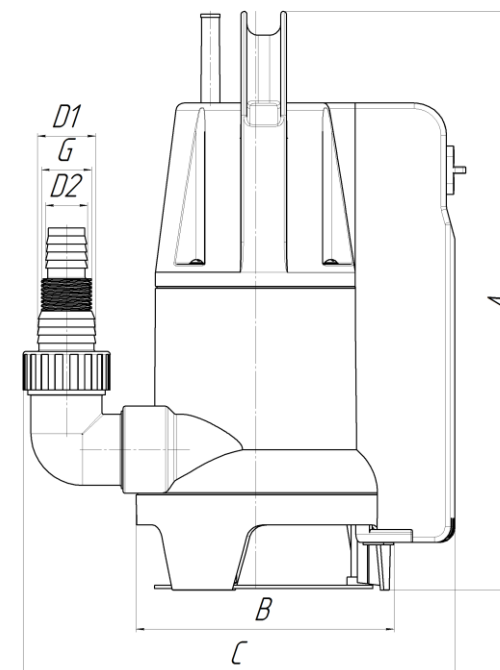
Дренажный насос состоит из асинхронного однофазного электродвигателя (поз.4,5), находящегося в герметичной колбе пластикового корпуса электродвигателя (поз.3), который соединен с РРО (полифениленоксид) крыльчаткой центробежного насоса (поз.7) внутри пластикового корпуса насосной части (поз.9). За гидроизоляцию вала отвечает торцевое уплотнение специальной конструкции (поз.6).

При вращении крыльчатки насоса электродвигателем под действием центробежной силы создается направленный поток жидкости, который в свою очередь создает зону разреженного давления в центре крыльчатки, образуя эффект самовсасывания.

Жидкость под действием вращения крыльчатки поступает в универсальный патрубок (поз.12) и на выход в магистраль подачи воды.

За включение и выключение насоса отвечает поплавковый выключатель (поз.2), который встроен в корпус насоса и опускается или поднимается в зависимости от уровня воды в месте установки насоса. Внутри поплавкового выключателя находится контакт, при размыкании которого подача питания на электродвигатель прекращается. Разница уровней включения и выключения не регулируется.



Рисунок 5 – Переключатель режима работы насоса

На корпусе поплавкового механизма располагается переключатель режимов работы. Для включения полностью автоматического режима работы насоса необходимо опустить переключатель вниз (AUTOMATIC) – тогда включение и выключение насоса будет происходить в зависимости от уровня воды в месте установки насоса. Для включения постоянного режима работы переключатель должен быть поднят вверх (MANUAL) – тогда при подаче питания будет происходить незамедлительное включение насоса.

## 8. Ограничение условий применения изделия

- 1) Запрещена эксплуатация насоса с повреждённым шнуром питания электросети.
- 2) Запрещена эксплуатация насоса при повышенном напряжении электросети.
- 3) Запрещена перекачка любых сред, кроме воды различной степени загрязнения.
- 4) Запрещается перемещение насоса во время его работы.
- 5) Запрещается транспортировка и погружение насоса за кабель питания.
- 6) Запрещается людям или животным находиться в водоеме, где эксплуатируется оборудование.
- 7) Запрещаются любые манипуляции с изменением длины питающего провода.
- 8) Запрещено включение насоса без перекачиваемой среды.

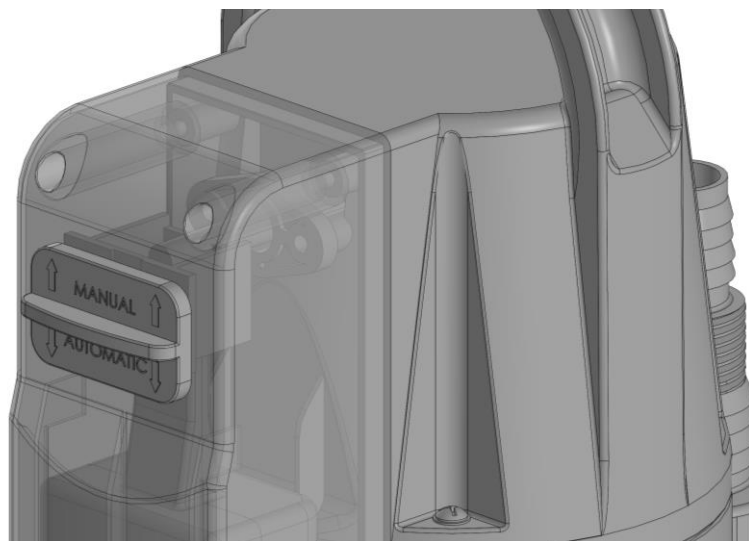

### **ПРЕДОСТЕРЕЖЕНИЕ!**

**Категорически запрещается касаться включенного в электросеть насоса!**



### **ПРЕДОСТЕРЕЖЕНИЕ!**

**Всю ответственность за безопасную работу, эксплуатацию и обслуживание оборудования несет собственник. Несоблюдение указаний, обозначенных в данной инструкции, может повлечь за собой причинение вреда здоровью и/или нанесению материального ущерба.**

## 9. Требования к монтажу и вводу в эксплуатацию



### **ПРЕДОСТЕРЕЖЕНИЕ!**

**Необходимо соблюдать действующие предписания для предотвращения несчастных случаев в строгом соответствии с «Правилами технической эксплуатации электроустановок потребителей» и «Правилами техники безопасности при эксплуатации электроустановок потребителей (ПТЭ и ПТБ)».**

Необходимо проверить наличие и уровень воды в источнике, из которого будет подаваться вода. Если есть возможность полного опорожнения источника, необходимо убедиться, что ничего не мешает работе поплавкового датчика.

На подающий универсальный патрубок насоса надевается резиновый или пластиковый гибкий шланг с внутренним диаметром 25 или 32 мм и стягивается винтовым хомутом, также на патрубке располагается дюймовая присоединительная резьба.



### **ПРЕДОСТЕРЕЖЕНИЕ!**

**Запрещено использовать шланг с внутренним диаметром меньше 25 мм - это приведет к повышенной нагрузке на насос, его преждевременному износу и выходу из строя.**

Насос необходимо опустить под воду, не допуская натяжения питающего кабеля изделия. Насос должен встать устойчиво на опускаемую поверхность в перекачиваемой жидкости. Для погружения насоса на большую глубину используйте трос или веревку, закрепленную на ручке для переноса насоса. Ни в коем случае не перемещайте насос за провод питания. Насос погружается в воду на глубину, не превышающую указанную в таблице технических характеристик. Включение насоса происходит путем включения вилки в розетку питания.



Рисунок 6 – Пример размещения насоса в скважине

#### 10. Указания по эксплуатации

Изделие должно эксплуатироваться при условиях, изложенных в таблице технических характеристик.

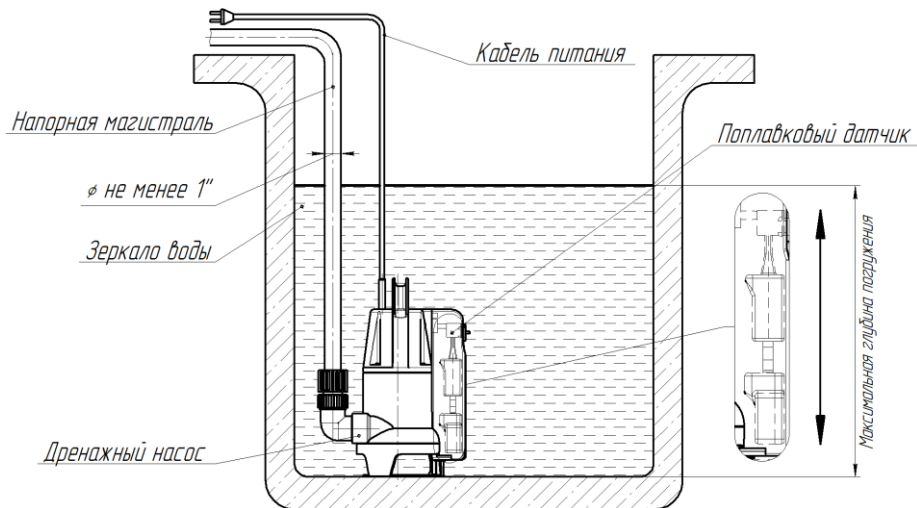

#### **ПРЕДОСТЕРЕЖЕНИЕ!**

Изделие должно эксплуатироваться только при погружении в воду. Погружение насоса допускается только за трос или рукоятку насоса. Категорически запрещается полностью перекрывать подачу воды во время работы электронасоса!



#### **ПРЕДОСТЕРЕЖЕНИЕ!**

Работа без жидкости недопустима! Охлаждение частей насоса происходит за счет перекачиваемой жидкости. Электродвигатель оснащен датчиком защиты от перегрева, срабатывание датчика на температуре 150 °С выключит дренажный насос!

Ревизионный осмотр должен осуществляться в первые 2 часа работы и через каждый последующий месяц работы.

Категорически запрещается допускать замерзание рабочей среды внутри шланга и элементов изделия.

Допускается длительное хранение устройства полностью погруженным в воду. Электронасос не требует смазки и пролива водой перед работой, так как является самовсасывающим устройством.

Долговечность работы насоса гарантируется только при отсутствии повышенного напряжения в электросети.

Запрещено попадание волокнистых включений в полость насоса.

#### 11. Обслуживание изделия



#### **ПРЕДОСТЕРЕЖЕНИЕ!**

Перед началом работ убедитесь, что электропитание отключено и случайное включение электропитания исключено.

При демонтаже электронасоса его следует промыть, просушить и сделать профилактический осмотр. При каждом подъеме электронасоса необходимо проверять затяжку креплений и при необходимости производить их подтяжку.

При засорении всасывающего отверстия его можно прочистить неострым предметом во избежание повреждения крыльчатки насоса. При сильных засорениях необходимо демонтировать основание корпуса и полностью промыть насосную часть.

Появление следов растяжения на проводе питания указывает на излишнее его натяжение, для предотвращения разрыва токоведущих жил необходимо его устранить.

При повреждении шнура питания его необходимо заменить в специализированном сервисном центре с обязательной отметкой в гарантийном талоне о проделанных работах.



#### **ПРЕДОСТЕРЕЖЕНИЕ!**

При нормальных условиях эксплуатации срок службы насоса составляет 3 года, а гарантийный срок эксплуатации – 1 год со дня сдачи объекта в эксплуатацию или продажи изделия конечному потребителю (при реализации изделий через торговую сеть). Гарантийный срок хранения изделия – 18 месяцев со дня изготовления. В течение гарантийного срока запрещается любая разборка изделия. В случае обнаружения следов вскрытия насоса в гарантийный период производитель снимает с себя любые гарантийные обязательства.

Таблица 7 - Возможные неисправности изделия и способы их устранения

Неисправность	Причина	Устранение
Насос не включается	Нет напряжения электросети	Проверьте наличие напряжения в электросети
	Поврежден провод насоса	Проверьте провод на предмет обрыва
Насос работает, но подачи воды нет	Насос или шланг забиты грязью	Произвести очистку
	Повреждено рабочее колесо	Замените рабочее колесо
Нехарактерные изменения потока воды	Скачки напряжения в электросети	Установите стабилизатор напряжения
Повышенный шум и вибрация при работе насоса	Изношены подшипники изделия	Замените подшипники
Срабатывает термозащита электродвигателя	Высокая температура рабочей среды	Необходимо устранить причину перегрева двигателя и дождаться остывания оборудования
	Напряжение сети не соответствует требуемому	
	Насос работал без воды или был перекрыт трубопровод	

## 12. Условия хранения и транспортировки изделия

Изделие должно храниться в фирменной упаковке предприятия-изготовителя в соответствии с условиями хранения 3 по ГОСТ 15150-69.

Транспортировка изделия должна осуществляться в соответствии с условиями 5 по ГОСТ 15150-69.

Условия транспортирования оборудования в части воздействия механических факторов должны соответствовать группе «С» по ГОСТ 23216.

Температура хранения: от -10 °С до +40 °С.

## 13. Упаковка

При получении оборудования проверьте упаковку и само оборудование на наличие повреждений, которые могли быть получены при транспортировке. Перед тем как утилизировать упаковку, тщательно проверьте, не остались ли в ней документы и мелкие детали.

Если полученное оборудование не соответствует вашему заказу, обратитесь к поставщику оборудования.

Если оборудование повреждено при транспортировке, немедленно свяжитесь с транспортной компанией и сообщите поставщику оборудования. Поставщик сохраняет за собой право тщательно осмотреть возможное повреждение.

## 14. Утилизация изделия

Утилизация изделия (переплавка, захоронение, перепродажа) должна производиться в порядке, предусмотренным Законами РФ от 04 мая 1999 г. № 96 - ФЗ "Об охране атмосферного воздуха" (с изменениями и дополнениями), от 24 июня 1998 г. № 89-ФЗ (с изменениями и дополнениями) "Об отходах производства и потребления", от 10 января 2002 № 7-ФЗ "Об охране окружающей среды" (с изменениями и дополнениями), а также другими российскими и региональными нормативно-правовыми актами, принятыми в исполнение указанных законов.

Содержание благородных металлов: **нет**

## 15. Гарантийные обязательства

Производитель гарантирует соответствие изделия требованиям безопасности при условии соблюдения потребителем правил транспортировки, хранения, монтажа и эксплуатации изделия.

Гарантия распространяется на все дефекты, возникшие по вине завода-изготовителя.

Гарантия не распространяется на дефекты, возникшие в случаях:

1. Нарушения потребителем правил транспортировки, хранения, монтажа и условий эксплуатации изделия;
2. Воздействия веществ, агрессивных к материалам изделия;
3. Воздействия на изделие чрезмерной физической силы;
4. Пожара, стихии и иных обстоятельств непреодолимой силы;

5. Постороннего вмешательства в конструкцию изделия;
6. При наличии сильного загрязнения внутренних частей насоса;
7. Естественного износа частей оборудования.

Гарантия также не распространяется в случаях частичного/полного изменения, удаления или иного нарушения маркировки завода-изготовителя на изделии.

Изготовитель оставляет за собой право вносить в конструкцию изделия изменения, не влияющие на заявленные технические характеристики, описанные в настоящем паспорте.

Гарантийный срок хранения изделия – 18 месяцев со дня изготовления.

Гарантийный срок эксплуатации изделия – 1 год со дня сдачи объекта в эксплуатацию или продажи изделия конечному потребителю (при реализации изделий через торговую сеть).

## 16. Гарантийное обслуживание изделия

Претензии к качеству товара могут быть предъявлены в течение всего гарантийного срока. В случае необоснованности претензии затраты на диагностику и экспертизу изделия оплачиваются потребителем (Покупателем). Затраты, связанные с монтажом, демонтажом и транспортировкой неисправного изделия в течение гарантийного срока, Покупателю не возмещаются.

При предъявлении претензий к качеству товара Покупатель должен предоставить следующий перечень документов:

1. Заявление в произвольной форме с указанием наименования организации/ФИО Покупателя, адреса организации/фактического адреса Покупателя, контактного телефона, наименования организации, производившей монтаж изделия, адреса установки изделия, наименования изделия и подробным описанием его неисправности.
2. Документ, подтверждающий покупку изделия (чек, накладная, квитанция и т.п.).
3. Подробные фотографии изделия, подтверждающие его неисправность.
4. Копию гарантийного талона со всеми заполненными графами.

Обращаем внимание, что изготовитель, импортёр или организация-продавец оставляет за собой право запросить у потребителя дополнительные документы, позволяющие определить причину неисправности и размер ущерба.



**Ningbo Fluent Tools CO., LTD**  
NO.106 HUIHUI ROAD, LUOTUO INDUSTRIAL PARK, ZHENHAI DIST., NINGBO, CHINA  
**Нинбо Флюент Тулс КО., ЛТД**  
NO.106 ХУИШУИ РОАД, ЛУОТУО ИНДАСТРИАЛ ПАРК, ДЖЕНХАЙ ДИСТ., НИНБО, КИТАЙ

**Импортер: ООО «СантехСтандарт»**  
192289, Россия, г. Санкт-Петербург, ул. Софийская, д. 72, лит. А  
8-800-555-54-70, www.santehstandart.com  
Месяц и год изготовления указан на изделии  
Страна производства: Китай

## Гарантийный талон

<b>Наименование изделия</b>	<i>Насос погружной дренажный AQUALINK</i>	
<b>Артикул, модель</b>		
<b>Серийный номер</b>		
<b>Организация-продавец</b>		
<b>Адрес организации-продавца</b>	<i>М.П. Организации-продавца</i>	
<b>Дата продажи</b>		
<b>Подпись продавца</b>		

С условиями предоставления гарантии, правилами транспортировки, хранения, установки и эксплуатации ознакомлен и согласен. Претензий к внешнему виду и комплектности изделия не имею:

(ФИО и подпись покупателя)

1. Гарантийный талон действителен только с печатью организации-продавца.
2. Просим Вас проверить правильность заполнения гарантийного талона. При отсутствии даты продажи срок гарантии автоматически исчисляется от даты изготовления изделия.
3. Импортёр оставляет за собой право потребовать товарный чек (накладную) в случае возникновения вопросов, связанных с подтверждением гарантии изделия.
4. Данным гарантийным талоном подтверждается отсутствие каких-либо заводских дефектов в купленном Вами изделии.

По вопросам гарантийного ремонта, рекламаций и претензий к качеству изделий обращаться по адресу:  
 ООО «СантехСтандарт», 192289, Россия,  
 г. Санкт-Петербург, ул. Софийская, д. 72, литер А.  
 Тел.: 8-800-555-54-70, [www.santehstandart.com](http://www.santehstandart.com)

		Талон о проведении ремонта №1 Заявка № _____ Дата обращения: _____	
<b>Гарантийный ремонт</b>		<b>Негарантийный ремонт</b>	
<b>Модель:</b>			
<b>Серийный номер:</b>			
<b>Дата проведения ремонта:</b>			
Причины выхода из строя:			
Выполненные работы:			
<b>Фамилия мастера:</b>		<b>Подпись:</b>	М.П.
<b>Сервисный центр:</b>			
<b>Адрес сервисного центра:</b>			
<b>Телефон сервисного центра:</b>			

		Талон о проведении ремонта №2 Заявка № _____ Дата обращения: _____	
<b>Гарантийный ремонт</b>		<b>Негарантийный ремонт</b>	
<b>Модель:</b>			
<b>Серийный номер:</b>			
<b>Дата проведения ремонта:</b>			
Причины выхода из строя:			
Выполненные работы:			
<b>Фамилия мастера:</b>		<b>Подпись:</b>	М.П.
<b>Сервисный центр:</b>			
<b>Адрес сервисного центра:</b>			
<b>Телефон сервисного центра:</b>			