

Роликоподшипники игольчатые без бортов

без внутреннего кольца,
без уплотнений

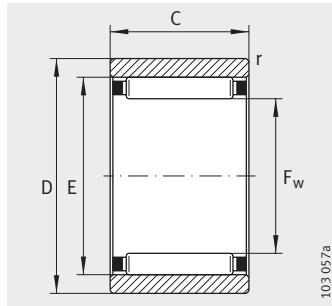

RNAO

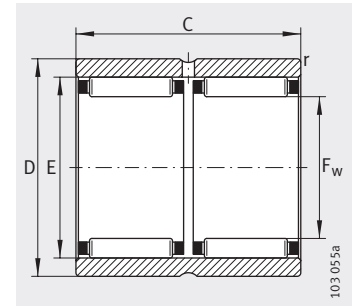

RNAO..-ZW-ASR1

Таблица размеров · Размеры в мм

Условное обозначение	X-life	Масса m ≈γ	Размеры					Присоединительные размеры	
			F _w	D	C	E	r мин.	D _b	d _b
RNA05X10X8-TV	XL	3	5	10	8	8	0,15	5,3	7,7
RNA06X13X8-TV	XL	6	6	13	8	9	0,3	6,3	8,7
RNA07X14X8-TV	XL	6	7	14	8	10	0,3	7,3	9,7
RNA08X15X10-TV	XL	8	8	15	10	11	0,3	8,3	10,7
RNA010X17X10-TV	XL	10	10	17	10	13	0,3	10,3	12,7
RNA012X22X12-TV	XL	19	12	22	12	18	0,3	12,3	17,6
RNA015X23X13	XL	20	15	23	13	19	0,3	15,4	18,6
RNA016X24X13	XL	21	16	28	12	20	0,3	16,4	19,6
RNA016X28X12	XL	32	16	28	12	22	0,3	16,4	21,6
RNA017X25X13	XL	22	17	25	13	21	0,3	17,4	20,6
RNA018X30X24-ZW-ASR1	XL	69	18	30	24	24	0,3	18,4	23,6
RNA020X28X13	XL	25	20	28	13	24	0,3	20,4	23,6
RNA020X28X26-ZW-ASR1	XL	50	20	28	26	24	0,3	20,4	23,6
RNA020X32X12	XL	38	20	32	12	26	0,3	20,4	25,6
RNA022X30X13	XL	27	22	30	13	26	0,3	22,4	25,6
RNA022X35X16	XL	59	22	35	16	29	0,3	22,4	28,4
RNA025X35X17	XL	53	25	35	17	29	0,3	25,6	28,4
RNA025X35X26-ZW-ASR1	XL	76	25	35	26	29	0,3	25,6	28,4
RNA025X37X16	XL	60	25	37	16	32	0,3	25,6	31,4
RNA030X40X17	XL	60	30	40	17	35	0,3	30,6	34,4
RNA030X42X16	XL	59	30	42	16	37	0,3	30,6	36,4
RNA030X42X32-ZW-ASR1	XL	137	30	42	32	37	0,3	30,6	36,4
RNA035X45X13	XL	53	35	45	13	40	0,3	35,6	39,4
RNA035X45X17	XL	69	35	45	17	40	0,3	35,6	39,4
RNA035X45X26-ZW-ASR1	XL	91	35	45	26	40	0,3	35,6	39,4
RNA035X47X16	XL	78	35	47	16	42	0,3	35,6	41,4
RNA035X47X18	XL	89	35	47	16	42	0,3	35,6	41,4
RNA035X47X32-ZW-ASR1	XL	156	35	47	32	42	0,3	35,6	41,4

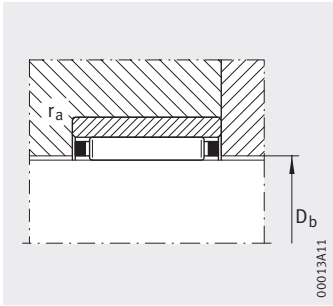

Осевое центрирование сепаратора в корпусе

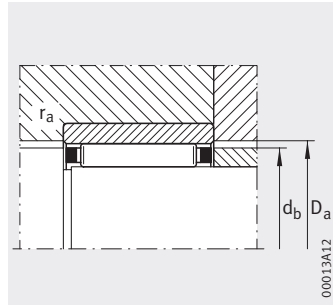

Осевое центрирование сепаратора на валу

D _a	r _a макс.	Грузоподъемность		Нагрузка предела усталости C _{ур} Н	Предельная частота вращения n _G мин ⁻¹	Базовая тепловая частота вращения n _B мин ⁻¹
		дин. C _r Н	стат. C _{ор} Н			
8,3	0,1	2 650	1 920	295	39 000	53 000
9,3	0,3	2 950	2 280	355	36 500	48 500
10,3	0,3	3 250	2 650	410	34 500	41 500
11,3	0,3	4 450	4 100	690	32 500	35 500
13,3	0,3	5 300	5 500	930	29 500	28 000
18,3	0,3	11 300	9 900	1 740	26 000	19 700
19,3	0,3	9 700	10 900	1 760	22 900	15 000
20,3	0,3	10 100	11 800	1 890	23 600	16 800
22,3	0,3	13 000	12 500	2 210	22 900	15 900
21,3	0,3	11 700	14 600	2 240	22 900	15 200
24,5	0,3	24 800	30 000	5 300	21 800	14 000
24,3	0,3	11 100	14 300	2 310	21 300	13 700
24,3	0,3	19 000	28 500	4 600	21 300	13 700
26,5	0,3	15 100	16 200	2 850	20 900	12 700
26,3	0,3	11 800	15 900	2 550	20 400	12 400
29,5	0,3	22 600	25 500	4 200	19 200	11 200
29,5	0,3	16 800	26 000	4 250	18 100	11 000
29,5	0,3	21 900	37 000	5 900	18 100	11 200
32,5	0,3	23 800	28 000	4 650	17 200	10 000
35,5	0,3	22 100	34 000	5 300	15 100	8 800
37,5	0,3	26 000	33 500	5 500	14 600	8 500
37,5	0,3	45 000	67 000	11 100	14 600	8 500
40,5	0,3	18 300	28 000	4 450	13 100	7 800
40,5	0,3	23 500	38 500	6 100	13 100	7 700
40,5	0,3	31 500	56 000	8 900	13 100	7 800
42,5	0,3	27 500	37 500	6 200	12 700	7 500
42,5	0,3	31 000	43 000	7 400	12 700	7 400
42,5	0,3	47 500	75 000	12 400	12 700	7 500



Роликоподшипники игольчатые без бортов

без внутреннего кольца,
без уплотнений

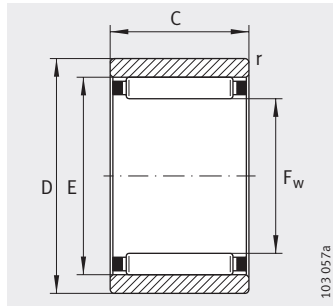

RNAO

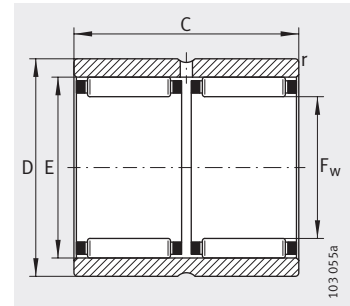

RNAO..-ZW-ASR1

Таблица размеров (продолжение) · Размеры в мм

Условное обозначение	X-life	Масса m ≈γ	Размеры					Присоединительные размеры	
			F _w	D	C	E	r мин.	D _b	d _b
RNAO40X50X17	XL	74	40	50	17	45	0,3	40,6	44,4
RNAO40X50X34-ZW-ASR1	XL	152	40	50	34	45	0,3	40,6	44,4
RNAO40X55X20	XL	145	40	55	20	47	0,3	40,6	46,2
RNAO40X55X40-ZW-ASR1	XL	275	40	55	40	48	0,3	40,6	47,2
RNAO45X55X17	XL	83	45	55	17	50	0,3	45,6	49,2
RNAO45X62X40-ZW-ASR1	XL	377	45	62	40	53	0,3	45,6	52,2
RNAO50X62X20	XL	140	50	62	20	55	0,3	50,6	54,2
RNAO50X65X20	XL	168	50	65	20	58	0,3	50,6	57,2
RNAO50X65X40-ZW-ASR1	XL	355	50	65	40	58	0,6	50,6	57,2
RNAO55X68X20	XL	166	55	68	20	60	0,6	55,8	59,4
RNAO60X78X20	XL	255	60	78	20	68	1	60,8	67,2
RNAO60X78X40-ZW-ASR1	XL	435	60	78	40	68	1	60,8	67,2
RNAO65X85X30	XL	464	65	85	30	73	1	66	72,2
RNAO70X90X30	XL	499	70	90	30	78	1	71	77,2
RNAO80X100X30	XL	580	80	100	30	88	1	81	87,2
RNAO90X105X26	XL	373	90	105	26	98	1	91	97,2
RNAO90X110X30	XL	610	90	110	30	98	1	91	97,2
RNAO100X120X30	XL	694	100	120	30	108	1	101	107,2

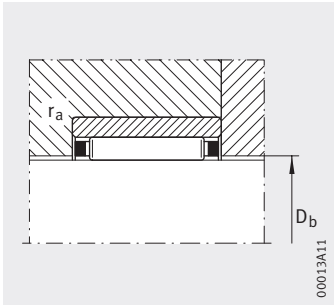

Осевое центрирование сепаратора в корпусе

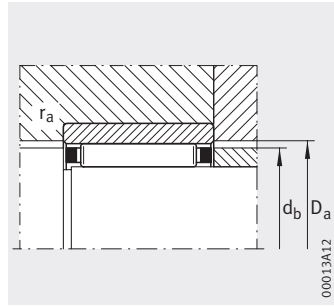

Осевое центрирование сепаратора на валу

		Грузоподъемность		Нагрузка предела усталости $C_{ур}$	Предельная частота вращения n_G	Базовая тепловая частота вращения n_B
D_a	r_a макс.	дин. C_r Н	стат. C_{0r} Н			
45,5	0,3	24 200	41 500	6 400	11 500	7 000
45,5	0,3	41 500	83 000	12 900	11 500	7 000
47,5	0,3	37 000	57 000	8 900	11 300	6 600
47,5	0,3	70 000	118 000	18 700	11 100	6 500
50,5	0,3	25 500	46 000	7 100	10 300	6 300
53,5	0,3	76 000	135 000	21 500	10 000	5 900
55,8	0,3	30 000	60 000	9 600	9 300	5 800
58,5	0,3	40 500	62 000	10 800	9 100	5 600
58,5	0,6	69 000	124 000	21 700	9 100	5 600
60,8	0,6	32 000	66 000	10 700	8 500	5 400
68,8	1	49 500	85 000	13 600	7 700	4 650
68,8	1	85 000	171 000	27 500	7 700	4 650
73,8	1	64 000	123 000	21 100	7 100	4 550
78,8	1	68 000	135 000	23 200	6 600	4 250
89	1	80 000	176 000	31 000	5 800	3 600
99	1	69 000	150 000	25 000	5 200	3 350
99	1	76 000	172 000	29 500	5 200	3 450
109	1	80 000	188 000	32 000	4 700	3 150



Роликоподшипники игольчатые без бортов

с внутренним кольцом,
без уплотнений

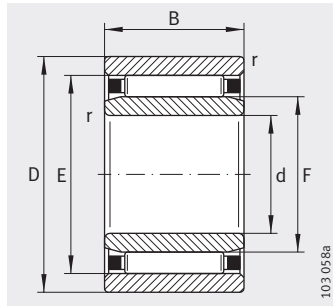

NAO

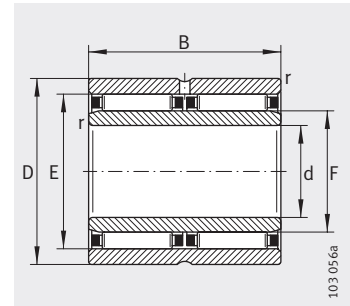

NAO..-ZW-ASR1

Таблица размеров · Размеры в мм

Условное обозначение	X-life	Масса m ≈ г	Размеры						
			d	D	B	F	E	r мин.	s ¹⁾
NAO6X17X10-TV-IS1	XL	14	6	17	10	10	13	0,3	0,5
NAO9X22X12-TV	XL	23,5	9	22	12	12	18	0,3	0,5
NAO12X24X13	XL	30	12	24	13	16	20	0,3	0,5
NAO12X28X12-IS1	XL	40	12	28	12	16	22	0,3	0,5
NAO15X28X13	XL	29	15	28	13	20	24	0,3	0,5
NAO15X32X12-IS1	XL	50	15	32	12	20	26	0,3	0,5
NAO17X30X13	XL	42	17	30	13	22	26	0,3	0,5
NAO17X35X16	XL	78	17	35	16	22	29	0,3	0,5
NAO20X35X17	XL	76	20	35	17	25	29	0,3	0,5
NAO20X37X16	XL	82	20	37	16	25	32	0,3	0,5
NAO25X40X17	XL	88	25	40	17	30	35	0,3	0,8
NAO25X42X16-IS1	XL	86	25	42	16	30	37	0,3	0,8
NAO25X42X32-ZW-ASR1	XL	190	25	42	32	30	37	0,3	0,8
NAO30X45X17	XL	102	30	45	17	35	40	0,3	0,8
NAO30X45X26-ZW-ASR1	XL	157	30	45	26	35	40	0,3	0,8
NAO30X47X16	XL	109	30	47	16	35	42	0,3	0,8
NAO30X47X18	XL	119	30	47	18	35	42	0,3	0,8
NAO35X50X17	XL	113	35	50	17	40	45	0,3	0,8
NAO35X55X20	XL	190	35	55	20	40	47	0,3	0,8
NAO40X55X17	XL	127	40	55	17	45	50	0,3	0,8
NAO50X68X20-IS1	XL	230	50	68	20	55	60	0,6	1
NAO70X100X30	XL	850	70	100	30	80	88	1	1
NAO80X110X30	XL	920	80	110	30	90	98	1	1
NAO90X120X30	XL	1 044	90	120	30	100	108	1	1

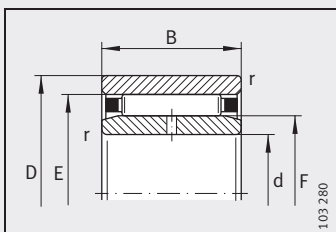

NAO..-IS1

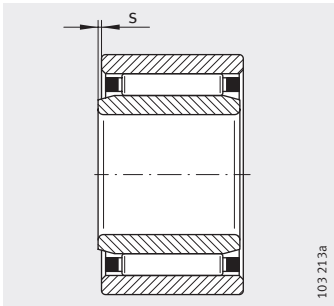

103 213a

1) Осевое перемещение «s»

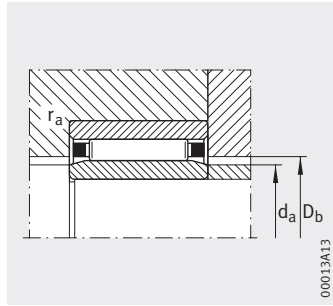

00013A13

Осевое центрирование сепаратора в корпусе

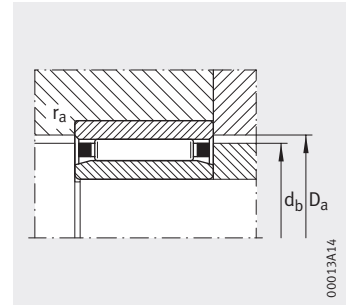

00013A14

Осевое центрирование сепаратора на валу

Присоединительные размеры

Грузоподъемность

Нагрузка предела

усталости

Предельная

частота

вращения

Базовая

тепловая

частота

вращения

d_a	D_b	d_b	D_a	r_a макс.	дин. C_r Н	стат. C_{0r} Н	C_{ur} Н	n_G мин ⁻¹	n_B мин ⁻¹
9,7	10,3	12,7	13,3	0,3	5 300	5 500	930	29 500	23 800
11,7	12,3	17,6	18,3	0,3	11 300	9 900	1 740	26 000	17 900
15,7	16,4	19,6	20,3	0,3	10 100	11 800	1 890	23 600	15 000
15,7	16,4	21,6	22,3	0,3	13 000	12 500	2 210	22 900	14 300
19,7	20,4	23,6	24,3	0,3	11 100	14 300	2 310	21 300	12 100
19,7	20,4	25,6	26,5	0,3	15 100	16 200	2 850	20 900	11 400
21,5	22,4	25,6	26,3	0,3	11 800	15 900	2 550	20 400	11 100
21,5	22,4	28,4	29,5	0,3	22 600	25 500	4 200	19 200	10 100
24,5	25,6	28,4	29,5	0,3	16 800	26 000	4 250	18 100	10 000
24,5	25,6	31,4	32,5	0,3	23 800	28 000	4 650	17 200	9 000
29,5	30,6	34,4	35,5	0,3	22 100	34 000	5 300	15 100	8 100
29,5	30,6	36,4	37,5	0,3	26 000	33 500	5 500	14 600	7 800
29,5	30,6	36,4	37,5	0,3	45 000	67 000	11 000	14 600	7 800
34,5	35,6	39,4	40,5	0,3	23 500	38 500	6 100	13 100	7 100
34,5	35,6	39,4	40,5	0,3	31 500	56 000	8 900	13 100	7 200
34,5	35,6	41,4	42,5	0,3	27 500	37 500	6 200	12 700	6 900
34,5	35,6	41,4	42,5	0,3	31 000	43 000	7 400	12 700	6 900
39,5	40,6	44,4	45,5	0,3	24 200	41 500	6 400	11 500	6 500
39,5	40,6	46,2	47,5	0,3	37 000	57 000	8 900	11 300	6 200
44,5	45,6	49,2	50,5	0,3	25 500	46 000	7 100	10 300	5 900
54,5	55,8	59,2	60,8	0,6	32 000	66 000	10 700	8 500	5 100
79,3	81	87,2	89	1	80 000	176 000	31 000	5 800	3 350
89,3	91	97,2	99	1	76 000	172 000	29 500	5 200	3 200
99,3	101	107,2	109	1	80 000	188 000	32 000	4 700	2 950

