

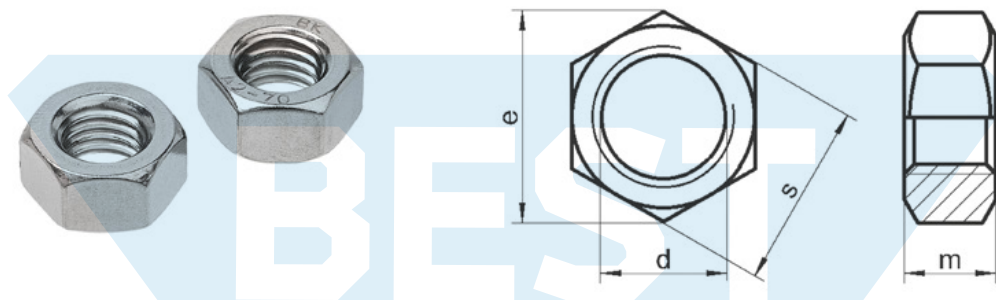

Гайки шестигранные



d	P	m	e	s	Материал	
M1	0,25	0,8	2,71	2,5	A2 A4	200
M1,2	0,25	1,0	3,28	3,0	A2 A4	200
M1,4	0,30	1,2	3,28	3,0	A2 A4	200
M1,6	0,35	1,3	3,41	3,2	A2 A4	1000
M1,7	0,35	1,4	3,82	3,2	A2 A4	1000
M1,8	0,35	1,4	4,21	3,5	A2 A4	500
M2	0,40	1,6	4,32	4,0	A2 A4	1000
M2,3	0,40	1,8	4,88	4,5	A2 A4	1000
M2,5	0,45	2,0	5,45	5,0	A2 A4	1000
M2,6	0,45	2,0	5,45	5,0	A2 A4	1000
M3	0,50	2,4	6,01	5,5	A2 A4	1000
M3,5	0,60	2,8	6,58	6,0	A2 A4	1000
M4	0,70	3,2	7,66	7,0	A2 A4	1000
M5	0,80	4,0	8,79	8,0	A2 A4	1000
M6	1,00	5,0	11,05	10,0	A2 A4	1000
M7	1,00	5,5	12,12	11,0	A2 A4	500
M8	1,25	6,5	14,38	13,0	A2 A4	500
M10	1,50	8,0	18,90	17,0	A2 A4	200
M12	1,75	10,0	21,10	19,0	A2 A4	200
M14	2,00	11,0	24,49	22,0	A2 A4	100
M16	2,00	13,0	26,75	24,0	A2 A4	100
M18	2,50	15,0	29,56	27,0	A2 A4	50
M20	2,50	16,0	32,95	30,0	A2 A4	50
M22	2,50	18,0	35,03	32,0	A2 A4	25
M24	3,00	19,0	39,55	36,0	A2 A4	25
M27	3,00	22,0	45,20	41,0	A2 A4	25
M30	3,50	24,0	50,85	46,0	A2 A4	25
M33	3,50	26,0	55,37	50,0	A2 A4	10
M36	4,00	29,0	60,79	55,0	A2 A4	10
M39	4,00	31,0	66,44	60,0	A2 A4	10
M42	4,50	34,0	71,30	65,0	A2 A4	10
M45	4,50	36,0	76,95	70,0	A2 A4	10
M48	5,00	38,0	82,60	75,0	A2 A4	10
M52	5,00	42,0	88,25	80,0	A2 A4	5
M60	5,50	46,4	99,21	90,0	A2 A4	5
M64	5,50	49,1	104,86	95,0	A2 A4	5