

## Шпилька резьбовая запрессовочная FHL, FHLS

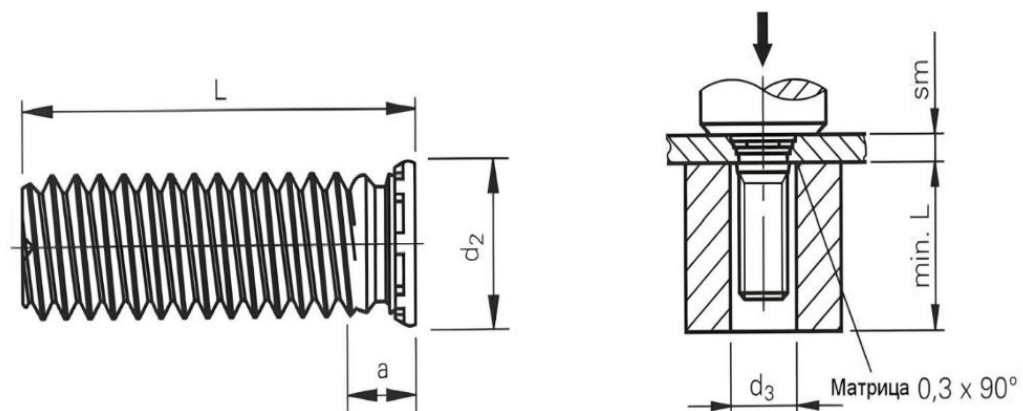

Резьба d1	Ø отверстия в листовом металле +0.080	d2 ±0.4	d3	a max	Толщина мм (sm)	Min. расстояние до центра отверстия	Обозначение	
							Сталь оцинкованная	Сталь нержавеющая
M2.5	2.50	3.15	2.6	2.1	1.0	2.8	FHL-M2.5-L	FHS-M2.5-L
M3	3.00	3.65	3.1	2.1	1.0	3.3	FHL-M3-L	FHS-M3-L
M4	4.00	4.65	4.1	2.4	1.0	4.3	FHL-M4-L	FHS-M4-L
M5	5.00	5.9	5.1	2.7	1.0	5.6	FHL-M5-L	FHS-M5-L

Применяемые длины шпилек "L": (+/- 0.4)

FHL-M2.5-L	FHLS-M2.5-L	6	8	10	12	15	18	-	-	-	-
FHL-M3-L	FHLS-M3-L	6	8	10	12	15	18	20	25	-	-
FHL-M4-L	FHLS-M4-L	6	8	10	12	15	18	20	25	30	35
FHL-M5-L	FHLS-M5-L	-	8	10	12	15	18	20	25	30	35