

## 1. Назначение изделия.

- 1.1. Тележка инструментальная Стелла-техник ТПИ-3, 3-х ярусная предназначена для организации рабочего пространства, как в мастерской, так и в автосервисе. Тележка позволяет удобно хранить и транспортировать инструменты, крепеж и мелкие расходные материалы, что существенно упрощает выполнение различных задач.

## 2. Технические характеристики.

- 2.1. Тележка оснащена 3-мя полками, 3-мя пластиковыми ящиками, держателем для инструментов, что обеспечивает ее превосходную вместительность и легкий доступ к необходимым предметам. Инструментальная тележка установлена на колеса диаметром 75мм и оптимально подходит для перемещения по рабочему пространству, позволяя мастеру всегда иметь под рукой нужные инструменты.
- 2.2. Высота тележки 775 мм Длина 703 мм Ширина 353 мм
- 2.3. Тележка изготовлена из высококачественного металла окрашенного порошковым износостойким покрытием синего цвета, которое обеспечивает прочность и защиту от сколов и ржавчины, поэтому может использоваться как в помещении, так и на открытом воздухе. Кроме того, тележка обладает компактными размерами, что позволяет использовать ее даже на небольших рабочих площадях.
- 2.4. Тележка оснащена литыми резиновыми колесами диаметром 75мм. Два колеса поворотных и два колеса поворотных с тормозом, Поворотные колеса обеспечивают плавное движение во всех направлениях.
- 2.5. Тележка поставляется в разобранном виде.
- 2.6. Комплект поставки:

	Наименование	Количество
1	Основание	1 шт
2	Верхняя полка	1 шт
3	Средняя полка	1 шт
4	Стойка	4 шт
5	Держатель инструмента	1 шт
6	Ящик пластиковый 171x102x75мм	3 шт
7	Колесо поворотное 75мм	2 шт
8	Колесо поворотное с тормозом 75мм	2 шт
9	Ручка	1 шт
	Метизы:	
1	Болт М6х16(для колес)	16 шт
2	Болт М6х12	48 шт
3	Гайка М6	48 шт
4	Шайба М6 (для полок)	48 шт

- 3.1. Прикрепить колеса (7, 8) к основанию тележки (1) используя болты М6х12 и шайбы. (Рис 1.)
- 3.2. Соединить 4 стойки (4) с основанием (1) и средней полкой (2), используя болты М8х12, шайбы и гайки, Не затягивайте полностью резьбовые соединения.
- 3.3. Установить полку (2), присоединить ручку (3) и держатель для инструмента (5), используя болты М8х12, шайбы и гайки.
- 3.4. Произвести протяжку всех резьбовых соединений.
- 3.5. Установить пластиковые ящики V-1-серый (171x102x75мм.), 3 штуки на любую полку, по своему усмотрению.



Рис.1

## 3. Порядок сборки.

#### 4. Указание мер безопасности.

4.1. Перед началом работы произвести внешний осмотр изделия.

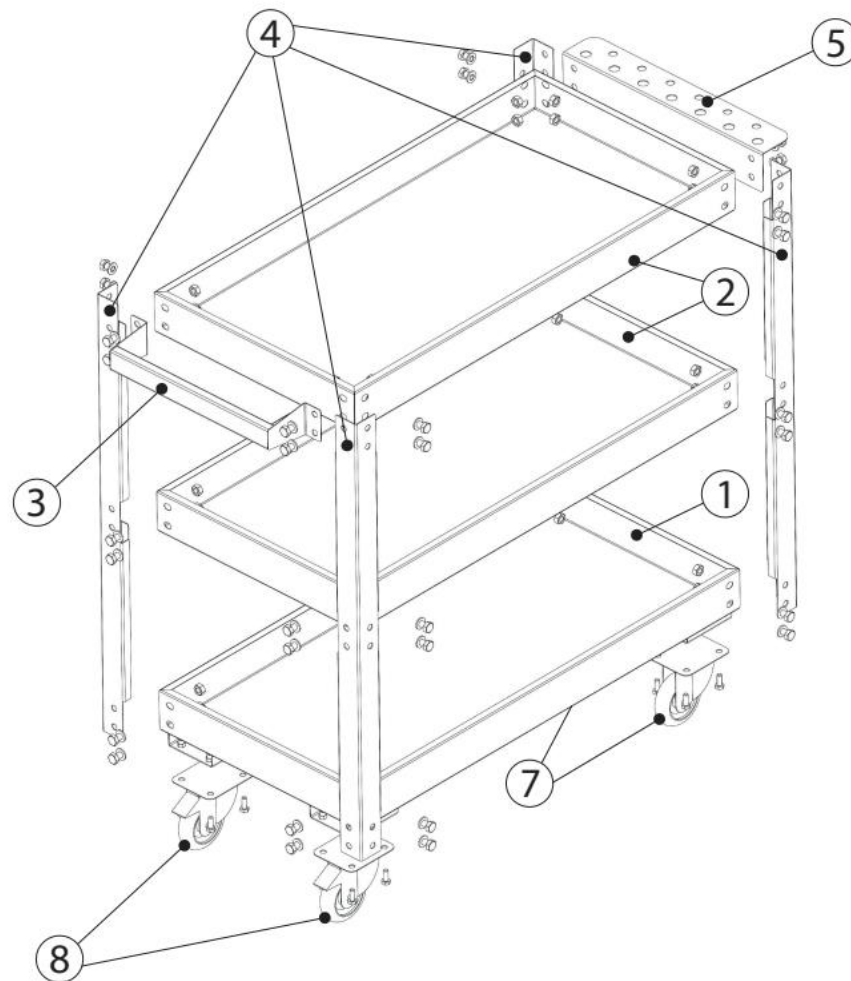
#### 5. Техническое обслуживание.

5.1. При нормальных условиях эксплуатации, данное изделие не требует специального ухода.

#### 6. Гарантии изготовителя.

6.1. Гарантийный срок эксплуатации – 12 месяцев со дня ввода в эксплуатацию, при соблюдении потребителем правил транспортирования, хранения и эксплуатации.

6.2. В течение гарантийного срока предприятие-изготовитель гарантирует безвозмездное устранение выявленных дефектов изготовления и замену вышедших из строя составных частей.

6.3. Срок эксплуатации тележки 2 года.

#### 7. Свидетельство о приемке и продаже.

Тележка изготовлена и принята в соответствии с требованиями действующей технической документации и признана годной к эксплуатации

М.П.

Дата изготовления:

\_\_\_\_\_  
(личная подпись)

Продан \_\_\_\_\_  
(наименование организации)

Дата продажи \_\_\_\_\_



+7(495) 661-17-17  
8 800 777 17 17

Юридический адрес: 117587, город Москва,  
Варшавское шоссе, дом 125, строение 1,  
секция 2, эт.6, пом. IX, ком.9

[stella-tech.ru](http://stella-tech.ru)

## Тележка инструментальная Стелла-техник ТПИ-3, 3-х ярусная

### ПАСПОРТ

