

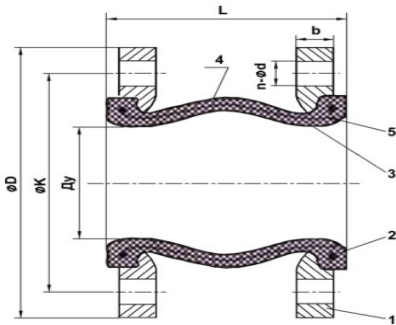

ООО "Хит комплект"

+7(495)232-32-46, www.hitarm.ru

Технический паспорт Компенсатор резиновый фланцевый DN 32-200, PN 16



Применение

Насосные и тепловые системы, трубопроводы. Для устранения и сокращения вибраций и шумов, поглощения гидроударов, а также для компенсации температурных перемещений, несоосности трубопроводов

Исполнение

1 - фланец стальной оцинкованный; 2 - кольцо арматуры (сталь); 3 - полипропилен; 4 - корпус-сильфон (EPDM) 5 - арматура (нейлоновая оплётка).

Рабочая среда

Холодная, горячая вода, конденсат, неагрессивные к материалам среды

Рабочие условия.

Ду 32-200 : номинальное рабочее давление 16 бар (температура-10 С/+110С)

Общие технические характеристики и размеры

Ду, мм	Ду, дюйм	D	b	K	n отв. d	L	Lc	Le	LI	A	Вес (кг)
32	1 1/4	135	16	100	4-ф 18	90	10	6	9	15	2.93
40	1 1/2	145	17	110	4-ф 18	95	10	7	9	15	3.60
50	2	160	19	125	4-ф 18	105	10	7	10	15	4.23
65	2 1/2	180	21	145	4-ф 18	115	13	7	11	15	5.21
80	3	195	21	160	4-ф 18	135	15	8	12	15	6.20
100	4	215	23	180	8-ф 18	150	19	10	13	15	7.00
125	5	245	25	210	8-ф 18	165	19	12	13	15	9.53
150	6	280	25	240	8-ф 22	180	20	12	14	15	12.60
200	8	335	27	295	12-ф 22	210	25	16	22	15	17.56

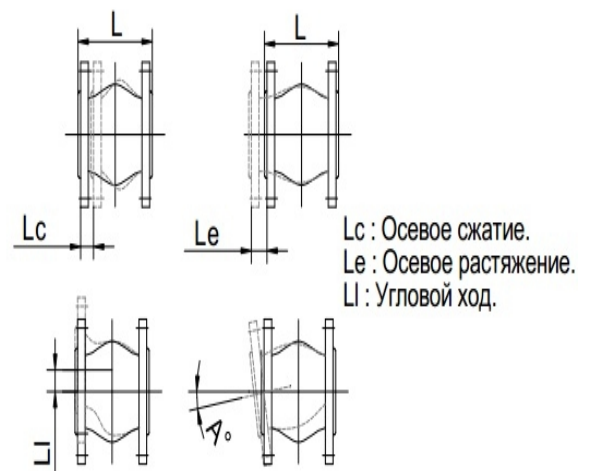

Гарантийные обязательства.

Гарантийный срок эксплуатации 12 месяцев со дня ввода в эксплуатацию, но не более 18 месяцев со дня отгрузки потребителю.

Дата отгрузки:

Подпись продавца: