

**HÜTER**



**EUROLUX**

САДОВАЯ ТЕХНИКА  
КЛИМАТИЧЕСКАЯ ТЕХНИКА  
СВАРОЧНОЕ ОБОРУДОВАНИЕ  
НАСОСНОЕ ОБОРУДОВАНИЕ  
ЭЛЕКТРОИНСТРУМЕНТ  
РУЧНОЙ ИНСТРУМЕНТ  
СИЛОВАЯ ТЕХНИКА



**РЕСАНТА**



**В ВИХРЬ**

2	ГЕНЕРАТОРЫ	55	ЛОБЗИКИ	86	ВАЛИКИ
5	МОТОКУЛЬТИВАТОРЫ	55	САБЕЛЬНЫЕ ПИЛЫ	86	НАСАДКИ-МИКСЕРЫ ДЛЯ СМЕСЕЙ
6	СЕЛЬСКОХОЗЯЙСТВЕННЫЕ МАШИНЫ	56	ДИСКОВЫЕ ПИЛЫ	86	КИСТИ
9	ДВИГАТЕЛИ БЕНЗИНОВЫЕ	56	ТОРЦОВОЧНЫЕ ПИЛЫ	86	ШПАТЕЛИ
9	ТРИММЕРЫ	57	ОТРЕЗНАЯ ПИЛА	87	ПИСТОЛЕТЫ ДЛЯ ПЕНЫ И ГЕРМЕТИКА
12	ДИСКИ (ЛЕЗВИЯ)	58	СТАНОК РАСПИЛОВОЧНЫЙ	87	ПИЛКИ ДЛЯ ЭЛЕКТРОЛОБЗИКОВ
13	ГОЛОВКИ С ЛЕСКОЙ	58	ЛЕНТОЧНЫЕ ШЛИФ. МАШИНЫ	88	ПОЛОТНА ДЛЯ САБЕЛЬНЫХ ПИЛ
13	ЛЕСКИ	58	ЭКСЦЕНТРИКОВЫЕ ШЛИФ. МАШИНЫ	88	ДИСКИ ПИЛЬНЫЕ ПО ДЕРЕВУ
14	ТРИММЕРЫ-КУСТОРЕЗЫ	58	ТОЧИЛЬНЫЕ СТАНКИ	88	ДИСКИ АЛМАЗНЫЕ
14	ГАЗОНОКОСИЛКИ	59	СТАНКИ ДЛЯ ЗАТОЧКИ ЦЕПЕЙ	88	ЧАШКИ АЛМАЗНЫЕ
16	СКАРИФИКАТОРЫ-АЭРАТОРЫ	59	СТАНКИ ЗАТОЧНЫЕ МНОГОФ.	89	КРУГИ ОТРЕЗНЫЕ ПО МЕТАЛЛУ
16	ЦЕПНЫЕ ПИЛЫ	60	ФРЕЗЕРЫ	89	КРУГИ ШЛИФОВАЛЬНЫЕ ПО МЕТАЛЛУ
19	ЦЕПИ	60	СТАНКИ РЕЙСМУСОВЫЕ	89	КРУГИ ЛЕПЕСТКОВЫЕ ТОРЦЕВЫЕ
19	ШИНЫ	60	СТРОИТЕЛЬНЫЕ ПЫЛЕСОСЫ	89	КОРД ЩЕТКИ ДЛЯ УШМ
20	БЕНЗОРЕЗЫ	61	ТЕРМОПИСТОЛЕТЫ	90	ЩЕТКА РУЧНАЯ
20	САДОВЫЕ ИЗМЕЛЬЧИТЕЛИ	61	ГРАВЕРЫ	90	КОРД ЩЕТКА ДЛЯ ДРЕЛИ
20	ДРОВОКОЛЫ	62	РЕНОВАТОРЫ	90	ПЛИТКОРЕЗЫ
20	МОЙКИ ВЫСОКОГО ДАВЛЕНИЯ	62	КРАСКОПУЛЬТЫ	90	СВЕРЛА
22	АВТОШАМПУНИ	62	ЭЛЕКТРИЧЕСКИЕ ПЛИТКОРЕЗЫ	91	БУРЫ ПО БЕТОНУ
22	ОПРЫСКИВАТЕЛИ	62	ШТРОБОРЕЗЫ	91	ЗУБИЛА И ПИКИ SDS-PLUS
23	ВОЗДУХОДУВКИ	63	ЭЛЕКТРИЧЕСКИЕ СТЕПЛЕРЫ	91	КОРОНКИ
24	МОТОПОМПЫ	63	КОМПРЕССОРЫ	92	НАБОР ФРЕЗ ПО ДЕРЕВУ
24	МОТОБУРЫ	64	НАБОРЫ ПНЕВМОИНСТРУМЕНТА	92	НОЖНИЦЫ ДЛЯ ПВХ ТРУБ
24	СНЕГОУБОРЩИКИ	65	БЕТОНОМЕШАЛКИ	92	НОЖНИЦЫ ПО МЕТАЛЛУ
27	ПОДМЕТАЛЬНАЯ МАШИНА	66	ЗЕРНОДРОБИЛКИ	92	НОЖИ С ВЫДВИЖНЫМИ ЛЕЗВИЯМИ
27	ВИБРОПЛИТЫ БЕНЗИНОВЫЕ	66	ДАЧНЫЕ УМЫВАЛЬНИКИ	92	НАБОРЫ КЛЮЧЕЙ
28	КОВРИКИ ДЛЯ ВИБРОПЛИТ	67	БАЧОК С ЭЛЕКТРОНАГРЕВАТЕЛЕМ	92	КЛЮЧИ-ТРЕЩОТКИ
28	МАСЛА	67	ДАЧНЫЙ ДУШ С ПОДОГРЕВОМ	93	ЛОМЫ-ГВОЗДОДЕРЫ
28	СТАБИЛИЗАТОРЫ НАПРЯЖЕНИЯ	68	УВЛАЖНИТЕЛИ ВОЗДУХА	93	КУВАЛДЫ
30	СВАРОЧНЫЕ АППАРАТЫ	68	ВОДОНАГРЕВАТЕЛИ	93	МОЛОТКИ
34	ИНВЕРТОРНЫЕ ПЛАЗМЕННЫЕ РЕЗАКИ	69	ГАЗОВЫЕ КОТЛЫ	93	НАБОРЫ БИТ
34	ГОРЕЛКИ	69	ЭЛЕКТРИЧЕСКИЕ КОНВЕКТОРЫ	94	НАБОРЫ ИНСТРУМЕНТОВ
34	СВАРОЧНЫЕ МАСКИ	70	МАСЛЯНЫЕ РАДИАТОРЫ	96	НАБОРЫ ОТВЕРТОК
35	ЭЛЕКТРОДЫ И СВАРОЧНЫЕ ПРОВОЛОКИ	70	ТЕПЛОВЕНТИЛЯТОРЫ	96	ОТВЕРТКИ
36	УГОЛЬНИКИ МАГНИТНЫЕ	71	ТЕПЛОВЫЕ ЗАВЕСЫ	96	КЛЮЧИ ТРУБНЫЕ РЫЧАЖНЫЕ
36	ПЕРЧАТКИ	71	ТЕПЛОВЫЕ ПУШКИ	96	КЛЮЧИ РАЗВОДНЫЕ
36	АППАРАТЫ ДЛЯ СВАРКИ ПВХ ТРУБ	75	ИНФРАКРАСНЫЕ ОБОГРЕВАТЕЛИ	96	НАПИЛЬНИКИ
37	АВТОМАТИЧЕСКИЕ СТАНЦИИ ВОДОСНАБ.	76	СВЕТОДИОДНЫЕ ЛАМПЫ	97	БОКОРЕЗЫ
38	ПОВЕРХНОСТНЫЕ НАСОСЫ	78	ЛАЗЕРНЫЕ ПОСТРОИТЕЛИ	97	ДЛИННОГУБЦЫ
38	ГИДРОАККУМУЛЯТОРЫ	79	ЛАЗЕРНЫЕ ДАЛЬНОМЕРЫ	97	ПЛОСКОГУБЦЫ (ПАССАТИЖИ)
39	СКВАЖИННЫЕ НАСОСЫ	80	МУЛЬТИМЕТРЫ	97	АВТОМАТИЧЕСКИЙ СТРИППЕР
40	АВТОМАТИЧЕСКОЕ РЕЛЕ ДАВЛЕНИЯ	80	ИЗМЕРИТЕЛЬНЫЕ КЛЕЩИ	97	КЛЕЩИ ПЕРЕСТАВНЫЕ
40	КОНТРОЛЛЕР НАСОСА	80	ИНДИКАТОРНЫЕ ОТВЕРТКИ	97	БОЛТОРЕЗЫ
41	ВИБРАЦИОННЫЕ НАСОСЫ	80	ТЕСТЕРЫ	97	СТАМЕСКИ-ДОЛОТО
41	ДРЕНАЖНЫЕ НАСОСЫ	80	ДЕТЕКТОРЫ МЕТАЛЛА	97	НОЖОВКИ
42	ФЕКАЛЬНЫЕ НАСОСЫ	81	УСТРОЙСТВА БЕСПЕРЕБОЙНОГО ПИТАНИЯ	98	ТОПОРЫ
43	ЦИРКУЛЯЦИОННЫЕ НАСОСЫ	81	АВТОМАТИЧЕСКИЕ УСТРОЙСТВА ЗАЩИТЫ	98	КОЛУНЫ
45	НАСОС ДЛЯ ПОВЫШЕНИЯ ДАВЛЕНИЯ	81	АВТОТРАНСФОРМАТОРЫ	98	ШЛАНГИ ПОЛИВОЧНЫЕ
45	КАНАЛИЗАЦИОННЫЕ НАСОСЫ	82	УДЛИНИТЕЛИ СИЛОВЫЕ	99	НАБОРЫ ДЛЯ ПОЛИВА
45	АККУМУЛЯТОРНЫЕ ШУРУПОВЕРТЫ	82	ШТЕПСЕЛЬНЫЕ ВИЛКИ	99	АКСЕССУАРЫ ДЛЯ ПОЛИВА
49	АККУМУЛЯТОРНЫЕ БАТАРЕИ	83	ЗАЖИМЫ ВИНТОВЫЕ	100	ТАЧКИ САДОВЫЕ
49	ШУРУПОВЕРТЫ СЕТЕВЫЕ	83	КЛЕММЫ СОЕДИНИТЕЛЬНЫЕ	100	КОЛЕСА ПНЕВМАТИЧЕСКИЕ
49	ГАЙКОВЕРТЫ	83	РУЛЕТКИ ИЗМЕРИТЕЛЬНЫЕ	100	ГРАБЛИ
50	УДАРНЫЕ ДРЕЛИ	83	УРОВНИ	100	ШТЫКОВЫЕ ЛОПАТЫ
50	ДРЕЛЬ МИКСЕР	83	УГОЛЬНИКИ	101	РУЧНОЙ КУЛЬТИВАТОР
51	СТРОИТЕЛЬНЫЕ МИКСЕРЫ	84	ШТАНГЕНЦИРКУЛЬ НОНИУСНЫЙ	101	СЕКАТОРЫ
51	ПЕРФОРАТОРЫ	84	ЗАКЛЕПОЧНИКИ	101	ЛЕСТНИЦЫ
52	ОТБОЙНЫЕ МОЛОТКИ	84	СТЕПЛЕР МЕБЕЛЬНЫЙ	102	СТРЕМЯНКИ
53	УГЛОВЫЕ ШЛИФОВАЛЬНЫЕ МАШИНЫ	84	СТРУБЦИНЫ	102	КЛЕЕВЫЕ ПИСТОЛЕТЫ
54	ПОЛИРОВАЛЬНЫЕ МАШИНЫ	85	ХОМУТЫ	102	ДОМКРАТЫ ГИДРАВЛИЧЕСКИЕ ПОДКАТНЫЕ
54	РУБАНКИ	85	ИЗОЛЯЦИОННЫЕ ЛЕНТЫ	103	ГАЗОВЫЕ ГОРЕЛКИ

## БЕНЗИНОВЫЕ ГЕНЕРАТОРЫ

**РЕСАНТА**2000  
2200 Втгарантия  
**3**  
года64/1/50 **БГ2500P** ручной стартер2500  
2800 Втгарантия  
**3**  
года64/1/43 **БГ3000P** ручной стартер3000  
3300 Втгарантия  
**3**  
года64/1/44 **БГ4000P** ручной стартер64/1/52 **БГ4000Э** электростартер от АКБ  
в комплекте6500  
7000 Втгарантия  
**3**  
года64/1/47 **БГ8000P** ручной стартер64/1/48 **БГ8000Э** электростартер от АКБ  
в комплекте7500  
8000 Втгарантия  
**3**  
года64/1/53 **БГ9500P** ручной стартер64/1/49 **БГ9500Э** электростартер от АКБ  
в комплекте8500  
9000 Втгарантия  
**3**  
года64/1/58 **БГ11000Э** электростартер от АКБ  
в комплекте**EUROLUX**650  
950 Вт2  
тактный64/1/55 **G950A** ручной стартер1000  
1100 Вт4  
тактный64/1/35 **G1200A** ручной стартер2000  
2200 Вт4  
тактный64/1/36 **G2700A** ручной стартер2500  
2800 Вт4  
тактный64/1/37 **G3600A** ручной стартер3000  
3300 Вт4  
тактный64/1/38 **G4000A** ручной стартер5000  
5500 Вт4  
тактный64/1/42 **G6500A** ручной стартер7500  
8500 Вт4  
тактный64/1/81 **G9500A** ручной стартер**HÜTER**650  
950 Вт2  
тактный64/1/1 **HT950A** ручной стартер1000  
1100 Вт4  
тактный64/1/2 **HT1000L** ручной стартер2000  
2200 Вт4  
тактный64/1/3 **DY2500L** ручной стартер2500  
2800 Вт4  
тактный64/1/4 **DY3000L** ручной стартер64/1/10 **DY3000LX** ручной/  
электростартер64/1/56 **DY3.0A** ручной стартер3000  
3300 Вт4  
тактный64/1/21 **DY4000L** ручной стартер64/1/22 **DY4000LX** ручной/  
электростартер64/1/74 **DY4,0LA** ручной стартер4000  
4500 Вт4  
тактный64/1/5 **DY5000L** ручной стартер

НОВИНКА

5000  
5500 Вт4  
тактный

64/1/57	DY6.5A	ручной стартер
64/1/6	DY6500L	ручной стартер
64/1/75	DY6.5LX	ручной/ электростартер
64/1/7	DY6500LX	электростартер

5000  
5500 Вт

ABP

4  
тактный

64/1/27	DY6500LXA	ручной стартер / электростартер / автозапуск / дистанционный запуск
---------	-----------	---

5000  
5500 Вт4  
тактный

64/1/15	DY6500LX	ручной/ электростартер +АКБ в комплекте
---------	----------	--

5000  
5500 Вт4  
тактный

64/1/18	DY6500LXW	ручной/ электростартер
---------	-----------	---------------------------

6500  
7000 Вт4  
тактный

64/1/33	DY8000L	ручной стартер
64/1/76	DY8.0LX	ручной/ электростартер
64/1/19	DY8000LX	электростартер

6500  
7000 Вт3  
фазный4  
тактный

64/1/28	DY8000LX-3	ручной/ электростартер
---------	------------	---------------------------

6500  
7000 Вт

ABP

4  
тактный

64/1/30	DY8000LXA	ручной стартер / электростартер / автозапуск / дистанционный запуск
---------	-----------	---

7500  
8000 Вт4  
тактный

64/1/39	DY9500L	ручной стартер
64/1/40	DY9500LX	ручной/ электростартер

7500  
8000 Вт3  
фазный4  
тактный

64/1/41	DY9500LX-3	ручной/ электростартер
---------	------------	---------------------------

6800  
8000 Вт

220 В

7800  
8500 Вт

380 В

4  
тактный

64/1/77	DY9500LX-3 PRO	ручной/ электростартер
---------	----------------	---------------------------

8500  
9000 Вт4  
тактный

64/1/71	DY11000L	ручной стартер
64/1/72	DY11000LX	ручной/ электростартер

8500  
9000 Вт

380 В

4  
тактный3  
фазный

64/1/73	DY11000LX-3	ручной/ электростартер
---------	-------------	---------------------------



НОВИНКА

64/1/78 **DY13000L** ручной стартер  
64/1/79 **DY13000LX** ручной/  
электростартер+АКБ

ГАЗОВЫЙ ГЕНЕРАТОР



64/1/32 **DY6500LXG** ручной/  
электростартер

ИНВЕРТОРНЫЕ ГЕНЕРАТОРЫ



НОВИНКА

64/10/17 **DN1450i** ручной стартер



64/10/4 **DN1500i** ручной стартер



НОВИНКА

64/10/22 **DN A1,5i** ручной стартер



64/10/6 **DN2700i** ручной стартер



НОВИНКА

64/10/7 **DN2700Si** ручной стартер



НОВИНКА

64/10/23 **DN A2,7Si** ручной стартер

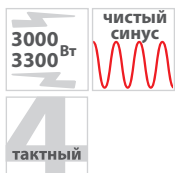

НОВИНКА

64/10/8 **DN4000Si** ручной стартер

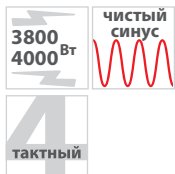

64/10/5 **DN4400i** ручной стартер



НОВИНКА

64/10/24 **DN A4,4i** ручной стартер



НОВИНКА

64/10/9 **DN5000Si** ручной стартер



НОВИНКА

64/1/93 **DN5000iW** электростартер



НОВИНКА

64/10/11 **DN7500i** ручной стартер

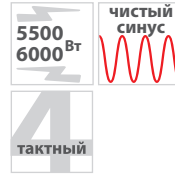

НОВИНКА

64/10/25 **DN A7,5i** ручной стартер

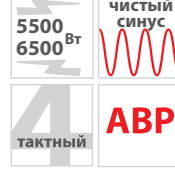

НОВИНКА

64/10/10 **DN7500SXA** электростартер  
от АКБ

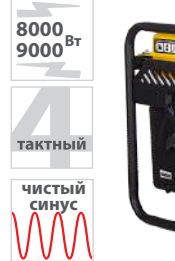

НОВИНКА

64/10/12 **DN12500i** ручной стартер

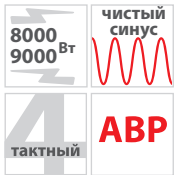

НОВИНКА

64/10/13 DN12500iXA электростартер от АКБ

## ДИЗЕЛЬНЫЕ ГЕНЕРАТОРЫ

**HÜTER**



НОВИНКА

64/2/11 LDG 5000L ручной стартер

64/2/7 LDG 5000LX электростартер от АКБ/ ручной



НОВИНКА

64/2/8 LDG 7000LXA электростартер от АКБ/ ручной



НОВИНКА

64/2/9 LDG 10000LXA электростартер от АКБ/ ручной



НОВИНКА

64/2/10 LDG 13000LXA электростартер от АКБ



## РАСХОДНЫЕ МАТЕРИАЛЫ

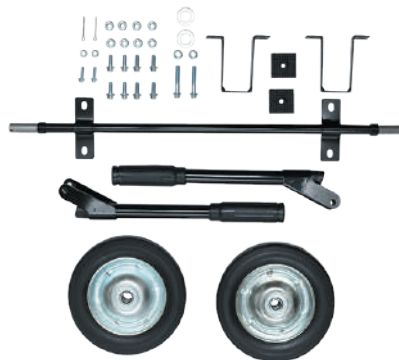

64/1/34 Комплект колёс и ручек для бензогенераторов серий 6500, 8000, 9500, 11000, L/LX/LX-3/LXA/LXW

## РЕСАНТА



НОВИНКА

64/1/82 АВР-40

## HÜTER



НОВИНКА

64/10/14 АВР-40i (DN с индексом «А»)

64/2/12 АВР-40D (LDG с индексом «А»)

64/1/20 АВР (DY6500LX, DY6,5LX)

## HÜTER



64/1/54 АКБ 12В 7Ач для бензогенераторов серий 3000-4000

64/1/23 АКБ 12В 12Ач для бензогенераторов серий 6500-13000

## МОТОКУЛЬТИВАТОРЫ ЭЛЕКТРИЧЕСКИЕ

**HÜTER**

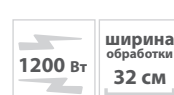

НОВИНКА

70/5/70 EMC-1200

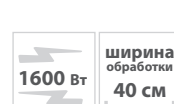

70/5/11 EMC-1600

## РЕСАНТА

2000 Вт  
ширина обработки 40 см



НОВИНКА

70/5/67 EMC-2000

## МОТОКУЛЬТИВАТОРЫ БЕНЗИНОВЫЕ

## HÜTER

1 л.с.  
ширина обработки 23 см

1 скорость  
2 тактный



70/5/3 GMC-1.8

2.8 л.с.  
ширина обработки 28 см

1 скорость  
2 тактный



70/5/22 GMC-2.8

4 л.с.  
ширина обработки 43 см

1 скорость  
4 тактный



70/5/23 GMC-4.0

5 л.с.  
ширина обработки 40 см

1 скорость  
4 тактный



70/5/7 GMC-5.0

5.5 л.с.  
ширина обработки 85 см

1 скорость  
4 тактный



70/5/1 GMC-5.5

6.5 л.с.  
ширина обработки 85 см

1/1 скорости вперед/назад  
4 тактный



70/5/6 GMC-6.5

6.5 л.с.  
ширина обработки 85 см

1/1 скорости вперед/назад  
4 тактный



70/5/24 GMC-850

6.8 л.с.  
ширина обработки 90 см

усиленная фреза

1/1 скорости вперед/назад  
4 тактный



70/5/21 GMC-6.8

7.0 л.с.  
ширина обработки 90 см

усиленная фреза

1/1 скорости вперед/назад  
4 тактный



70/5/8 GMC-7.0

## РЕСАНТА

6.5 л.с.  
ширина обработки 85 см

1/1 скорости вперед/назад  
4 тактный



70/5/32 БМК-6,5

7.0 л.с.  
ширина обработки 90 см

1/1 скорости вперед/назад  
4 тактный

усиленная фреза



70/5/33 БМК-7,0

## СЕЛЬСКОХОЗЯЙСТВЕННЫЕ МАШИНЫ

## HÜTER

7.0 л.с.  
ширина обработки 100 см

ременный тип привода  
4 тактный

2/1 скорости вперед/назад  
AI алюминиевый редуктор

70/5/20 МК-7000РС без колес



7.0 л.с.  
ширина обработки 100 см

ременный тип привода  
4 тактный

2/1 скорости вперед/назад  
AI алюминиевый редуктор

70/5/30 МК-1000Р колеса 4x8

70/5/2 МК-7000Р колеса 4x8



7.0 л.с.  
ширина обработки 100 см

ременный тип привода  
4 тактный

2/1 скорости вперед/назад  
AI алюминиевый редуктор

70/5/25 МК-7000Р-10 колеса 4x10



7.0 л.с.  
ширина обработки 100 см

4/2 скорости вперед/назад

ременный тип привода  
4 тактный

2 пониженные передачи  
AI алюминиевый редуктор

70/5/44 МК-7000Р-10-4x2 колеса 4x10



7.0 л.с.  
ширина обработки 100 см

ременный тип привода  
4 тактный

2/1 скорости вперед/назад  
AI алюминиевый редуктор

70/5/26 МК-7000Р BigFoot колеса 19x7-8



**7.5** л.с.  
мощность

ширина  
обработки  
**100 см**

ременный  
тип привода

**4**  
тактный

**2:1**  
скорости  
вперед/назад

чугунный  
редуктор



70/5/5	<b>МК-7500P</b>	колеса 4x8
70/5/12	<b>МК-7500P-10</b>	колеса 4x10
70/5/47	<b>МК1002P-10</b>	колеса 4x10

**7.5** л.с.  
мощность

ширина  
обработки  
**100 см**

ременный  
тип привода

**4**  
тактный

**2:1**  
скорости  
вперед/назад

чугунный  
редуктор



70/5/27	<b>МК-7500P BigFoot</b>	колеса 19x7-8
---------	-------------------------	---------------

**7.8** л.с.  
мощность

ширина  
обработки  
**100 см**

**2:1**  
скорости  
вперед/назад

ременный  
тип привода

**4**  
тактный

**1**  
пониженная  
передача

чугунный  
редуктор



70/5/29	<b>МК-7800P</b>	колеса 4x10
---------	-----------------	-------------

**7.8** л.с.  
мощность

ширина  
обработки  
**100 см**

**3:1**  
скорости  
вперед/назад

ременный  
тип привода

**4**  
тактный

**1**  
пониженная  
передача

чугунный  
редуктор



70/5/28	<b>МК-7800PL</b>	колеса 4x10
70/5/63	<b>МК-1003PL</b>	колеса 4x10

**7.8** л.с.  
мощность

ширина  
обработки  
**100 см**

**3:1**  
скорости  
вперед/назад

ременный  
тип привода

**4**  
тактный

**1**  
пониженная  
передача

чугунный  
редуктор



70/5/62	<b>МК-7800PL BigFoot</b>	колеса 19x7-8
---------	--------------------------	---------------



**7.8** л.с.  
мощность

ширина  
обработки  
**100 см**

**4:2**  
скорости  
вперед/назад

ременный  
тип привода

**4**  
тактный

**2**  
пониженные  
передачи

чугунный  
редуктор



70/5/45	<b>МК-7800P-4x2</b>	колеса 4x10
---------	---------------------	-------------

**7.8** л.с.  
мощность

ширина  
обработки  
**85 см**

ременный  
тип привода

**4**  
тактный

**2**  
пониженные  
передачи

алюминиевый  
редуктор

**4:2**  
скорости  
вперед/назад

разблоркировка  
дифф.



70/5/42	<b>МК-7800P PRO</b>	колеса 4x10
---------	---------------------	-------------

**8.0** л.с.  
мощность

ширина  
обработки  
**100 см**

**4**  
тактный

чугунный  
редуктор

**2:1**  
скорости  
вперед/назад



70/5/14	<b>МК-8000PB</b>	колеса 4x10
---------	------------------	-------------

**8.0** л.с.  
мощность

ширина  
обработки  
**100 см**

**ВОМ**  
14 мм

**4**  
тактный

**2:1**  
скорости  
вперед/назад

чугунный  
редуктор



70/5/10	<b>МК-8000P</b>	колеса 4x10
70/5/48	<b>МК-1008P</b>	колеса 4x10

**8.0** л.с.  
мощность

ширина  
обработки  
**100 см**

**ВОМ**  
14 мм

**4**  
тактный

**3:1**  
скорости  
вперед/назад

**1**  
пониженная  
передача



70/5/64	<b>МК-8000PL</b>	колеса 4x10
---------	------------------	-------------

**8.0** л.с.  
мощность

ширина  
обработки  
**100 см**

**ВОМ**  
14 мм

**4**  
тактный

**2:1**  
скорости  
вперед/назад

чугунный  
редуктор



70/5/13	<b>МК-8000P BigFoot</b>	колеса 19x7-8
---------	-------------------------	---------------

8.0 л.с.  
ширина обработки  
115 см  
мощность

ВОМ 18 мм  
4  
тактный

2/1 скорости  
вперед/назад  
чугунный редуктор



70/5/15 МК-8000P/135 колеса 4x8

9.5 л.с.  
ширина обработки  
115 см  
мощность

ВОМ 18 мм  
4  
тактный

2/1 скорости  
вперед/назад  
чугунный редуктор



70/5/4 МК-9500P колеса 4x8

9.5 л.с.  
ширина обработки  
115 см  
мощность

ВОМ 18 мм  
4  
тактный

2/1 скорости  
вперед/назад  
чугунный редуктор



70/5/16 МК-9500P-10 колеса 4x10

11 л.с.  
ширина обработки  
115 см  
мощность

ВОМ 18 мм  
4  
тактный

2/1 скорости  
вперед/назад  
чугунный редуктор



70/5/9 МК-11000P колеса 5x12

11 л.с.  
ширина обработки  
115 см  
мощность

ВОМ 18 мм  
4  
тактный

электростартер  
2/1 скорости  
вперед/назад  
чугунный редуктор



70/5/17 МК-11000PE колеса 5x12

13 л.с.  
ширина обработки  
140 см  
мощность

ВОМ 18 мм  
4  
тактный

2/1 скорости  
вперед/назад  
чугунный редуктор



70/5/18 МК-13000P колеса 5x12

15 л.с.  
ширина обработки  
140 см  
мощность

ВОМ 18 мм  
4  
тактный

2/1 скорости  
вперед/назад  
чугунный редуктор



70/5/19 МК-15000P колеса 5x12

17 л.с.  
ширина обработки  
140 см  
мощность

ВОМ 18 мм  
4  
тактный

2/1 скорости  
вперед/назад  
чугунный редуктор



70/5/31 МК-17000P колеса 6x12

**РЕСАНТА**

7.0 л.с.  
ширина обработки  
100 см  
мощность

ременный тип привода  
4  
тактный

2/1 скорости  
вперед/назад  
алюминиевый редуктор



70/5/37 MB-7000P-10 колеса 4x10

7.5 л.с.  
ширина обработки  
100 см  
мощность

ременный тип привода  
4  
тактный

2/1 скорости  
вперед/назад  
чугунный редуктор



70/5/38 MB-7500P-10 колеса 4x10

7.5 л.с.  
ширина обработки  
100 см  
мощность

ременный тип привода  
4  
тактный

2/1 скорости  
вперед/назад  
чугунный редуктор



70/5/39 MB-7500P-БФ колеса 19x7-8

7.8 л.с.  
ширина обработки  
100 см  
мощность

ременный тип привода  
4  
тактный

3/1 скорости  
вперед/назад  
чугунный редуктор

1 пониженная передача



70/5/65 MB-7800PP колеса 4x10

8.0 л.с.  
ширина обработки  
100 см  
мощность

ВОМ 14 мм  
4  
тактный

2/1 скорости  
вперед/назад  
чугунный редуктор



70/5/41 MB-8000P-10 колеса 4x10

8.0 л.с.  
ширина обработки  
100 см  
мощность

ВОМ 14 мм  
4  
тактный

2/1 скорости  
вперед/назад  
чугунный редуктор



70/5/40 MB-8000P-БФ колеса 19x7-8

11 л.с.  
ширина обработки  
115 см  
мощность

ВОМ 18 мм  
4  
тактный

2/1 скорости  
вперед/назад  
чугунный редуктор



70/5/34 MB-11000P-12 колеса 5x12

**13** л.с.  
ширина обработки **140 см**  
мощность

**ВОМ**  
**18 мм**  
тактный

**2:1**  
скорости вперед/назад  
чугунный редуктор



70/5/35 **МБ-13000P-12** колеса 5x12

**15** л.с.  
ширина обработки **140 см**  
мощность

**ВОМ**  
**18 мм**  
тактный

**2:1**  
скорости вперед/назад  
чугунный редуктор



70/5/36 **МБ-15000P-12** колеса 5x12



**ДВИГАТЕЛИ БЕНЗИНОВЫЕ**



**4**  
тактный

**7.0** л.с.  
мощность

**19 мм**  
диаметр выходного вала



70/15/1 **GE-170F-19** ручной стартер

**4**  
тактный

**7.0** л.с.  
мощность

**20 мм**  
диаметр выходного вала



70/15/2 **GE-170F-20** ручной стартер

**4**  
тактный

**7.0** л.с.  
мощность

**20 мм**  
диаметр выходного вала



70/15/3 **GE-21220FA** ручной стартер

**4**  
тактный

**13.0** л.с.  
мощность

**25 мм**  
диаметр выходного



**НОВИНКА**

70/15/4 **GE-188F-25** ручной стартер

**ТРИММЕРЫ АККУМУЛЯТОРНЫЕ**



**Li-ion**  
**2** А\*ч

**12В**

ширина кошения **15 см**

регулируемый угол



**НОВИНКА**

70/1/64 **GET-12M-Li** 1 аккумулятор

70/1/65 **GET-12M-2Li** 2 аккумулятора

**Li-ion**  
**2** А\*ч

**12В**

ширина кошения **15 см**

регулируемый угол



**НОВИНКА**

70/1/66 **GET-20M-Li** 1 аккумулятор

70/1/67 **GET-20M-2Li** 2 аккумулятора

**Li-ion**  
**2** А\*ч

**20В**

ширина кошения **28 см**

регулируемый угол



70/1/9 **GET-20-2Li**

70/1/33 **GET-28Li**

**Li-ion**  
**3** А\*ч

**40В**

ширина кошения **31 см**



70/1/11 **GET-40-3Li**

**Li-ion**  
**4** А\*ч

**40В**

ширина кошения **31 см**

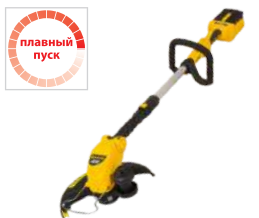

70/1/10 **GET-40-4Li**



**Li-ion**  
**2** А\*ч

**20В**

ширина кошения **28 см**



70/1/25 **ЭТ-20-2ЛИ**

ТРИММЕРЫ ЭЛЕКТРИЧЕСКИЕ

**HÜTER**

350 Вт 220В

ширина кошения 24 см



70/1/18 GET-24

70/1/4 GET-400

500 Вт 220В

ширина кошения 25 см

регулируемый угол



70/1/27 GET-500

600 Вт 220В

регулируемый угол

телескопическая штанга

ширина кошения 32 см



70/1/5 GET-600

70/1/31 GET-320

1000 Вт 220В

разъемная штанга

ширина кошения 35 см



70/1/1 GET-1000S

1200 Вт 220В

ширина кошения 42 см

разъемная штанга

нож 3Т



70/1/3 GET-1200SL

1500 Вт 220В

разъемная штанга

ширина кошения 42 см

нож 3Т



70/1/6 GET-1500SL

70/1/19 GET-LS45

1500 Вт 220В

разъемная штанга

ширина кошения 42 см

нож 3Т



70/1/7 GET-1500B

1700 Вт 220В

разъемная штанга

ширина кошения 42 см

нож 3Т

плавный пуск



70/1/8 GET-1700B

70/1/35 GET-420B

2000 Вт 220В

плавный пуск

разъемная штанга

ширина кошения 42 см

нож 40ТР

безразборная заправка лески Easy Load



70/1/57 GET-2000PRO

**РЕСАНТА**

400 Вт 220В

ширина кошения 24 см



70/1/16 ЭТ-450

600 Вт 220В

ширина кошения 32 см

телескопическая штанга



70/1/17 ЭТ-600

1000 Вт 220В

ширина кошения 35 см

разъемная штанга



70/1/20 ЭТ-1000

1200 Вт 220В

разъемная штанга

нож 40ТР

ширина кошения 42 см



70/1/21 ЭТ-1200H

1500 Вт 220В

ширина кошения 42 см

разъемная штанга

плавный пуск

нож 40ТР



70/1/23 ЭТ-1500H

1500 Вт 220В

разъемная штанга

ширина кошения 42 см

плавный пуск

нож 40ТР



70/1/22 ЭТ-1500HB

1700 Вт 220В

разъемная штанга

ширина кошения 42 см

плавный пуск

нож 40ТР



70/1/24 ЭТ-1700HB

ТРИММЕРЫ БЕНЗИНОВЫЕ

**HÜTER**

1000 Вт 2 ТАКТНЫЙ

ширина кошения нож 25,5 см

леска 46 см

нож 3Т

анти-вибрационная система



70/2/6 GGT-1000S разъемная штанга

70/2/2 GGT-1000T цельная штанга

	<b>2</b> тактный				70/2/8	GGT-1300S	разъемная штанга
ширина кошения нож 25,5 см леска 46 см	70/2/7				GGT-1300T	цельная штанга	
70/2/32		GGT-430T	цельная штанга				

	<b>2</b> тактный				70/2/10	GGT-1500S	разъемная штанга
ширина кошения нож 25,5 см леска 46 см	70/2/9				GGT-1500T	цельная штанга	
70/2/59		GGT-443S	разъемная штанга				

	<b>2</b> тактный			70/2/22	GGT-1500SX	разъемная штанга	
	ширина кошения нож 25,5 см леска 46 см			70/2/21	GGT-1500TX	цельная штанга	
70/2/22		GGT-1500SX	разъемная штанга				

	<b>4</b> тактный			70/2/50	GGT-15004T	цельная штанга	
	ширина кошения нож 25,5 см леска 46 см			70/2/82	GGT-15004TA	цельная штанга	<b>НОВИНКА</b>
70/2/50		GGT-15004T	цельная штанга				

	<b>2</b> тактный				70/2/12	GGT-1900S	разъемная штанга
ширина кошения нож 25,5 см леска 46 см	70/2/11				GGT-1900T	цельная штанга	
70/2/11		GGT-1900T	цельная штанга				



	<b>2</b> тактный				70/2/56	GGT-553TA	цельная штанга
ширина кошения нож 25,5 см леска 46 см							
70/2/56		GGT-553TA	цельная штанга				

	<b>4</b> тактный			70/2/81	GGT-2000 4T	цельная штанга	
	ширина кошения нож 25,5 см леска 46 см			70/2/103	GGT-2000 4TA	цельная штанга	
70/2/81		GGT-2000 4T	цельная штанга				

	<b>2</b> тактный			70/2/13	GGT-2500S	разъемная штанга	
	ширина кошения нож 25,5 см леска 46 см			70/2/14	GGT-2500T	цельная штанга	
70/2/13		GGT-2500S	разъемная штанга				

	<b>2</b> тактный			70/2/24	GGT-2900S	разъемная штанга	
	ширина кошения нож 25,5 см леска 46 см			70/2/23	GGT-2900T	цельная штанга	
70/2/24		GGT-2900S	разъемная штанга				

	<b>2</b> тактный			70/2/27	GGT-2500S PRO	разъемная штанга	
	ширина кошения нож 25,5 см леска 46 см			70/2/28	GGT-2500T PRO	цельная штанга	
70/2/27		GGT-2500S PRO	разъемная штанга				

	<b>2</b> тактный			70/2/29	GGT-2900S PRO	разъемная штанга	
	ширина кошения нож 25,5 см леска 46 см			70/2/30	GGT-2900T PRO	цельная штанга	
70/2/29		GGT-2900S PRO	разъемная штанга				



70/2/65 **GGT-2900W** разъемная штанга

## РЕСАНТА



70/2/35 **BTP-1300P** цельная штанга

70/2/34 **BTP-1300P** разъемная штанга



70/2/37 **BTP-1500P** цельная штанга

70/2/36 **BTP-1500P** разъемная штанга



70/2/39 **BTP-1900P** цельная штанга

70/2/38 **BTP-1900P** разъемная штанга



70/2/41 **BTP-2500P** цельная штанга

70/2/40 **BTP-2500P** разъемная штанга



70/2/42 **BTP-2500P ПРОФ** цельная штанга



70/2/44 **BTP-2900P** цельная штанга

70/2/43 **BTP-2900P** разъемная штанга

## EUROLUX



70/2/15 **TR-1000T** цельная штанга



70/2/16 **TR-1300T** цельная штанга



70/2/17 **TR-1500T** цельная штанга



70/2/18 **TR-1900T** цельная штанга

70/2/45 **TR-1900S** разборная штанга



70/2/19 **TR-2500T** цельная штанга

70/2/46 **TR-2500S** разборная штанга



70/2/25 **TR-3000T** цельная штанга



70/2/26 **TR-4000T** цельная штанга

## ДИСКИ (ЛЕЗВИЯ)

### HÜTER



71/2/10 **GTD-3T**



71/2/7 GTD-40T

победитовые  
наконечники



71/2/16 GTD-40TP

## ГОЛОВКИ С ЛЕСКОЙ

**HÜTER**



71/1/13 ETH-1000 для GET-1000S SAF

71/1/19 ETH-1000 для GET-1000S ZMD



71/1/22 ETH-20-2Li для GET-20-2Li HLN



71/1/16 ETH-40-4Li для GET-40-3Li, GET-40-4Li NGP



71/1/14 ETH-400 для GET-400 ENB

71/1/5 ETH-400 для GET-400 SAF



71/1/15 ETH-600 для GET-600 ENB



71/2/25 GTH «Easy Load» для GGT, GET-1200, GET-1500, GET-1700



71/2/9 GTH для GGT и GET-1200SL SAF, ZMD



71/2/24 для TH-1, GGT и GET-1200SL, GET-1500SL



71/2/40 для GGT и GET-1200-2000

15 м  
длина

2 мм



71/1/9 R2015 (круг)

71/1/10 S2015 (звезда)

71/1/11 TS2015 (витой квадрат)

12 м  
длина

2.4 мм



71/2/11 R2412 (круг)

71/2/12 S2412 (звезда)

71/2/13 TS2412 (витой квадрат)

12 м  
длина

3 мм



71/2/1 R3012 (круг)

71/2/2 S3012 (звезда)

71/2/3 TS3012 (витой квадрат)

## ЛЕСКИ

**HÜTER**

15 м  
длина

1.2 мм



71/1/8 R1215 (круг)

100 м  
длина

2.4 мм



71/2/4 S24100 (звезда)

НОВИНКА

100 м  
длина

усилен-  
ная



2.4  
мм

71/2/5 TS24100 (витой квадрат)

## ТРИММЕРЫ-КУСТОРЕЗЫ



Li-Ion  
1500  
мА·ч

3,6В

8 мм  
толщина  
реза

насадка-  
кусторез

1100  
об/мин

насадка-  
триммер



70/1/29 GET-3,6H телескопич. штанга

70/1/28 GET-3,6

70/1/41 GET-120

Li-Ion  
1500  
мА·ч

насадка-  
кусторез

7,2В

насадка-  
триммер

1100  
об/мин

8 мм  
толщина  
реза



70/1/39 GET-7,2H телескопич. штанга

70/1/38 GET-7,2



Li-Ion  
2000  
мА·ч

20В

520 мм  
лезвие

1500  
об/мин

14 мм  
толщина  
реза

70/1/42 GET-20H



220В

750 Вт

510 мм  
лезвие

1600  
об/мин

16 мм  
толщина  
реза

70/1/43 GET-7551

## ГАЗОКОСИЛКИ АККУМУЛЯТОРНЫЕ



Li-Ion  
4А·ч

20В

ширина  
среза  
32 см

единая  
аккумуля-  
торная  
платформа  
EA±



НОВИНКА

70/4/44 CLM-20Li

Li-Ion  
4А·ч

40В

ширина  
среза  
37 см



70/4/10 CLM-40Li

## ГАЗОКОСИЛКИ ЭЛЕКТРИЧЕСКИЕ



1000 Вт

220В

ширина  
среза  
32 см

траво-  
сборник  
35 л



70/4/3 ELM-1000 пластиковый трав.

1300 Вт

220В

ширина  
среза  
33 см

траво-  
сборник  
30 л



70/4/18 ELM-1300/33 пластиковый трав.

1100 Вт

220В

ширина  
среза  
32 см

траво-  
сборник  
35 л



70/4/2 ELM-1100 пластиковый травосб.

70/4/14 ELM-11A32 пластиковый травосб.

1400 Вт

220В

ширина  
среза  
38 см

траво-  
сборник  
35 л



70/4/6 ELM-1400T тканевый травосб.

70/4/4 ELM-1400P пластиковый травосб.

70/4/17 ELM-380T тканевый травосб.

1600 Вт

220В

ширина  
среза  
42 см

траво-  
сборник  
45 л



70/4/21 ELM-1600T тканевый травосб.

1800 Вт

220В

ширина  
среза  
42 см

траво-  
сборник  
45 л



70/4/5 ELM-1800T тканевый травосб.

70/4/7 ELM-1800P пластиковый травосб.

2000 Вт

220В

ширина  
среза  
43 см

траво-  
сборник  
45 л



70/4/8 ELM-2000T тканевый травосб.

70/4/9 ELM-2000P пластиковый травосб.



1200 Вт

220В

ширина  
среза  
32 см

траво-  
сборник  
35 л



70/4/15 KP-1200 ЭП пластиковый травосб.

<b>1500 Вт</b>	<b>220В</b>
ширина среза <b>38 см</b>	травосборник <b>35 л</b>

70/4/13 **KP-1500 ЭТ** тканевый травосб.

<b>2000 Вт</b>	<b>220В</b>
ширина среза <b>43 см</b>	травосборник <b>45 л</b>

70/4/16 **KP-2000 ЭП** пластиковый травосб.

## ГАЗОКОСИЛКИ БЕНЗИНОВЫЕ

### HÜTER

<b>4.0 л.с.</b> мощность
ширина среза <b>42 см</b>
травосборник <b>40 л</b>

70/3/6 **GLM-3.5LT** тканевый травосб.70/3/15 **GLM-420LT** тканевый травосб.

<b>4.0 л.с.</b> мощность
ширина среза <b>42 см</b>
травосборник <b>45 л</b>

70/3/4 **GLM-3.5T** тканевый травосб.

<b>4.0 л.с.</b> мощность
ширина среза <b>46 см</b>
травосборник <b>60 л</b>

70/3/1 **GLM-4.0T** тканевый травосб.

<b>4.0 л.с.</b> мощность
<b>боковой выброс</b>
ширина среза <b>51 см</b>

70/3/3 **GLM-4.0G**

<b>5.0 л.с.</b> мощность	ширина среза <b>46 см</b>
<b>боковой выброс</b>	<b>мульча</b>
травосборник <b>60 л</b>	<b>самоходная</b>

70/3/2 **GLM-5.0SP** пластиковый травосб.70/3/5 **GLM-5.0ST** тканевый травосб.70/3/10 **GLM-460ST** тканевый травосб.

<b>6.0 л.с.</b> мощность	ширина среза <b>53 см</b>
<b>боковой выброс</b>	<b>мульча</b>
травосборник <b>65 л</b>	<b>самоходная</b>

70/3/8 **GLM-6.0SP** пластиковый травосб.70/3/7 **GLM-6.0ST** тканевый травосб.70/3/16 **GLM-530SX** тканевый травосб.

<b>5.0 л.с.</b> мощность	ширина среза <b>56 см</b>
<b>мульча</b>	<b>боковой выброс</b>

70/3/9 **GLM-5.0L**

<b>7.0 л.с.</b> мощность	ширина среза <b>53 см</b>
<b>боковой выброс</b>	<b>мульча</b>
травосборник <b>75 л</b>	

70/3/19 **GLM-7.0SL** комбинированный

### РЕСАНТА

<b>5.0 л.с.</b> мощность	ширина среза <b>46 см</b>
<b>боковой выброс</b>	<b>мульча</b>
травосборник <b>50 л</b>	<b>самоходная</b>

70/3/11 **KP-5.0 БП** пластиковый травосб.

**5.0 л.с.**  
мощность

ширина среза **46 см**

**боковой выброс**

**мульча**

**самоходная**



70/3/12 **KP-5.0 BT** тканевый травосборник

**6.0 л.с.**  
мощность

ширина среза **53 см**

**боковой выброс**

**мульча**

**травосборник 65 л**

**самоходная**



70/3/13 **KP-6.0 BT** тканевый травосборник

**СКАРИФИКАТОРЫ-АЭРАТОРЫ ЭЛЕКТРИЧЕСКИЕ**



**1500 Вт**

**220В**

ширина среза **32 см**

травосборник **35 л**



70/16/2 **ESA-1500** тканевый травосб.

**2000 Вт**

**220В**

ширина среза **40 см**

травосборник **40 л**



70/16/3 **ESA-2000** тканевый травосб.

**СКАРИФИКАТОР-АЭРАТОР БЕНЗИНОВЫЙ**



**7.0 л.с.**  
мощность

глубина обработки **-12/+12 мм**

ширина среза **42 см**

травосборник **45 л**



70/16/1 **GSA-7,0** тканевый травосб.

**ЭЛЕКТРОПИЛЫ АККУМУЛЯТОРНЫЕ**



**Li-ion 2 А\*ч**

**20В**

**150 мм 6" шина**

**легкий вес**



70/10/22 **ELS-20Li**

**Li-ion 2 А\*ч x2**

**20В**

**150 мм 6" шина**

**легкий вес**



70/10/23 **ELS-20Li-2K**

**Li-ion 2 А\*ч**

**20В**

**150 мм 6" шина**

**легкий вес**



70/10/33 **ELS-2/6Li EA+**

**Li-ion 2 А\*ч x2**

**20В**

**150 мм 6" шина**

**легкий вес**



70/10/35 **ELS-2-Li-6K EA+**

**Li-ion 4 А\*ч**

**20В**

**200 мм 8" шина**

**легкий вес**



70/10/41 **ELS-20/8-Li-BL**



**Li-ion 4 А\*ч x2** **20В** **200 мм 8" шина** **кейс**  
70/10/40 **ELS-20/8-Li-2K-BL**



**Li-ion 4 А\*ч x2** **20В** **автоматическая смазка цепи** **250 мм 10" шина** **быстрая затяжка цепи**  
70/10/54 **ELS-20/10Li 4A**



**Li-ion 4 А\*ч x2** **40В** **автоматическая смазка цепи** **400 мм 16" шина** **быстрая затяжка цепи**  
70/10/25 **ELS-40-4Li**

**EUROLUX**

**Li-ion 2 А\*ч**

**20В**

**150 мм 6" шина**

**легкий вес**



70/10/56 **ELS-20-Li**

**Li-ion 2 А\*ч x2**

**20В**

**150 мм 6" шина**

**легкий вес**

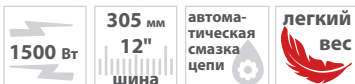

70/10/55 **ELS-20-Li-2K**

**HÜTER**

70/10/4 ELS-1500P

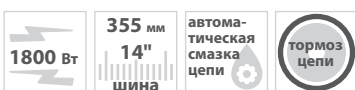

70/10/5 ELS-1800P

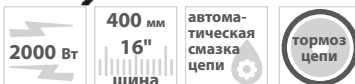

70/10/9 ELS-2.7P

70/10/3 ELS-2000P

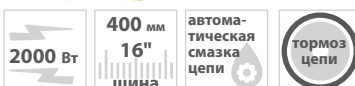

70/10/16 ELS-2.7

70/10/1 ELS-2000



70/10/6 ELS-2200P



70/10/2 ELS-2400

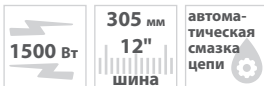

70/10/7 ELS-2800

**РЕСАНТА**

70/10/10 ЭП-1512П



70/10/11 ЭП-1814П

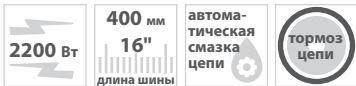

70/10/13 ЭП-2216П

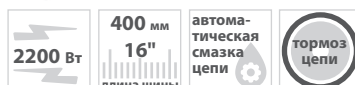

70/10/12 ЭП-2216

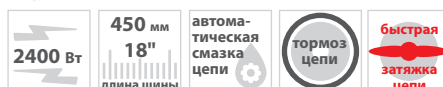

70/10/14 ЭП-2418

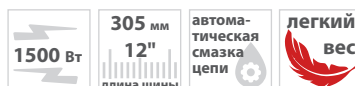
**EUROLUX**

70/10/8 ELS-1500P

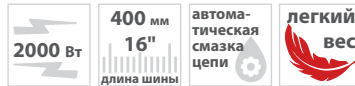

70/10/37 ELS-2000P

НОВИНКА

**ЦЕПНЫЕ БЕНЗИНОВЫЕ ПИЛЫ**

**HÜTER**

1.2 кВт  
мощность

300 мм  
12"  
ШИНА

легкий  
**START**



автоматическая  
смазка  
цепи



70/6/5 BS-25

1.5 кВт  
мощность

350 мм  
14"  
ШИНА

легкий  
**START**



автоматическая  
смазка  
цепи



**НОВИНКА**

70/6/64 MS-180 PRO

1.9 кВт  
мощность

400 мм  
16"  
ШИНА

легкий  
**START**



автоматическая  
смазка  
цепи



70/6/1 BS-40

2.3 кВт  
мощность

400 мм  
16"  
ШИНА

легкий  
**START**



автоматическая  
смазка  
цепи



70/6/12 BS-2300M

2.3 кВт  
мощность

450 мм  
18"  
ШИНА

легкий  
**START**



автоматическая  
смазка  
цепи



70/6/2 BS-45

2.3 кВт  
мощность

400 мм  
16"  
ШИНА

легкий  
**START**



автоматическая  
смазка  
цепи



70/6/4 BS-45M

2.3 кВт  
мощность

350 мм  
14"  
ШИНА

легкий  
**START**



автоматическая  
смазка  
цепи



70/6/21 BS-4514

2.8 кВт  
мощность

505 мм  
20"  
ШИНА

легкий  
**START**



автоматическая  
смазка  
цепи



70/6/3 BS-52

70/6/19 BS-2800M

2.8 кВт  
мощность

450 мм  
18"  
ШИНА

легкий  
**START**



автоматическая  
смазка  
цепи



70/6/9 BS-52M

3.3 кВт  
мощность

505 мм  
20"  
ШИНА

легкий  
**START**



автоматическая  
смазка  
цепи



70/6/6 BS-62

3.3 кВт  
мощность

450 мм  
18"  
ШИНА

легкий  
**START**



автоматическая  
смазка  
цепи



70/6/22 BS-6218

**РЕСАНТА**

2.3 кВт  
мощность

**ПРОФ**  
ЦЕПЬ

легкий  
**START**

400 мм  
16"  
ШИНА



тормоз  
цепи

автоматическая  
смазка  
цепи



70/6/14 БП-4516

2.3 кВт  
мощность

**ПРОФ**  
ЦЕПЬ

450 мм  
18"  
ШИНА



тормоз  
цепи

автоматическая  
смазка  
цепи



70/6/13 БП-4518

2.8 кВт  
мощность

**ПРОФ**  
ЦЕПЬ

450 мм  
18"  
ШИНА



тормоз  
цепи

автоматическая  
смазка  
цепи



70/6/16 БП-5218

2.8 кВт  
мощность

**ПРОФ**  
ЦЕПЬ

505 мм  
20"  
ШИНА



тормоз  
цепи

автоматическая  
смазка  
цепи



70/6/15 БП-5220

3.3 кВт  
мощность

**ПРОФ**  
ЦЕПЬ

505 мм  
20"  
ШИНА



тормоз  
цепи

автоматическая  
смазка  
цепи



70/6/17 БП-6220

## EUROLUX



<b>2.3</b> кВт мощность	400 мм шина 16"			автоматическая смазка цепи
70/6/7	GS-4516			



<b>2.3</b> кВт мощность	505 мм шина 20"			автоматическая смазка цепи
70/6/25	GS-4518			



<b>2.8</b> кВт мощность	450 мм шина 18"			автоматическая смазка цепи
70/6/26	GS-5218			



<b>2.8</b> кВт мощность	505 мм шина 20"			автоматическая смазка цепи
70/6/8	GS-5220			



<b>3.1</b> кВт мощность	505 мм шина 20"			автоматическая смазка цепи
70/6/27	GS-6220			

## ШИНЫ



71/4/37	CS-61	длина шины 6" шаг цепи 0,25"
---------	-------	---------------------------------



71/4/14	CS-121	длина шины 12" шаг цепи 0,375"
71/4/18	CS-141	длина шины 14" шаг цепи 0,375"
71/4/4	CS-161	длина шины 16" шаг цепи 0,375"
71/4/5	CS-181	длина шины 18" шаг цепи 0,325"
71/4/2	CS-181E	длина шины 18" шаг цепи 0,375"
71/4/6	CS-201	длина шины 20" шаг цепи 0,325"

## ЦЕПИ

### HÜTER



71/4/36	C9/36	длина шины 6" шаг цепи 0,25" толщина звена 1,1мм
---------	-------	--



71/4/38	C10	длина шины 8" шаг цепи 0,25" толщина звена 1,1мм
---------	-----	--



71/4/25	C7 Prof/50	длина шины 14" шаг цепи 0,375" толщина звена 1,3 мм
71/4/26	C8 Prof/52	длина шины 14" шаг цепи 0,375" толщина звена 1,3 мм
71/4/20	C1 Prof/57	длина шины 16" шаг цепи 0,375" толщина звена 1,3 мм
71/4/21	C3 Prof/72	длина шины 18" шаг цепи 0,325" толщина звена 1,5 мм
71/4/22	C4 Prof/76	длина шины 20" шаг цепи 0,325" толщина звена 1,5 мм



71/4/15	C5/45	длина шины 12" шаг цепи 0,375" толщина звена 1,3 мм
71/4/19	C6/53	длина шины 14" шаг цепи 0,375" толщина звена 1,3 мм
71/4/7	C1/57	длина шины 16" шаг цепи 0,375" толщина звена 1,3 мм
71/4/3	C2/62	длина шины 18" шаг цепи 0,375" толщина звена 1,3 мм
71/4/8	C3/72	длина шины 18" шаг цепи 0,372" на 1,5 мм
71/4/9	C4/76	длина шины 20" шаг цепи 0,325" толщина звена 1,5 мм

**БЕНЗОРЕЗЫ**



НОВИНКА



3500 Вт  
глубина резания 125 мм  
сухая и мокрая резка  
350 мм диск  
+ 2 воздушных фильтра и ремень

74/8/1 GC-7414



НОВИНКА

3500 Вт  
глубина резания 125 мм  
сухая и мокрая резка  
350 мм диск  
+ 2 воздушных фильтра и ремень

74/8/2 GC-7414B

**САДОВЫЕ ИЗМЕЛЬЧИТЕЛИ ЭЛЕКТРИЧЕСКИЕ**



2500 Вт 220В  
плавный пуск защита от перегрузки



40 мм max Ø дерева

/11 ESH-2500 электродвигатель

2500 Вт 220В  
защита от перегрузки 40 мм max Ø дерева



70/13/21 ESH-40 электродвигатель

2500 Вт 220В  
плавный пуск защита от перегрузки



45 мм max Ø дерева

70/13/16 ESH-2500T электродвигатель

2800 Вт 220В

плавный пуск защита от перегрузки

45 мм max Ø дерева



70/13/17 ESH-2800PRO асинхронный двигатель



2500 Вт 220В

защита от перегрузки 40 мм max Ø дерева



70/13/36 IS-2500 электродвигатель

**САДОВЫЙ ИЗМЕЛЬЧИТЕЛЬ БЕНЗИНОВЫЙ**



7.8 л.с. мощность

4 ТАКТНЫЙ

50 мм max Ø дерева



70/13/37 GSH-7800 бензиновый

**ДРОВОКОЛЫ ЭЛЕКТРИЧЕСКИЕ**



2000 Вт 230В

длина бревна 370 мм 250 мм max Ø бревна



70/14/8 HLS-4500

3300 Вт 220В

длина бревна 520 мм 300 мм max Ø бревна



70/14/2 HLS-5500H высокая рама

70/14/5 HLS-5500/52H высокая рама

3300 Вт 220В

длина бревна 520 мм 300 мм max Ø бревна



70/14/1 HLS-5500

3500 Вт 230В

длина бревна 1070 мм 300 мм max Ø бревна



70/14/9 HLS-6500

**АККУМУЛЯТОРНАЯ МОЙКА ВЫСОКОГО ДАВЛЕНИЯ**



Li-Ion емкость 2 А\*ч 20 В

42 бар max давление



70/8/93 W20-Li

**МОЙКИ ВЫСОКОГО ДАВЛЕНИЯ**



1400 Вт 70 бар рабочее давление

105 бар max давление 342 л/ч расход жидкости



70/8/4 W105-GS без барабана

1400 Вт 70 бар рабочее давление

105 бар max давление 342 л/ч расход жидкости



70/8/3 W105-P без барабана

1650 Вт 90 бар рабочее давление

135 бар max давление 360 л/ч расход жидкости



70/8/9 W135-AR с барабаном

1650 Вт	90 бар рабочее давление
135 бар тах давление	360 л/ч расход жидкости



70/8/13 **M135-HP** без барабана

1650 Вт	90 бар рабочее давление
135 бар тах давление	360 л/ч расход жидкости



70/8/6 **M135-PW** без барабана

70/8/28 **M-3-1650** без барабана

1900 Вт	110 бар рабочее давление
165 бар тах давление	375 л/ч расход жидкости



70/8/10 **W165-ARV** с активным барабаном

70/8/12 **W165-QL** с барабаном

70/8/7 **W165-PW** без барабана

70/8/25 **M2000-A** без барабана

2500 Вт	130 бар рабочее давление
195 бар тах давление	420 л/ч расход жидкости



70/8/16 **W195-ARV** с активным барабаном

70/8/14 **W195-QL** с барабаном

2500 Вт	130 бар рабочее давление
195 бар тах давление	420 л/ч расход жидкости
шланг 8 м	ПЕНО- генератор профессио- нальный



70/8/15 **W195-PRO** с барабаном

70/8/53 **W195-ARV PRO** с активным барабаном

70/8/31 **W-4-2500PRO** с барабаном



2500 Вт	130 бар рабочее давление
195 бар тах давление	420 л/ч расход жидкости



шланг 8 м	ПЕНО- генератор профессио- нальный
--------------	---

70/8/17 **M-195-PW-PRO** без барабана

2500 Вт	130 бар рабочее давление
195 бар тах давление	420 л/ч расход жидкости

пистолет  
с регули-  
ровкой  
мощности



шланг 8 м	ПЕНО- генератор профессио- нальный
--------------	---

70/8/54 **M-195-PW-PRO  
smart professional** без барабана

2500 Вт	135 бар рабочее давление
200 бар тах давление	430 л/ч расход жидкости



шланг 8 м	ПЕНО- генератор профессио- нальный
--------------	---

70/8/41 **W200i  
PROFESSIONAL** с барабаном

2600 Вт	145 бар рабочее давление
210 бар тах давление	450 л/ч расход жидкости

асинхрон-  
ный  
двигатель



шланг 8 м	ПЕНО- генератор профессио- нальный
--------------	---

70/8/18 **W210i PROFESSIONAL** с барабаном

70/8/33 **W-5-2600 PRO** с барабаном

3300 Вт	110-170 бар рабочее давление
240 бар тах давление	600 л/ч расход жидкости

асинхрон-  
ный  
двигатель



НОВИНКА

шланг 10 м	ПЕНО- генератор профессио- нальный
---------------	---

70/8/55 **W240i SMART  
PROFESSIONAL** с барабаном

1700 Вт	150 бар рабочее давление
100 бар тах давление	365 л/ч расход жидкости



70/8/26 **мойка-пылесос  
W150-MF** с барабаном

## РЕСАНТА

1650 Вт	90 бар рабочее давление
140 бар макс давление	360 л/ч расход жидкости



70/8/19 **MP-140** без барабана

1900 Вт	110 бар рабочее давление
170 бар макс давление	375 л/ч расход жидкости



70/8/20 **MP-170** без барабана

70/8/21 **MP-170Б** с барабаном

2500 Вт	130 бар рабочее давление
200 бар макс давление	420 л/ч расход жидкости



70/8/22 **MP-200 П** без барабана

70/8/23 **MP-200 БП** с барабаном

2600 Вт	145 бар рабочее давление	асинхронный двигатель
220 бар макс давление	450 л/ч расход жидкости	



70/8/24 **MP-220 ПРОФ** с барабаном

## EUROLUX

1600 Вт	90 бар рабочее давление
130 бар макс давление	320 л/ч расход жидкости



70/8/56 **W-130** без барабана

1800 Вт	100 бар рабочее давление
155 бар макс давление	350 л/ч расход жидкости



НОВИНКА

70/8/57 **M-155 PRO** без барабана

2200 Вт	110 бар рабочее давление
175 бар макс давление	380 л/ч расход жидкости



НОВИНКА

70/8/58 **W-175 PRO** без барабана

2500 Вт	130 бар рабочее давление
200 бар макс давление	430 л/ч расход жидкости



НОВИНКА

70/8/59 **W-200 PRO FG** без барабана

## АВТОШАМПУНИ

обильная пена	приятный аромат
антистатический эффект	1 л



71/5/20 **Для бесконтактной мойки**

от сильных загрязнений	приятный аромат
антистатический эффект	1 л



71/5/21 **Для бесконтактной мойки усиленный**

## ОПРЫСКИВАТЕЛИ АККУМУЛЯТОРНЫЕ

Li-Ion емкость 2 А*ч	3,7 В
1,5 л объем бака	0,42 л/мин производительность



70/13/44 **SP-2 Li**

Li-Ion емкость 2 А*ч	2,8 л/мин производительность
5 л объем бака	12 В



НОВИНКА

70/13/54 **SP-5AC**

Li-Ion емкость 2 А*ч	3 л/мин производительность
8 л объем бака	12 В



НОВИНКА

70/13/53 **SP-8AC**

Li-Ion емкость 6 А*ч	3,2 л/мин производительность
10 л объем бака	12 В



70/13/43 **SP-10 Li**

Li-Ion емкость 8 А*ч	3,2 л/мин производительность
10 л объем бака	12 В



70/13/52 **SP-10AC**

Li-Ion емкость 3 А*ч	3,2 л/мин производительность
10 л объем бака	12 В



НОВИНКА

70/13/101 **SP-10Li-SFA**

70/13/102 **SP-10AC-SFA**



70/13/28 SP-12AC

70/13/39 SP-12/8AC



70/13/29 SP-16AC

## РЕСАНТА



70/13/40 SP-12CK

## ОПРЫСКИВАТЕЛИ БЕНЗИНОВЫЕ

### HÜTER



70/13/66 GS-4311



70/13/67 GS-5215



## ВОЗДУХОДУВКА АККУМУЛЯТОРНАЯ

### HÜTER



20 В



70/13/64

CB-20Li EA+

## ВОЗДУХОДУВКА ЭЛЕКТРИЧЕСКАЯ

### HÜTER



70/13/38

EB-3000

с режимом всасывания

## ВОЗДУХОДУВКИ БЕНЗИНОВЫЕ

### HÜTER



70/13/14

GB-26



70/13/15

GB-26V

с режимом всасывания

2150 Вт

анти-вибрационная система

1350 м³/ч  
макс. объем воздуха

ранцевая система



НОВИНКА

70/13/46 GB-52S

## МОТОПОМПЫ

HÜTER

2 тактный

40 мм  
1,5" Ø патрубков30 м  
высота напора130 л/мин  
производительность

70/11/1 MP-25

4 тактный

40 мм  
1,5" Ø патрубков30 м  
высота напора300 л/мин  
производительность

70/11/2 MP-40

4 тактный

50 мм  
2" Ø патрубков32 м  
высота напора600 л/мин  
производительность

70/11/3 MP-50

70/11/8 MP-600-2

4 тактный

80 мм  
3" Ø патрубков32 м  
высота напора1300 л/мин  
производительность

70/11/7 MP-80

70/11/4 MPD-80

4 тактный

100 мм  
4" Ø патрубка32 м  
высота напора1800 л/мин  
производительность

70/11/5 MP-100

70/11/6 MPD-100 с электростартером

## МОТОБУРЫ

HÜTER

2 кВт

52 см³  
объем двигателя

металлический шнек для грунта и льда

300 мм  
макс. Ø шнека

70/13/1 GGD-52

70/13/22 GGD-300

2,4 кВт

63 см³  
объем двигателя

металлический шнек для грунта и льда

300 мм  
макс. Ø шнека

70/13/18 GGD-62

4 тактный

50 мм  
2" Ø патрубков32 м  
высота напора600 л/мин  
производительность

70/13/12 Бур AW-150 Ø 150 мм, 800 мм для льда

70/13/13 Бур AW-200 Ø 200 мм, 800 мм для льда

4 тактный

80 мм  
3" Ø патрубков32 м  
высота напора1300 л/мин  
производительность

70/13/2 Бур AG-100 Ø 100 мм, 800 мм

70/13/3 Бур AG-150 Ø 150 мм, 800 мм

70/13/4 Бур AG-200 Ø 200 мм, 800 мм

70/13/5 Бур AG-250 Ø 250 мм, 800 мм

70/13/6 Бур AG-300 Ø 300 мм, 800 мм

## РЕСАНТА

2 кВт

52 см³  
объем двигателя

металлический шнек для грунта и льда

300 мм  
макс. Ø шнека

70/13/30 МБ-52

2,4 кВт

63 см³  
объем двигателя

металлический шнек для грунта и льда

300 мм  
макс. Ø шнека

70/13/31 МБ-63



70/13/32 Бур AG-150 Ø 150 мм, 800 мм

70/13/33 Бур AG-200 Ø 200 мм, 800 мм

70/13/34 Бур AG-250 Ø 250 мм, 800 мм

## СНЕГОУБОРЩИКИ АККУМУЛЯТОРНЫЕ

HÜTER

20 В

22/30 см  
высота/ширина захватаLi-ion  
4 А\*ч

НОВИНКА

70/7/114 SGC 20-Li 1 аккумулятор

70/7/115 SGC 20-2Li 2 аккумулятора

40 В

30/48 см  
высота/ширина захватаLi-ion  
4 x2 А\*ч

НОВИНКА

70/7/113 SGC 40Li 2 аккумулятора

## СНЕГОУБОРЩИКИ ЭЛЕКТРИЧЕСКИЕ

### HÜTER

**1700 Вт**  
высота/  
ширина  
захвата

23/30 см



НОВИНКА

70/7/112 SGC 1700E электродвигатель

**2300 Вт**  
высота/  
ширина  
захвата

30/50 см

**1**  
скорость  
вперед



70/7/6 SGC 2300E электродвигатель

**2500 Вт**  
высота/  
ширина  
захвата

30/50 см

**1**  
скорость  
вперед

фара



70/7/77 SGC 2500EL электродвигатель

## СНЕГОУБОРЩИКИ БЕНЗИНОВЫЕ

### HÜTER

**6.5 л.с.**  
мощность

42/56 см  
высота/  
ширина  
захвата

**4 2**  
скорости  
вперед/назад



70/7/25 SGC 6,5

**7.0 л.с.**  
мощность

42/56 см  
высота/  
ширина  
захвата

**4 2**  
скорости  
вперед/назад



70/7/5 SGC 4000



**7.0 л.с.**  
мощность

фара

42/56 см  
высота/  
ширина  
захвата

**4 2**  
скорости  
вперед/назад



70/7/22 SGC 4000L

**7.0 л.с.**  
мощность

54/56 см  
высота/  
ширина  
захвата

**5 2**  
скорости  
вперед/назад



70/7/1 SGC 4100

**7.0 л.с.**  
мощность

**4 2**  
скорости  
вперед/назад

42/56 см  
высота/  
ширина  
захвата

фара

электростартер  
от АКБ 12В



70/7/13 SGC 4000B

**7.0 л.с.**  
мощность

54/56 см  
высота/  
ширина  
захвата

**5 2**  
скорости  
вперед/назад



70/7/44 SGC 6,8

**7.0 л.с.**  
мощность

**4 2**  
скорости  
вперед/назад

42/56 см  
высота/  
ширина  
захвата

фара

электростартер  
от сети 220В



70/7/14 SGC 4000E

**7.0 л.с.**  
мощность

фара

54/56 см  
высота/  
ширина  
захвата

**5 2**  
скорости  
вперед/назад



70/7/15 SGC 4100L

7.0 л.с.  
мощность



54/68 см  
высота/ширина захвата

6.2 скорости  
вперед/назад

70/7/26 SGC 4100LX

7.0 л.с.  
мощность

54/68 см  
высота/ширина захвата

5.2 скорости  
вперед/назад



70/7/46 SGC 4100W

7.0 л.с.  
мощность

5.2 скорости  
вперед/назад

54/56 см  
высота/ширина захвата



70/7/28 SGC 7,0

70/7/2 SGC 4800B

7.0 л.с.  
мощность

5.2 скорости  
вперед/назад

54/56 см  
высота/ширина захвата



70/7/16 SGC 4800E

7.0 л.с.  
мощность

6.2 скорости  
вперед/назад

54/68 см  
высота/ширина захвата



70/7/27 SGC 4800EX

7.5 л.с.  
мощность

54/74 см  
высота/ширина захвата

6.2 скорости  
вперед/назад



70/7/36 SGC 5500X

7.5 л.с.  
мощность

5.2 скорости  
вперед/назад

54/74 см  
высота/ширина захвата



70/7/21 SGC 5500B

8.0 л.с.  
мощность

6.2 скорости  
вперед/назад

регули-  
ровка  
высоты

54/62 см  
высота/ширина захвата



РАЗБЛО-  
КИРОВКА  
ДИФФ.



70/7/23 SGC 6000CD

8.0 л.с.  
мощность

6.2 скорости  
вперед/назад

54/62 см  
высота/ширина захвата



70/7/45 SGC 8,0

8.0 л.с.  
мощность

6.2 скорости  
вперед/назад

54/62 см  
высота/ширина захвата



70/7/7 SGC 6000

11.0 л.с.  
мощность

54/70 см  
высота/ширина захвата



6.2 скорости  
вперед/назад



70/7/18 SGC 8000

13.0 л.с.  
мощность

54/70 см  
высота/ширина захвата



6.2 скорости  
вперед/назад



РАЗБЛО-  
КИРОВКА  
ДИФФ.

70/7/4 SGC 8100C

13.0 л.с.  
мощность

54/70 см  
высота/ширина захвата



6.2 скорости  
вперед/назад



70/7/3 SGC 8100

15.0 л.с.  
мощность

54/70 см  
высота/ширина захвата



6.2 скорости  
вперед/назад



РАЗБЛО-  
КИРОВКА  
ДИФФ.

70/7/24 SGC 11000CD

## РЕСАНТА

7.0 л.с.  
мощность

42/56 см  
высота/ширина захвата

4.2 скорости  
вперед/назад



70/7/29 CB 4000

**7.0** л.с.  
мощность

54,56 см

высота/  
ширина  
захвата

**5:2**  
скорости  
вперед/назад



70/7/30 СБ 4100

**7.0** л.с.  
мощность

54,56 см

высота/  
ширина  
захвата

**6:2**  
скорости  
вперед/назад



70/7/31 СБ 4100ПФ

**7.0** л.с.  
мощность



фара

54,56 см

высота/  
ширина  
захвата



электростартер  
от АКБ 12В

**5:2**  
скорости  
вперед/назад



70/7/32 СБ 4800Б

**7.0** л.с.  
мощность



фара

54,56 см

высота/  
ширина  
захвата

**6:2**  
скорости  
вперед/назад



электростартер  
от сети 220В



70/7/33 СБ 4800ПЗ

**8.0** л.с.  
мощность

**6:2**  
скорости  
вперед/назад

54,62 см

высота/  
ширина  
захвата



фара



электростартер  
от сети 220В



70/7/34 СБ 6000Э



**13.0** л.с.  
мощность

**6:2**  
скорости  
вперед/назад

54,70 см

высота/  
ширина  
захвата



фара



электростартер  
от сети 220В

подогрев  
ручек



70/7/35 СБ8100Э

## ПОДМЕТАЛЬНАЯ МАШИНА

**HÜTER**

**7.0** л.с.  
мощность

**4:2**  
скорости  
вперед/назад

70 см

ширина  
очистки

**40** см  
Ø щетки



поворотная  
щетка



70/7/19 SGC 4100S

42/56 см

высота/  
ширина  
захвата снега



70/7/20 Насадка-снегоуборщик для подметальной машины

## ВИБРОПЛИТЫ БЕНЗИНОВЫЕ

**HÜTER**

**6.5** л.с.  
мощность

**15** кН  
центробежная  
сила

530  
350 мм  
размер  
плиты

**30** см  
глубина  
уплотнения

735 м<sup>3</sup>/ч  
произво-  
димость

**60** кг  
вес



74/6/5 VP-60

**6.5** л.с.  
мощность

**25** кН  
центробежная  
сила

540  
430 мм  
размер  
плиты

**35** см  
глубина  
уплотнения

1050 м<sup>3</sup>/ч  
произво-  
димость

**89** кг  
вес



74/6/1 VP-35

**6.5** л.с.  
мощность

**25** кН  
центробежная  
сила

**13,3** л  
бак для  
воды

540  
430 мм  
размер  
плиты

**35** см  
глубина  
уплотнения

**90** кг  
вес

1050 м<sup>3</sup>/ч  
произво-  
димость



74/6/2 VP-35W

74/6/4 VP-90W

<b>6.5</b> л.с. МОЩНОСТЬ	<b>25</b> кН центробежная сила	<b>13,3</b> л бак для воды
<b>580</b> мм размер плиты	<b>35</b> см глубина уплотнения	
<b>108</b> кг вес	<b>1050</b> м³/ч производительность	

74/6/10 **VP-110W**

**КОВРИКИ ДЛЯ ВИБРОПЛИТЫ**

**HÜTER**

74/6/3	<b>VPC-1</b>	570x430x6 мм
74/6/6	<b>VPC-2</b>	530x350x6 мм <b>НОВИНКА</b>
74/6/11	<b>VPC-5840</b>	580x400x6 мм <b>НОВИНКА</b>

**МАСЛА**

**HÜTER**

<b>4</b> для тактных	<b>10W-40</b> по SAE	
API SL JASO MA2 спецификации	<b>1</b> л	

73/8/1/1 **4T** полусинтетическая основа

<b>4</b> для тактных	<b>5W-30</b> по SAE	
API SL JASO MA2 спецификации	<b>1</b> л	

73/8/1/2 **4T** синтетическая основа

<b>2</b> для тактных	<b>40</b> по SAE	
API TC ISO-L-EGB JASO FB спецификации	<b>1</b> л	

73/8/3/2 **2T** полусинтетическая основа

для пильных цепей и шин	<b>80W-90</b> по SAE	
API GL-3 спецификации	<b>1</b> л	

73/8/2/1 **Цепное** минеральная основа

для трансмиссий мотоблоков и с/х техники	<b>90</b> по SAE	
API GL-3 спецификации	<b>1</b> л	

73/8/2/2 **SAE-90** минеральная основа

компрессорное масло	<b>90</b> по SAE	
VLD-100 спецификации	<b>1</b> л	<b>НОВИНКА</b>

73/8/2/3 **VLD-100** минеральная основа

<b>2</b> для тактных	<b>ВЮ</b>	
API TC спецификации	<b>1</b> л	

73/8/3/3 **2T ULTRA** синтетическая основа

**ОДНОФАЗНЫЕ ЦИФРОВЫЕ СТАБИЛИЗАТОРЫ ПОНИЖЕННОГО НАПЯЖЕНИЯ**

**РЕСАНТА**

220±8%в вых. напряжение	90-260в вх. напряжение	
гарантия 3 года	цифровой дисплей	

63/6/23 **СПН-900** **0,9 кВт**

220±8%в вых. напряжение	90-260в вх. напряжение	
гарантия 3 года	цифровой дисплей	

63/6/25	<b>СПН-3600</b>	<b>3,6 кВт</b>
63/6/26	<b>СПН-5400</b>	<b>5,4 кВт</b>
63/6/27	<b>СПН-8300</b>	<b>8,3 кВт</b>
63/6/28	<b>СПН-13500</b>	<b>13,5 кВт</b>

220±8%в вых. напряжение	90-260в вх. напряжение	
гарантия 3 года	цифровой дисплей	

63/6/29	<b>СПН-17000</b>	<b>17,0 кВт</b>
63/6/30	<b>СПН-22500</b>	<b>22,5 кВт</b>

**HÜTER**

220±8%в вых. напряжение	110-260в вх. напряжение	
гарантия 3 года	цифровой дисплей	

63/6/12 **400GS** **0,45 кВт**

**АВТОМАТИЧЕСКИЕ СТАБИЛИЗАТОРЫ НАПЯЖЕНИЯ ОДНОФАЗНЫЕ ИНВЕРТОРНОГО ТИПА**

**РЕСАНТА**

220±2%в вых. напряжение	90-310в вх. напряжение	
цифровой дисплей		

63/6/74	<b>АСН-350/1-И</b>	<b>0,35 кВА</b>
63/6/75	<b>АСН-550/1-И</b>	<b>0,55 кВА</b>

**ЦИФРОВЫЕ НАСТЕННЫЕ СТАБИЛИЗАТОРЫ НАПЯЖЕНИЯ**

**РЕСАНТА**

220±8%в вых. напряжение	140-260в вх. напряжение	
цифровой дисплей		

63/6/9 **АСН-500H1/1-Ц** **0,5 кВт**

220±8%в вых. напряжение	140-260в вх. напряжение	
цифровой дисплей		

63/6/13 **АСН-1000H2/1-Ц** **1 кВт**

220±8%в вых. напряжение	140-260в вх. напряжение	
цифровой дисплей		

63/6/63	<b>АСН-500 H</b>	<b>0,5 кВт</b>
63/6/64	<b>АСН-1000 H</b>	<b>1 кВт</b>

## ЦИФРОВЫЕ НАСТЕННЫЕ СТАБИЛИЗАТОРЫ НАПЯЖЕНИЯ СЕРИИ «LUX»

### РЕСАНТА

220±8%  
(200-240)\*  
выходное  
напряжение

140-260в  
(170-260)\*  
входное  
напряжение

цифровой  
дисплей



\*- диапазон входного и выходного напряжения доступен в режиме «котел».

63/6/39 АСН-500Н/1-Ц 0,5 кВт

220±8%  
выходное  
напряжение

140-260в  
входное  
напряжение

цифровой  
дисплей



63/6/14 АСН-1000Н/1-Ц 1,0 кВт

63/6/20 АСН-1500Н/1-Ц 1,5 кВт

63/6/15 АСН-2000Н/1-Ц 2 кВт

220±8%  
выходное  
напряжение

140-260в  
входное  
напряжение

цифровой  
дисплей



63/6/21 АСН-3000Н/1-Ц 3 кВт

63/6/16 АСН-5000Н/1-Ц 5 кВт

63/6/17 АСН-8000Н/1-Ц 8 кВт

63/6/18 АСН-10000Н/1-Ц 10 кВт

63/6/22 АСН-12000Н/1-Ц 12 кВт

## ОДНОФАЗНЫЕ СТАБИЛИЗАТОРЫ ЭЛЕКТРОННОГО ТИПА

### РЕСАНТА

220±8%  
выходное  
напряжение

140-260в  
входное  
напряжение

цифровой  
дисплей



63/6/37 АСН-500Д/1-Ц 0,5 кВт

63/6/38 АСН-1000Д/1-Ц 1 кВт



220±8%  
выходное  
напряжение

140-260в  
входное  
напряжение

цифровой  
дисплей



63/6/1 АСН-500/1-Ц 0,5 кВт

63/6/2 АСН-1000/1-Ц 1 кВт

63/6/3 АСН-1500/1-Ц 1,5 кВт

63/6/4 АСН-2000/1-Ц 2 кВт

220±8%  
выходное  
напряжение

140-260в  
входное  
напряжение

ЖК дисплей



63/6/5 АСН-3000/1-Ц 3 кВт

63/6/6 АСН-5000/1-Ц 5 кВт

63/6/7 АСН-8000/1-Ц 8 кВт

63/6/8 АСН-10000/1-Ц 10 кВт

220±8%  
выходное  
напряжение

140-260в  
входное  
напряжение

ЖК дисплей



63/6/40 АСН-10000БА 10 кВт

220±8%  
выходное  
напряжение

140-260в  
входное  
напряжение

ЖК дисплей



63/6/10 АСН-12000/1-Ц 12 кВт

220±8%  
выходное  
напряжение

140-260в  
входное  
напряжение

цифровой  
дисплей



63/6/11 АСН-15000/1-Ц 15 кВт

63/6/19 АСН-20000/1-Ц 20 кВт

380±8%  
выходное  
напряжение

240-450в  
входное  
напряжение

цифровой  
дисплей



63/4/17 АСН-15000/3-Ц 15 кВт

63/4/18 АСН-30000/3-Ц 30 кВт

**ОДНОФАЗНЫЕ СТАБИЛИЗАТОРЫ ЭЛЕКТРОМЕХАНИЧЕСКОГО ТИПА**

**РЕСАНТА**

220±2%  
выходное напряжение

140-260в  
входное напряжение

ЖК дисплей  
**88**



63/1/6	АСН-5000/1-ЭМ	5 кВт
63/1/7	АСН-8000/1-ЭМ	8 кВт
63/1/8	АСН-10000/1-ЭМ	10 кВт
63/1/17	АСН-12000/1-ЭМ	12 кВт

220±2%  
выходное напряжение

140-260в  
входное напряжение

ЖК дисплей  
**88**



63/3/2	АСН-20000/1-ЭМ	20 кВт
63/3/3	АСН-30000/1-ЭМ	30 кВт

**ТРЕХФАЗНЫЕ СТАБИЛИЗАТОРЫ ЭЛЕКТРОМЕХАНИЧЕСКОГО ТИПА**

**РЕСАНТА**

380±2%  
выходное напряжение

240-430в  
входное напряжение

цифровой дисплей  
**88**



63/4/1	АСН-3000/3-ЭМ	3,0 кВт
63/4/2	АСН-4500/3-ЭМ	4,5 кВт

380±2%  
выходное напряжение

240-430в  
входное напряжение

цифровой дисплей  
**88**



63/4/3	АСН-6000/3-ЭМ	6 кВт
63/4/4	АСН-9000/3-ЭМ	9 кВт
63/4/5	АСН-15000/3-ЭМ	15 кВт

380±2%  
выходное напряжение

240-430в  
входное напряжение

ЖК дисплей  
**88**



63/4/6	АСН-20000/3-ЭМ	20 кВт
63/4/7	АСН-30000/3-ЭМ	30 кВт

380±2%  
выходное напряжение

240-430в  
входное напряжение

ЖК дисплей  
**88**



63/4/14	АСН-45000/3-ЭМ	45 кВт
63/4/10	АСН-60000/3-ЭМ	60 кВт
63/4/15	АСН80000/3-ЭМ	80 кВт

380±2%  
выходное напряжение

240-430в  
входное напряжение



63/4/11	АСН100000/3-ЭМ	100 кВт
63/4/12	АСН150000/3-ЭМ	150 кВт

**БЫТОВЫЕ ОДНОФАЗНЫЕ ЦИФРОВЫЕ СТАБИЛИЗАТОРЫ**

**РЕСАНТА**

220±8%  
выходное напряжение

140-260в  
входное напряжение



63/6/32	С1000	1.0 кВт
63/6/33	С1500	1.5 кВт
63/6/34	С2000	2.0 кВт

**СВАРОЧНЫЕ АППАРАТЫ ИНВЕРТОРНЫЕ**

**РЕСАНТА**

гарантия  
**2**  
года

форсаж дуги

Anti Stick

70%  
продолжительность нагрузки

горячий старт

2,3м  
сварочный кабель



65/1	САИ-160	10-160 А
65/2	САИ-190	10-190 А
65/77	САИ-205	10-205 А
65/3	САИ-220	10-220 А
65/22	САИ-220 в кейсе	10-220 А
65/6	САИ-250	10-250 А
65/23	САИ-250 в кейсе	10-250 А

гарантия  
**2**  
года

регулируемый форсаж дуги

ЖК дисплей  
**88**

70%  
продолжительность нагрузки

горячий старт

Anti Stick

VRD



65/25	САИ-315	20-315 А
-------	---------	----------

гарантия  
**2**  
года

регулируемый форсаж дуги

цифровой дисплей  
**88**

VRD

60%  
продолжительность нагрузки

регулируемый горячий старт

Anti Stick

пульт ду

380  
(±15%) в пониженное напряжение питающей сети



65/112	САИ-400	35-390 А
--------	---------	----------

**ВИХРЬ**

70%  
продолжительность нагрузки

форсаж дуги

Anti Stick

ЖК дисплей  
**88**

горячий старт



НОВИНКА

65/50	ИС-180	15-180 А
65/51	ИС-200	10-200 А
65/52	ИС-220	10-220 А
65/53	ИС-250	10-250 А

**EUROLUX**70%  
продолжи-  
тельность  
нагрузки**Anti  
Stick**форсаж  
дугигорячий  
старт

65/26	IWM-160	10-160 A
65/27	IWM-190	10-190 A
65/66	IWM-205	10-205 A
65/28	IWM-220	10-220 A
65/29	IWM-250	10-250 A

**РЕСАНТА****СЕРИЯ «КОМПАКТ»**гарантия  
**2**  
года70%  
продолжи-  
тельность  
нагрузкифорсаж  
дугигорячий  
стартлегкий  
вес**Anti  
Stick**

65/35	САИ-160К	10-160 A
65/36	САИ-190К	10-190 A
65/37	САИ-220К	10-220 A
65/38	САИ-250К	10-250 A

**СЕРИЯ «Т LUX»**гарантия  
**5**  
лет70%  
продолжи-  
тельность  
нагрузки**MMA  
синергия  
режим**форсаж  
дугигорячий  
старт

ЖК дисплей

**MMA  
режим**3м  
сварочный  
кабель**Anti  
Stick**

65/69	САИ-160T LUX	20-160 A
65/70	САИ-190T LUX	20-190 A
65/78	САИ-205T LUX	20-205 A
65/71	САИ-220T LUX	20-220 A
65/72	САИ-250T LUX	20-250 A

**СЕРИЯ «Д»**гарантия  
**2**  
года70%  
продолжи-  
тельность  
нагрузки**Anti  
Stick**форсаж  
дугигорячий  
стартTIG  
LIFT  
SYNцифровой  
88  
дисплей

НОВИНКА

65/138	САИ-160Д	20-160 A
65/139	САИ-190Д	20-190 A
65/140	САИ-220Д	20-220 A
65/141	САИ-250Д	20-250 A

**СЕРИЯ «ПН»**гарантия  
**2**  
года70%  
продолжи-  
тельность  
нагрузки3м  
сварочный  
кабельрегулируемый  
форсаж  
дугирегулируемый  
горячий  
стартMMA  
TIG  
LIFTцифровой  
88  
дисплей**VRD****Anti  
Stick**

65/18	САИ-160ПН	20-160 A
65/19	САИ-190ПН	20-190 A
65/20	САИ-220ПН	20-220 A
65/21	САИ-250ПН	20-250 A

**СЕРИЯ «ПРОФ»**гарантия  
**2**  
года70%  
продолжи-  
тельность  
нагрузки100-260 В  
пониженное  
напряжение  
питающей  
сетирегулируемый  
форсаж  
дугигорячий  
старт

ЖК дисплей

3м  
сварочный  
кабель**Anti  
Stick****PFC**

65/30	САИ-190ПРОФ	10-190 A
65/31	САИ-250ПРОФ	10-250 A

**СЕРИЯ «ПРОМ»**гарантия  
**2**  
года70%  
продолжи-  
тельность  
нагрузкирегулируемый  
форсаж  
дугирегулируемый  
горячий  
старт

ЖК дисплей

**VRD****Anti  
Stick**380  
(±15%) в  
пониженное  
напряжение  
питающей  
сети

65/133	САИ-250ПРОМ	25-250 A
--------	-------------	----------

**ПОЛУАВТОМАТИЧЕСКИЕ  
СВАРОЧНЫЕ АППАРАТЫ  
ИНВЕРТОРНОГО ТИПА**

<b>2</b> года	70% продолжи- тельность нагрузки		<b>NOBINKA</b>
регулируемый форсаж дуги	горячий старт		
MIG/MAG FCAW MMA TIG	Anti Stick		

65/7	САИПА-135С	30-135 (MIG)A 20-135 (MMA)A
65/8	САИПА-165С MIG 5 в 1	
65/95	САИПА-165 еврорукав	30-165 (MIG)A 20-165 (MMA)A
65/109	САИПА- 22В/160А	

<b>2</b> года	70% продолжи- тельность нагрузки		<b>NOBINKA</b>
форсаж дуги	горячий старт		
MIG/MAG FCAW MMA TIG	Anti Stick		

65/188	САИПА-160 MIG 5в1	40-160 (FCAW/ MIG) A 20-160 (MMA/TIG) A
--------	----------------------	--

<b>2</b> года	70% продолжи- тельность нагрузки		<b>NOBINKA</b>
форсаж дуги	горячий старт		
FCAW MMA TIG	Anti Stick		

65/134	САИПА-160	30-160 (FCAW) A 15-160 (MMA/TIG) A
65/142	САИПА- 160П/26В	

<b>2</b> года	70% продолжи- тельность нагрузки		<b>NOBINKA</b>
форсаж дуги	горячий старт		
MIG/MAG FCAW MMA TIG	Anti Stick		

65/190	САИПА-180/5 MIG 5в1	30-180 (FCAW) A 30-180 (MIG) A 20-180 (MMA) A 20-180 (TIG) A
--------	------------------------	---

<b>2</b> года	70% продолжи- тельность нагрузки		<b>NOBINKA</b>
форсаж дуги	горячий старт		
FCAW MMA TIG	Anti Stick		

65/182	САИПА-190 3в1	30-190 (MIG) A 15-190 (MMA) A 15-190 (TIG) A
--------	---------------	--

<b>2</b> года	70% продолжи- тельность нагрузки		<b>NOBINKA</b>
регулируемый форсаж дуги	горячий старт		
MIG/MAG FCAW MMA TIG	Anti Stick		

65/9	САИПА-200	30-200 (MIG)A 15-200 (MMA)A
65/110	САИПА-24В/200А	
65/56	САИПА-200С	

<b>2</b> года	60% продолжи- тельность нагрузки		<b>NOBINKA</b>
форсаж дуги	горячий старт		
MIG/MAG MMA TIG	Anti Stick		

65/97	САИПА-200ПРОФ	30-200 (MIG) A 15-160 (MMA) A 15-160 (TIG) A
-------	---------------	--

<b>2</b> года	70% продолжи- тельность нагрузки		<b>NOBINKA</b>
регулируемый форсаж дуги	горячий старт		
MIG/MAG FCAW MMA TIG	Anti Stick		

65/10	САИПА-220	30-220 (MIG) A 15-220 (MMA) A
-------	-----------	----------------------------------

<b>2</b> года	70% продолжи- тельность нагрузки		<b>NOBINKA</b>
регулируемый форсаж дуги	регулируемый горячий старт		
функция 2Т/4Т	регулировка индуктивности		

65/75	САИПА-220 СИНЕРГИЯ	15-220 A
-------	-----------------------	----------

<b>2</b> года	60% продолжи- тельность нагрузки		<b>NOBINKA</b>
форсаж дуги	функция 2Т/4Т		
регулировка индуктивности	MIG MAG MMA		

65/65	САИПА-250	50-250 (MIG) A 40-250 (MMA) A
-------	-----------	----------------------------------

<b>2</b> года	60% продолжи- тельность нагрузки		<b>NOBINKA</b>
форсаж дуги	функция 2Т/4Т		
импульсная сварка	MIG MAG TIG MMA		

65/137	САИПА- 350ПРО	30-350 (MIG) A 15-350 (MMA/TIG) A
--------	------------------	--------------------------------------

<b>2</b> года	60% продолжи- тельность нагрузки		<b>NOBINKA</b>
форсаж дуги	функция 2Т/4Т		
регулировка индуктивности	жидкостное охлаждение		

65/67	САИПА-350	50-350 (MIG) A 40-350 (MMA) A
65/73	САИПА-500	50-500 (MIG) A 50-500 (MMA) A



гарантия  
**2**  
года

60%  
продолжи-  
тельность  
нагрузки

регулируемый  
форсаж  
дуги

регулируемый  
горячий  
старт

ЖК дисплей

функция  
2Т/4Т

TIG  
(AC/DC)  
SPOT  
MMA

Anti  
Stick

импульсная  
сварка

AI  
сварка  
алюминия



65/98 CAI-200АД (AC/DC) 10-200 А

гарантия  
**2**  
года

70%  
продолжи-  
тельность  
нагрузки

регулируемый  
форсаж  
дуги

Anti  
Stick

TIG  
MMA



65/17 CAI-230АД 10-230 А

гарантия  
**2**  
года

70%  
продолжи-  
тельность  
нагрузки

форсаж  
дуги

горячий  
старт

ЖК дисплей

функция  
2Т/4Т

TIG  
(AC/DC)  
MMA

AI  
сварка  
алюминия



65/59 CAI-250АД AC/DC 15-250 А

гарантия  
**2**  
года

60%  
продолжи-  
тельность  
нагрузки

регулируемый  
форсаж  
дуги

регулируемый  
горячий  
старт

ЖК дисплей

функция  
2Т/4Т

импульсная  
сварка

TIG  
(AC/DC)  
MMA

Anti  
Stick

AI  
сварка  
алюминия



65/83 CAI-315АД AC/DC 20-315 А

**ВИХРЬ**

70%  
продолжи-  
тельность  
нагрузки

FCAW  
MMA  
TIG

форсаж  
дуги

ЖК дисплей

Anti  
Stick

горячий  
старт



НОВИНКА

65/187 ICA-180 3 в 1 10-180 А

70%  
продолжи-  
тельность  
нагрузки

MIG/MAG  
FCAW  
MMA  
TIG

регулируемый  
форсаж  
дуги

ЖК дисплей

Anti  
Stick

горячий  
старт



НОВИНКА

65/183 ICA-165 5 в 1 10-165 А

65/184 ICA-180 5 в 1 10-180 А

65/185 ICA-200 5 в 1 10-200 А

70%  
продолжи-  
тельность  
нагрузки

форсаж  
дуги

горячий  
старт

MIG/MAG  
MMA  
TIG  
FLUX

Anti  
Stick



НОВИНКА

65/180 IWM-200 MIG 5 в 1 40-200 (FLUX/MIG) А 20-200 (MMA/TIG) А

**С ФУНКЦИЕЙ АРГОДУГОВОЙ СВАРКИ**

гарантия  
**2**  
года

60%  
продолжи-  
тельность  
нагрузки

форсаж  
дуги

горячий  
старт

ЖК дисплей

функция  
2Т/4Т

TIG  
SPOT  
MMA

Anti  
Stick

импульсная  
сварка



65/94 CAI-200АД 15-200 (TIG) А 15-180 (MMA) А

**EUROLUX**

70%  
продолжи-  
тельность  
нагрузки

FCAW  
TIG  
MMA

форсаж  
дуги

ЖК дисплей

горячий  
старт

Anti  
Stick



НОВИНКА

65/143 CAIПА-200 40-200 (FCAW) А 20-200 (MMA) А

## ИНВЕРТОРНЫЕ ПЛАЗМЕННЫЕ РЕЗАКИ

РЕЖУЩАЯ СПОСОБНОСТЬ

стальные конструкции 16 мм  
листовая сталь 12 мм  
нержавейка 7 мм  
алюминий 6 мм

70%  
рабочий  
цикл

2.5-5 бар  
рабочее  
давление

пневма-  
тический  
поджиг  
дуги



65/32 **ИПР-40** 15-40 А

РЕЖУЩАЯ СПОСОБНОСТЬ

стальные конструкции 16 мм  
листовая сталь 12 мм  
нержавейка 7 мм  
алюминий 6 мм

70%  
рабочий  
цикл

2.5-5 бар  
рабочее  
давление

высоко-  
частотный  
поджиг  
дуги



65/33 **ИПР-40К** 15-40 А

РЕЖУЩАЯ СПОСОБНОСТЬ

стальные конструкции 20 мм  
листовая сталь 20 мм  
нержавейка 20 мм  
алюминий 12 мм

70%  
рабочий  
цикл

высоко-  
частотный  
поджиг  
дуги

4-8 бар  
рабочее  
давление



65/177 **ИПР-70** 15-70 А

РЕЖУЩАЯ СПОСОБНОСТЬ

стальные конструкции 40 мм  
листовая сталь 30 мм  
нержавейка 15 мм  
алюминий 15 мм

70%  
рабочий  
цикл

высоко-  
частотный  
поджиг  
дуги

4-6 бар  
рабочее  
давление



65/68 **ИПР-100** 30-100 А

## ГОРЕЛКИ



71/6/91 **САИПА-160** **НОВИНКА**



71/6/2 **САИПА-165**



71/6/3 **САИПА-165 евроукав, САИПА-200, САИПА-220**

**AI**  
сварка  
алюминия



71/6/74 **Spool Gun для САИПА-220 Синергия**



71/6/73 **горелка TIG для САИ ПН, САИ-Д, САИПА (с функцией TIG сварки)**



71/6/75 **САИПА-350** 3 М

71/6/76 **САИПА-350** 5 М

71/6/77 **САИПА-500** 3 М

71/6/78 **САИПА-500** 5 М



71/6/46 **с жидкостным охлаждением для САИПА-350** 3М

71/6/47 **с жидкостным охлаждением для САИПА-500** 3М

## СВАРОЧНЫЕ МАСКИ С АВТОМАТИЧЕСКИМ СВЕТОФИЛЬТРОМ

### РЕСАНТА

90x35 мм  
рабочий  
участок  
светофильтра

один  
слой  
кристаллов

степень  
затемнения  
**11 Din**



65/60 **MC-6**

90x35 мм  
рабочий  
участок  
светофильтра

улучшенная  
цвето-  
передача  
кристаллов

степень  
затемнения  
**11 Din**



65/34 **MC-4**

92x42 мм  
рабочий  
участок  
светофильтра

улучшенная  
цвето-  
передача  
кристаллов

режим  
«шлифовки»

один  
слой  
кристаллов

регулировка  
чувстви-  
тельности

регули-  
ровка  
времени  
задержки

степень  
затемнения  
**9-13 Din**



65/13 **MC-1**

92x42 мм  
рабочий  
участок  
светофильтра

улучшенная  
цвето-  
передача  
кристаллов

режим  
«шлифовки»

один  
слой  
кристаллов

регулировка  
чувстви-  
тельности

регули-  
ровка  
времени  
задержки

степень  
затемнения  
**9-13 Din**



65/99 **MC-1A Optimal**

92x42 мм  
рабочий  
участок  
светофильтра

улучшенная  
цвето-  
передача  
кристаллов

индикация  
разряда  
батареи

режим  
«шлифовки»

один  
слой  
кристаллов

регулировка  
чувстви-  
тельности



65/14 **MC-2**

режим  
«шлифовки»

один  
слой  
кристаллов

регулировка  
чувстви-  
тельности

степень  
затемнения  
**TEST**  
функция  
**9-13 Din**



## EUROLUX



65/87 WM-1



65/111 WM-4



65/88 WM-6

## ЭЛЕКТРОДЫ И СВАРОЧНЫЕ ПРОВОЛОКИ

### РЕСАНТА



71/6/53 СВ-08Г2С-0, Ø0,8 мм катушка 5кг

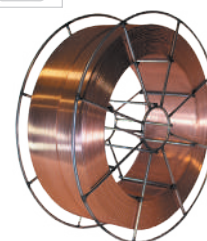

71/6/90 СВ-08Г2С-0, Ø1,2, мм катушка 15кг



65/116 MC-2 Silver



65/101 MC-7



65/117 MC-2 Red



65/57 MC-5



65/15 MC-3



65/76 MC-5M



- сварка на предельно низких токах
- высокая прочность шва
- малые потери металла
- шлаковая корка легко отделяется

71/6/48	MP-3 Ø2,0 пачка 1 кг
71/6/22	MP-3 Ø2,5 пачка 1 кг
71/6/19	MP-3 Ø2,5 пачка 3 кг
71/6/20	MP-3 Ø3,0 пачка 1 кг
71/6/21	MP-3 Ø3,0 пачка 3 кг
71/6/24	MP-3 Ø4,0 пачка 1 кг
71/6/25	MP-3 Ø4,0 пачка 3 кг



- подходит для работы новичкам
- высокая прочность шва
- малые потери металла
- шлаковая корка легко отделяется
- сварка на низких токах
- сварка во всех положениях
- для неподготовленных поверхностей
- малочувствительны к качеству кромок деталей

71/6/34	ПРО-46 Ø2,5 пачка 1 кг
71/6/36	ПРО-46 Ø3,0 пачка 1 кг
71/6/37	ПРО-46 Ø3,0 пачка 3 кг
71/6/39	ПРО-46 Ø4,0 пачка 3 кг

УГОЛЬНИКИ МАГНИТНЫЕ



45°  
90°  
135°  
угол фиксации



71/6/94	УМ-11	120×87×15 мм	новинка
71/6/70	УМ-23	155×102×16 мм	
71/6/71	УМ-34	188×122×24 мм	

ПЕРЧАТКИ

- термостойкие
- УРОВЕНЬ ЗАЩИТЫ: 4 стирание, 2 порез, 4 разрыв, 4 прокол
- спилки из натуральной кожи



71/6/51	П-10СП
---------	--------

- термостойкие
- УРОВЕНЬ ЗАЩИТЫ: 4 стирание, 2 порез, 4 разрыв, 4 прокол
- защита при сварке
- спилки из натуральной кожи



71/6/49	СК-10КП
---------	---------

- усиленная рабочая часть
- защита от механических воздействий



71/6/52	П-1
---------	-----

- термостойкие
- УРОВЕНЬ ЗАЩИТЫ: 4 стирание, 1 порез, 4 разрыв, 3 прокол
- защита при сварке
- спилки из натуральной кожи



71/6/50	СК-1
---------	------

АППАРАТЫ ДЛЯ СВАРКИ ПВХ ТРУБ



- 600 Вт
- Ø труб 20-32 мм
- тефлон анти-пригарное покрытие
- 3 комплекта сварочных насадок



65/121	АСПТ-600
--------	----------

- 1000 Вт
- Ø труб 20-63 мм
- тефлон анти-пригарное покрытие
- 3 комплекта сварочных насадок



65/96	АСПТ-1000A
-------	------------

- 1000 Вт
- Ø труб 20-63 мм
- тефлон анти-пригарное покрытие
- 6 комплектов сварочных насадок



65/54	АСПТ-1000
-------	-----------

65/107	АСПТ-63/1К
--------	------------



НОВИНКА

- 1000 Вт
- тефлон анти-пригарное покрытие
- кейс
- Ø труб 20-32 мм
- 3 комплекта сварочных насадок

65/179	АСПТ-1000Д
--------	------------



НОВИНКА

- 1200 Вт
- тефлон анти-пригарное покрытие
- кейс
- Ø труб 16-32 мм
- 4 комплекта сварочных насадок

65/178	АСПТ-1200
--------	-----------



- 2000 Вт
- тефлон анти-пригарное покрытие
- Ø труб 20-63 см
- 4 комплекта сварочных насадок

65/136	АСПТ-2000A
--------	------------



- 2000 Вт
- тефлон анти-пригарное покрытие
- кейс
- Ø труб 20-63 см
- 6 комплектов сварочных насадок

65/135	АСПТ-2000К
--------	------------



ножницы руплетка перчатки уровень отвертка

- 2000 Вт
- Ø труб 20-63 см
- тефлон анти-пригарное покрытие
- 6 комплектов сварочных насадок
- кейс

65/55	АСПТ-2000
-------	-----------

## АВТОМАТИЧЕСКИЕ СТАНЦИИ ВОДОСНАБЖЕНИЯ

**ВИХРЬ**

370 Вт 45 л/мин  
производительность

30 м напор 9 м  
глубина всасывания

2 л бак



68/1/8 АСВ-370/24 чугунный корпус насосной части

68/1/20 АСВ-45/30 Ч-2 чугунный корпус насосной части

370 Вт 45 л/мин  
производительность

30 м напор 9 м  
глубина всасывания

20 л бак



68/1/10 АСВ-370/20Ч чугунный корпус насосной части

400 Вт 35 л/мин  
производительность

35 м напор 9 м  
глубина всасывания

2 л бак обратный клапан



68/1/23 АСВ-400/24 чугунный корпус насосной части

600 Вт 55 л/мин  
производительность

35 м напор 9 м  
глубина всасывания

20 л бак



68/1/12 АСВ-600/20 пластиковый корпус насосной части

68/1/14 АСВ-600/20Н корпус насосной части из нерж. стали

800 Вт 60 л/мин  
производительность

40 м напор 9 м  
глубина всасывания

20 л бак



68/1/5 АСВ-800/20 пластиковый корпус насосной части

68/1/13 АСВ-800/20Ч чугунный корпус насосной части



800 Вт 60 л/мин  
производительность

40 м напор 9 м  
глубина всасывания

24 л бак



68/1/1 АСВ-800/24 пластиковый корпус насосной части

68/1/7 АСВ-800/24Н корпус насосной части из нерж. стали

800 Вт 60 л/мин  
производительность

40 м напор 9 м  
глубина всасывания

50 л бак



68/1/3 АСВ-800/50 пластиковый корпус насосной части

1200 Вт 70 л/мин  
производительность

40 м напор 9 м  
глубина всасывания

24 л бак



68/1/2 АСВ-1200/24 пластиковый корпус насосной части

68/1/6 АСВ-1200/24Н корпус насосной части из нерж. стали

1200 Вт 70 л/мин  
производительность

45 м напор 9 м  
глубина всасывания

24 л бак



68/1/9 АСВ-1200/24Ч чугунный корпус насосной части

1200 Вт 70 л/мин  
производительность

40 м напор 9 м  
глубина всасывания

20 л бак



68/1/17 АСВ-70/40 Н-20 корпус насосной части из нерж. стали

68/1/16 АСВ-70/40 П-20 пластиковый корпус насосной части

1200 Вт 70 л/мин  
производительность

40 м напор 9 м  
глубина всасывания

50 л бак



68/1/4 АСВ-1200/50 пластиковый корпус насосной части

68/1/11 АСВ-1200/50Н корпус насосной части из нерж. стали

500 Вт	90 л/мин производительность
40 м напор	защита от сухого хода
0,5 л бак	6 режимов работы
инверторный двигатель	бесшумная работа



НОВИНКА

68/1/33 АСВ-90/40И ИНВЕРТОР

## РЕСАНТА

800 Вт	60 л/мин производительность
40 м напор	9 м глубина всасывания
24 л бак	защита от сухого хода

гарантия  
5 лет

77/1/1	АНС-3600П	пластиковый корпус насосной части
77/1/2	АНС-3600Н	корпус насосной части из нерж. стали
77/1/3	АНС-3600Ч	чугунный корпус насосной части

1200 Вт	70 л/мин производительность
42 м напор	9 м глубина всасывания
24 л бак	защита от сухого хода

гарантия  
5 лет

77/1/4	АНС-4200П	пластиковый корпус насосной части
77/1/5	АНС-4200Н	корпус насосной части из нерж. стали
77/1/6	АНС-4200Ч	чугунный корпус насосной части

1200 Вт	70 л/мин производительность
42 м напор	9 м глубина всасывания
50 л бак	защита от сухого хода

гарантия  
5 лет

77/1/7	АНС-4200П/50	пластиковый корпус насосной части
77/1/8	АНС-4200Н/50	корпус насосной части из нерж. стали

## ПОВЕРХНОСТНЫЕ НАСОСЫ

## ВИХРЬ

370 Вт	40 л/мин производительность
30 м напор	9 м глубина всасывания



68/4/1	ПН-370	чугунный корпус насосной части
68/4/11	ПН-40/30	чугунный корпус насосной части

600 Вт	55 л/мин производительность
35 м напор	9 м глубина всасывания



68/4/10	ПН-600Н	корпус насосной части из нерж. стали
---------	---------	--------------------------------------

650 Вт	55 л/мин производительность
45 м напор	9 м глубина всасывания



68/4/5	ПН-650	чугунный корпус насосной части
--------	--------	--------------------------------

900 Вт	60 л/мин производительность
45 м напор	9 м глубина всасывания



68/4/2	ПН-900	пластиковый корпус насосной части
68/4/12	ПН-60/45П	пластиковый корпус насосной части

1100 Вт	70 л/мин производительность
50 м напор	9 м глубина всасывания



68/4/9	ПН-1100	пластиковый корпус насосной части
68/4/3	ПН-1100Н	корпус насосной части из нерж. стали
68/4/6	ПН-1100Ч	чугунный корпус насосной части

## РЕСАНТА

370 Вт	40 л/мин производительность
30 м напор	9 м глубина всасывания

гарантия  
5 лет

77/4/2	ПСН-2400Ч	чугунный корпус насосной части
--------	-----------	--------------------------------

650 Вт	55 л/мин производительность
45 м напор	9 м глубина всасывания

гарантия  
5 лет

77/4/3	ПСН-3300Ч	чугунный корпус насосной части
--------	-----------	--------------------------------

900 Вт	60 л/мин производительность
45 м напор	9 м глубина всасывания

гарантия  
5 лет

77/4/4	ПСН-3600П	пластиковый корпус насосной части
--------	-----------	-----------------------------------

1100 Вт	70 л/мин производительность
50 м напор	9 м глубина всасывания

гарантия  
5 лет

77/4/1	ПСН-4200Н	корпус насосной части из нерж. стали
--------	-----------	--------------------------------------

## ГИДРОАККУМУЛЯТОРЫ

## ВИХРЬ

мощность поверхностного насоса до 1000 Вт	мощность скважинного насоса до 500 Вт
max давление воды 6 атм	24 л бак



68/6/1	ГА-24	горизонтальное расположение
--------	-------	-----------------------------

мощность поверхностного насоса до 1500 Вт	мощность скважинного насоса до 1000 Вт
max давление воды 8 атм	50 л бак



68/6/2	ГА-50	горизонтальное расположение
--------	-------	-----------------------------

фильтр грубой очистки воды	манометр
max давление воды 8 атм	реле давления
50 л бак	легкое подключение



НОВИНКА

68/6/6	ГА-50 АВТО	универсальная установка
--------	------------	-------------------------

мощность  
поверх-  
ностного  
насоса  
до 1500 Вт

мощность  
скважин-  
ного  
насоса  
до 1500 Вт

макс  
давление  
воды  
10 атм

80 л  
бак



68/6/4 **ГА-80В** вертикальное расположение

мощность  
поверх-  
ностного  
насоса  
до 1500 Вт

мощность  
скважин-  
ного  
насоса  
до 1500 Вт

макс  
давление  
воды  
10 атм

100 л  
бак



68/6/5 **ГА-100В** вертикальное расположение

мощность  
поверх-  
ностного  
насоса  
до 1500 Вт

мощность  
скважин-  
ного  
насоса  
до 1500 Вт

макс  
давление  
воды  
8 атм

100 л  
бак



68/6/3 **ГА-100** горизонтальное расположение

## СКВАЖИННЫЕ НАСОСЫ



370 Вт

50 л/мин  
производи-  
тельность

45 м  
напор

75 мм  
Ø насоса

20 м  
кабель



НОВИНКА

68/3/18 **СН-45** подходит для воды с песком

750 Вт

40 л/мин  
производи-  
тельность

50 м  
напор

102 мм  
Ø насоса

20 м  
кабель



68/3/1 **СН-50** для чистой воды

600 Вт

55 л/мин  
производи-  
тельность

50 м  
напор

100 мм  
Ø насоса

20 м  
кабель



68/3/2 **СН-50Н** подходит для воды с песком

550 Вт

95 л/мин  
производи-  
тельность

55 м  
напор

90 мм  
Ø насоса

20 м  
кабель



68/3/9 **СН-55** подходит для воды с песком

800 Вт

50 л/мин  
производи-  
тельность

60 м  
напор

75 мм  
Ø насоса

20 м  
кабель



68/3/7 **СН-60** подходит для воды с песком

370 Вт

25 л/мин  
производи-  
тельность

60 м  
напор

75 мм  
Ø насоса

20 м  
кабель



68/3/8 **СН-60В** для чистой воды

68/3/14 **СН-60/25В** для чистой воды

550 Вт

25 л/мин  
производи-  
тельность

90 м  
напор

90 мм  
Ø насоса

20 м  
кабель



68/3/11 **СН-90А** для чистой воды

68/3/3 **СН-90В** для чистой воды



1000 Вт	50 л/мин производительность
85 м напор	75 мм Ø насоса
50 м кабель	



НОВИНКА

68/3/27 CH-85 для чистой воды

1100 Вт	35 л/мин производительность
100 м напор	75 мм Ø насоса
20 м кабель	



68/3/13 CH-100B/3 для чистой воды

1100 Вт	50 л/мин производительность
120 м напор	102 мм Ø насоса
20 м кабель	



68/3/5 CH-100B для чистой воды

1100 Вт	55 л/мин производительность
110 м напор	102 мм Ø насоса
30 м кабель	



68/3/4 CH-100 для чистой воды

1200 Вт	50 л/мин производительность
115 м напор	75 мм Ø насоса
65 м кабель	



НОВИНКА

68/3/28 CH-115 для чистой воды

1800 Вт	95 л/мин производительность
135 м напор	102 мм Ø насоса
30 м кабель	



68/3/6 CH-135 подходит для воды с песком

### РЕСАНТА

370 Вт	50 л/мин производительность
45 м напор	75 мм Ø насоса
5 лет гарантия	20 м кабель



НОВИНКА

77/3/3 HC 50/45 подходит для воды с песком

600 Вт	55 л/мин производительность
50 м напор	100 мм Ø насоса
5 лет гарантия	20 м кабель



77/3/1 HC-55/50 ПРОФ подходит для воды с песком

800 Вт	50 л/мин производительность
60 м напор	75 мм Ø насоса
5 лет гарантия	30 м кабель



НОВИНКА

77/3/4 HC 50/60 подходит для воды с песком

1000 Вт	50 л/мин производительность
85 м напор	75 мм Ø насоса
5 лет гарантия	50 м кабель



НОВИНКА

77/3/5 HC 50/85 подходит для воды с песком

1100 Вт	55 л/мин производительность
80 м напор	100 мм Ø насоса
5 лет гарантия	30 м кабель



77/3/2 HC-55/80 ПРОФ подходит для воды с песком

### АВТОМАТИЧЕСКОЕ РЕЛЕ ДАВЛЕНИЯ



мощность насоса до 1500 Вт	защита от утечки
защита от сухого хода	защита от частого включения
защита от разрывов труб	режим «полив»



68/4/8 APD-1 для автоматической работы насоса

### КОНТРОЛЛЕР НАСОСА



мощность насоса до 1200 Вт	защита от сухого хода
стартовое давление 1,5-3,5 атм	max давление 10 атм



68/4/4 для автоматической работы насоса

## ВИБРАЦИОННЫЕ НАСОСЫ

**ВИХРЬ**

210 Вт  
16 л/мин  
производительность  
76 мм  
Ø насоса



72 м  
напор  
забор  
воды  
сверху

68/8/9 **ВН-10В/3** кабель 10 м

68/8/10 **ВН-15В/3** кабель 15 м

280 Вт  
18 л/мин  
производительность  
100 мм  
Ø насоса



72 м  
напор  
забор  
воды  
сверху

68/8/7 **ВН-5В** кабель 5 м

68/8/1 **ВН-10В** кабель 10 м

68/8/13 **ВН-1080В** кабель 10 м

68/8/2 **ВН-15В** кабель 15 м

68/8/3 **ВН-25В** кабель 25 м

68/8/4 **ВН-40В** кабель 40 м

280 Вт  
18 л/мин  
производительность  
100 мм  
Ø насоса



72 м  
напор  
забор  
воды  
снизу

68/8/8 **ВН-5Н** кабель 5 м

280 Вт  
18 л/мин  
производительность  
100 мм  
Ø насоса



72 м  
напор  
забор  
воды  
снизу  
термо-  
защита

68/8/5 **ВН-10Н** кабель 10 м

68/8/14 **ВН-1080Н** кабель 10 м

68/8/6 **ВН-15Н** кабель 15 м

68/8/11 **ВН-25Н** кабель 25 м

68/8/12 **ВН-40Н** кабель 40 м

**РЕСАНТА**

300 Вт  
22 л/мин  
производительность  
5 лет  
гарантия



75 м  
напор  
100 мм  
Ø насоса  
забор  
воды  
сверху

77/8/1 **НВ-10В** кабель 10 м

77/8/3 **НВ-15В** кабель 15 м

77/8/5 **НВ-25В** кабель 25 м

77/8/7 **НВ-40В** кабель 40 м



300 Вт  
22 л/мин  
производительность  
термо-  
защита



75 м  
напор  
100 мм  
Ø насоса

забор  
воды  
снизу  
5 лет  
гарантия

77/8/2 **НВ-10Н** кабель 10 м

77/8/4 **НВ-15Н** кабель 15 м

77/8/6 **НВ-25Н** кабель 25 м

## ДРЕНАЖНЫЕ НАСОСЫ

**ВИХРЬ**

250 Вт  
120 л/мин  
производительность



7 м  
напор  
5 мм  
Ø частиц

поплавок-  
вый  
выключатель  
чистая  
вода

68/2/11 **ДН-250** пластиковый корпус

300 Вт  
133 л/мин  
производительность



7,5 м  
напор  
5 мм  
Ø частиц

поплавок-  
вый  
выключатель  
чистая  
вода

68/2/6 **ДН-300** пластиковый корпус

350 Вт  
133 л/мин  
производительность



5 м  
напор  
35 мм  
Ø частиц

поплавок-  
вый  
выключатель  
грязная  
вода

68/2/8 **ДН-350** пластиковый корпус

68/2/12 **ДН-133/5** пластиковый корпус

400 Вт  
100 л/мин  
производительность



11 м  
напор  
1 мм  
Ø частиц

поплавок-  
вый  
выключатель  
чистая  
вода

**КОМ-  
плект  
трубок**  
откачивает  
до дна

68/2/16 **ДН-400Б** для полива из бочки

400 Вт  
188 л/мин  
производительность



8 м  
напор  
5 мм  
Ø частиц

поплавок-  
вый  
выключатель  
чистая  
вода

68/2/1 **ДН-400** пластиковый корпус

550 Вт	217 л/мин производительность	
8 м напор	35 мм Ø частиц	
поплавок-выключатель	грязная вода	
68/2/9	ДН-550	пластиковый корпус

1100 Вт	258 л/мин производительность	
10 м напор	35 мм Ø частиц	
поплавок-выключатель	грязная вода	
68/2/7	ДН-1100	пластиковый корпус

750 Вт	255 л/мин производительность	гарантия 5 лет	
8 м напор	35 мм Ø частиц		
поплавок-выключатель	грязная вода		
77/2/7	НД-15300П/35	пластиковый корпус	

550 Вт	217 л/мин производительность	
8 м напор	35 мм Ø частиц	
поплавок-выключатель	грязная вода	
68/2/4	ДН-550Н	из нержавеющей стали

1100 Вт	258 л/мин производительность	
10 м напор	35 мм Ø частиц	
поплавок-выключатель	грязная вода	
68/2/5	ДН-1100Н	из нержавеющей стали

900 Вт	258 л/мин производительность	встроенный поплавок	
8 м напор	35 мм Ø частиц	грязная вода	
гарантия 5 лет	2 режима		
77/2/4	НД-15500П/35В	пластиковый корпус	

750 Вт	255 л/мин производительность	
8 м напор	35 мм Ø частиц	
поплавок-выключатель	грязная вода	
68/2/2	ДН-750	пластиковый корпус

<b>РЕСАНТА</b>			
350 Вт	133 л/мин производительность		гарантия 5 лет
5 м напор	35 мм Ø частиц		
77/2/1	НД-8000П/35	пластиковый корпус	

1100 Вт	258 л/мин производительность	поплавок-выключатель	
10 м напор	35 мм Ø частиц	грязная вода	
гарантия 5 лет			
77/2/2	НД-15500Н/35	из нержавеющей стали	

900 Вт	258 л/мин производительность	2 режима	
8 м напор	35 мм Ø частиц		
встроенный поплавок	грязная вода		
68/2/3	ДН-900	пластиковый корпус	
68/2/13	ДН-258/8ВП	пластиковый корпус	

400 Вт	188 л/мин производительность	гарантия 5 лет	
8 м напор	5 мм Ø частиц		
поплавок-выключатель	чистая вода		
77/2/3	НД-11000П/5	пластиковый корпус	

1100 Вт	258 л/мин производительность	поплавок-выключатель	
10 м напор	35 мм Ø частиц	грязная вода	
гарантия 5 лет			
77/2/6	НД-15500П/35	пластиковый корпус	

## ФЕКАЛЬНЫЕ НАСОСЫ

**ВИХРЬ**

900 Вт	270 л/мин производительность		<b>НОВИНКА</b>
9 м напор	35 мм Ø частиц		
поплавок-выключатель	грязная вода		
68/2/21	ДН-900Н	из нержавеющей стали	

550 Вт	217 л/мин производительность	гарантия 5 лет	
8 м напор	35 мм Ø частиц		
поплавок-выключатель	грязная вода		
77/2/5	НД-13000П/35	пластиковый корпус	

250 Вт	150 л/мин производительность	
7,5 м напор	27 мм Ø частиц	
поплавок-выключатель		
68/5/1	ФН-250	крыльчатка из чугуна
68/5/7	ФН-250А	крыльчатка из чугуна

450 Вт  
333 л/мин  
производи-  
тельность

14,5 м  
напор  
42 мм  
Ø частиц



68/5/2 ФН-450 крыльчатка из чугуна

750 Вт  
350 л/мин  
производи-  
тельность

15,5 м  
напор  
42 мм  
Ø частиц



68/5/3 ФН-750 крыльчатка из чугуна

1100 Вт  
283 л/мин  
производи-  
тельность

9 м  
напор  
15 мм  
Ø частиц



68/5/4 ФН-1100Л крыльчатка из чугуна

68/5/8 ФН-283/9Л крыльчатка из чугуна

1500 Вт  
400 л/мин  
производи-  
тельность

18 м  
напор  
15 мм  
Ø частиц



68/5/5 ФН-1500Л крыльчатка из чугуна

2200 Вт  
500 л/мин  
производи-  
тельность

18 м  
напор  
15 мм  
Ø частиц



68/5/6 ФН-2200Л крыльчатка из чугуна



**РЕСАНТА**

250 Вт  
150 л/мин  
производи-  
тельность

7,5 м  
напор  
27 мм  
Ø частиц



150 л/мин  
производи-  
тельность

27 мм  
Ø частиц



гарантия  
5 лет



77/5/1 НФ-9000 крыльчатка из чугуна

450 Вт  
333 л/мин  
производи-  
тельность

14,5 м  
напор  
42 мм  
Ø частиц



333 л/мин  
производи-  
тельность

42 мм  
Ø частиц



гарантия  
5 лет



77/5/2 НФ-20000 крыльчатка из чугуна

1100 Вт  
283 л/мин  
производи-  
тельность

9 м  
напор  
15 мм  
Ø частиц



283 л/мин  
производи-  
тельность

15 мм  
Ø частиц



гарантия  
5 лет



77/5/3 НФ-17000Л крыльчатка из чугуна

1500 Вт  
400 л/мин  
производи-  
тельность

18 м  
напор  
15 мм  
Ø частиц



400 л/мин  
производи-  
тельность

15 мм  
Ø частиц



гарантия  
5 лет



77/5/4 НФ-24000Л крыльчатка из чугуна

## ЦИРКУЛЯЦИОННЫЕ НАСОСЫ

**ВИХРЬ**

36  
53 Вт  
72

2/3/4 м  
напор

гарантия  
3 года

50 л/мин  
производи-  
тельность

3 скорости



68/7/1 ЦН-25-4 ПРОФ

40  
60  
90 Вт

3/5/6 м  
напор

гарантия  
3 года

50 л/мин  
производи-  
тельность

3 скорости



68/7/2 ЦН-25-6 ПРОФ

145 220 Вт 245	130 л/мин производительность
5/7/8 м напор	3 скорости
гарантия <b>3</b> года	
68/7/12	ЦН-25-8 ПРОФ



36 53 Вт 72	50 л/мин производительность
2/3/4 м напор	3 скорости
гарантия <b>3</b> года	
68/7/3	ЦН-32-4 ПРОФ



40 60 Вт 90	50 л/мин производительность
3/5/6 м напор	3 скорости
гарантия <b>3</b> года	
68/7/4	ЦН-32-6 ПРОФ



145 220 Вт 245	170 л/мин производительность
5/7/8 м напор	3 скорости
гарантия <b>3</b> года	
68/7/5	ЦН-32-8 ПРОФ



40 60 Вт 90	50 л/мин производительность
3/5/6 м напор	3 скорости
гарантия <b>3</b> года	
68/7/15	ЦН-25-6/130 ПРОФ



36 53 Вт 72	50 л/мин производительность
2/3/4 м напор	3 скорости
гарантия <b>3</b> года	
68/7/6	ЦН-25/4 СТАНДАРТ
68/7/14	Ц-1Д/40



40 60 Вт 90	50 л/мин производительность
3/5/6 м напор	3 скорости
гарантия <b>3</b> года	
68/7/7	ЦН-25/6 СТАНДАРТ



145 220 Вт 245	130 л/мин производительность
5/7/8 м напор	3 скорости
гарантия <b>3</b> года	
68/7/11	ЦН-25/8 СТАНДАРТ



36 53 Вт 72	50 л/мин производительность
2/3/4 м напор	3 скорости
гарантия <b>3</b> года	
68/7/8	ЦН-32/4 СТАНДАРТ



40 60 Вт 90	50 л/мин производительность
3/5/6 м напор	3 скорости
гарантия <b>3</b> года	
68/7/9	ЦН-32/6 СТАНДАРТ



145 220 Вт 245	170 л/мин производительность
5/7/8 м напор	3 скорости
гарантия <b>3</b> года	
68/7/10	ЦН-32/8 СТАНДАРТ



**РЕСАНТА**

36 53 Вт 72	50 л/мин производительность
2/3/4 м напор	3 скорости
гарантия <b>5</b> лет	
кабель 1 м	
77/7/1	ЦРН-25/4



40 60 Вт 90	50 л/мин производительность
3/5/6 м напор	3 скорости
гарантия <b>5</b> лет	
кабель 1 м	
77/7/2	ЦРН-25/6



36 53 Вт 72	50 л/мин производительность
2/3/4 м напор	3 скорости
гарантия <b>5</b> лет	
кабель 1 м	
77/7/3	ЦРН-32/4



40 60 Вт 90	50 л/мин производительность
2/5/6 м напор	3 скорости
гарантия <b>5</b> лет	
кабель 1 м	
77/7/4	ЦРН-32/6



145 220 Вт 245	170 л/мин производительность
5/7/8 м напор	3 скорости
гарантия <b>5</b> лет	
кабель 1 м	
77/7/5	ЦРН-32/8



## НАСОС ДЛЯ ПОВЫШЕНИЯ ДАВЛЕНИЯ

**ВИХРЬ**

120 Вт	25 л/мин производительность
9 м напор	защита от сухого хода
кабель	



68/7/13 ЦН-15/9 ПД

## КАНАЛИЗАЦИОННЫЕ НАСОСЫ

**ВИХРЬ**

250 Вт	90 л/мин производительность
6 м напор по вертикали	60 м напор по горизонтали
кабель	гарантия <b>2</b> года



68/9/3 КН-250

300 Вт	100 л/мин производительность
8 м напор по вертикали	80 м напор по горизонтали
кабель	гарантия <b>2</b> года



68/9/1 КН-300

500 Вт	120 л/мин производительность	вход под туалет
8 м напор по вертикали	80 м напор по горизонтали	
ножи	реверс	
кабель	гарантия <b>2</b> года	



68/9/2 КН-500



700 Вт	200 л/мин производительность
9 м напор по вертикали	90 м напор по горизонтали
ножи	вход под туалет
кабель	гарантия <b>2</b> года



68/9/4 КН-700

## РЕСАНТА

300 Вт	100 л/мин производительность
8 м напор по вертикали	80 м напор по горизонтали
кабель	гарантия <b>5</b> лет



77/9/1 КН 2D

500 Вт	120 л/мин производительность	вход под туалет
8 м напор по вертикали	80 м напор по горизонтали	
ножи	реверс	
кабель	гарантия <b>5</b> лет	



77/9/2 КН 3WC

## АККУМУЛЯТОРНЫЕ ШУРУПОВЕРТЫ

**ВИХРЬ**

12В	1 скорость
Li-ion 2 А*ч	



72/14/11 ДА-12-1

12В	набор бит магнитный держатель
Li-ion 2 А*ч	



72/14/14 ДА-12Л-2

12В	
Li-ion 2 А*ч	x2



72/14/26 ДА-12Л-2КА в кейсе

12В

Li-ion 2 А\*ч x2

набор бит магнитный держатель



72/14/7 **ДА-12Л-2К** в кейсе

12В

быстро-съемный патрон

набор бит магнитный держатель

Li-ion 2 А\*ч x2



72/14/33 **ДА-12Л-2КС** в кейсе

12В

Li-ion 2 А\*ч

набор бит магнитный держатель

набор ручных инструментов



72/14/35 **ДА-12Л-2КН** в кейсе

14,4В

набор бит магнитный держатель

Li-ion 2 А\*ч



72/14/15 **ДА-14,4Л-2**

14,4В

Li-ion 2 А\*ч x2

набор бит магнитный держатель



72/14/8 **ДА-14,4Л-2К** в кейсе

14,4В

Li-ion 2 А\*ч x2



72/14/20 **ДА-14Л-2КА** в кейсе

16В

набор бит магнитный держатель

Li-ion 2 А\*ч x2



72/14/32 **ДА-16Л-2К** в кейсе

16В

набор бит магнитный держатель

набор оснастки



72/14/49 **ДА-16Л-2КА** в кейсе

18В

набор бит магнитный держатель

Li-ion 2 А\*ч

единая аккумуляторная платформа EA+



72/14/16 **ДА-18Л-2**

18В

Li-ion 2 А\*ч x2

набор бит магнитный держатель

единая аккумуляторная платформа EA+



72/14/9 **ДА-18Л-2К** в кейсе

18В

режим удара

Li-ion 2 А\*ч x2

одно-муфтовый патрон

набор бит магнитный держатель

блокировка шпинделя



72/14/17 **ДА-18Л-2КУ** в кейсе

18В

Li-ion 2 А\*ч x2

единая аккумуляторная платформа EA+



72/14/25 **ДА-18Л-2КА** в кейсе

18В

бесщеточный двигатель

Li-ion 2 А\*ч x2

одно-муфтовый патрон

набор бит магнитный держатель

блокировка шпинделя



72/14/22 **ДА-18Л-2К/Б** в кейсе

18В

блокировка шпинделя

Li-ion 2 А\*ч x2

быстро-съемный патрон

набор бит магнитный держатель



72/14/34 **ДА-18Л-2КС** в кейсе

18В

бесщеточный двигатель

набор бит магнитный держатель

Li-ion 2 А\*ч x2

режим удара

блокировка шпинделя

одно-муфтовый патрон

единая аккумуляторная платформа EA+



72/14/23 **ДА-18Л-2КУ/Б** в кейсе

20В	блокировка шпинделя	
Li-ion 2 А*ч x2	одно-муфтовый патрон	
набор бит магнитный держатель	единая аккумуляторная платформа ЕАЭ	

72/14/21 **ДА-20Л-2К** в кейсе

20В	блокировка шпинделя	
Li-ion 2 А*ч x2	одно-муфтовый патрон	
набор оснастки	единая аккумуляторная платформа ЕАЭ	

72/14/36 **ДА-20Л-2КА** в кейсе

20В	бесщеточный двигатель	единая аккумуляторная платформа ЕАЭ		<b>НОВИНКА</b>
Li-ion 2 А*ч x2	блокировка шпинделя	одно-муфтовый патрон		
набор бит магнитный держатель	одно-муфтовый патрон			

72/14/67 **ДА-20Л-2К/БП** в кейсе

24В	одно-муфтовый патрон	
Li-ion 2 А*ч x2	блокировка шпинделя	
набор бит магнитный держатель		

72/14/18 **ДА-24Л-2К** в кейсе

24В	режим удара	
Li-ion 2 А*ч x2	набор бит магнитный держатель	

72/14/19 **ДА-24Л-2КV** в кейсе

24В	бесщеточный двигатель	
Li-ion 2 А*ч x2	блокировка шпинделя	
набор бит магнитный держатель	одно-муфтовый патрон	

72/14/24 **ДА-24Л-2К/Б** в кейсе



<b>РЕСАНТА</b>		
12В	гарантия 5 лет	
Li-ion 2 А*ч	одно-муфтовый патрон	

набор бит магнитный держатель

75/14/1 **ДА-12-2Л**

14,4В	скоба для пояса	
Li-ion 2 А*ч	одно-муфтовый патрон	
набор бит магнитный держатель	блокировка шпинделя	

гарантия 5 лет

75/14/3 **ДА-14-2Л**

12В	гарантия 5 лет	
Li-ion 2 А*ч x2	одно-муфтовый патрон	
набор бит магнитный держатель	блокировка шпинделя	

75/14/2 **ДА-12-2ЛК** в кейсе

14,4В	гарантия 5 лет	
Li-ion 2 А*ч x2	скоба для пояса	
набор бит магнитный держатель	одно-муфтовый патрон	

блокировка шпинделя

75/14/4 **ДА-14-2ЛК** в кейсе

18В	одно-мф-товый патрон	
Li-ion 2 А*ч x2	скоба для пояса	
набор бит магнитный держатель	блокировка шпинделя	
гарантия 5 лет	единая аккумуляторная платформа ЕАЭ	
75/14/5	ДА-18-2ЛК	
75/14/9	ДА-50Л2-18А	в кейсе

18В	режим удара	
Li-ion 2 А*ч x2	скоба для пояса	
набор бит магнитный держатель	одно-мф-товый патрон	
блокировка шпинделя	гарантия 5 лет	
75/14/6	ДА-18-2ЛК-У	

20В	гарантия 5 лет	
Li-ion 2 А*ч x2	скоба для пояса	
набор бит магнитный держатель	одно-мф-товый патрон	
блокировка шпинделя	металл. патрон с фиксацией	
75/14/11	ДА-20-2ЛК	

20В	бесщеточный двигатель	
Li-ion 2 А*ч x2	металл. патрон с фиксацией	
набор бит магнитный держатель	скоба для пояса	
блокировка шпинделя	одно-мф-товый патрон	
единая аккумуляторная платформа ЕАЭ	гарантия 5 лет	
75/14/10	ДА-20-2ЛК-Б	в кейсе

20В	бесщеточный двигатель	
Li-ion 2 А*ч x2	металл. патрон с фиксацией	
набор бит магнитный держатель	скоба для пояса	
блокировка шпинделя	одно-мф-товый патрон	
гарантия 5 лет	единая аккумуляторная платформа ЕАЭ	
75/14/15	ДА-20-2ЛК-БП	в кейсе

24В	одно-мф-товый патрон	
Li-ion 2 А*ч x2	блокировка шпинделя	
набор бит магнитный держатель	металл. патрон с фиксацией	
гарантия 5 лет		
75/14/7	ДА-24-2ЛК	

24В	одно-мф-товый патрон	
Li-ion 2 А*ч x2	блокировка шпинделя	
набор бит магнитный держатель	металл. патрон с фиксацией	
режим удара	гарантия 5 лет	
75/14/8	ДА-24-2ЛК-У	

**EUROLUX**

12В	1 скорость	
Li-ion 1,5 А*ч		
72/14/37	ДА-12/1Li	

12В	1 скорость	
Li-ion 1,5 А*ч	2 скорости	
72/14/68	ДА-12/2-1Li	

12В	Li-ion 1,5 А*ч x2	
2 скорости		
72/14/38	ДА-12/2Li	

16В	2 скорости	
Li-ion 1,5 А*ч x2		
72/14/51	ДА-16/2Li	в кейсе

18В	Li-ion 1,5 А*ч x2	
2 скорости		
72/14/40	ДА-18/2Li	

20В	Li-ion 1,5 А*ч x2	
2 скорости		
72/14/52	ДА-20/2Li	

**АККУМУЛЯТОРНЫЕ БАТАРЕИ**

12В  
1ч время зарядки

Li-ion 2 А\*ч



71/8/50 АКБ12Л1 КР для ДА-12Л-2К

14,4В  
1ч время зарядки

Li-ion 2 А\*ч



71/8/51 АКБ14Л1 КР для ДА-14,4Л-2К

18В  
1ч время зарядки

Li-ion 2 А\*ч



71/8/47 АКБ18Л1 КР для ДА-18Л-2К

24В  
1ч время зарядки

Li-ion 2 А\*ч



71/8/67 АКБ24Л1 КРВ для ДА-24Л-2К, ДА-24Л-2К-У

20В  
1ч время зарядки

Li-ion 2 А\*ч

единая аккумуляторная платформа EA+



71/8/90 АКБ-20/2 EA+ для щёточного инструмента и садовой техники

20В  
1ч время зарядки

Li-ion 4 А\*ч

единая аккумуляторная платформа EA+



71/8/91 АКБ-20/4 EA+, для щёточного инструмента и садовой техники

20В  
1ч время зарядки

Li-ion 2 А\*ч

единая аккумуляторная платформа EA+



71/8/92 АКБ-20/2Б EA+, для бесщёточного инструмента и садовой техники



20В  
1ч время зарядки

Li-ion 4 А\*ч

единая аккумуляторная платформа EA+



71/8/93 АКБ-20/4Б EA+, для бесщёточного инструмента и садовой техники

**ШУРУПОВЕРТЫ СЕТЕВЫЕ**

**ВИХРЬ**

550 Вт

1 скорость



72/16/2 СШ-550/1

550 Вт

2 скорости



72/16/1 СШ-550/2  
72/16/3 СШ-2А/34

**РЕСАНТА**

550 Вт

гарантия 5 лет

1 скорость



75/16/2 СШ-550-1

550 Вт

гарантия 5 лет

2 скорости



75/16/1 СШ-550-2

**ГАЙКОВЕРТЫ АККУМУЛЯТОРНЫЕ**

**ВИХРЬ**

20В

бесщёточный двигатель

Li-ion 2 А\*ч x2

квадрат 1/2" тип патрона

кейс

единая аккумуляторная платформа EA+



72/24/4 АГ-300/20Li

**РЕСАНТА**

20В

гарантия 5 лет

Li-ion 2 А\*ч x2

бесщеточный двигатель

кейс

квадрат 1/2" тип патрона

единая аккумуляторная платформа EA+



НОВИНКА

75/24/3 AF-300/20Li

**ГАЙКОВЕРТЫ СЕТЕВЫЕ****ВИХРЬ**

1100 Вт

набор головок

2 скорости

квадрат 1/2" тип патрона

кейс



72/24/1 GC-1100

72/24/2 GC-350NM

**РЕСАНТА**

1100 Вт

гарантия 5 лет

2 скорости

набор головок

кейс

квадрат 1/2" тип патрона



75/24/1

**УДАРНЫЕ ДРЕЛИ****ВИХРЬ**

600 Вт

1 скорость



72/8/7 DU-600

650 Вт



1 скорость

72/8/1 DU-650

700 Вт



1 скорость

72/8/2 DU-700

850 Вт



1 скорость

72/8/3 DU-850

72/8/10 DU-25A-850

1100 Вт



1 скорость

72/8/4 DU-1100

**РЕСАНТА**

580 Вт

гарантия 5 лет



75/8/1 DU-13/580

680 Вт

гарантия 5 лет



75/8/2 DU-15/680

850 Вт

гарантия 5 лет



75/8/3 DU-15/850

950 Вт

гарантия 5 лет



75/8/4 DU-15/950M

1100 Вт

гарантия 5 лет



75/8/5 DU-16/1100MK

**ДРЕЛЬ МИКСЕР****ВИХРЬ**

1000 Вт



72/8/8 D-1000M

**СТРОИТЕЛЬНЫЕ МИКСЕРЫ****ВИХРЬ**

1900 Вт

2 скорости



72/20/2 CM-1900Э-2

1200 Вт

1 скорость



72/20/1 CM-1200Э

**РЕСАНТА**

1600 Вт

2 скорости

гарантия 5 лет

плавный пуск



75/20/1 CM-1600Э-2

## АККУМУЛЯТОРНЫЕ ПЕРФОРАТОРЫ

**ВИХРЬ**



единая аккумуляторная платформа  
**EA+**



НОВИНКА

72/3/20 АП-20Li/4

## РЕСАНТА



единая аккумуляторная платформа  
**EA+**



НОВИНКА

75/3/12 АП-20Li/4



## ПЕРФОРАТОРЫ

**ВИХРЬ**

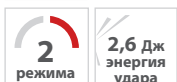

72/3/5 П-650К



72/3/9 П-850



72/3/6 П-800К

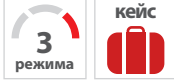

72/3/10 П-850К



72/3/2 П-900К



72/3/7 П-1000К

72/3/11 П-5А-1000



72/3/8 П-1400К-В

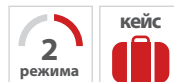

72/3/3 П-1600К-М

2000 Вт	13 Дж энергия удара	
2 режима	кейс	
SDS MAX	5 лет	
72/3/21 П-2000К-М		

**РЕСАНТА**

650 Вт	2,8 Дж энергия удара	
2 режима	кейс	
SDS MAX	5 лет	
75/3/4 П-24-650К		

800 Вт	3,4 Дж энергия удара	
3 режима	кейс	
SDS MAX	5 лет	
75/3/1 П-28-800К		
75/3/5 П-800-3,4А		

900 Вт	4,3 Дж энергия удара	
3 режима	кейс	
SDS MAX	5 лет	
75/3/2 П-30-900К		

1000 Вт	5,2 Дж энергия удара	
3 режима	кейс	
SDS MAX	5 лет	
75/3/3 П-32-1000К		

1400 Вт	5,2 Дж энергия удара	
3 режима	кейс	
SDS MAX	5 лет	
75/3/6 П-32-1400КВ		

1600 Вт	11,3 Дж энергия удара	
2 режима	кейс	
SDS MAX	5 лет	
75/3/7 П-40-1600КМ		

2000 Вт	13 Дж энергия удара	
2 режима	кейс	
SDS MAX	5 лет	
75/3/13 П-42-2000КМ		

**ОТБОЙНЫЕ МОЛОТКИ**

**ВИХРЬ**

1600 Вт	SDS MAX	анти-вибрационная система	25 Дж энергия удара	кейс	
72/23/4 ОМ-1600М					

1750 Вт	HEX 30 мм	4 м кабель	65 Дж энергия удара	кейс на колесах	
72/23/1 ОМ-1750Э					
72/23/2 ОМ-65А					

**РЕСАНТА**

1600 Вт	SDS MAX	анти-вибрационная система	25 Дж энергия удара	кейс	
75/23/2 ОМ-1600М					

1800 Вт	HEX	4 м кабель	70 Дж энергия удара	кейс на колесах	
75/23/1 ОМ-1800Э					

**УГЛОВЫЕ ШЛИФОВАЛЬНЫЕ МАШИНЫ АККУМУЛЯТОРНЫЕ**

**ВИХРЬ**

20В	Li-Ion 4 А*ч	125 мм диск	кейс	единая аккумуляторная платформа ЕАЭ	
72/12/25 АУШМ-125/20Li					

**РЕСАНТА**

20В	Li-Ion 4 А*ч	125 мм диск	кейс	единая аккумуляторная платформа ЕАЭ	
75/12/13 АУШМ-125/20Li					

**УГЛОВЫЕ ШЛИФОВАЛЬНЫЕ МАШИНЫ**

**ВИХРЬ**

650 Вт	115 мм диск	
72/12/3 УШМ-115/650		

800 Вт  
125 мм диск  
72/12/9 УШМ-125/800



900 Вт  
125 мм диск  
72/12/1 УШМ-125/900



1100 Вт  
125 мм диск  
72/12/2 УШМ-125/1100  
72/12/11 УШМ-125/1100А



1100 Вт  
125 мм диск  
электронная регулировка оборотов  
72/12/10 УШМ-125/1100Э



1200 Вт  
125 мм диск  
электронная регулировка оборотов  
72/12/7 УШМ-125/1200Э



1300 Вт  
150 мм диск  
72/12/4 УШМ-150/1300



1400 Вт  
125 мм диск  
электронная регулировка оборотов  
плавный пуск  
поддержание оборотов под нагрузкой  
защита от перегрузки  
72/12/24 125/1400 ЭПП



**НОВИНКА**



1400 Вт  
150 мм диск  
электронная регулировка оборотов  
72/12/8 УШМ-150/1400Э



1800 Вт  
180 мм диск  
плавный пуск  
72/12/5 УШМ-180/1800



2300 Вт  
230 мм диск  
плавный пуск  
72/12/6 УШМ-230/2300



**РЕСАНТА**  
800 Вт  
115 мм диск  
гарантия 5 лет  
75/12/1 УШМ-115/800



900 Вт  
125 мм диск  
гарантия 5 лет  
75/12/2 УШМ-125/900  
75/12/11 УШМ-11000А/125



1100 Вт  
125 мм диск  
гарантия 5 лет  
75/12/3 УШМ-125/1100



1100 Вт  
125 мм диск  
электронная регулировка оборотов  
гарантия 5 лет  
75/12/10 УШМ-125/1100Э



1100 Вт  
125 мм диск  
плавный пуск  
гарантия 5 лет  
75/12/15 УШМ-125/1100 ПП



**НОВИНКА**

1200 Вт  
электронная регулировка оборотов

125 мм диск

гарантия 5 лет



75/12/4 УШМ-125/12009

1300 Вт

150 мм диск

гарантия 5 лет



75/12/6 УШМ-150/1300

1400 Вт

125 мм диск

гарантия 5 лет

электронная регулировка оборотов



75/12/5 УШМ-125/14009

1400 Вт

125 мм диск

поддержание оборотов под нагрузкой

гарантия 5 лет

плавный пуск

защита от перегрузки

электронная регулировка оборотов



75/12/14 УШМ-125/1400 ЭПП

1400 Вт

150 мм диск

электронная регулировка оборотов

гарантия 5 лет



75/12/7 УШМ-150/14009

1800 Вт

180 мм диск

гарантия 5 лет

плавный пуск



75/12/8 УШМ-180/1800

2300 Вт

230 мм диск

гарантия 5 лет

плавный пуск



75/12/9 УШМ-230/2300

## ПОЛИРОВАЛЬНЫЕ МАШИНЫ

ВИХРЬ

1300 Вт

180 мм диск

электронная регулировка оборотов



72/12/13 УШМ-180/1300П

РЕСАНТА

1500 Вт

180 мм диск

плавный пуск

гарантия 5 лет

поддержание оборотов под нагрузкой

электронная регулировка оборотов



75/12/12 УШМ-180/1500П

## РУБАНКИ

ВИХРЬ

800 Вт

82 мм ширина строгания



72/5/1 P-82/800

72/5/6 P-3A/82

1100 Вт

82 мм ширина строгания

станина



72/5/3 P-82СТ

1100 Вт

82 мм ширина строгания



72/5/5 P-82/1100

1300 Вт

110 мм  
ширина строгания

72/5/4 P-110СТ



1300 Вт

110 мм  
ширина строгания

72/5/2 P-110/1300



РЕСАНТА

800 Вт

82 мм ширина строгания

гарантия 5 лет



75/5/1 P-82/800

1100 Вт

82 мм  
ширина строгания

75/5/4 P-82/1100



1100 Вт

82 мм  
ширина строгания

75/5/2 P-82СТ



1300 Вт

110 мм  
ширина строгания

75/5/3 P-110СТ



## ЛОБЗИКИ



600 Вт

 глубина  
реза, мм  
6/55  
металл/ дерево

72/9/5 ЛЭ-55Б

750 Вт

 глубина  
реза, мм  
6/55  
металл/ дерево

72/9/1 ЛЭ-55

900 Вт

 глубина  
реза, мм  
7/65  
металл/ дерево

72/9/4 ЛЭ-65

1000 Вт

 глубина  
реза, мм  
10/80  
металл/ дерево

72/9/3 ЛЭ-80

1000 Вт

 глубина  
реза, мм  
10/100  
металл/ дерево

72/9/2 ЛЭ-100

72/9/6 ЛЭ-850-10А

РЕСАНТА

600 Вт

 глубина  
реза, мм  
6/55  
металл/ дерево

75/9/1 Л-55/600



650 Вт

 глубина  
реза, мм  
7/65  
металл/ дерево

75/9/2 Л-65/650

750 Вт

 глубина  
реза, мм  
10/80  
металл/ дерево

75/9/3 Л-80/750

850 Вт

 глубина  
реза, мм  
10/100  
металл/ дерево

75/9/4 Л-100/850

 АККУМУЛЯТОРНАЯ  
САБЕЛЬНАЯ ПИЛА



20В

 Li-ion  
2  
А\*ч

 единая аккумуля-  
торная  
платформа  
EA

 глубина  
реза, мм  
12/150  
металл/ дерево

72/25/4 АСП-20Li

## САБЕЛЬНЫЕ ПИЛЫ



900 Вт

 глубина  
реза, мм  
15/150  
металл/ дерево

72/25/1 ПС-900Э



1300 Вт

 глубина  
реза, мм  
20/250  
металл/ дерево

72/25/2 ПС-1300Э

РЕСАНТА



950 Вт

 глубина  
реза, мм  
15/150  
металл/ дерево

75/25/1 ПС-950Э



1400 Вт  
маятниковый ход  
глубина реза, мм  
20/250 металл/дерево  
подсветка  
электронная регулировка оборотов

75/25/3 ПС-14009

**НОВИНКА**  
Гарантия 5 лет

## ДИСКОВЫЕ ПИЛЫ

**ВИХРЬ**



1100 Вт  
глубина пропила  
90°-45 мм  
45°-28 мм  
140 мм диск

72/11/3 ДП-140/1100



1200 Вт  
глубина пропила  
90°-52 мм  
45°-40 мм  
160 мм диск

72/11/8 ДП-160/1200



1300 Вт  
глубина пропила  
90°-52 мм  
45°-40 мм  
160 мм диск

72/11/4 ДП-160/1300



1600 Вт  
глубина пропила  
90°-65 мм  
45°-45 мм  
185 мм диск

72/11/9 ДП-160/1300



1800 Вт  
глубина пропила  
90°-65 мм  
45°-45 мм  
185 мм диск

72/11/1 ДП-185/1800



1800 Вт  
глубина пропила  
90°-68 мм  
45°-47 мм  
190 мм диск

72/11/6 ДП-190/1800



2000 Вт  
стационарное крепление  
глубина пропила  
90°-70 мм  
45°-48 мм  
200 мм диск

72/11/7 ДП-200СТ



2200 Вт  
глубина пропила  
90°-85 мм  
45°-60 мм  
235 мм диск

72/11/2 ДП-235/2200

## РЕСАНТА



1300 Вт  
глубина пропила  
90°-55 мм  
45°-40 мм  
165 мм диск  
Гарантия 5 лет

75/11/1 ДП-165/1300



1800 Вт  
глубина пропила  
90°-68 мм  
45°-47 мм  
190 мм диск  
Гарантия 5 лет

75/11/2 ДП-190/1800

75/11/5 ДП-20/190А



2000 Вт  
глубина пропила  
90°-75 мм  
45°-50 мм  
210 мм диск  
Гарантия 5 лет

75/11/3 ДП-210/2000



2200 Вт  
глубина пропила  
90°-85 мм  
45°-60 мм  
235 мм диск  
Гарантия 5 лет

75/11/4 ДП-235/2200

## ТОРЦОВЫЕ ПИЛЫ

**ВИХРЬ**



1500 Вт  
210 мм диск

72/18/2 ПТ-210



1500 Вт  
210 мм диск  
Режим настольной циркулярки

72/18/6 ПТ-210К



1700 Вт  
210 мм диск  
протяжка  
лазерный указатель

72/18/5 ПТ-210ПЛ



1700 Вт  
255 мм диск  
лазерный указатель

72/18/1 ПТ-255Л

2000 Вт  
протяжка

255 мм диск

лазерный указатель



72/18/3 ПТ-255ПЛ

2000 Вт  
протяжка

255 мм диск

лазерный указатель



72/18/4 ПТ-255А

2200 Вт  
протяжка

305 мм диск

лазерный указатель



НОВИНКА

72/18/8 ПТ-305ПЛ

**РЕСАНТА**

1600 Вт

210 мм диск

гарантия 5 лет



75/18/2 ТП-210

1600 Вт

гарантия 5 лет

210 мм диск

подсветка

режим настольной циркулярки

лазерный указатель



75/18/5 ТП-210К



1800 Вт

подсветка

210 мм диск

гарантия 5 лет

лазерный указатель

протяжка



75/18/4 ТП-210ПЛ

1800 Вт

гарантия 5 лет

255 мм диск

лазерный указатель



75/18/3 ТП-255Л

2200 Вт

подсветка

255 мм диск

гарантия 5 лет

лазерный указатель

протяжка



75/18/1 ТП-255ПЛ

3000 Вт

подсветка

305 мм диск

гарантия 5 лет

лазерный указатель

протяжка



НОВИНКА

75/18/6 ТП-305ПЛ

ОТРЕЗНАЯ ПИЛА

**ВИХРЬ**

2500 Вт

частота вращения 4000 об/мин

355 мм диск

115 мм max глубина реза



72/15/1 ОП-355/2500

## СТАНОК РАСПИЛОВОЧНЫЙ ЦИРКУЛЯРНЫЙ

**ВИХРЬ**

2000 Вт  
0-45°C  
наклон  
пильного  
диска

255 мм  
диск  
рабочий  
стол  
935x630  
мм

частота  
вращения  
5300  
об/мин



НОВИНКА

72/26/2 ЦРС-255

## ЛЕНТОЧНЫЕ ШЛИФОВАЛЬНЫЕ МАШИНЫ

**ВИХРЬ**

800 Вт  
скорость  
ленты  
360  
м/мин

размер  
ленты  
75x457  
мм



72/6/1 ЛШМ-75/800

900 Вт  
скорость  
ленты  
360  
м/мин

размер  
ленты  
75x533  
мм



72/6/2 ЛШМ-75/900

**РЕСАНТА**

900 Вт  
регулировка  
скорости

размер  
ленты  
75x533  
мм  
скорость  
ленты  
180-360  
м/мин



75/6/1 ЛШМ-75/900

## ЭКЦЕНТРИКОВЫЕ ШЛИФОВАЛЬНЫЕ МАШИНЫ

**ВИХРЬ**

300 Вт  
амплитуда  
колебаний  
2,4 мм

125 мм  
подшва  
электронная  
регулировка  
оборотов



72/6/7 ЭШМ-125А

450 Вт  
амплитуда  
колебаний  
2,4 мм

125 мм  
подшва  
электронная  
регулировка  
оборотов



72/6/5 ЭШМ-125Э

450 Вт  
амплитуда  
колебаний  
5 мм

125 мм  
подшва  
электронная  
регулировка  
оборотов



72/6/6 ЭШМ-125/5Э

**РЕСАНТА**

300 Вт  
электронная  
регулировка  
оборотов

125 мм  
подшва  
амплитуда  
колебаний  
2,4 мм

гарантия  
5  
лет



75/6/4 ЭШМ-125К

450 Вт  
электронная  
регулировка  
оборотов

125 мм  
подшва  
амплитуда  
колебаний  
2,4 мм

гарантия  
5  
лет



75/6/2 ЭШМ-125Э

450 Вт  
электронная  
регулировка  
оборотов

125 мм  
подшва  
амплитуда  
колебаний  
5 мм

гарантия  
5  
лет



75/6/3 ЭШМ-125/5Э

## ТОЧИЛЬНЫЕ СТАНКИ

**ВИХРЬ**

150 Вт  
частота  
вращения  
2950  
об/мин

125 мм  
круг



72/7/1 ТС-150

200 Вт  
частота  
вращения  
2950  
об/мин

150 мм  
круг  
подсветка



72/7/2 ТС-200

72/7/5 ТС-15А-200

300 Вт  
частота  
вращения  
2950  
об/мин

150 мм  
круг  
подсветка

размер  
ленты  
50x686  
мм



72/7/7 ТС-300ЛШ

400 Вт  
частота  
вращения  
2950  
об/мин

200 мм  
круг  
подсветка



72/7/3 ТС-400

600 Вт  
частота  
вращения  
2950  
об/мин

200 мм  
круг  
подсветка



72/7/4 ТС-600

**РЕСАНТА**

200 Вт  
частота  
вращения  
2950  
об/мин

125 мм  
круг  
гарантия  
5  
лет



75/7/1 Т-125/200

250 Вт  
LED  
подсветка

150 мм  
круг  
гарантия  
5  
лет

частота  
вращения  
2950  
об/мин



75/7/2 Т-150/250

 350 Вт	 LED подсветка		<b>НОВИНКА</b>
 150 мм круг	размер ленты 50x686 мм		
частота вращения 2950 об/мин	гарантия <b>5</b> лет		

75/7/4 T-150/350Л

 450 Вт	 LED подсветка		<b>НОВИНКА</b>
 200 мм круг	гарантия <b>5</b> лет		
частота вращения 2950 об/мин			

75/7/3 T-200/450



## СТАНКИ ДЛЯ ЗАТОЧКИ ЦЕПЕЙ

**ВИХРЬ**

 90 Вт	 авто затяжка цепи	
 108 мм круг	частота вращения 5500 об/мин	

72/10/4 СЗЦ-90А

 180 Вт		<b>НОВИНКА</b>
 100 мм круг		
частота вращения 6500 об/мин		

72/10/10 СЗЦ-180

 200 Вт	
 100 мм круг	
частота вращения 6000 об/мин	

72/10/1 СЗЦ-200  
72/10/5 СЗЦ-200А

## РЕСАНТА

 100 Вт	гарантия <b>5</b> лет	
 104 мм круг	авто затяжка цепи	
частота вращения 5000 об/мин		

75/10/1 T-100

 220 Вт	гарантия <b>5</b> лет	
 100 мм круг	частота вращения 6000 об/мин	

75/10/2 T-220

## HÜTER

 100 Вт	частота вращения 5200 об/мин	
 108 мм круг		

72/10/2 ECS-100

## СТАНКИ ЗАТОЧНЫЕ МНОГОФУНКЦИОНАЛЬНЫЕ

 65 Вт	 3-10 мм Ø сверла	
49,3x7,5 мм размер круга	 6-51 мм Ø стамесок лезвий	
частота вращения 6500 об/мин		

72/10/3 СЗМ-65

 100 Вт	 гибкий вал		<b>НОВИНКА</b>
49,3x7,5 мм размер круга	 3-10 мм Ø сверла		
частота вращения 6500 об/мин	 6-51 мм Ø стамесок лезвий		

72/10/9 СЗМ-100 ГВ

## РЕСАНТА

 65 Вт	 3-10 мм Ø сверла	
49,3x7,5 мм размер круга	 6-51 мм Ø стамесок лезвий	
частота вращения 6500 об/мин	гарантия <b>5</b> лет	

75/10/3 СЗМ-10/65

## ФРЕЗЕРЫ

**ВИХРЬ**

800 Вт  
размер  
цанги  
6 мм

частота  
вращения  
37000  
об/мин  
12  
фрез

кейс  



НОВИНКА

72/13/8 ФМ-800К с набором фрез 12 шт

1300 Вт  
размер  
цанги  
6/8 мм

частота  
вращения  
16000-  
30000  
об/мин



72/13/1 ФМ-1300

1900 Вт  
размер  
цанги  
6/8/12 мм

частота  
вращения  
8000-  
23000  
об/мин  
роликовый  
копир



72/13/2 ФМ-1900

РЕСАНТА

1300 Вт  
гарантия  
5 лет

частота  
вращения  
16000-  
30000  
об/мин

размер  
цанги  
6/8 мм



75/13/1 ФМ-1300Э

1900 Вт  
роликовый  
копир

частота  
вращения  
8000-  
23000  
об/мин  
размер  
цанги  
6/8/12 мм

гарантия  
5 лет



75/13/2 ФМ-1900Э

## СТАНКИ РЕЙСУСОВЫЕ

**ВИХРЬ**

2000 Вт  
max  
ширина  
заготовки  
330 мм

толщина  
заготовки  
6-160 мм  
авто-  
подача  
загото-  
вок



72/26/1 CRM-2000/330

РЕСАНТА

2000 Вт  
max  
ширина  
заготовки  
300 мм

толщина  
заготовки  
6-160 мм  
авто-  
подача  
загото-  
вок



75/26/2 PC-330/1C

## СТРОИТЕЛЬНЫЕ ПЫЛЕСОСЫ

**ВИХРЬ**

1400 Вт

15 л  
объем  
бака

18 кПа  
рабочее  
разряжение



72/19/7 СП-1400/15А

1500 Вт

20 л  
объем  
бака

19,5 кПа  
рабочее  
разряжение



72/19/4 СП-1500/20А

1500 Вт  
розетка

20 л  
объем  
бака

19,5 кПа  
рабочее  
разряжение



72/19/1 СП-1500/20

1500 Вт

розетка

30 л  
объем  
бака

19,5 кПа  
рабочее  
разряжение

72/19/2

СП-1500/30



РЕСАНТА

1400 Вт

гарантия  
5 лет

15 л  
объем  
бака

18 кПа  
рабочее  
разряжение

75/19/4

ПС-1400/15



1500 Вт

розетка

20 л  
объем  
бака

быстрый  
слив воды

19,5 кПа  
рабочее  
разряжение

75/19/1

ПС-1500/20



1500 Вт

розетка

30 л  
объем  
бака

быстрый  
слив воды

19,5 кПа  
рабочее  
разряжение

75/19/2

ПС-1500/30



## МЕШКИ ДЛЯ СТРОИТЕЛЬНЫХ ПЫЛЕСОСОВ

**ВИХРЬ**

4 шт

прочный  
материал

влаго-  
устойчив



НОВИНКА

71/12/1

20л

71/12/2

30л

## ТЕРМОПИСТОЛЕТЫ

**ВИХРЬ**



72/2/2 ТП-2000М



72/2/1 ТП-2000



72/2/3 ТП-2000P



72/2/4 ТП-2000RD

**РЕСАНТА**



75/2/1 ФЭ-2000К



75/2/2 ФЭ-2000ЭК



75/2/3 ФЭ-2000ЭКД

## ГРАВЕРЫ

**ВИХРЬ**

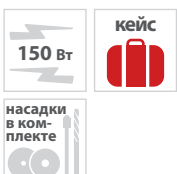

72/4/1 Г-150



72/4/2 Г-160ГВ

**РЕСАНТА**



75/4/1 Г-180ЭГ

## РЕНОВАТОРЫ АККУМУЛЯТОРНЫЕ

**ВИХРЬ**

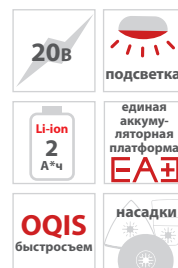

72/4/9 АМФИ-20Li

НОВИНКА

**РЕСАНТА**

75/4/4 АМФИ-20Li

**РЕНОВАТОРЫ ЭЛЕКТРИЧЕСКИЕ****ВИХРЬ**

72/4/3 МФИ-400 в кейсе



72/4/5 МФИ-3К в коробке

**РЕСАНТА**

75/4/2 МФИ-400

**КРАСКОПУЛЬТЫ АККУМУЛЯТОРНЫЕ****ВИХРЬ**

72/17/5 АКП-20Li в комплекте 1 АКБ и ЗУ

**РЕСАНТА**

72/17/3 АКП-20Li в комплекте 1 АКБ и ЗУ

**КРАСКОПУЛЬТЫ ЭЛЕКТРИЧЕСКИЕ****ВИХРЬ**

72/17/2 ЭКП-400



72/17/1 ЭКП-700B

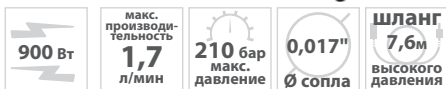

72/17/14 ЭКП-900B

**РЕСАНТА**

75/17/1 ЭКП-400

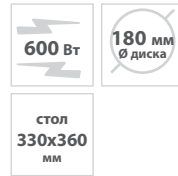

75/17/2 ЭКП-700B

**ЭЛЕКТРИЧЕСКИЕ ПЛИТКОРЕЗЫ****ВИХРЬ**

72/22/1 ЭП-180

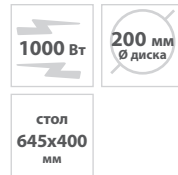

72/22/2 ЭП-200/620

**ШТРОБОРЕЗЫ****ВИХРЬ**

72/21/1 ШТ-30



72/21/2 ШТ-30D

## РЕСАНТА

2000 Вт  
125 мм  
Ø диска

штроба  
глубина  
5-29 мм  
ширина  
8-30 мм

поддер-  
жание  
оборотов  
под  
нагрузкой

плавный  
пуск

гарантия  
5  
лет



75/21/1 ШТ-30/2000

## СТЕПЛЕРЫ ЭЛЕКТРИЧЕСКИЕ

**ВИХРЬ**

2400 Вт  
регулировка  
силы удара

ТИП  
СКОБЫ  
55

блоки-  
ровка  
случайного  
срабатывания

емкость  
магазина  
100  
скоб

тип  
гвоздей  
47, 300



НОВИНКА

72/4/8 ЭСТ-2400

## РЕСАНТА

2400 Вт  
регулировка  
силы удара

ТИП  
СКОБЫ  
55

блоки-  
ровка  
случайного  
срабатывания

емкость  
магазина  
100  
скоб

тип  
гвоздей  
47, 300



НОВИНКА

75/4/3 ЭСТ-2400

## КОМПРЕССОРЫ

**ВИХРЬ**

1600 Вт  
1 поршень

210 л/мин  
производи-  
тельность

8 бар  
давление

10 л  
объем  
ресивера



74/3/1 КМП-210/10



1600 Вт  
1 поршень

230 л/мин  
производи-  
тельность

8 бар  
давление

24 л  
объем  
ресивера



74/3/2 КМП-230/24

74/3/11 КМП-24/230АМ

2000 Вт  
1 поршень

260 л/мин  
производи-  
тельность

8 бар  
давление

24 л  
объем  
ресивера



74/3/3 КМП-260/24

2000 Вт  
1 поршень

300 л/мин  
производи-  
тельность

8 бар  
давление

50 л  
объем  
ресивера



74/3/4 КМП-300/50

74/3/12 КМП-50/300АМ

1600 Вт  
1 поршень

240 л/мин  
производи-  
тельность

8 бар  
давление

50 л  
объем  
ресивера



74/3/8 КМП-240/50

2500 Вт  
2 поршня

400 л/мин  
производи-  
тельность

8 бар  
давление

50 л  
объем  
ресивера



74/3/6 КМП-400/50

2500 Вт  
2 поршня

400 л/мин  
производи-  
тельность

10 бар  
давление

50 л  
объем  
ресивера



74/3/10 КМП-400/50P

2500 Вт	2 поршня
400 л/мин производительность	8 бар давление
100 л объем ресивера	



74/3/9 КМП-400/100

2500 Вт	2 поршня
400 л/мин производительность	10 бар давление
100 л объем ресивера	



74/3/7 КМП-400/100P

**РЕСАНТА**

1600 Вт	1 поршень
230 л/мин производительность	8 бар давление
24 л объем ресивера	гарантия 2 года



74/7/1 КП-24/230М

2000 Вт	1 поршень
260 л/мин производительность	8 бар давление
24 л объем ресивера	гарантия 2 года



74/7/3 КП-24/260М

1600 Вт	1 поршень
240 л/мин производительность	8 бар давление
50 л объем ресивера	гарантия 2 года



74/7/2 КП-50/240М

2000 Вт	1 поршень
300 л/мин производительность	8 бар давление
50 л объем ресивера	гарантия 2 года



74/7/4 КП-50/300М

2500 Вт	2 поршня
400 л/мин производительность	8 бар давление
50 л объем ресивера	гарантия 2 года



74/7/6 КП-50/400М

2500 Вт	2 поршня
400 л/мин производительность	10 бар давление
100 л объем ресивера	гарантия 2 года



74/7/5 КП-100/400P

**БЕЗМАСЛЯНЫЕ КОМПРЕССОРЫ**

**ВИХРЬ**

950 Вт	1 поршень
165 л/мин производительность	8 бар давление
10 л объем ресивера	



74/3/19 КП-165/10 **НОВИНКА**

1100 Вт	1 поршень
195 л/мин производительность	8 бар давление
24 л объем ресивера	



74/3/19 КП-195/24 **НОВИНКА**

1100 Вт	1 поршень
195 л/мин производительность	8 бар давление
50 л объем ресивера	



74/3/21 КП-195/50 **НОВИНКА**

**НАБОРЫ ПНЕВМОИНСТРУМЕНТА**

**ВИХРЬ**

2-6 бар давление	шланг 5,3м высокого давления
1/4" Ø штуцера воздушного	



74/3/17 **NP-4** шланг витой, насадка удлинитель пистолета для продувки (19 см), пистолет для подкачки шин, пистолет для продувки.

2-6 бар давление	шланг 5,3м высокого давления
1/4" Ø штуцера воздушного	
0,6 л объем бака	



74/3/5 **NP-5** краскопульт, шланг витой, пистолет для вязких жидкостей, пистолет для продувки, пистолет для подкачки шин

гайковерт 350 Нм крутящий момент	
трещотка 85 Нм крутящий момент	
пн. долото 4500 уд./мин число ударов	
шлиф. машина 23000 об./мин	
90 предметов	
1/4" Ø штуцера воздушного	

74/3/26 **NP-90** пистолет продувочный, пневматический гайковерт, пневм. шлифовальная машинка, пневматическая трещотка, пневмодолото.

3-4 бар давление

225 л/мин расход воздуха

1/4" Ø штуцера воздушного

0.5 л объем бака



НОВИНКА

74/3/40 ПК-1 пневматический краскопульт

2-3,5 бар давление

250 л/мин расход воздуха

1/4" Ø штуцера воздушного

0.6 л объем бака



НОВИНКА

74/3/27 ПК-600 пневматический краскопульт регулируемый

4-8 бар давление

350 л/мин расход воздуха

1/4" Ø штуцера воздушного



НОВИНКА

74/3/28 ПСП-10 пескоструйный пистолет

**РЕСАНТА**

2-6 бар давление

шланг 5,3м высокого давления

1/4" Ø штуцера воздушного

0.5 л объем бака



74/3/18 НПИ-6 краскопульт, шланг витой, пистолет для вязких жидкостей, пистолет для продувки, пистолет для подкачки шин, насадка удлинитель пистолета для продувки (19 см)



**БЕТОНОМЕШАЛКИ**



220 Вт

63 л барабан

венце стальной перфорированный

74/1/1 БМ-63



450 Вт

120 л барабан

венце чугунный

74/1/12 БМ-120



550 Вт

130 л барабан

венце чугунный

74/1/2 БМ-130



550 Вт

130 л барабан

венце полиамид

74/1/16 БМ-130П



650 Вт

140 л барабан

венце чугунный

74/1/6 БМ-140



700 Вт

160 л барабан

венце чугунный

74/1/3 БМ-160





74/1/14 БМ-160П



74/1/4 БМ-180



74/1/19 БМ-18АП

74/1/15 БМ-180П



74/1/17 БМ-200П



74/1/5 БМ-205

74/1/20 БМ-20АЧ



74/1/8 БМ-230



74/1/18 БМ-230П

## ЗЕРНОДРОБИЛКИ



режим работы не более 6 ч

350±20% кг/час производительность



74/2/1 ЗД-350



режим работы не более 6 ч

400±20% кг/час производительность



74/2/2 ЗД-400



режим работы не более 6 ч

350±20% кг/час производительность



74/2/3 ЗД-350К



режим работы не более 6 ч

400±20% кг/час производительность



74/2/4 ЗД-400К



режим работы не более 6 ч

150-900 кг/час производительность



74/2/5 ИК 3 в 1 измельчитель кормов

## ДАЧНЫЕ УМЫВАЛЬНИКИ



мойка нерж. сталь

40 мин разогрев до 65°



74/4/1 Умывальник «Люкс» с подогревом, нержавейка, белый



мойка нерж. сталь

40 мин разогрев до 65°



74/4/2 Умывальник «Люкс» с подогревом, нержавейка, медный



мойка нерж. сталь

40 мин разогрев до 65°



74/4/3 Умывальник «Люкс» с подогревом, нержавейка, серебристый

1300 Вт  
мойка  
пластик

17 л  
объем  
бака

40 мин  
разогрев  
до 65°



74/4/4 Умывальник «Люкс»  
с подогревом, пластик, белый

20 л  
объем  
бака

мойка  
нерж.  
сталь

без  
подогрева



74/4/5 Умывальник «Люкс»  
нержавейка, белый

1300 Вт  
мойка  
нерж.  
сталь

14 л  
объем  
бака

40 мин  
разогрев  
до 65°



74/4/6 Умывальник «Комфорт»  
с подогревом, нержавейка, белый

1300 Вт  
мойка  
нерж.  
сталь

14 л  
объем  
бака

40 мин  
разогрев  
до 65°



74/4/7 Умывальник «Комфорт»  
с подогревом, нержавейка, медь

1300 Вт  
мойка  
нерж.  
сталь

14 л  
объем  
бака

40 мин  
разогрев  
до 65°



74/4/8 Умывальник «Комфорт»  
с подогревом, нержавейка, серебро



1300 Вт  
мойка  
пластик

14 л  
объем  
бака

40 мин  
разогрев  
до 65°



74/4/9 Умывальник «Комфорт»  
с подогревом, пластик, белый

16 л  
объем  
бака

мойка  
пластик

без  
подогрева



74/4/10 Умывальник «Комфорт»,  
пластик, белый

16 л  
объем  
бака

мойка  
нерж.  
сталь

без  
подогрева



74/4/11 Умывальник «Комфорт»,  
нержавейка, медь

## БАЧОК С ЭЛЕКТРОНАГРЕВАТЕЛЕМ

1300 Вт

17 л  
объем  
бака

40 мин  
разогрев  
до 65°



74/4/13 Бачок серии «Люкс» с подогревом,  
нержавейка, белый

## ДАЧНЫЙ ДУШ С ПОДОГРЕВОМ

**ВИХРЬ**

2500 Вт

135 л  
объем  
бака

45-50 мин  
разогрев  
до 65°



74/4/12 ДП-135П

## УВЛАЖНИТЕЛИ ВОЗДУХА

**РЕСАНТА**25 Вт  
3 л  
объем40 м<sup>2</sup>

67/7/3 УВ-2

25 Вт  
4 л  
объем40 м<sup>2</sup>

67/7/1 УВ-3

25 Вт  
4 л  
объем40 м<sup>2</sup>

67/7/2 УВ-4

## ВОДОНАГРЕВАТЕЛИ

**РЕСАНТА**1500 Вт  
5 лет  
гарантия на бактэн  
нерж.  
сталь  
бак  
эмаль10 л  
объем

74/5/7 BH-10N подвод воды снизу

74/5/5 BH-10B подвод воды сверху

1500 Вт  
5 лет  
гарантия на бактэн  
нерж.  
сталь  
бак  
эмаль15 л  
объем

74/5/8 BH-15N подвод воды снизу

74/5/6 BH-15B подвод воды сверху

2000 Вт  
5 лет  
гарантия на бактэн  
нерж.  
сталь  
бак  
эмаль10 л  
объем

74/5/9 BH-10KB подвод воды сверху

74/5/10 BH-10KH подвод воды снизу

2000 Вт  
5 лет  
гарантия на бактэн  
нерж.  
сталь  
бак  
эмаль15 л  
объем

74/5/11 BH-15KB подвод воды сверху

74/5/12 BH-15KH подвод воды снизу

1500 Вт  
5 лет  
гарантия на бактэн  
нерж.  
сталь  
бак  
эмаль30 л  
объем

74/5/13 BH-30K

1500 Вт  
5 лет  
гарантия на бактэн  
нерж.  
сталь  
бак  
эмаль50 л  
объем

74/5/22 BH-50K

2000 Вт  
7 лет  
гарантия на бактэн  
нерж.  
сталь  
бак  
нерж.  
сталь30 л  
объем

74/5/1 BH-30B

2000 Вт  
5 лет  
гарантия на бактэн  
нерж.  
сталь  
бак  
эмаль50 л  
объем

74/5/2 BH-50B

74/5/14 BH-50A

2000 Вт  
5 лет  
гарантия на бактэн  
нерж.  
сталь  
бак  
эмаль50 л  
объем

74/5/21 BH-50V

2000 Вт  
5 лет  
гарантия на бактэн  
нерж.  
сталь  
бак  
нерж.  
сталь80 л  
объем

74/5/3 BH-80B

2000 Вт  
7 лет  
гарантия на бактэн  
нерж.  
сталь  
бак  
нерж.  
сталь100 л  
объем

74/5/4 BH-100B

НОВИНКА

НОВИНКА

## ГАЗОВЫЕ КОТЛЫ НАСТЕННЫЕ ДВУХКОНТУРНЫЕ

### РЕСАНТА

много-  
уровневая  
система  
защиты

гарантия  
**5**  
лет

2  
раздельных  
тепло-  
обменника

IPX4

легкое  
управление



НОВИНКА

74/9/1	ГК-11	11 кВт/ 110 м²/ 26 кг
74/9/2	ГК-16	16 кВт/ 160 м²/ 27 кг
74/9/3	ГК-20	20 кВт/ 200 м²/ 27,5 кг
74/9/4	ГК-25	24 кВт/ 240 м²/ 28,5 кг

## ЭЛЕКТРИЧЕСКИЕ КОНВЕКТОРЫ МЕХАНИЧЕСКИЕ

### РЕСАНТА

защита от  
перегрева

IP 20



67/4/5	OK-500C	500 Вт
--------	---------	--------

защита от  
перегрева

IP 24



67/4/9	OK-500	500 Вт
67/4/1	OK-1000	500-1000 Вт
67/4/23	OK-1500	750-1500 Вт
67/4/2	OK-1600	800-1600 Вт
67/4/3	OK-1700	850-1700 Вт
67/4/4	OK-2000	1000-2000 Вт
67/4/48	OK-20A	НОВИНКА 1000-2000 Вт
67/4/10	OK-2500	1250-2500 Вт

защита от  
перегрева

IP 24



67/4/34	OK-1600Ч	800-1600 Вт
67/4/37	OK-2000Ч	1000-2000 Вт

защита от  
перегрева

IP 20



67/4/6	OK-1000C	1000 Вт
67/4/7	OK-1500C	650-850-1500 Вт
67/4/35	OK-20C	800-1200-2000 Вт
67/4/8	OK-2000C	800-1200-2000 Вт

защита от  
перегрева

IP 20



67/4/36	OK-2000CЧ	750-1250-2000 Вт
---------	-----------	------------------

защита от  
перегрева

IP 20



67/4/19	OK-1000CH	1000 Вт
67/4/20	OK-1500CH	750-1500 Вт
67/4/38	OK-20CH	1000-2000 Вт
67/4/21	OK-2000CH	1000-2000 Вт
67/4/22	OK-2500CH	1250-2500 Вт

### EUROLUX

защита от  
перегрева

IP 24



67/4/24	OK-EU-1000	500-1000 Вт
67/4/25	OK-EU-1500	750-1500 Вт
67/4/26	OK-EU-2000	1000-2000 Вт
67/4/27	OK-EU-2500	1250-2500 Вт

защита от  
перегрева

IP 20



67/4/28	OK-EU-1000C	1000 Вт
67/4/29	OK-EU-1500C	650-850-1500 Вт
67/4/30	OK-EU-2000C	800-1200-2000 Вт

защита от  
перегрева

IP 20



67/4/31	OK-EU-1000CH	1000 Вт
67/4/32	OK-EU-1500CH	750-1500 Вт
67/4/33	OK-EU-2000CH	1000-2000 Вт



## ЭЛЕКТРИЧЕСКИЕ КОНВЕКТОРЫ ЭЛЕКТРОННЫЕ

### РЕСАНТА



IP 24



67/4/12	ОК-1000Е	500-1000 Вт
67/4/13	ОК-1500Е	750-1500 Вт
67/4/14	ОК-2000Е	1000-2000 Вт

## МАСЛЯНЫЕ РАДИАТОРЫ

### РЕСАНТА



67/3/1	ОММ-7Н	7 секций, 700 Вт
--------	--------	------------------



67/3/6	ОМ-5Н	5 секций, 1000 Вт
67/3/7	ОМ-7Н	7 секций, 1500 Вт
67/3/8	ОМ-9Н	9 секций, 2000 Вт
67/3/16	ОМ-9А	9 секций, 2000 Вт
67/3/9	ОМ-12Н	11 секций, 2500 Вт
67/3/21	ОМ-12А	11 секций, 2500 Вт



67/3/2	ОМПТ-5Н	5 секций, 1000 Вт
67/3/3	ОМПТ-7Н	7 секций, 1500 Вт
67/3/28	ОМПТ-7А	7 секций, 1500 Вт
67/3/4	ОМПТ-9Н	9 секций, 2000 Вт
67/3/5	ОМПТ-12Н	11 секций, 2500 Вт



67/3/13	ОМПТ-7НЧ	7 секций, 1500 Вт
67/3/14	ОМПТ-9НЧ	9 секций, 2000 Вт
67/3/15	ОМПТ-12НЧ	11 секций, 2500 Вт



67/3/10	ОМ-7НВ	7 секций, 1900 Вт
67/3/11	ОМ-9НВ	9 секций, 2400 Вт
67/3/22	ОМ-9АВ	9 секций, 2400 Вт
67/3/12	ОМ-12НВ	11 секций, 2900 Вт

## EUROLUX



67/3/18	ОМПТ-EU-7Н	7 секций, 1500 Вт
67/3/19	ОМПТ-EU-9Н	9 секций, 2000 Вт
67/3/20	ОМПТ-EU-12Н	11 секций, 2500 Вт



67/3/17	ОМПТ-EU-9НВ	9 секций, 2400 Вт
---------	-------------	-------------------

## ТЕПЛОВЕНТИЛЯТОРЫ

### РЕСАНТА



67/2/1	ТВС-1
67/2/11	ТВС-2000



67/2/2	ТВС-2
--------	-------



67/2/22	ТВС-2К
---------	--------



67/2/12	ТВС-3
---------	-------



67/2/3	ТВК-1
67/2/10	ТВК-1800

900 Вт 1800	3 режима	поддерж- жание темпе- ратуры
защита от перегрева	поворот 90°	
вентилятор	защита от опроки- дывания	

67/2/4 ТВК-2

1200 Вт 2000	3 режима	таймер 888
защита от перегрева	поворот 60°	поддер- жание темпе- ратуры
пульт ду	защита от опроки- дывания	вентилятор

67/2/5 ТВК-3



	<b>НОВИНКА</b>	
1200 Вт 2000	3 режима	защита от перегрева
таймер 888	вентилятор	поддер- жание темпе- ратуры
	пульт ду	монтаж на стену

67/2/19 ТВК-4

		
1000 Вт 2000	2 режима	защита от перегрева
таймер 888	вентилятор	поддер- жание темпе- ратуры
	пульт ду	монтаж на стену

67/2/9 ТВК-5

## EUROLUX

1000 Вт 2000	3 режима	
защита от перегрева	вентилятор	

67/2/8 TBC-EU-1

900 Вт 1800	3 режима	
защита от перегрева	поддер- жание темпе- ратуры	
вентилятор		

67/2/6 ТВК-EU-1

900 Вт 1800	3 режима	
защита от перегрева	поворот 90°	
вентилятор	поддер- жание темпе- ратуры	

67/2/7 ТВК-EU-2

## ТЕПЛОВЫЕ ЗАВЕСЫ

## РЕСАНТА

			
1500 Вт 3000	390 м³/час производи- тельность	IP 20	3 режима

67/6/1 T3-3C

			
2500 Вт 5000	480 м³/час производи- тельность	IP 20	3 режима

67/6/2 T3-5C

				
3000 Вт 6000	780 м³/час производи- тельность	IP 20	3 режима	пульт

67/6/3 T3-6C с пультом

## ТЕПЛОВЫЕ ПУШКИ ЭЛЕКТРИЧЕСКИЕ

## РЕСАНТА

		
5 1000 Вт 2000	не сушит воздух	вентилятор
3 режима		

67/1/21 ТЭПК-2000

67/1/40 ТЭПК-2



67/1/22 ТЭПК-3000



67/1/24 ТЭПК-2000K



67/1/27 ТЭПК-3000K

67/1/41 ТЭПК-3K



67/1/25 ТЭПК-5000K



67/1/50 ТЭПК-5000K1



67/1/33 ТЭПК-9000K



67/1/17 ТЭП-2000H



67/1/18 ТЭП-3000H



67/1/1 ТЭП-2000



67/1/2 ТЭП-3000



67/1/7 ТЭП-2000K



67/1/8 ТЭП-3000K



67/1/19 ТЭП-5000K1



67/1/3 ТЭП-5000



67/1/5 ТЭП-5000K



67/1/4 ТЭП-9000



67/1/6 ТЭП-9000K



67/1/11 ТЭП-15000K

80  
12000 Вт  
24000

380В

3  
режима

ТЭН

вентилятор



67/1/26 ТЭП-24000К

## EUROLUX

1000 Вт  
2000

не сушит  
воздух

2  
режима



67/1/34 ТЭПК-EU-2000

30  
2000 Вт  
3000

не сушит  
воздух

3  
режима



67/1/36 ТЭПК-EU-3000

5  
1000 Вт  
2000

вентилятор

3  
режима

не сушит  
воздух



67/1/35 ТЭПК-EU-2000К

30  
2000 Вт  
3000

вентилятор

3  
режима

не сушит  
воздух



67/1/37 ТЭПК-EU-3000К

40  
3000 Вт  
5000

380В

3  
режима

вентилятор

не сушит  
воздух



67/1/38 ТЭПК-EU-5000К



10  
2500 Вт  
5000

220В

3  
режима

вентилятор

не сушит  
воздух



67/1/92 ТЭПК-EU-5000К1

## ТЕПЛОВЫЕ ПУШКИ ДИЗЕЛЬНЫЕ

### РЕСАНТА

10000 Вт

14,5 ч  
время  
работы

320  
м³/час  
производи-  
тельность

67/1/31 ТДП-10000



15000 Вт

10 ч  
время  
работы

800  
м³/час  
производи-  
тельность

67/1/28 ТДП-15000



20000 Вт

8 ч  
время  
работы

900  
м³/час  
производи-  
тельность

67/1/43 ТДП-20АКД



20000 Вт

8 ч  
время  
работы

900  
м³/час  
производи-  
тельность

67/1/9 ТДП-20000



30000 Вт

8 ч  
время  
работы

1400  
м³/час  
производи-  
тельность

67/1/65 ТДП-30АКД



НОВИНКА

30000 Вт

8 ч  
время  
работы

1400  
м³/час  
производи-  
тельность

67/1/10 ТДП-30000



50000 Вт

12 ч  
время  
работы

1500  
м³/час  
производи-  
тельность

67/1/23 ТДП-50000



65000 Вт

12 ч  
время  
работы2000  
м³/час  
производи-  
тельность

67/1/32 ТДП-65000

6000 Вт

12В

190  
м³/час  
производи-  
тельность

пульт ду



НОВИНКА

16 ч  
время  
работы

67/1/52 ТДПН-6000

67/1/82 ТДПН-6000 КВТ

8000 Вт

12/220  
В350  
м³/час  
производи-  
тельность

пульт ду



НОВИНКА

10 ч  
время  
работы

67/1/55 ТДПН-8000-12/220В

67/1/56 ТДПН-8 КВТ 12/220В

10000 Вт

12/220  
В440  
м³/час  
производи-  
тельность

пульт ду



НОВИНКА

9,5 ч  
время  
работы

67/1/85 ТДПН-10000-12/220В

67/1/86 ТДПН-10 КВТ 12/220В

20000 Вт

23 ч  
время  
работы800  
м³/час  
производи-  
тельность

67/1/30 ТДПН-20000

30000 Вт

20 ч  
время  
работы1500  
м³/час  
производи-  
тельность

67/1/12 ТДПН-30000

50000 Вт

13 ч  
время  
работы3000  
м³/час  
производи-  
тельность

67/1/13 ТДПН-50000

## EUROLUX

6000 Вт

12В

190  
м³/час  
производи-  
тельность

пульт ду



НОВИНКА

12 ч  
время  
работы

67/1/95 ТДПН-EU-6000W

10000 Вт

12/220  
В440  
м³/час  
производи-  
тельность

пульт ду



НОВИНКА

9,5 ч  
время  
работы

67/1/87 ТДПН-EU-10000W

20000 Вт

10 ч  
время  
работы900  
м³/час  
производи-  
тельность

67/1/44 ТДП-EU-20000

25000 Вт

22 ч  
время  
работы1000  
м³/час  
производи-  
тельность

67/1/54 ТДПН-EU-25000

30000 Вт

8 ч  
время  
работы1400  
м³/час  
производи-  
тельность

67/1/45 ТДП-EU-30000

40000 Вт

8 ч  
время  
работы1450  
м³/час  
производи-  
тельность

67/1/65 ТДПН-EU-40000

ТЕПЛОВЫЕ ПУШКИ  
ГАЗОВЫЕ

## РЕСАНТА

10000 Вт

защита от  
перегрева350  
м³/час  
производи-  
тельность

67/1/20 ТТП-10000

7000 Вт

защита от  
перегрева370  
м³/час  
производи-  
тельностьрегули-  
ровка  
подачи  
газа

67/1/46 ТТП-12000

15000 Вт

защита от  
перегрева400  
м³/час  
производи-  
тельность

67/1/47 ТТП-20АКГ

15000 Вт

400  
м³/час  
производи-  
тельностьзащита от  
перегрева

67/1/14 ТТП-15000

15000 Вт

цифровой  
термостат

88 88

400  
м³/час  
производи-  
тельностьзащита от  
перегрева

НОВИНКА

67/1/80 ТТП-15Е

11000 Вт  
17000 Втрегу-  
лировка  
подачи  
газа450  
м³/час  
производи-  
тельностьзащита от  
перегрева

67/1/39

ТПП-17000

23000 Вт

700  
м³/час  
производи-  
тельностьзащита от  
перегрева

67/1/42

ТПП-23000

30000 Вт

1000  
м³/час  
производи-  
тельностьзащита от  
перегрева

67/1/15

ТПП-30000

30000 Вт

цифровой  
термостат  
88 881000  
м³/час  
производи-  
тельностьзащита от  
перегрева

67/1/80

ТПП-30E

регу-  
лировка  
подачи  
газа

35000 Вт

1000  
м³/час  
производи-  
тельностьзащита от  
перегрева

67/1/51

ТПП-35000

50000 Вт

1500  
м³/час  
производи-  
тельностьзащита от  
перегрева

67/1/16

ТПП-50000



75000 Вт

2000  
м³/час  
производи-  
тельностьзащита от  
перегрева

67/1/29

ТПП-75000

## EUROLUX

15000 Вт

400  
м³/час  
производи-  
тельностьзащита от  
перегрева

67/1/48

ТПП-EU-15000

30000 Вт

1000  
м³/час  
производи-  
тельностьзащита от  
перегрева

67/1/49

ТПП-EU-30000

## ИНФРАКРАСНЫЕ ОБОГРЕВАТЕЛИ

### РЕСАНТА



800 Вт

IP 20

8 м²  
основной16 м²  
дополни-  
тельный1076 мм  
длина

67/5/3

ИКО-800



1000 Вт

IP 20

10 м²  
основной20 м²  
дополни-  
тельный1200 мм  
длина

67/5/8

ИКО-1000



1500 Вт

IP 20

15 м²  
основной30 м²  
дополни-  
тельный1588 мм  
длина

67/5/1

ИКО-1500



2000 Вт	IP 20	20 м <sup>2</sup> основной	40 м <sup>2</sup> дополнительный	1620 мм длина
---------	-------	-------------------------------	-------------------------------------	------------------

67/5/2 ИКО-2000



2000 Вт	IP 20	20 м <sup>2</sup> основной	40 м <sup>2</sup> дополнительный	1200 мм длина
---------	-------	-------------------------------	-------------------------------------	------------------

67/5/14 ИКО-2000К

### ИНФРАКРАСНЫЕ ОБОГРЕВАТЕЛИ ЛАМПОВЫЕ

#### РЕСАНТА

400 800 Вт	защита от опрокидывания
2 режима	защита от перегрева
14 м <sup>2</sup> обогрев	



67/5/9 ИКО-800Л

400 800 Вт 1200	защита от опрокидывания
3 режима	защита от перегрева
20 м <sup>2</sup> обогрев	



67/5/16 ИКО-1200ЛП



600 1200 Вт	2 режима	20 м <sup>2</sup> обогрев	защита от перегрева	60° поворотный кронштейн
----------------	----------	------------------------------	---------------------	--------------------------------

67/5/15 ИКО-1200Л

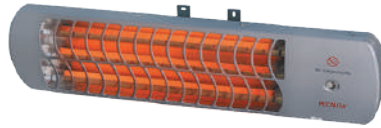

500 1000 Вт 1500	3 режима	25 м <sup>2</sup> обогрев	защита от перегрева	60° поворотный кронштейн
------------------------	----------	------------------------------	---------------------	--------------------------------

67/5/10 ИКО-1500Л

### ИНФРАКРАСНЫЕ ОБОГРЕВАТЕЛИ ГАЗОВЫЕ

#### РЕСАНТА

1400 2800 Вт 4200	пьезо поджиг
3 режима	пропан, пропан- бутан
60 м <sup>2</sup> обогрев	12 л место под баллон



67/5/12 ПГ-4200С

1400 2800 Вт 4200	пьезо поджиг
3 режима	пропан, пропан- бутан
60 м <sup>2</sup> обогрев	27 л место под баллон



67/5/13 ПГ-4200Б

15000 Вт	пьезо поджиг
регуль- ровка подачи газа	пропан, пропан- бутан
2,8 м радиус обогрева	27 л объем газового баллона
IP 44	0,3-1 кг/ч расход топлива



67/5/22 ПГ-15000

### СВЕТОДИОДНЫЕ ЛАМПЫ

#### РЕСАНТА

5 Вт	C37 свеча	гарантия 2 года	
световой поток 400 лм	E14 цоколь		

76/1/1 LL-R-C37-5W-230-3K-E14 3000K

76/1/2 LL-R-C37-5W-230-4K-E14 4000K

6 Вт	C37 свеча	гарантия 2 года	
световой поток 480 лм	E14 цоколь		

76/1/3 LL-R-C37-6W-230-3K-E14 3000K

76/1/4 LL-R-C37-6W-230-4K-E14 4000K

7 Вт	C37 свеча	гарантия 2 года	
световой поток 560 лм	E14 цоколь		

76/1/5 LL-R-C37-7W-230-3K-E14 3000K

76/1/7 LL-R-C37-7W-230-4K-E14 4000K

7 Вт	G45 шар	гарантия 2 года	
световой поток 560 лм	E14 цоколь		

76/1/6 LL-R-G45-7W-230-3K-E14 3000K

76/1/8 LL-R-G45-7W-230-4K-E14 4000K



6 Вт	C37 свеча	гарантия 2 года	
световой поток 480 лм	E27 цоколь		



76/1/9 LL-R-C37-6W-230-3K-E27 3000K

76/1/10 LL-R-C37-6W-230-4K-E27 4000K

7 Вт	G45 шар	гарантия 2 года	
световой поток 560 лм	E27 цоколь		

76/1/73 LL-R-G45-7W-230-4K-E27 4000K

 7 Вт	A60 груша	гарантия <b>2</b> года	
световой поток 560 лм	E27 цоколь		
76/1/11	LL-R-A60-7W-230-3K-E27	3000K	
76/1/12	LL-R-A60-7W-230-4K-E27	4000K	

 9 Вт	A60 груша	гарантия <b>2</b> года	
световой поток 810 лм	E27 цоколь		
76/1/13	LL-R-A60-9W-230-3K-E27	3000K	
76/1/14	LL-R-A60-9W-230-4K-E27	4000K	

 11 Вт	A60 груша	гарантия <b>2</b> года	
световой поток 990 лм	E27 цоколь		
76/1/15	LL-R-A60-11W-230-3K-E27	3000K	
76/1/16	LL-R-A60-11W-230-4K-E27	4000K	
76/1/74	LL-R-A60-11W-230-6K-E27	6000K	

 13 Вт	A60 груша	гарантия <b>2</b> года	
световой поток 1170 лм	E27 цоколь		
76/1/17	LL-R-A60-13W-230-3K-E27	3000K	
76/1/18	LL-R-A60-13W-230-4K-E27	4000K	

 15 Вт	A65 груша	гарантия <b>2</b> года	
световой поток 1350 лм	E27 цоколь		
76/1/19	LL-R-A65-15W-230-3K-E27	3000K	
76/1/20	LL-R-A65-15W-230-4K-E27	4000K	
76/1/75	LL-R-A65-15W-230-6K-E27	6000K	

 20 Вт	A80 груша	гарантия <b>2</b> года	
световой поток 1800 лм	E27 цоколь		
76/1/21	LL-R-A80-20W-230-3K-E27	3000K	
76/1/22	LL-R-A80-20W-230-4K-E27	4000K	
76/1/76	LL-R-A80-20W-230-6K-E27	6000K	



 25 Вт	A95 груша	гарантия <b>2</b> года	
световой поток 1800 лм	E27 цоколь		
76/1/77	LL-R-A95-25W-230-4K-E27	4000K	

 7 Вт	MR16 рефлектор	гарантия <b>2</b> года	
световой поток 560 лм	GU-5.3 цоколь		
76/1/23	LL-R-MR16-7W-230-3K-GU5.3	3000K	
76/1/24	LL-R-MR16-7W-230-4K-GU5.3	4000K	

## EUROLUX



 5 Вт	C37 свеча		
световой поток 400 лм	E14 цоколь		
76/2/1	LL-E-C37-5W-230-2,7K-E14	2700K	
76/2/3	LL-E-C37-5W-230-4K-E14	4000K	

 6 Вт	C37 свеча		
световой поток 480 лм	E14 цоколь		
76/2/2	LL-E-C37-6W-230-2,7K-E14	2700K	
76/2/4	LL-E-C37-6W-230-4K-E14	4000K	

 7 Вт	C37 свеча		
световой поток 560 лм	E14 цоколь		
76/2/7	LL-E-C37-7W-230-2,7K-E14	2700K	
76/2/8	LL-E-C37-7W-230-4K-E14	4000K	

 7 Вт	G45 шар		
световой поток 560 лм	E14 цоколь		
76/2/5	LL-E-G45-7W-230-2,7K-E14	2700K	
76/2/6	LL-E-G45-7W-230-4K-E14	4000K	

 6 Вт	C37 свеча		
световой поток 480 лм	E27 цоколь		
76/2/9	LL-E-C37-6W-230-2,7K-E27	2700K	
76/2/10	LL-E-C37-6W-230-4K-E27	4000K	

 7 Вт	A60 груша		
световой поток 560 лм	E27 цоколь		
76/2/11	LL-E-A60-7W-230-2,7K-E27	2700K	
76/2/12	LL-E-A60-7W-230-4K-E27	4000K	

<b>9 Вт</b>	<b>A60</b> груша
световой поток <b>810 лм</b>	<b>E27</b> цоколь



76/2/13	LL-E-A60-9W-230-2,7K-E27	2700K
76/2/14	LL-E-A60-9W-230-4K-E27	4000K

<b>11 Вт</b>	<b>A60</b> груша
световой поток <b>990 лм</b>	<b>E27</b> цоколь



76/2/15	LL-E-A60-11W-230-2,7K-E27	2700K
76/2/16	LL-E-A60-11W-230-4K-E27	4000K
76/2/73	LL-E-A60-11W-230-6K-E27	6000K

<b>13 Вт</b>	<b>A60</b> груша
световой поток <b>1170 лм</b>	<b>E27</b> цоколь



76/2/17	LL-E-A60-13W-230-2,7K-E27	2700K
76/2/18	LL-E-A60-13W-230-4K-E27	4000K

<b>15 Вт</b>	<b>A60</b> груша
световой поток <b>1350 лм</b>	<b>E27</b> цоколь



76/2/19	LL-E-A60-15W-230-2,7K-E27	2700K
76/2/20	LL-E-A60-15W-230-4K-E27	4000K
76/2/74	LL-E-A60-15W-230-6K-E27	6000K

<b>20 Вт</b>	<b>A70</b> груша
световой поток <b>1800 лм</b>	<b>E27</b> цоколь



76/2/21	LL-E-A60-20W-230-2,7K-E27	2700K
76/2/22	LL-E-A60-20W-230-4K-E27	4000K
76/2/77	LL-E-A70-20W-230-6K-E27	6000K

<b>25 Вт</b>	<b>A70</b> груша
световой поток <b>2100 лм</b>	<b>E27</b> цоколь



76/2/76	LL-E-A70-25W-230-4K-E27	4000K
76/2/78	LL-E-A70-25W-230-6K-E27	6000K

<b>7 Вт</b>	<b>MR16</b> рефлектор
световой поток <b>560 лм</b>	<b>GU-5.3</b> цоколь



76/2/23	LL-E-MR16-7W-230-2,7K-GU5.3	2700K
76/2/24	LL-E-MR16-7W-230-4K-GU5.3	4000K

<b>9 Вт</b>	<b>TAB</b> таблетка
световой поток <b>810 лм</b>	<b>GX53</b> цоколь



76/2/75	LL-E-TAB-9W-230-4K-GX53	4000K
---------	-------------------------	-------

## ЛАЗЕРНЫЕ ПОСТРОИТЕЛИ

### РЕСАНТА

<b>2 AA</b>	<b>1</b> лучи
точность $\pm 1/5$ мм/м	<b>650</b> нм длина волны



61/10/522	ПЛ-2
-----------	------

<b>2 AA</b>	<b>1</b> лучи
точность $\pm 1/5$ мм/м	<b>650</b> нм длина волны



61/10/517	ПЛ-2ШК
-----------	--------

<b>2 AA</b>	<b>1</b> лучи
точность $\pm 1/5$ мм/м	<b>зеленый</b> луч



НОВИНКА

<b>550</b> нм длина волны	<b>30</b> м рабочий диапазон
------------------------------	---------------------------------

61/10/535	ПЛ-2 Green
-----------	------------

<b>2 AA</b>	<b>1</b> лучи
точность $\pm 1/5$ мм/м	<b>зеленый</b> луч



НОВИНКА

<b>550</b> нм длина волны	<b>30</b> м рабочий диапазон
------------------------------	---------------------------------

кейс + штатив + очки

61/10/536	ПЛ-2ШК Green
-----------	--------------

<b>3 AA</b>	<b>2</b> лучи
точность $\pm 1/5$ мм/м	<b>550</b> нм длина волны



кейс + очки

61/10/530	ПЛ-3 Green
-----------	------------

<b>3 AA</b>	<b>2</b> лучи
точность $\pm 1/5$ мм/м	<b>635</b> нм длина волны



кейс + очки

61/10/518	ПЛ-3
-----------	------

<b>3 AA</b>	<b>2</b> лучи
точность $\pm 1/5$ мм/м	<b>635</b> нм длина волны



кейс + штатив + очки

61/10/525	ПЛ-3ШК
-----------	--------

Li-ion 4 А*ч	1 лучи
	1 360°
Точность ±1,5/5 мм/м	635 нм длина волны



61/10/523 ПЛ-360

61/10/527 ПЛ-1х360А

Li-ion 4 А*ч	1 лучи
	1 360°
Точность ±1,5/5 мм/м	зеленый луч
550 нм длина волны	



61/10/531 ПЛ-360 Green

Li-ion 4 А*ч	2 360° лучи
	1 360°
Точность ±1,5/5 мм/м	550 нм длина волны
пульт управления + ЗУ + сумка	зеленый луч



НОВИНКА

61/10/546 ПЛ-3X360 Green

Li-ion 4 А*ч	2 360° лучи
	1 360°
Точность ±1,5/5 мм/м	550 нм длина волны
+ штатив + очки + ЗУ + сумка	зеленый луч



61/10/528 ПЛ-3x360ШС Green

Li-ion 4 А*ч	2 360° лучи
	2 360°
Точность ±1,5/5 мм/м	550 нм длина волны
+ пульт управления + очки + ЗУ + сумка	зеленый луч



НОВИНКА

61/10/544 ПЛ-4x360 Green



Li-ion 4 А*ч	2 360° лучи
	2 360°
Точность ±1,5/5 мм/м	550 нм длина волны
+ штатив + пульт управления + очки + ЗУ + сумка	зеленый луч



НОВИНКА

61/10/545 ПЛ-4x360 ШС Green

Высота 1100 мм
адаптер 5/8"-1/4"



61/10/540 ШУ-3

Высота  
3650  
ммадаптер  
5/8"-1/4"замки  
фиксаторы

НОВИНКА

## ЛАЗЕРНЫЕ ДАЛЬНОМЕРЫ

2 AAA	память 20 значений	подсветка дисплея
Точность ±2 мм	620-670 нм длина волны	



61/10/519	ДЛ-30	диапазон 0,05-30 м
61/10/515	ДЛ-40	диапазон 0,05-40 м
61/10/526	ДЛ-40А	диапазон 0,05-40 м
61/10/516	ДЛ-60	диапазон 0,05-60 м
61/10/532	ДЛ-100	диапазон 0,05-100 м

61/10/524 ШУ-1

Высота 1500 мм
адаптер 5/8"-1/4"



НОВИНКА

61/10/539 ШУ-2

## МУЛЬТИМЕТРЫ

В 148 мм  
Ш 100 мм  
Г 35 мм



61/10/220 YX-360 TRn

В 170 мм  
Ш 88 мм  
Г 38 мм



61/10/224 DT 890 B+

В 186 мм  
Ш 86 мм  
Г 41 мм



61/10/507 DT 9208A

В 186 мм  
Ш 86 мм  
Г 41 мм



61/10/506 DT 9205A

В 126 мм  
Ш 70 мм  
Г 28 мм



61/10/218 DT 830B

В 100 мм  
Ш 50 мм  
Г 20 мм



61/10/511 DT 181

В 126 мм  
Ш 70 мм  
Г 28 мм



61/10/512 DT 832

В 126 мм  
Ш 70 мм  
Г 28 мм



61/10/513 DT 838

## ИЗМЕРИТЕЛЬНЫЕ КЛЕЩИ

1000 В DCV	200- 750 В ACV
переменный ток 200-1000 А	200 Ом- 20 кОм сопротив- ление ОНМ



61/10/225 DT 266

2-20-200- 1000 В DCV	200- 750 В ACV
переменный ток 200 Ом- 1000 А	200 Ом- 2 кОм- 200 к- 2МОм



61/10/505 DT 266F

200мВ- 20В-200В- 1000В DCV	200- 750 В ACV
переменный ток 20-200- 1000 А	200 Ом- 20 кОм- 2МОм



61/10/514 DT266C

## ИНДИКАТОРНЫЕ ОТВЕРТКИ



61/10/204 отвертка-индикатор 6875-304 B



61/10/203 отвертка-индикатор (75 мм)  
6875-17150 с прищепкой



61/10/157 отвертка-индикатор 6877-18

## ТЕСТЕРЫ



61/10/158 отвертка-индикатор 6878-28NS  
цифровая



61/10/159 отвертка-индикатор 6885-48NS  
звуковая



61/10/200 Тестер 6890-62 3 в 1



61/10/201 Тестер 6890-63 8 в 1

## ДЕТЕКТОРЫ МЕТАЛЛА

## РЕСАНТА

9v	на глубине 38 мм черные металлы
на глубине 50 мм медный кабель под напряжением	на глубине 19 мм дерево



НОВИНКА

61/10/533 ДМ-50

9V	на глубине <b>100 мм</b> магнитный металл		<b>НОВИНКА</b>
на глубине <b>50 мм</b> провод под напряже- нием	на глубине <b>80 мм</b> не магнитный металл		
на глубине <b>20 мм</b> дерево			

61/10/534 ДМ-100

## УСТРОЙСТВА БЕСПЕРЕБОЙНОГО ПИТАНИЯ

### РЕСАНТА

300 Вт	12 В	
50 Гц	защита от перегрева	
выходное напряжение 220±8%	диапазон входное напряжение 140-260	

61/49/3 УБП-400

800 Вт	24 В	
50 Гц	защита от перегрева	
выходное напряжение 220±8%	диапазон входное напряжения 140-260	

61/49/4 УБП-1000

## АВТОМАТИЧЕСКИЕ УСТРОЙСТВА ЗАЩИТЫ

### РЕСАНТА

9 кВт	230/50 В/Гц	
верхняя 270 В нижняя 170 В граница отключения	время задержки включения 40 с	

61/22/28 АЗМ-40А

9 кВт	230/50 В/Гц	
верхняя 230-300 В нижняя 120-210 В граница отключения	время задержки включения 1-600 с	

61/22/30 АЗМ-40АРД  
регулируемый с дисплеем



13.9 кВт	230/50 В/Гц		<b>НОВИНКА</b>
верхняя 230-300 В нижняя 120-210 В граница отключения	время задержки включения 1-600 с		

61/22/31 АЗМ-63 АРД  
регулируемый с дисплеем

2.5 кВт	220/50 В/Гц		<b>НОВИНКА</b>
верхняя 220-280 В нижняя 120-210 В граница отключения	время задержки включения 3-600 с		
защита от перегрева	IP 20		

61/22/32 АЗМ-16 АРД

## АВТОТРАНСФОРМАТОРЫ

### РЕСАНТА

0,5 кВт	В 136 мм Ш 132 мм Г 150 мм	
Макс. ток 2 А		

63/5/9 TDGC2-0.5

1 кВт	В 158 мм Ш 182 мм Г 207 мм	
Макс. ток 4 А		

63/5/1 TDGC2-1

2 кВт	В 190 мм Ш 182 мм Г 207 мм	
Макс. ток 8 А		

63/5/2 TDGC2-2

3 кВт	В 198 мм Ш 210 мм Г 235 мм	
Макс. ток 12 А		

63/5/3 TDGC2-3

5 кВт	В 248 мм Ш 245 мм Г 272 мм	
Макс. ток 20 А		

63/5/4 TDGC2-5

 <b>10 кВт</b>	
Макс. ток <b>40 А</b>	
В 262 мм Ш 320 мм Г 350 мм	
63/5/5	TDGC2-10

## УДЛИНИТЕЛИ СИЛОВЫЕ

**РЕСАНТА**

 <b>2200Вт</b>	
<b>10 м</b> длина	
 <b>1 гнездо</b>	<b>IP 44</b>
61/118/1	СУ-2х1-10/0

 <b>2200Вт</b>	
<b>20 м</b> длина	
 <b>1 гнездо</b>	<b>IP 44</b>
61/118/2	СУ-2х1-20/1

 <b>2200Вт</b>	
<b>30 м</b> длина	
 <b>1 гнездо</b>	<b>IP 44</b>
61/118/3	СУ-2х1-30/1

 <b>2200Вт</b>	
<b>30 м</b> длина	
 <b>4 гнезда</b>	<b>выключатель</b>
	
61/118/4	СУ-2х1-30/2

 <b>2200Вт</b>	
<b>50 м</b> длина	
 <b>4 гнезда</b>	<b>выключатель</b>
	
61/118/5	СУ-2х1-50/2

 <b>2200Вт</b>	
<b>30 м</b> длина	
 <b>4 гнезда</b>	<b>заземление</b>
	
<b>выключатель</b>	<b>IP 44</b>
	
61/118/6	СУ-3х1,5-30/2

 <b>3800Вт</b>	
<b>50 м</b> длина	
 <b>4 гнезда</b>	<b>заземление</b>
	
<b>выключатель</b>	<b>IP 44</b>
	
61/118/12	СУ-3х1,5-50/2

 <b>3500Вт</b>	
<b>30 м</b> длина	
 <b>4 гнезда</b>	<b>заземление</b>
	
<b>выключатель</b>	<b>IP 44</b>
	
61/118/7	СУ-3х1,5-30/3

 <b>3500Вт</b>	
<b>50 м</b> длина	
 <b>4 гнезда</b>	<b>заземление</b>
	
<b>выключатель</b>	<b>IP 44</b>
	
61/118/8	СУ-3х1,5-50/3

 <b>3500Вт</b>	
<b>30 м</b> длина	
 <b>4 гнезда</b>	<b>заземление</b>
	
<b>выключатель</b>	<b>IP 44</b>
	
61/118/9	СУ-3х2,5КГ-30/3

 <b>3500Вт</b>	
<b>50 м</b> длина	
 <b>4 гнезда</b>	<b>заземление</b>
	
<b>выключатель</b>	<b>IP 44</b>
	
61/118/10	СУ-3х2,5КГ-50/3

 <b>2200Вт</b>	
<b>30 м</b> длина	
 <b>1 гнездо</b>	<b>розетка выносная</b>
	
<b>IP 44</b>	
61/118/11	СУ-2х1-30/2ВР

## ВИХРЬ

## ШТЕПСЕЛЬНЫЕ ВИЛКИ

<b>250 В</b>	
<b>6 А</b>	
73/12/1/1	Вилка прямая б/з, белая

<b>250 В</b>	
<b>16 А</b>	
73/12/1/2	Вилка угловая с ушком с/з, белая

<b>250 В</b>	
<b>16 А</b>	
73/12/1/3	Вилка прямая с/з, белая

<b>250 В</b>	
<b>16 А</b>	
73/12/1/4	Вилка угловая с/з, черная

<b>250 В</b>	
<b>16 А</b>	
73/12/1/5	Вилка прямая с/з, черная

## ЗАЖИМЫ ВИНТОВЫЕ

400 В

12 пар

термо-стойкий полипропилен



НОВИНКА



73/12/3/1	ЗВИ-3 1,0-2,5 mm <sup>2</sup>	3А
73/12/3/2	ЗВИ-5 1,5-4 mm <sup>2</sup>	5А
73/12/3/3	ЗВИ-10 2,5-6 mm <sup>2</sup>	10А
73/12/3/4	ЗВИ-15 4,0-10 mm <sup>2</sup>	15А
73/12/3/5	ЗВИ-30 6,0-16 mm <sup>2</sup>	30А
73/12/3/6	ЗВИ-80 10-25 mm <sup>2</sup>	80А

## КЛЕММЫ СОЕДИНИТЕЛЬНЫЕ

240 В

сечение 0,08-4 мм<sup>2</sup>

32 А



НОВИНКА



73/12/3/7	СМК-222-412, 5 шт.	2 провода
73/12/3/8	СМК-222-412, 20 шт.	2 провода
73/12/3/9	СМК-222-413, 5 шт.	5 проводов
73/12/3/10	СМК-222-413, 20 шт.	3 провода
73/12/3/11	СМК-222-415, 5 шт.	5 проводов

## РУЛЕТКИ ИЗМЕРИТЕЛЬНЫЕ

3 фиксации

ударо-прочный

2-х компонентный пластик



73/11/1/1	Рулетка 3 м х 16 мм
73/11/1/2	Рулетка 5 м х 19 мм
73/11/1/4	Рулетка 7,5 м х 25 мм
73/11/1/3	Рулетка 10 м х 25 мм

авто стоп

ударо-прочный

2-х компонентный пластик



73/11/1/7	Рулетка 3 м х 16 мм	НОВИНКА
73/11/1/5	Рулетка 5 м х 19 мм	
73/11/1/6	Рулетка 10 м х 25 мм	

## УРОВНИ



профиль прямоугольный	фрезерованный	Al алюминий	180° 90° 45°	3 глазка
-----------------------	---------------	-------------	--------------------	----------

73/11/4/1	Уровень 400 мм
73/11/4/2	Уровень 600 мм
73/11/4/3	Уровень 800 мм
73/11/4/4	Уровень 1000 мм
73/11/4/5	Уровень 1200 мм
73/11/4/6	Уровень 1500 мм
73/11/4/7	Уровень 1800 мм
73/11/4/8	Уровень 2000 мм



фрезерованный	Al алюминий	180° 90° 45°	3 глазка 1 зеркальный	Магнит
---------------	-------------	--------------------	--------------------------	--------

73/11/4/17	Уровень «Магнитный» 400 мм
73/11/4/18	Уровень «Магнитный» 600 мм
73/11/4/19	Уровень «Магнитный» 800 мм
73/11/4/20	Уровень «Магнитный» 1000 мм



2-х компонентная рукоятка	фрезерованный	Al алюминий	180° 90° 45°	3 глазка 1 зеркальный
---------------------------	---------------	-------------	--------------------	--------------------------

73/11/4/9	Уровень «Усиленный» 400 мм
73/11/4/10	Уровень «Усиленный» 600 мм
73/11/4/11	Уровень «Усиленный» 800 мм
73/11/4/12	Уровень «Усиленный» 1000 мм

## УГОЛЬНИКИ



металл	анти-коррозийная покраска	двухсторонняя разметка	двойная шкала	отверстие для подвеса
--------	---------------------------	------------------------	---------------	-----------------------

73/11/3/1	Угольник 250 мм
73/11/3/2	Угольник 300 мм
73/11/3/5	Угольник 350 мм
73/11/3/6	Угольник 450 мм

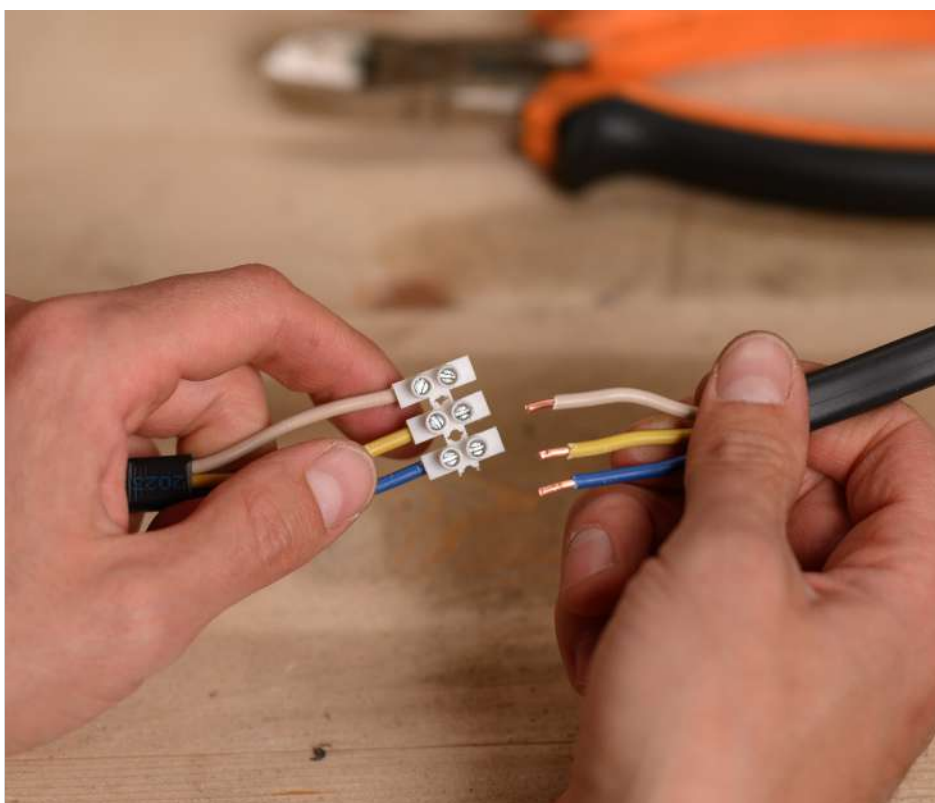



AI алюминий	усиленный профиль	двухсторонняя разметка	двойная шкала	отверстие для подвеса
----------------	----------------------	---------------------------	------------------	--------------------------

73/11/3/3 Угольник 300 мм

73/11/3/4 Угольник 350 мм

## ШТАНГЕНЦИРКУЛЬ НОНИУСНЫЙ



сталь	кейс	150 мм диапазон измерения	0,02 мм цена деления
-------	------	---------------------------------	----------------------------

73/11/2/1 ШЦ-150 штангенциркуль с глубиномером

## ЗАКЛЕПОЧНИКИ



сталь	225 мм длина	заклепки сталь алюминий нержавеяка	заклепки 2,4   3,2 4,0   4,8	рукоятка прорези- ненная
-------	-----------------	---	------------------------------------	--------------------------------

73/9/4/1 Заклепочник КРЕП-1



сталь	225 мм длина	заклепки сталь алюминий нержавеяка	заклепки 2,4   3,2 4,0   4,8	рукоятка прорези- ненная
-------	-----------------	---	------------------------------------	--------------------------------

73/9/4/2 Заклепочник КРЕП-1П90 поворотный 0-90°



сталь	250 мм длина	заклепки сталь алюминий нержавеяка	заклепки 2,4   3,2 4,0   4,8	рукоятка прорези- ненная
-------	-----------------	---	------------------------------------	--------------------------------

73/9/4/3 Заклепочник КРЕП-1П360 поворотный 360°



сталь	280 мм длина	заклепки сталь алюминий нержавеяка	заклепки 2,4   3,2 4,0   4,8	рукоятка прорези- ненная
-------	-----------------	---	------------------------------------	--------------------------------

73/9/4/4 Заклепочник КРЕП-2 двуручный с контейнером



сталь	270 мм длина	заклепки сталь алюминий нержавеяка	заклепки 2,4   3,2 4,0   4,8	рукоятка прорези- ненная
-------	-----------------	---	------------------------------------	--------------------------------

73/9/4/5 Заклепочник КРЕП-1Л усиленный



сталь	алюминий	50 шт
-------	----------	-------

73/9/6/1 Заклепки 3,2 x 8 мм

73/9/6/2 Заклепки 4,0 x 10 мм

73/9/6/3 Заклепки 4,0 x 12 мм

73/9/6/4 Заклепки 4,0 x 16 мм

73/9/6/5 Заклепки 4,8 x 10 мм

73/9/6/6 Заклепки 4,8 x 12 мм

73/9/6/7 Заклепки 4,8 x 14 мм

73/9/6/8 Заклепки 4,8 x 16 мм

## СТЕПЛЕРЫ МЕБЕЛЬНЫЕ



сталь	тип скобы 53	диапазон скоб 4-14 мм
-------	--------------------	-----------------------------

73/9/3/1 Степлер мебельный



сталь	тип скобы 53	диапазон скоб 4-8 мм
-------	--------------------	----------------------------

73/9/3/2 Степлер мебельный



сталь	1000 шт	тип скобы 53	12 мм длина	0,7 мм толщина
-------	------------	--------------------	----------------	-------------------

73/9/2/1 Скобы 6 мм

73/9/2/2 Скобы 8 мм

73/9/2/3 Скобы 10 мм

73/9/2/4 Скобы 12 мм

73/9/2/5 Скобы 14 мм

## СТРУБЦИНЫ

сталь
-------

Zn винт оцинко- ванный
---------------------------------

пластиковые накладки
-------------------------



73/9/5/1 Струбцина F-образная 150 x 50 мм

73/9/5/2 Струбцина F-образная 300 x 80 мм

73/9/5/3 Струбцина F-образная 500 x 120 мм

сталь
-------

зажим распор
-----------------

удобное снятие фиксации
-------------------------------



73/9/5/4 Струбцина быстрозажимная 150x45 мм

73/9/5/5 Струбцина быстрозажимная 300x60 мм

AI алюминий
----------------

2-х компа- нентные рукоятки
--------------------------------------

удобное снятие фиксации
-------------------------------



73/9/5/6 Струбцина угловая, быстрозажимная 65x65 мм

рама  
легиро-  
ванная  
сталь

губки  
закален-  
ная  
сталь

мно-  
функцио-  
нальный



73/6/3/9 Ручной зажим с фиксатором 250 мм

## ХОМУТЫ



нейлон  
РА 66 100 шт белый

73/9/1/33 Хомут нейлоновый под винт  
3,6 x 150 мм

73/9/1/34 Хомут нейлоновый под винт  
4,8 x 200 мм



нейлон  
РА 66 100 шт черный

73/9/1/27 Хомут нейлоновый 3,6 x 200 мм

73/9/1/28 Хомут нейлоновый 3,6 x 250 мм

73/9/1/29 Хомут нейлоновый 3,6 x 300 мм

73/9/1/30 Хомут нейлоновый 4,8 x 200 мм

73/9/1/31 Хомут нейлоновый 4,8 x 250 мм

73/9/1/32 Хомут нейлоновый 4,8 x 300 мм



нейлон  
РА 66 100 шт белый

73/9/1/10 Хомут нейлоновый 2,5 x 100 мм

73/9/1/11 Хомут нейлоновый 2,5 x 150 мм

73/9/1/19 Хомут нейлоновый 3,6 x 180 мм

73/9/1/17 Хомут нейлоновый 3,6 x 250 мм

73/9/1/14 Хомут нейлоновый 3,6 x 300 мм

73/9/1/15 Хомут нейлоновый 4,8 x 200 мм

73/9/1/18 Хомут нейлоновый 4,8 x 250 мм

73/9/1/16 Хомут нейлоновый 4,8 x 300 мм



гальванизи-  
рованная  
сталь 50 шт 9 мм  
ширина

73/9/1/20 Хомут металлический червячный  
10-16 мм

73/9/1/21 Хомут металлический червячный  
12-20 мм

73/9/1/22 Хомут металлический червячный  
16-27 мм

73/9/1/23 Хомут металлический червячный  
20-32 мм



гальванизи-  
рованная  
сталь 25 шт 9 мм  
ширина

73/9/1/24 Хомут металлический червячный  
25-40 мм

73/9/1/25 Хомут металлический червячный  
40-60 мм

73/9/1/26 Хомут металлический червячный  
50-70 мм

## ИЗОЛЯЦИОННЫЕ ЛЕНТЫ

ПВХ  
синяя

6000 В



73/3/3/2 Изолента 10 м x 15 мм

73/3/3/4 Изолента 20 м x 19 мм

ПВХ  
черная

6000 В



73/3/3/1 Изолента 10 м x 15 мм

73/3/3/3 Изолента 20 м x 19 мм

ПВХ  
белая

6000 В



73/3/3/5 Изолента 20 м x 19 мм

## ВАЛИКИ

12 мм  
ворсполи-  
акрил  
ворс

73/3/1/4	Валик универсальный для всех типов работ и ЛКМ длина 180 мм, Ø 40 мм, посадочный Ø 6 мм
73/3/1/6	Валик универсальный для всех типов работ и ЛКМ длина 180 мм, Ø 48 мм, посадочный Ø 6 мм
73/3/1/5	Валик универсальный для всех типов работ и ЛКМ длина 250 мм, Ø 40 мм, посадочный Ø 6 мм
73/3/1/7	Валик универсальный для всех типов работ и ЛКМ длина 250 мм, Ø 48 мм, посадочный Ø 6 мм
73/3/1/8	Валик универсальный ПРОФ для всех типов работ и ЛКМ длина 180 мм, Ø 48 мм, посадочный Ø 8 мм
73/3/1/9	Валик универсальный ПРОФ для всех типов работ и ЛКМ длина 250 мм, Ø 48 мм, посадочный Ø 8 мм

12 мм  
ворсполи-  
акрил  
ворс

73/3/1/15	Валик сменный универсальный для всех типов работ и ЛКМ длина 180 мм, Ø 40 мм, посадочный Ø 6 мм
73/3/1/16	Валик сменный универсальный для всех типов работ и ЛКМ длина 250 мм, Ø 40 мм, посадочный Ø 6 мм
73/3/1/17	Валик сменный универсальный ПРОФ для всех типов работ и ЛКМ длина 250 мм, Ø 48 мм, посадочный Ø 8 мм

18 мм  
ворсполи-  
акрил  
ворс

73/3/1/10	Валик фасадный для всех ЛКМ длина 180 мм, Ø 40 мм, посадочный Ø 6 мм
73/3/1/12	Валик фасадный для всех ЛКМ длина 180 мм, Ø 48 мм, посадочный Ø 6 мм
73/3/1/11	Валик фасадный для всех ЛКМ длина 250 мм, Ø 40 мм, посадочный Ø 6 мм
73/3/1/13	Валик фасадный для всех ЛКМ длина 250 мм, Ø 48 мм, посадочный Ø 8 мм
73/3/1/14	Валик фасадный ПРОФ для всех ЛКМ длина 250 мм, Ø 48 мм, посадочный Ø 8 мм

18 мм  
ворсполи-  
акрил  
ворс

73/3/1/18	Валик сменный фасадный для всех ЛКМ длина 180 мм, Ø 40 мм, посадочный Ø 6 мм
73/3/1/19	Валик сменный фасадный для всех ЛКМ длина 250 мм, Ø 40 мм, посадочный Ø 6 мм
73/3/1/20	Валик сменный фасадный для всех ЛКМ длина 250 мм, Ø 48 мм, посадочный Ø 8 мм

НАСАДКИ-МИКСЕРЫ  
ДЛЯ СМЕСЕЙHEX  
хвостовикZN  
оцинковано

73/3/7/1	Насадка-миксер для красок и штукатурных смесей 400 мм, Ø 80 мм
73/3/7/2	Насадка-миксер для красок и штукатурных смесей 600 мм, Ø 100 мм

SDS+  
хвостовикZN  
оцинковано

73/3/7/3	Насадка-миксер 400 мм, Ø 80 мм
73/3/7/4	Насадка-миксер 600 мм, Ø 100 мм
73/3/7/7	Насадка-миксер 600 мм, Ø 120 мм

HEX  
хвостовикZN  
оцинковано

73/3/7/5	Насадка-миксер 400 мм, Ø 60 мм
73/3/7/6	Насадка-миксер 600 мм, Ø 100 мм

M14  
хвостовикZN  
оцинковано

73/3/7/8	Насадка-миксер 600 мм, Ø 120 мм
----------	---------------------------------

## КИСТИ

натуральная  
щетинаручка  
деревяннаяотверстие  
для  
подвеса

73/3/4/1	Кисть СТАНДАРТ 25 мм 1"
73/3/4/2	Кисть СТАНДАРТ 38 мм 1,5"
73/3/4/3	Кисть СТАНДАРТ 50 мм 2"
73/3/4/4	Кисть СТАНДАРТ 63 мм 2,5"
73/3/4/5	Кисть СТАНДАРТ 75 мм 3"
73/3/4/6	Кисть СТАНДАРТ 100 мм 4"

## ШПАТЕЛИ

нержавеющая  
стальручка  
пластик

73/3/2/28	Шпатель 40 мм
73/3/2/16	Шпатель 60 мм
73/3/2/17	Шпатель 80 мм
73/3/2/18	Шпатель 100 мм
73/3/2/19	Шпатель 150 мм
73/3/2/20	Шпатель 200 мм
73/3/2/21	Шпатель 250 мм
73/3/2/22	Шпатель 300 мм
73/3/2/23	Шпатель 350 мм
73/3/2/24	Шпатель 450 мм

нержавеющая  
стальручка  
пластикзубья  
6x6 мм

73/3/2/25	Шпатель зубчатый 150 мм
73/3/2/26	Шпатель зубчатый 200 мм
73/3/2/27	Шпатель зубчатый 250 мм

## ПИСТОЛЕТЫ ДЛЯ ПЕНЫ

точное регулирование

корпус металл



73/3/6/3 Пистолет для монтажной пены

точное регулирование

корпус металл

тефлон покрытие



73/3/6/4 Пистолет для монтажной пены тефлоновый

точное регулирование

корпус металл

тефлон покрытие



73/3/6/5 Пистолет для монтажной пены Усиленный

корпус пластик



73/3/6/6 Пистолет для монтажной пены «ЛАЙТ»

точное регулирование

корпус металл



73/3/6/7 Пистолет для монтажной пены «МАСТЕР»

точное регулирование

корпус металл



73/3/6/8 Пистолет для монтажной пены «СТАНДАРТ»



## ПИСТОЛЕТЫ ДЛЯ ГЕРМЕТИКА

картридж

9"  
310 мл



73/3/6/1 Пистолет для герметика скелетный

картридж + туба

Al корпус алюминий



73/3/6/2 Пистолет для герметика алюминиевый закрытый 310 мл

73/3/6/9 Пистолет для герметика алюминиевый закрытый 600 мл



73/10/5/3 T101AO по ламинату, чистый, фигурный рез 76 мм / 50 мм



73/10/5/4 T101BR по ламинату, чистый, обратный рез 100 мм / 75 мм



73/10/5/5 T118A по стали, чистый рез 76 мм / 50 мм



73/10/5/6 T311C по дереву, грубый рез 126 мм / 100 мм



73/10/5/7 T111C по дереву, грубый рез 100 мм / 75 мм



73/10/5/8 T119B по дереву, быстрый рез 76 мм / 50 мм

## ПИЛКИ ДЛЯ ЭЛЕКТРОЛОБЗИКОВ



73/10/5/1 T101B по ламинату, чистый рез 100 мм / 75 мм



73/10/5/2 T144D по дереву, быстрый рез 100 мм / 75 мм



73/10/5/9 T301CD по дереву, быстрый рез  
116 мм / 90 мм



73/10/5/10 T308B по дереву, ламинату,  
чистый рез  
116 мм / 90 мм



73/10/5/11 T234X по дереву, быстрый,  
чистый рез  
116 мм / 90 мм



73/10/5/12 T101AIF по ламинату,  
чистый рез  
100 мм/75мм



73/10/5/13 T101AOF по ламинату,  
чистый рез  
76мм/50мм



73/10/5/14 T308BF  
по дереву, ламинату, чистый  
рез 116мм/90мм



73/10/5/15 Набор пилок для лобзика  
по дереву и металлу 10шт  
чистый, быстрый, грубый рез



73/10/5/16 Набор пилок для лобзика  
по дереву, ламинату 5шт  
чистый, быстрый, грубый рез

## ПОЛОТНА ДЛЯ САБЕЛЬНЫХ ПИЛ

73/10/5/17 S1531L по дереву 240мм

73/10/5/18 S1122BF по металлу 225мм

## ДИСКИ ПИЛЬНЫЕ ПО ДЕРЕВУ

зубья  
ВК-8  
сталь

кольцо  
пере-  
ходник



73/10/4/1 Ø 160x20 мм, 36 зубьев  
+ кольцо 16/20

73/10/4/2 Ø 160x20 мм, 48 зубьев  
+ кольцо 16/20

73/10/4/3 Ø 185x20 мм, 36 зубьев  
+ кольцо 16/20

73/10/4/4 Ø 190x30 мм, 24 зуба  
+ кольца 16/30 и 20/30

73/10/4/5 Ø 190x20 мм, 36 зубьев  
+ кольца 16/30 и 20/30

73/10/4/6 Ø 190x30 мм, 48 зубьев  
+ кольца 16/30 и 20/30

73/10/4/7 Ø 210x30 мм, 36 зубьев  
+ кольца 16/30 и 20/30

73/10/4/8 Ø 230x32 мм, 36 зубьев  
+ кольца 16/32, 20/32 и 30/32

73/10/4/9 Ø 235x32 мм, 48 зубьев  
+ кольца 16/32, 20/32 и 30/32

73/10/4/10 Ø 255x32 мм, 84 зуба  
+ кольцо 30/32 **НОВИНКА**

## ДИСКИ ПИЛЬНЫЕ ПО ДЕРЕВУ ДЛЯ УШМ



73/10/4/12 Ø125x22 мм, 3 зуба+кольцо  
20/22 **НОВИНКА**



73/10/4/13 Ø 125x22 мм, 48 зубьев+  
кольца 20/22, 16/22 **НОВИНКА**



73/10/4/14 125x22 мм, с твердосплавным  
зерном **НОВИНКА**

## ДИСКИ АЛМАЗНЫЕ

22,2 мм  
посадочный  
диаметр

камень  
кирпич  
бетон  
гранит

кольцо-  
переходник  
22,2/20 мм

сухая  
резка



73/10/3/17 Диск алмазный отрезной  
ТУРБО СТАНДАРТ Ø 125 мм

73/10/3/18 Диск алмазный отрезной  
ТУРБО СТАНДАРТ Ø 230 мм

22,2 мм  
посадочный  
диаметр

камень  
кирпич  
бетон  
гранит

кольцо-  
переходник  
22,2/20 мм

сухая  
резка



73/10/3/1 Диск алмазный отрезной  
сегментный Ø 115 мм

73/10/3/2 Диск алмазный отрезной  
сегментный Ø 125 мм

73/10/3/3 Диск алмазный отрезной  
сегментный Ø 150 мм

73/10/3/4 Диск алмазный отрезной  
сегментный Ø 180 мм

73/10/3/5 Диск алмазный отрезной  
сегментный Ø 230 мм

22,2 мм  
посадочный  
диаметр

камень  
кирпич  
бетон  
гранит

кольцо-  
переходник  
22,2/20 мм

сухая  
резка



73/10/3/12 Диск алмазный отрезной  
сегментный СТАНДАРТ Ø 115 мм

73/10/3/13 Диск алмазный отрезной  
сегментный СТАНДАРТ Ø 125 мм

73/10/3/14 Диск алмазный отрезной  
сегментный СТАНДАРТ Ø 150 мм

73/10/3/15 Диск алмазный отрезной  
сегментный СТАНДАРТ Ø 180 мм

73/10/3/16 Диск алмазный отрезной  
сегментный СТАНДАРТ Ø 230 мм

22,2 мм  
посадочный  
диаметр

камень  
кирпич  
бетон  
гранит

кольцо-  
переходник  
22,2/20 мм

сухая  
резка



73/10/3/21 Диск алмазный отрезной  
ТУРБО - сегментный Ø 125 мм

73/10/3/22 Диск алмазный отрезной  
ТУРБО - сегментный Ø 230 мм

 22,2 мм посадочный диаметр	кольцо- переходник 22,2/20 мм
• камень • кирпич • бетон • гранит	сухая резка



73/10/3/19	Диск алмазный отрезной ТУРБО Ø 125 мм
73/10/3/20	Диск алмазный отрезной ТУРБО Ø 230 мм

 22,2 мм посадочный диаметр	кольцо- переходник 22,2/20 мм
• керамо- гранит • керами- ческая плитка	сухая/ мокрая резка
• камень • искус- ствен- ный камень	ТОНКИЙ 1,2 мм режущая кромка



НОВИНКА

73/10/3/23	Диск алмазный сплошной Ø 125 мм
------------	------------------------------------

## ЧАШКИ АЛМАЗНЫЕ

 22,2 мм посадочный диаметр	камень кирпич бетон плитка гранит
---	---



73/10/3/6	Чашка алмазная зачистная, Ø 125 мм, двухрядная
73/10/3/7	Чашка алмазная зачистная, Ø 180 мм, двухрядная
73/10/3/8	Чашка алмазная зачистная, Ø 230 мм, двухрядная

 22,2 мм посадочный диаметр	камень кирпич бетон плитка гранит
---	---



73/10/3/9	Чашка алмазная зачистная Турбо, Ø 125 мм
73/10/3/10	Чашка алмазная зачистная Турбо, Ø 180 мм
73/10/3/11	Чашка алмазная зачистная Турбо, Ø 230 мм

## КРУГИ ОТРЕЗНЫЕ ПО МЕТАЛЛУ

 22,2 мм посадочный диаметр	
---	--



73/1/3/23	Ø 115 мм, толщина 1,0 мм
73/1/3/24	Ø 115 мм, толщина 1,2 мм
73/1/3/25	Ø 115 мм, толщина 1,6 мм



73/1/3/26	Ø 115 мм, толщина 2,0 мм	
73/1/3/48	Ø 125 мм, толщина 0,8 мм	НОВИНКА
73/1/3/27	Ø 125 мм, толщина 1,0 мм	
73/1/3/28	Ø 125 мм, толщина 1,2 мм	
73/1/3/29	Ø 125 мм, толщина 1,6 мм	
73/1/3/30	Ø 125 мм, толщина 2,0 мм	
73/1/3/31	Ø 125 мм, толщина 2,5 мм	
73/1/3/32	Ø 150 мм, толщина 1,2 мм	
73/1/3/33	Ø 150 мм, толщина 1,6 мм	
73/1/3/34	Ø 150 мм, толщина 2,5 мм	
73/1/3/35	Ø 180 мм, толщина 1,6 мм	
73/1/3/36	Ø 180 мм, толщина 2,0 мм	
73/1/3/37	Ø 180 мм, толщина 2,5 мм	
73/1/3/62	Ø 230 мм, толщина 1,6 мм	НОВИНКА
73/1/3/38	Ø 230 мм, толщина 2,0 мм	
73/1/3/39	Ø 230 мм, толщина 2,5 мм	

 22,2 мм посадочный диаметр	<b>ПРО</b>
---	------------



73/1/3/49	Ø 125 мм, толщина 1,0 мм
73/1/3/50	Ø 125 мм, толщина 1,2 мм
73/1/3/51	Ø 125 мм, толщина 1,6 мм
73/1/3/52	Ø 150 мм, толщина 1,6 мм
73/1/3/53	Ø 180 мм, толщина 1,6 мм
73/1/3/54	Ø 230 мм, толщина 2,0 мм

## КРУГИ ШЛИФОВАЛЬНЫЕ ПО МЕТАЛЛУ

 22,2 мм посадочный диаметр	6 мм толщина диска
---	--------------------------



73/1/3/41	Ø 125 мм
73/1/3/40	Ø 230 мм

## КРУГИ ЛЕПЕСТКОВЫЕ ТОРЦЕВЫЕ

 125 мм диск	
---	--



 22,2 мм посадочный диаметр	
73/1/3/42	Зернистость P40
73/1/3/43	Зернистость P80
73/1/3/44	Зернистость P120

## КОРД ЩЕТКИ ДЛЯ УШМ

 4500 об/мин	для мягких materi- алов
---	----------------------------------



73/1/3/45	Щётка для УШМ плоская, крученая, латунированная Ø 125 мм, посадочный Ø 22,2 мм
-----------	--

10000  
об/миндля  
твёрдых  
матери-  
алов

73/1/3/46

Щётка для УШМ плоская,  
крученая Ø 125 мм,  
посадочный Ø 22,2 мм12500  
об/миндля  
твёрдых  
матери-  
алов

НОВИНКА

73/1/3/56

Щётка чашечная для УШМ,  
крученая Ø 75 мм,  
посадочный M14

## ЩЕТКА РУЧНАЯ

240  
мм

ЛАТУНЬ



НОВИНКА

73/1/3/55

из латунированной стали  
с пластиковой ручкой

## КОРД ЩЕТКА ДЛЯ ДРЕЛИ

6 мм  
хвостовикдля  
твёрдых  
матери-  
алов

73/1/3/47

Щётка для дрели плоская,  
крученая Ø 75 мм

## ПЛИТКОРЕЗЫ

ролик  
BK-8  
сталь

73/3/5/1

Длина 400 мм, толщина 12 мм

73/3/5/3

Длина 500 мм, толщина 14 мм

73/3/5/2

Длина 600 мм, толщина 14 мм

ролик  
BK-8  
стальбоковая  
под-  
держка  
плитки2х  
уровневый  
угольникплавное  
движение  
каретки

73/3/5/11

Плиткорез на подшипниках  
длина 600 мм, толщина 14 ммролик  
BK-8  
сталь2х  
уровневый  
угольникбоковая  
под-  
держка  
плитки

73/3/5/4

Рельсовый плиткорез,  
длина 600 мм, толщина 16 мм

73/3/5/10

Монорельсовый ручной плиткорез  
длина 600 мм, толщина 16 мм

73/3/5/5

Рельсовый плиткорез  
длина 700 мм, толщина 16 мм

73/3/5/6

Рельсовый плиткорез  
длина 900 мм, толщина 16 мм

73/3/5/7

Рельсовый плиткорез  
длина 1200 мм, толщина 16 мм

73/3/5/8

Ролик для плиткорезов  
400/12, 500/14, 600/14 мм

73/3/5/9

Ролик для рельсовых плиткорезов  
600, 700, 900, 1200 мм

## СВЕРЛА

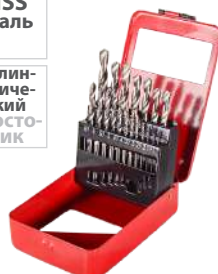
HSS  
стальцилин-  
дриче-  
ский  
хвостовик

73/10/6/18

Набор сверл по металлу,  
1-10 мм (через 0,5мм), 19шт.,  
металлическая коробкаР6М5  
стальцилин-  
дриче-  
ский  
хвостовик

73/10/6/1

По металлу 3 мм

73/10/6/2

По металлу 4 мм

73/10/6/3

По металлу 5 мм

73/10/6/4

По металлу 6 мм

73/10/6/5

По металлу 8 мм

73/10/6/6

По металлу 10 мм

73/10/6/19

По металлу 12 мм

наконечник  
BK8  
сплавсверло  
45X  
стальцилин-  
дриче-  
ский  
хвостовик

73/10/6/13

По керамике и стеклу 6 мм

73/10/6/14

По керамике и стеклу 8 мм

наконечник  
BK8  
сплавсверло  
45X  
стальцилин-  
дриче-  
ский  
хвостовик

73/10/6/15

По бетону 6x100 мм

73/10/6/16

По бетону 8x120 мм

Р6М5  
стальшести-  
гранный  
хвостовик

73/10/6/17

Сверло ступенчатое  
по металлу  
4-6-8-10-12-14-16-18-20 мм

## БУРЫ ПО БЕТОНУ

наконечник  
**ВК8**  
сплав

бур  
**45X**  
сталь

SDS-Plus  
ХВОСТО-  
ВИК



73/10/7/1	Ø 6 длина общая 110 мм длина рабочая 50 мм
73/10/7/2	Ø 6 длина общая 160 мм длина рабочая 100 мм
73/10/7/3	Ø 6 длина общая 210 мм длина рабочая 150 мм
73/10/7/4	Ø 8 длина общая 160 мм длина рабочая 100 мм
73/10/7/5	Ø 8 длина общая 210 мм длина рабочая 150 мм
73/10/7/6	Ø 10 длина общая 160 мм длина рабочая 100 мм
73/10/7/7	Ø 10 длина общая 210 мм длина рабочая 150 мм
73/10/7/8	Ø 10 длина общая 310 мм длина рабочая 250 мм
73/10/7/9	Ø 10 длина общая 410 мм длина рабочая 350 мм
73/10/7/10	Ø 12 длина общая 210 мм длина рабочая 150 мм
73/10/7/11	Ø 12 длина общая 260 мм длина рабочая 200 мм

## БУРЫ ПО БЕТОНУ КВАДРО

наконечник  
**ВК**  
сплав

форма  
**✗**  
кромки

бур  
**45X**  
сталь

SDS-Plus  
ХВОСТО-  
ВИК



НОВИНКА

73/10/7/14	Ø 6 длина общая 110 мм длина рабочая 50 мм
73/10/7/15	Ø 6 длина общая 160 мм длина рабочая 100 мм

## ЗУБИЛА И ПИКИ SDS-Plus

**45X**  
сталь

SDS-Plus  
ХВОСТО-  
ВИК

**250 мм**  
длина



73/10/7/12	Зубило 20x250 мм
73/10/7/13	Пика 250мм



## КОРОНКИ ПО БЕТОНУ

**ВК-8**  
сталь

камень  
кирпич  
бетон  
гранит

SDS-Plus  
ХВОСТО-  
ВИК



73/10/9/1 M22 x 68 мм, в сборе

SDS-Plus  
ХВОСТО-  
ВИК



73/10/9/3 Хвостовик M22

**ВК-8**  
сталь

камень  
кирпич  
бетон  
гранит

SDS-Plus  
ХВОСТО-  
ВИК



73/10/9/2 M22 x 110 ммра

алмаз-  
ные  
зубцы

камень  
кирпич  
бетон  
гранит

SDS-Plus  
ХВОСТО-  
ВИК



73/10/9/9 Коронка алмазная 68 мм

## КОРОНКИ АЛМАЗНЫЕ ПО КЕРАМОГРАНИТУ / КЕРАМИКЕ

**3x**  
гранный  
ХВОСТО-  
ВИК

камень  
керамиче-  
ская плитка  
керамогранит



73/10/9/5	35 мм
73/10/9/6	45 мм
73/10/9/7	55 мм
73/10/9/8	68 мм

## НАБОР КОРОНОК ПО КЕРАМИЧЕСКОЙ ПЛИТКЕ

**HEX**  
10 мм  
ХВОСТО-  
ВИК

камень  
керамиче-  
ская плитка  
керамогранит



**ВК-8**  
сталь

**55 мм**  
глубина  
реза



73/10/9/4 Набор коронок по керамической плитке 33-53-67-73 мм

## НАБОР ФРЕЗ ПО ДЕРЕВУ

8 мм  
хвостовик

сталь

6 шт  
фрез



73/10/6/20

- пазовая с двумя лезвиями Ø6 мм, Н 19 мм;
- пазовая с двумя лезвиями Ø12 мм, Н 19 мм;
- кромочная прямая с нижним подшипником и четырьмя лезвиями Ø12,7 мм, Н 13 мм;
- кромочная калёвочная с подшипником Ø22 мм, R 6,3 мм;
- кромочная галтельная с нижним подшипником Ø34,9 мм, R 12,7 мм;
- пазовая «ласточкин хвост» Ø12,7 мм, угол 14°;
- Г-образный шестигранник на 2,45 мм;
- деревянный кейс.

## НОЖНИЦЫ ДЛЯ ПВХ ТРУБ

SK5  
сталь

трапеци-  
евидное  
лезвие

обрези-  
тельные  
рукоят-  
ки

храповый  
механизм



73/10/2/1 Ножницы для ПВХ труб 42 мм

SK5  
сталь

трапеци-  
евидное  
лезвие

обрези-  
тельные  
рукоят-  
ки

тефло-  
новое  
покрытие  
лезвия

храповый  
механизм

авто  
возврат



73/10/2/2 Полуавтоматические ножницы для ПВХ труб 42 мм

## НОЖНИЦЫ ПО МЕТАЛЛУ

2х  
компа-  
нентная  
рукоятка



73/10/8/1 НМ-250S прямой рез 250мм

73/10/8/2 НМ-250L левый рез 250мм

73/10/8/3 НМ-250R правый рез 250мм

73/10/8/4 НМ-300S прямой рез 300мм удлиненные **НОВИНКА**

## НОЖИ С ВЫДВИЖНЫМИ ЛЕЗВИЯМИ

18 мм  
ширина  
лезвия

корпус  
металл



73/10/10/1 С автоматическим фиксатором

18 мм  
ширина  
лезвия

2х  
компа-  
нентный  
корпус



73/10/10/3 С винтовым фиксатором

73/10/10/4 С автоматическим фиксатором

18 мм  
ширина  
лезвия

корпус  
пластик



73/10/10/2 С автоматическим фиксатором



73/10/10/5 Лезвия для ножа 10 шт

## НАБОРЫ КЛЮЧЕЙ

CrV  
сталь



полиро-  
ванный  
хром



73/6/5/1 Накладные 6 шт. 6 - 17

73/6/5/2 Накладные 8 шт. 6 - 22

CrV  
сталь



полиро-  
ванный  
хром



73/6/5/3 Рожковые 6 шт. 6 - 17

73/6/5/4 Рожковые 8 шт. 6 - 22

73/6/5/5 Рожковые 12 шт. 6 - 32

CrV  
сталь



полиро-  
ванный  
хром



73/6/5/6 Комбинированные 6 шт. 6 - 17

73/6/5/7 Комбинированные 8 шт. 6 - 19

73/6/5/8 Комбинированные 12 шт. 6 - 22

CrV  
сталь



полиро-  
ванный  
хром

в чехле



**НОВИНКА**

73/6/5/14 Рожковые 12 шт. 6 - 32

CrV  
сталь



полиро-  
ванный  
хром

в чехле



**НОВИНКА**

73/6/5/13 Комбинированные 12 шт. 6 - 22

CrV  
сталь



полиро-  
ванный  
хром

в чехле



**НОВИНКА**

73/6/5/15 Комбинированные 22 шт. 6 - 32

CrV  
сталь



9 шт

73/6/5/11 Имбусовые HEX 1.5-10 мм

73/6/5/12 Имбусовые Torx T10-T50

## КЛЮЧИ-ТРЕЩОТКИ

CrV  
сталь

2-х  
компа-  
нентная  
рукоятка

полиро-  
ванный  
хром



73/6/5/9 Ключ-трещотка 1/2", 72 зуба

73/6/5/10 Ключ-трещотка 1/4", 72 зуба

## ЛОМЫ-ГВОЗДОДЕРЫ

50Г  
сталь6ти-  
гранный  
профиль

73/2/3/4 600 мм

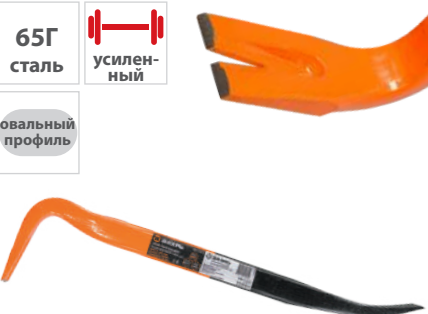
65Г  
стальусилен-  
ныйовальный  
профиль

73/2/3/5 450 мм

73/2/3/6 600 мм

73/2/3/7 900 мм

65Г  
стальовальный  
профиль

73/2/3/8 Лом-гвоздодёр кованный 450 мм

73/2/3/9 Лом-гвоздодёр кованный 600 мм

73/2/3/10 Лом-гвоздодёр кованный 900 мм

## КУВАЛДЫ

рукоятка  
фибер-  
гласс

73/6/1/3 К 1.5Ф, 1.5 кг

73/6/1/6 К 3Ф, 3 кг

73/6/1/7 К 5Ф, 5 кг

## МОЛОТКИ

ручка  
дере-  
вяннаяквад-  
ратный  
боек

кованный



73/6/8/1 200 гр

73/6/8/2 400 гр

73/6/8/3 600 гр

73/6/8/4 800 гр

рукоятка  
фибер-  
глассквад-  
ратный  
боек

кованный



73/6/8/5 400 гр

73/6/8/6 600 гр

73/6/8/7 800 гр

рукоятка  
фибер-  
гласскруглый  
боек

73/6/8/8 Молоток - гвоздодёр, 450 гр

рукоятка  
фибер-  
глассцельно  
кован-  
ный  
боек

73/6/8/10 Молоток каменщика, 600 гр

рукоятка  
фибер-  
глассцельно  
кован-  
ный  
боек

магнит

73/6/8/9 Молоток кровельщика, 600 гр

## НАБОРЫ БИТ

S2  
сталь

10 шт



73/6/6/1 Набор бит, PH2, 50 мм

73/6/6/2 Набор бит, PZ2, 50 мм

73/6/6/3 Набор бит, PH2, 90 мм

## НАБОРЫ ИНСТРУМЕНТОВ

23  
предмета

1/4"

ОПТИ-  
МАЛЬНЫЙ  
НАБОР ДЛЯ  
ДОМА

НОВИНКА

73/6/7/10 Набор инструментов в кейсе, 23 предмета

- Рулетка 3 метра;
- Длинногубцы 160 мм;
- Нож сегментный с выдвижным лезвием 18 мм;
- Клещи переставные 250 мм;
- Плоскогубцы 180 мм;
- Индикаторная отвёртка 135 мм;
- Молоток-гвоздодёр 450 гр;
- Разводный ключ 250 мм;
- Реверсивная отвёртка-держатель для бит 1/4";
- Биты S2 1/4": H4, H5, H6, T10, T15, T20, SL3, SL4, SL5, SL6, PH1, PH2, PH3, PZ2.

29  
предметов

1/4"

CrV  
сталь

73/6/7/11 Набор инструментов, 1/4", CrV, в кейсе, 29 предметов

- Ключ трещоточный
- Головки торцевые:
- Кардан
- Удлинитель
- Отвертка-держатель
- Вороток Т-образный
- Головки торцевые CrV со вставкой
- Кейс морозостойкий

57  
предметов

1/4"

CrV  
сталь

73/6/7/12 Набор инструментов, 1/4", CrV, в кейсе, 57 предметов

- Ключ трещоточный
- Головки торцевые
- Головки торцевые удлиненные
- Кардан
- Удлинитель
- Отвертка-держатель
- Комплект шестигранных ключей
- Головки торцевые CrV со вставкой
- Головки торцевые
- Кейс морозостойкий

76  
предметов1/2"  
1/4"CrV  
сталь

73/6/7/14 Набор инструментов, 1/2", 1/4", CrV, в кейсе, 76 предметов

- Ключи трещоточные 1/2", 1/4"
- Головки торцевые 1/2", 1/4"
- Головки торцевые удлиненные 1/4"
- Ключи комбинированные
- Биты 1/4"
- Кардан 1/4"
- Удлинитель 1/2", 1/4"
- Отвертка-держатель 1/4"
- Переходник для бит 1/4"
- Головки свечные
- Кардан 1/4"
- Набор шестигранных ключей
- Отвертки
- Клещи переставные
- Молоток 300 гр
- Пассатижи
- Кейс морозостойкий

82  
предмета1/2"  
1/4"CrV  
сталь

73/6/7/13 Набор инструментов, 1/2", 1/4", CrV, в кейсе, 82 предмета

73/6/7/16 АВТО, 1/2", 1/4", CrV, в кейсе 82 предмета

- Ключи трещоточные 1/2", 1/4"
- Головки торцевые 1/2", 1/4"
- Головки торцевые удлиненные 1/4"
- Ключи комбинированные
- Биты 1/4"
- Кардан 1/4"
- Удлинитель 1/2", 1/4"
- Отвертка-держатель 1/4"
- Переходник для бит 1/4"
- Головки свечные
- Кардан 1/4"

82  
предмета1/2"  
1/4"

НОВИНКА

73/6/7/14 НИ-82 Набор инструментов, 1/2", 1/4", в кейсе, 82 предмета

- Ключ трещоточный 1/2"
- Ключ трещоточный 1/4"
- Головки торцевые 1/2", 1/4"
- Удлинитель гибкий 1/4"
- Ключи комбинированные
- Кардан 1/2", 1/4"
- Удлинитель 1/2", 1/4"
- Адаптер для бит 1/4"
- Головки свечные: 16 мм, 21 мм
- Вороток т-образный 1/4"
- Биты с торцевой головкой
- Адаптер 3/8"\*1/2", 1/2"\*5/16"
- Биты
- Отвертка-держатель 1/4"

94  
предмета

1/2"  
1/4"

CrV  
сталь



73/6/7/5 **Набор инструментов, 1/2", 1/4", CrV, в кейсе, 94 предмета**

73/6/7/7 **Набор инструментов АВТО, 1/2", 1/4", CrV, в кейсе, 94 предмета**

- Ключи трещоточные 1/2", 1/4"
- Головки торцевые удлиненные 1/4", 1/2"
- Головки торцевые 1/2", 1/4"
- Биты с торцевыми головками
- Карданы 1/2", 1/4"
- Удлинитель 1/2" 125 мм
- Удлинитель 1/4"
- Головки свечные под ключ
- Воротки 1/2", 1/4"
- Набор шестигранников
- Удлинитель гибкий 1/4"
- Биты 5/16"
- Переходник 1/2" четырехгранника на шестигранник H 5/16
- Кейс морозостойкий

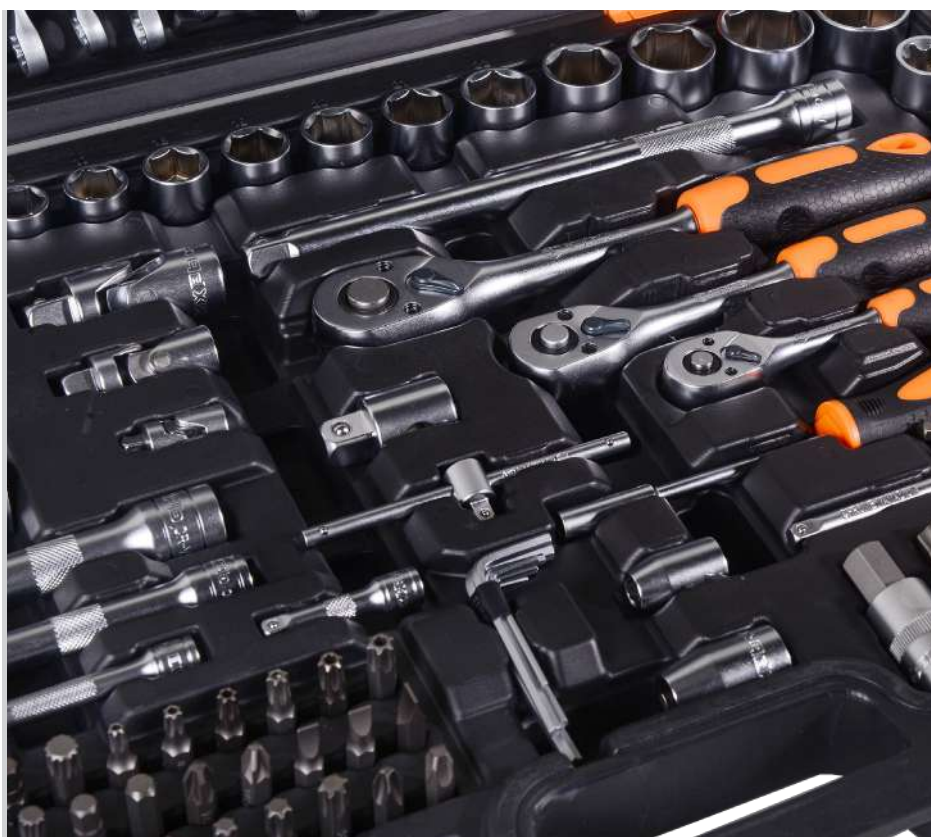

108  
предмета

1/2"  
1/4"

Torx



142  
предмета

1/2"  
1/4"  
3/8"

CrV  
сталь

Torx



108  
предмета

1/2"  
1/4"

CrV  
сталь

Torx



73/6/7/8 **Набор инструментов, 1/2", 1/4", CrV, в кейсе, 108 предметов**

- Удлинители 1/2" и 1/4"
- Отвёртка-держатель 1/4"
- Головки свечные под ключ
- Головки торцевые удлинённые 1/4" и TORX 1/2" и 1/2"
- Биты и адаптер для бит 5/16"
- Головки торцевые 1/2" и 1/4" и TORX 1/4"
- Воротки 1/4" и 1/2"
- Биты с торцевыми головками
- Ключи трещоточные 1/2" и 1/4"
- Карданы 1/4" и 1/2"
- Кейс морозостойкий

73/6/7/15 **Набор инструментов, 1/2", 1/4", в кейсе, 108 предметов**

- Ключ трещоточный 1/2"
- Ключ трещоточный 1/4"
- Головки торцевые 1/2", 1/4"
- Кардан 1/2", 1/4"
- Удлинитель 1/2", 1/4"
- Головки свечные под ключ: 16 мм, 21 мм
- Вороток 1/2", 1/4"
- Отвёртка-держатель 1/4"
- Набор шестигранников 1.5 мм, 2 мм, 2.5 мм
- Биты 5/16"
- Биты с торцевыми головками
- Адаптер для бит 5/16"
- Головки торцевые удлиненные 1/2", 1/4"
- Переходник 1/2" четырехгранника на шестигранник H5/16
- Головки торцевые TORX 1/2", 1/4"

73/6/7/13 **Набор инструментов, 1/2", 1/4", 3/8", CrV, в кейсе 142 предм**

- Ключ трещоточный 1/2", 1/4", 3/8"
- Головки торцевые 1/2", 1/4", 3/8"
- Кардан 1/2", 1/4", 3/8"
- Удлинитель 1/2", 1/4", 3/8"
- Удлинитель гибкий 1/4" под ключ: 150 мм
- Головки свечные магнитные под ключ: 16 мм, 21 мм
- Вороток шарнирный 1/2"
- Вороток Г-образный 1/2"
- Вороток Т-образный 1/2" и 1/4"
- Отвёртка-держатель 1/4"
- Адаптер для бит 1/4"
- Биты 1/4"
- Головки торцевые TORX 1/2", 1/4"
- Ключи комбинированные
- Ключи разрезные
- Ключи HEX: 2.5, 3, 4, 5, 6, 7, 8, 10, 12, 14
- Отвёртки
- Пассатижи 180 мм
- Клещи переставные 250 мм
- Молоток, масса головки 0,3 кг

НОВИНКА

НОВИНКА

151  
предмет1/2"  
1/4"CrV  
сталь

Torx

73/6/7/9 **Набор инструментов, 1/2", 1/4", CrV, в кейсе, 151 предмет**

- Ручка магнитная телескопическая
- Автотестер
- Ключи комбинированные,
- Головки торцевые удлиненные 1/2", 1/4"
- Биты с торцевыми головками
- Отвёртка-держатель 1/4"
- Адаптер для бит 1/4", 5/16"
- Биты 5/16"
- Головки торцевые 1/4", 1/2"
- Отвёртки, головки торцевые TORX 1/2", 1/4"
- Кардан 1/2", 1/4"
- Пассатижи
- Круглогубцы
- Клеши переставные
- Удлинитель 1/2", 1/4"
- Вороток 1/2"
- Вороток шарнирный 1/2"
- Ключ трещоточный 1/2", 1/4"
- Удлинитель гибкий 1/4" под ключ
- Ключи HEX с шаровым окончанием
- Головки свечные под ключ.

216  
предметов1/2"  
1/4"  
3/8"CrV  
сталь

Torx



НОВИНКА

73/6/7/12 **Набор инструментов 216 предметов в кейсе**

- Ключ трещоточный 1/2", 1/4", 3/8"
- Головки торцевые 1/2", 1/4", 3/8"
- Кардан 1/2", 1/4", 3/8"
- Удлинитель 1/2", 1/4", 3/8"
- Магнитный битодержатель 1/4"
- Головки свечные магнитные под ключ 1/2", 3/8"
- Вороток т-образный 1/4"
- Отвёртка-держатель 1/4"
- Переходник для бит 1/2" на 5/16"
- Переходник для бит 1/4" на 1/4"
- Переходник для бит 3/8" на 5/16"
- Адаптер для бит 1/4"
- Адаптер 3/8" на 1/2"
- Биты с торцевыми головками 1/2", 1/4"
- Биты 5/16", 1/4"

## НАБОРЫ ОТВЕРТОК

CrV  
сталь6  
шт73/6/2/13 **Набор отверток НО 6**  
PH0; PH1; PH2; SL 4.0; SL 5.5; SL 6.5CrV  
сталь8  
шт73/6/2/12 **Набор отвёрток для точных работ НОТ 8**  
PH00; PH0; PH1; AWL; SL1,5; SL2,0; SL2,5; SL3,0CrV  
сталь28  
сменных  
бит

кейс

73/6/2/15 **Отвёртка прецизионная с набором насадок, 31 предмет в кейсе**  
Т, Н, PH, SL, Y, U, PL, Tri WingCrV  
стальмагнитные  
наконечники6  
сменных  
бит2х  
компан-  
ная  
рукоятка73/6/2/16 **Отвёртка со сменными битами, 6 шт Н, PH, SL, PZ**

## ОТВЕРТКИ

CrV  
сталь2х  
компан-  
ная  
рукоятка

73/6/2/1 Крестовая PH1, 100мм  
73/6/2/14 Крестовая PH2, 100мм  
73/6/2/2 Крестовая PH2, 150мм  
73/6/2/3 Крестовая PH3, 150мм  
73/6/2/4 Крестовая PZ1, 80мм  
73/6/2/5 Крестовая PZ2, 100мм  
73/6/2/6 Крестовая PZ3, 150мм

73/6/2/7 Шлицевая SL3, 100мм  
73/6/2/8 Шлицевая SL5, 100мм  
73/6/2/9 Шлицевая SL6, 100мм  
73/6/2/10 Шлицевая SL6, 150мм  
73/6/2/11 Шлицевая SL8, 200мм

## КЛЮЧИ ТРУБНЫЕ РЫЧАЖНЫЕ

L  
типгубки  
сталь

73/6/9/1 №1, 300 мм, диапазон 10-36 мм

73/6/9/3 №2, 300 мм, диапазон 20-50 мм **НОВИНКА**

73/6/9/2 №3, 500 мм, диапазон 20-63 мм

## КЛЮЧИ РАЗВОДНЫЕ

Cr  
хроми-  
рование

73/6/10/1 Разводной ключ 200 мм

73/6/10/2 Разводной ключ 250 мм

73/6/10/3 Разводной ключ 300 мм

CrV  
сталь2х  
компан-  
ная  
рукоятка

НОВИНКА

73/6/10/4 Разводной ключ 150 мм

73/6/10/5 Разводной ключ с тонкими губками 200 мм

73/6/10/6 Разводной ключ фосфатированный 250 мм

## НАПИЛЬНИКИ

ручка  
дере-  
вянная200 мм  
длина

73/6/4/1 Напильник плоский

73/6/4/2 Напильник полукруглый

73/6/4/3 Напильник трехгранный

73/6/4/4 Напильник круглый

## БОКОРЕЗЫ

Ni  
никели-  
рованная  
сталь

2х  
компа-  
нентная  
рукоятка



73/6/3/1 Бокорезы, 160мм

73/6/3/2 Бокорезы, 180мм

73/6/3/3 Бокорезы, 200мм

## ДЛИННОГУБЦЫ

Ni  
никели-  
рованная  
сталь

2х  
компа-  
нентная  
рукоятка



73/6/3/10 Длинногубцы прямые, 160мм

## ПЛОСКОГУБЦЫ (ПАССАТИЖИ)

Ni  
никели-  
рованная  
сталь

2х  
компа-  
нентная  
рукоятка

боковой  
перекус



73/6/3/6 Плоскогубцы, 160мм

73/6/3/7 Плоскогубцы, 180мм

73/6/3/8 Плоскогубцы, 200мм

## АВТОМАТИЧЕСКИЙ СТРИПЕР

сталь

регулятор  
длины

2х  
компа-  
нентная  
рукоятка

0,2-6  
мм  
сечение  
проводов



73/12/2/1 Стрипер СИ-1

## КЛЕЩИ ПЕРЕСТАВНЫЕ

CrV  
сталь

облив-  
ные  
рукоятки



73/6/3/4 Клещи переставные, 250 мм

73/6/3/5 Клещи переставные, 300 мм

CrV  
сталь

облив-  
ные  
рукоятки

кнопка  
фиксации



73/6/3/11 Клещи переставные,  
кнопочные, 250 мм

## БОЛТОРЕЗЫ

твердость  
58-60  
HRC  
режущей  
кромки

резино-  
вые  
рукоятки



73/10/1/2 Б-450/18"

73/10/1/1 Б-600/24"

73/10/1/3 Б-750/30"



## СТАМЕСКИ-ДОЛОТО

2х  
компа-  
нентная  
рукоятка

CrV  
сталь



73/2/7/1 Стамеска-долото 8 мм

73/2/7/2 Стамеска-долото 12 мм

73/2/7/3 Стамеска-долото 16 мм

73/2/7/4 Стамеска-долото 20 мм

73/2/7/5 Стамеска-долото 24 мм

## НОЖОВКИ

2х  
гранная  
заточка

шаг зуба  
9-11 TPI



2х  
компа-  
нентная  
рукоятка

73/2/4/3 Ножовка по дереву  
НД 350 мм О (обушковая)

3D  
заточка

шаг зуба  
7-8 TPI



2х  
компа-  
нентная  
рукоятка

73/2/4/5 Ножовка по дереву 400 мм

73/2/4/6 Ножовка по дереву 450 мм

73/2/4/7 Ножовка по дереву 500 мм

<b>3D</b> заточка	тефло- новое покрытие	
<b>2x</b> компан- нентная рукоятка	шаг зуба 7-8 ТРІ	
73/2/4/8	Ножовка 400 мм «Тефлон»	
73/2/4/9	Ножовка 450 мм «Тефлон»	
73/2/4/10	Ножовка 500 мм «Тефлон»	

<b>зубья</b> ВК-8 сталь	тефло- новое покрытие		<b>НОВИНКА</b>
<b>2-х</b> компан- нентная рукоятка			
73/2/4/13	Ножовка по газобетону 500 мм		
73/2/4/14	Ножовка по газобетону 700 мм		

инстру- менталь- ная сталь		<b>НОВИНКА</b>
эргоно- мичная рукоятка		
73/2/4/11	Садовая пила 480 мм с деревянной рукояткой	

<b>3D</b> заточка		<b>НОВИНКА</b>
<b>2x</b> компан- нентная рукоятка		
73/2/4/12	Складная садовая пила	

## ТОПОРЫ

<b>2-х</b> компан- нентная рукоятка	
73/2/2/7	T600Ф, топище 600 гр, рукоятка 360 мм
73/2/2/8	T800Ф, топище 800 гр, рукоятка 360 мм
73/2/2/9	T1000Ф, топище 1000 гр, рукоятка 460 мм

<b>2-х</b> компан- нентная рукоятка		<b>НОВИНКА</b>
<b>CrV</b> сталь		
73/2/2/12	Топор универсальный Т5 (XXS) топище 440 гр, рукоятка 230 мм	
73/2/2/10	Топор универсальный Т7 (XS) топище 400 гр, рукоятка 365 мм	
73/2/2/11	Топор универсальный Т10 (S) топище 700 гр, рукоятка 455 мм	

## КОЛУНЫ

рукоятка фиберг- ласс	
<b>900</b> мм длина	

73/2/1/4	Колун К2700Ф, 2700 гр
73/2/1/5	Колун К3600Ф, 3600 гр
73/2/1/6	Топор-колун ТК2000Ф, 2000 гр

рукоятка фиберг- ласс		<b>НОВИНКА</b>
<b>CrV</b> сталь		

73/2/1/7	Топор-колун ТК17(М) топище 900 гр, рукоятка 610 мм
73/2/1/8	Топор-колун ТК21(Л) топище 1000 гр, рукоятка 730 мм
73/2/1/9	Топор-колун ТК25(XL) топище 1700 гр, рукоятка 775 мм
73/2/1/10	Топор-колун ТК27(XXL) топище 2500 гр, рукоятка 985 мм

## ШЛАНГИ ПОЛИВОЧНЫЕ

<b>3</b> бар давление	
<b>ПВХ</b>	
<b>1</b> слой	
73/7/2/29	«Силикон» 3/4", 25м прозрачный

<b>10</b> бар давление	
<b>ПВХ</b>	
<b>3</b> слой	
73/7/2/30	«Силикон» армированный 3/4", 25м прозрачный
73/7/2/32	«Силикон» армированный 3/4", 50м прозрачный

<b>10</b> бар давление	
<b>ПВХ</b>	
<b>3</b> слоя	
73/7/2/13	Армированный 1/2", 25м
73/7/2/9	Армированный 3/4", 15м
73/7/2/1	Армированный 3/4", 25м
73/7/2/2	Армированный 3/4", 50м

<b>18</b> бар давление	
<b>ПВХ</b>	
<b>3</b> слоя	
73/7/2/34	Усиленный, пищевой армированный 1", 25м
73/7/2/6	Усиленный, пищевой армированный 1/2", 25м
73/7/2/33	Усиленный, пищевой армированный 1/2", 50м
73/7/2/4	Усиленный, пищевой армированный 3/4", 25м
73/7/2/5	Усиленный, пищевой армированный 3/4", 50м

<b>25</b> бар давление	
<b>ПВХ</b>	
<b>3</b> слоя	
73/7/2/10	Усиленный премиум, пищевой армированный 1/2", 25м
73/7/2/7	Усиленный премиум, пищевой армированный 3/4", 25м
73/7/2/8	Усиленный премиум, пищевой армированный 3/4", 50м

<b>30</b> бар давление	
<b>ПВХ</b>	
<b>5</b> слоев	
73/7/2/11	Усиленный премиум, пищевой армированный 3/4", 25м
73/7/2/12	Усиленный премиум, пищевой армированный 3/4", 50м

30 бар давление

3 слоя

ТЭП

Эла-СТИЧ-НЫЙ

морозо-стойкий



73/7/2/28 Резиновый армированный, 19x25-1,0 - ВГ., 3/4", 25м

30 бар давление

3 слоя

ТЭП

Эла-СТИЧ-НЫЙ

морозо-стойкий



73/7/2/37 Резиновый армированный, 12,5x16-1,0 - ВГ., 1/2", 25м

73/7/2/3 Резиновый армированный, 19x25-1,0 - ВГ., 3/4", 50м

73/7/2/36 Резиновый армированный, 25x32-1,0 - ВГ., 1", 25м

21 бар давление



73/7/2/35 Напорно-всасывающий НСВ 1", бухта 10м

**НАБОРЫ ДЛЯ ПОЛИВА С РАСТЯГИВАЮЩИМСЯ ШЛАНГОМ**

**ВИХРЬ**

ABS пластик  
Силикон  
Ткань

под быстро-съемный механизм



73/7/2/25 15 м

73/7/2/26 22 м

73/7/2/27 30 м

73/7/2/31 50 м

73/7/2/38 80 м **НОВИНКА**

**EUROLUX**

ABS пластик  
Силикон  
быстро-съемный механизм



**НОВИНКА**

73/7/2/40 30 м

73/7/2/41 50 м



**АКСЕССУАРЫ ДЛЯ ПОЛИВА**

ABS пластик

под быстро-съемный механизм



73/7/2/24 Пистолет-распылитель, 7 режимов полива

73/7/2/14 Пистолет-распылитель, 8 режимов полива

ABS пластик



73/7/2/21 Адаптер переходник 1/2-3/4

ABS пластик



73/7/2/22 Переходник соединитель



ABS пластик



73/7/2/15 Соединитель быстро-съемный для шланга 1/2

73/7/2/17 Соединитель быстро-съемный для шланга 3/4

ABS пластик

73/7/2/16 Соединитель аквастоп быстро-съемный для шланга 1/2

73/7/2/18 Соединитель аквастоп быстро-съемный для шланга 3/4

ABS пластик



73/7/2/19 Муфта ремонтная для шланга 1/2

73/7/2/20 Муфта ремонтная для шланга 3/4

ABS пластик



73/7/2/23 Разветвитель регулируемый 2-х канальный со штуцерами

ABS пластик



**НОВИНКА**

73/7/2/39 Разбрызгиватель вращающийся быстро-съемный

## ТАЧКИ САДОВЫЕ



0.7 мм  
толщина металла



73/7/4/4	<b>T65-1</b> объем 65 л, грузоподъемность 85 кг, колеса 3.25-8, 360 мм
73/7/4/3	<b>T90-1</b> объем 90 л, грузоподъемность 200 кг, колеса 4.80-8, 380 мм
73/7/4/11	<b>T200-1</b> объем 90 л, грузоподъемность 200 кг, колеса 4.80-8, 380 мм
73/7/4/5	<b>T110-1</b> объем 110 л, грузоподъемность 320 кг, колеса 4.80-8, 380 мм



0.7 мм  
толщина металла



73/7/4/2	<b>T65-2</b> объем 65 л, грузоподъемность 85 кг, колеса 3.25-8, 360 мм
73/7/4/1	<b>T90-2</b> объем 90 л, грузоподъемность 200 кг, колеса 3.25-8, 360 мм
73/7/4/6	<b>T110-2</b> объем 110 л, грузоподъемность 320 кг, колеса 4.80-8, 380 мм

## КОЛЕСА ПНЕВМАТИЧЕСКИЕ



73/7/4/7	<b>КТ-360-16</b> 360 мм, d 16мм, для тачки 65-1
73/7/4/8	<b>КТ-360-20</b> 360 мм, d 20 мм, для тачек 65-2, 90-2
73/7/4/9	<b>КТ-380-16</b> 380 мм, d 16мм, для тачек 90-1, 110-1
73/7/4/10	<b>КТ-380-20</b> 380 мм, d 20 мм, для тачки 110-2

## ГРАБЛИ

рабочая часть  
сталь

черенок  
сталь

15  
зубьев



НОВИНКА

73/7/1/10 **Грабли веерные регулируемые из стали**

рабочая часть  
сталь

черенок  
сталь

22  
зуба



НОВИНКА

73/7/1/11 **Грабли веерные регулируемые из стали**

рабочая часть  
сталь

черенок  
фибергласс

14  
зубьев



НОВИНКА

73/7/1/12 **Грабли витые стальные**

рабочая часть  
сталь

черенок  
сталь

14  
зубьев



НОВИНКА

73/7/1/13 **Грабли прямые стальные**

## ЛОПАТЫ

черенок  
сталь

сварное  
соединение

для  
грунтов  
всех  
типов



73/7/1/6 **Штыковая лопата**

черенок  
фибергласс

ребра  
жесткости  
повышают  
прочность

для  
грунтов  
всех  
типов



73/7/1/8 **Штыковая лопата**

можно  
использо-  
вать как  
совковую

черенок  
сталь

сварное  
соединение

для  
грунтов  
всех  
типов



73/7/1/7 **Штыковая лопата с изогнутой тулей**

ребра  
жесткости  
повышают  
прочность

черенок  
сталь

сварное  
соединение



73/7/1/9 **Совковая лопата с металлическим черенком**

НОВИНКА

## РУЧНОЙ КУЛЬТИВАТОР

кованная  
рабочая  
часть

широкий  
захват

снижение  
нагрузки  
на спину

легкий  
вес



73/7/1/5 К-4

## СЕКАТОРЫ

15 мм  
диаметр  
реза

возврат-  
ная  
пружина

обрези-  
тельные  
рукоятки



73/7/3/1 200мм

15 мм  
диаметр  
реза

обрези-  
тельные  
рукоятки



73/7/3/2 С тефлоновым покрытием, 200 мм

20 мм  
диаметр  
реза

обрези-  
тельные  
рукоятки

храповый  
механизм



73/7/3/3 С тефлоновым покрытием, 200 мм



## ЛЕСТНИЦЫ

АІ  
алюминий

4  
секции

120  
кг  
тах  
нагрузка



73/5/1/14 Лестница-трансформер ЛТА 4х3, ПРОФ, 3 ступени

73/5/1/15 Лестница-трансформер ЛТА 4х4, ПРОФ, 4 ступени

73/5/1/32 Лестница-трансформер ЛТА 4х4 Классик, 4 ступени **НОВИНКА**

73/5/1/22 Лестница-трансформер ЛТА 4х5, ПРОФ, 5 ступеней

АІ  
алюминий

2  
секции

150  
кг  
тах  
нагрузка



73/5/1/26 Вышка - тура ВТА-3М 2х7, 7 ступеней

АІ  
алюминий

2  
секции

150  
кг  
тах  
нагрузка



73/5/1/25 Лестница - помост ЛПА 3-У, 7 ступеней

АІ  
алюминий

3  
секции

150  
кг  
тах  
нагрузка



73/5/1/20 Лестница трехсекционная ЛА 3х7, 7 ступеней

73/5/1/21 Лестница трехсекционная ЛА 3х8, 8 ступеней

73/5/1/16 Лестница трехсекционная ЛА 3х9, 9 ступеней

73/5/1/17 Лестница трехсекционная ЛА 3х10, 10 ступеней

73/5/1/18 Лестница трехсекционная ЛА 3х11, 11 ступеней

73/5/1/19 Лестница трехсекционная ЛА 3х12, 12 ступеней

73/5/1/29 Лестница трехсекционная ЛА 3х14, 14 ступеней



**2,5т**  
грузоподъемность

фиксатор

подхват  
140  
390 мм  
подъем

кейс  



73/5/4/4 ДМК-2,5ФК

**3т**  
грузоподъемность

подхват  
135  
435 мм  
подъем



73/5/4/5 ДМК-3

**3т**  
грузоподъемность

подхват  
115  
470 мм  
подъем

  
быстрый  
подъем

  
поворотная  
рукоятка



73/5/4/3 ДМК-3Б

## ГАЗОВЫЕ ГОРЕЛКИ



газо  
генератор

  
пьезо-  
поджиг

регули-  
ровка  
подачи  
газа

керами-  
ческое  
кольцо

73/5/5/1 Насадка на газовый баллон НГ-1П



регули-  
ровка  
подачи  
газа

вихре-  
вой  
тип  
пламени

73/5/5/2 Насадка на газовый баллон НГ-2



регули-  
ровка  
подачи  
газа

  
пьезо-  
поджиг

73/5/5/3 Насадка на газовый баллон НГ-3