

Шпилька резьбовая запрессовочная FH, FHS

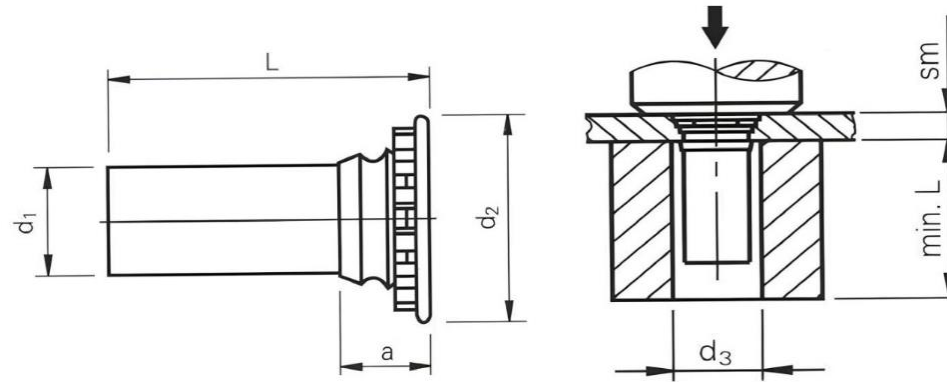

Размер d1 ±005	Ø отверстия в листовом металле +008	d2 ±04	d3	a max	Толщина мм (sm)	Min расстояние до центра отверстия	Обозначение	
							Сталь оцинкованная	Сталь нержавеющая
3MM	3.5	5.3	3.6	2.3	1.0	6.4	FH-3MM-L	FHS-3MM-L
4MM	4.1	6.0	4.2	2.3	1.0	7.1	FH-4MM-L	FHS-4MM-L
5MM	5.5	7.5	5.6	2.55	1.0	7.6	FH-5MM-L	FHS-5MM-L
6MM	6.4	8.6	6.6	3.4	1.6	7.9	FH-6MM-L	-

Применяемые длины шпилек "L": (+/- 0.4)

FH-3MM-L	FHS-3MM-L	6	8	10	12	15	18	20	25	30	-
FH-4MM-L	FHS-4MM-L	-	8	10	12	15	18	20	25	30	35
FH-5MM-L	FHS-5MM-L	-	8	10	12	15	18	20	25	30	35
FH-6MM-L	-	-	-	10	12	15	18	20	25	30	35