

ПРОЖЕКТОР СВЕТОДИОДНЫЙ ТИПА СДО 08 PRO

Руководство по эксплуатации

LPD08.001

1 Основные сведения об изделии

1.1 Прожектор светодиодный типа СДО 08 PRO товарного знака IEK (далее – прожектор) предназначен для работы в сетях переменного тока напряжением 230 В частоты 50 Гц.

1.2 Прожектор соответствует требованиям технических регламентов ТР ТС 004/2011, ТР ТС 020/2011, ТР ЕАЭС 037/2016 и ГОСТ IEC 60598-2-5.

1.3 Прожектор применяется для наружного и внутреннего освещения промышленных объектов, сооружений, складов, открытых территорий, автостоянок, стадионов, а также для архитектурной и ландшафтной подсветки фасадов зданий, скульптур, рекламных стендов, и объектов, требующих мощной подсветки.

2 Технические характеристики

2.1 Основные технические характеристики прожекторов приведены в таблице 1.

Таблица 1

Параметры	Значение для светильника типа			
	СДО 08-100 PRO	СДО 08-150 PRO	СДО 08-200 PRO	СДО 08-300 PRO
Номинальное напряжение, В	230			
Диапазон рабочих напряжений, В	176–264			
Частота сети, Гц	50			
Номинальная мощность, Вт	100	150	200	300
Цветовая температура, К	5000			
Тип светораспределения	симметричное			
Угол раскрытия, град.	30°			
	60°			
	120°			
Тип светодиодов	SMD2835			
Световой поток, лм	12000	18000	24000	36000
Номинальный ток, А	0,48	0,72	0,97	1,45

Продолжение таблицы 1

Параметр	Значение			
	СДО 08-100 PRO	СДО 08-150 PRO	СДО 08-200 PRO	СДО 08-300 PRO
Типоисполнение				
Минимальное расстояние до освещаемого объекта, м	1			
Индекс цветопередачи, Ra, не менее	70			
Коэффициент пульсаций, %, не более	20	5		
Класс защиты от поражения электрическим током по IEC 60598-1	I			
Степень защиты по ГОСТ 14254 (IEC 60529)	IP65*			
Класс энергоэффективности	A			
Коэффициент мощности, не менее	0,9			
Диапазон рабочих температур, °С	от минус 45 до плюс 50			
Максимальная влажность воздуха при 25 °С, %	98 %			
Материал корпуса	алюминиевый сплав			
Материал рассеивателя	стекло			
Цвет корпуса	чёрный			
Максимальная высота установки, м	14	18	22	25
Максимальная площадь проекции прожектора, м ²	0,07	0,10	0,13	0,22
Масса, кг, не более	2,00	3,80	5,35	9,00
Гарантийный срок эксплуатации, лет	3			
Срок службы, часов	50000			

* Подключение светильника к сети должно производиться при помощи разъёма или монтажной коробки, степень защиты IP которых не ниже заявленной у светильника

Продолжение таблицы 1

Параметры	Значение для светильника типа			
	СДО 08-100 PRO	СДО 08-150 PRO	СДО 08-200 PRO	СДО 08-300 PRO
Номинальное напряжение, В	230			
Диапазон рабочих напряжений, В	176–264			
Частота сети, Гц	50			
Номинальная мощность, Вт	100	150	200	300
Цветовая температура, К	5000			
Тип светораспределения	кососвет			
Угол раскрытия	40×90°			

Продолжение таблицы 1

Параметры	Значение			
	СДО 08-100 PRO	СДО 08-150 PRO	СДО 08-200 PRO	СДО 08-300 PRO
Тип светодиодов	SMD2835			
Световой поток, лм	11000	16500	22000	33000
Номинальный ток, А	0,48	0,72	0,97	1,45
Минимальное расстояние до освещаемого объекта, м	1			
Индекс цветопередачи, Ra, не менее	70			
Коэффициент пульсаций, %, не более	20	5		
Класс защиты от поражения электрическим током по IEC 60598-1	I			
Степень защиты по ГОСТ 14254 (IEC 60529)	IP65*			
Класс энергоэффективности	A			
Коэффициент мощности, не менее	0,9			
Диапазон рабочих температур, °С	от минус 45 до плюс 50			
Максимальная влажность воздуха при 25 °С, %	98			
Материал корпуса	алюминиевый сплав			
Материал рассеивателя	стекло			
Цвет корпуса	чёрный			
Максимальная высота установки, м	14	18	22	25
Максимальная площадь проекции прожектора, м ²	0,07	0,10	0,13	0,22
Масса, кг, не более	2,00	3,80	5,35	9,00
Гарантийный срок эксплуатации, лет	3			
Срок службы, часов	50000			

* Подключение светильника к сети должно производиться при помощи разъёма или монтажной коробки, степень защиты IP которых не ниже заявленной у светильника

2.2 Габаритные и установочные размеры прожекторов приведены на рисунке 1.

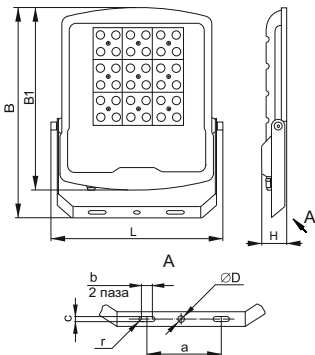

Пржектор	Размеры, мм				
	L	H	B	B1	a
СДО 08-100 PRO	282	41	321	280	107
СДО 08-150 PRO	333	51	420	352	170
СДО 08-200 PRO	385	51	470	400	170
СДО 08-300 PRO	442	62	600	539	190

Пржектор	Размеры, мм			
	D	b	c	r
СДО 08-100 PRO	8,6	15	8,6	4,3
СДО 08-150 PRO	11,0	30	11,0	5,5
СДО 08-200 PRO	11,0	30	11,0	5,5
СДО 08-300 PRO	13,0	28	13,0	6,5

Рисунок 1

3 Правила и условия эффективного и безопасного использования

3.1 Меры безопасности

ЗАПРЕЩАЕТСЯ

Подключать прожектор к неисправной электропроводке.

Устанавливать прожектор на поверхности из воспламеняемых и легковоспламеняемых материалов, например, таких как древесный шпон и материалы на основе дерева толщиной менее 2 мм.

Эксплуатировать прожектор с разбитым и треснувшим защитным стеклом, и другими механическими повреждениями.

ВНИМАНИЕ

Работы, связанные с монтажом, подключением и обслуживанием прожектора, необходимо проводить при отключённом напряжении сети питания. Прожектор нагревается в процессе работы.

Не притрагиваться к корпусу и защитному стеклу до их охлаждения.

3.1.1 К работе с прожекторами допускаются лица, имеющие группу допуска по электробезопасности не ниже III.

3.1.2 Проекторы разрешается эксплуатировать только при подключённом защитном заземлении. Регулярно проверяйте электрические соединения и целостность проводки.

3.1.3 При эксплуатации необходимо располагать проектор вдали от химически активной среды, горючих и легковоспламеняющихся предметов.

3.2 Правила монтажа и эксплуатации

3.2.1 Все работы по монтажу и обслуживанию изделия должны производиться в обесточенном состоянии специально обученным персоналом с соблюдением требований нормативно-технической документации в области электротехники.

3.2.2 Монтаж проектора производить путём крепления скобы проектора на монтажную поверхность при помощи двух крепёжных элементов (анкеры, болты или шпильки с гайками, плоскими и пружинными шайбами). Крепежные элементы в комплект поставки проектора не входят.

3.2.3 Подключение проектора к сети 230 В~ производить с использованием кабельной муфты или монтажной коробки со степенью защиты не менее IP65 (в комплект не входят). Концы сетевого кабеля, выведенного из проектора, подключить согласно цветовой маркировке:

- L (коричневый провод) – подключение фазы;
- N (синий провод) – подключение нейтрали;
- \perp (жёлто-зелёный провод) – подключение защитного проводника РЕ.

3.2.4 Регулировку угла наклона проекторов осуществлять двумя винтами осевого крепления на корпусе. После регулировки угла наклона проектора винты должны быть затянуты.

3.3 Обслуживание

3.3.1 В процессе эксплуатации проектора не реже одного раза в год проводить профилактический осмотр и чистку проектора.

3.3.2 Удаление загрязнений с поверхности изделия следует проводить мягкой слегка влажной тканью. Загрязнение корпуса значительно снижает его теплоотдачу и может привести к перегреву изделия и выходу его из строя.

4 Транспортирование, хранение и утилизация

4.1 Транспортирование проектора осуществляется любым видом крытого транспорта, обеспечивающим предохранение упакованного изделия от механических повреждений, при температуре от минус 45 °С до плюс 50 °С.

4.2 Хранение прожектора осуществляется в упаковке изготовителя в закрытом помещении с естественной вентиляцией при температуре окружающей среды от минус 45 °С до плюс 50 °С и относительной влажности 98 % при плюс 25 °С.

4.3 При хранении на стеллажах или полках прожекторы (только в потребительской таре) должны быть сложены не более чем в пять рядов по высоте.

4.4 Прожектор ремонту не подлежит. При возникновении неисправности прожектор утилизировать.

4.5 При обнаружении неисправности в период действия гарантийных обязательств обращаться к продавцу или организации, указанные на сайте www.iek.lighting.

4.6 Прожектор должен быть заменен при достижении источником света конца его срока службы. Отработавший срок службы прожектор утилизировать.

4.7 Утилизацию производить путем передачи изделия в специализированное предприятие для переработки вторичного сырья в соответствии с требованиями законодательства на территории реализации.