

PROFILE 30H LED

Светильники стационарные / Стационарлы шамдалдар

(ru) Паспорт
(kaz) Төлқұжат

Дата выпуска _____

Контролер _____

Упаковщик _____

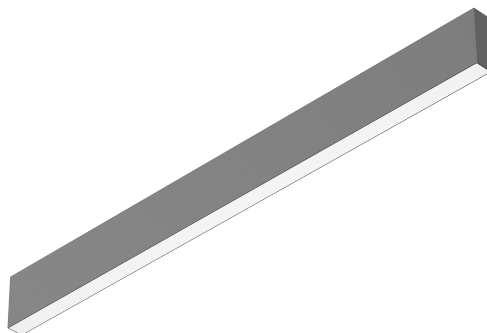

(ru)



Сделано в России



Артикул	Наименование	Исполнение	Мощность, Вт	Климат. исполнение	Тa, °C	КЦТ (в сфере)** , К	CRI, Ra	Световой поток, лм	Свет. отдача, лм/Вт	Рабочее напряжение питания DC, В								
Артикул	Атауы	Орындау	қуаты, В	Ауа райының мәні	Тa, °C	КЦТ (салада)** , К	CRI, Ra	Жарықтық ағын, лм	Жарық беру лм/Вт	DC, В қуат көзінің жұмыстық кернеуі								
1248022420	PROFILE 30H LED/S	(1200) 930 SL	26	УХЛ4*	+5, +35	3000	>90	1400	54	176-264								
1248022430	PROFILE 30H LED/S	(1500) 930 SL	30															
1248009400	PROFILE 30H S DR LED	1200 BL 4000K	26		0, +40	4000		2200	3500		63	65						
1248009390	PROFILE 30H S DR LED	1500 BL 4000K	34		+5, +35													
1248009420	PROFILE 30H S DR LED	2400 BL 4000K	56		0, +40	3000		900	1700		65	176-264						
1248001850	PROFILE 30H S DR LED	600 3000K DALI	14		+5, +35								4000	>80	900	64	-	
1248001440	PROFILE 30H S LED	1200 4000K	26															
1248009070	PROFILE 30H S LED	1200 BL 4000K	34			0, +40		2200	3500		63	64						170-250
1248000700	PROFILE 30H S LED	1500 4000K	56															
1248001050	PROFILE 30H S LED	2400 4000K	14			+5, +35		900	1400		1700	65						176-264
1248001010	PROFILE 30H S LED	600 4000K	22	0, +40														
1248000990	PROFILE 30H S LED	900 4000K	26	+5, +35		1400	1700	54	65	176-264								
1248022440	PROFILE 30H/S	(1200) 840 WH	34															
1248024870	PROFILE 30H/S	(1200) 940 SL	26	УХЛ4		>80	2200	65	65	176-264								
1248001570	PROFILE 30H/S	(1500) 840 BK	34															

ru **Примечания:**

- ** КЦТ (в сфере) - коррелированная цветовая температура излучения светильника, измеренная в интегрирующей сфере.

Рабочее напряжение питания АС,В	Угол рассеивания,°	Пусковой ток, А	Вр.импульса пуск.тока, мкс	Класс энергоэффективности	Масса, кг	Длина(А), мм	Ширина (В), мм	Высота(С), мм	Установочный размер (D), мм	Установочный размер (Е), мм		
АС,В қуат көзінің жұмыстық кернеуі	Шашырау бұрышы,°	Іске қосудың, А	Іске қосу тоғының импульс уақыты, мкс	Энергия тиімділігі класы	Салмағы, кг	Ұзындығы (А), мм	Ені (В), мм	Биіктігі (С), мм	Орнау өлшемі (D),мм	Орнау өлшемі (Е),мм		
176-264	D120	25	250	B	2,7	1 214	38	120	410			
					3,3	1 516			712			
					2,7	1 211			1 011			
					3,3	1 512			1 312			
					5	2 414			1 107			
220-240		6	72		2,1	609					409	-
176-264		25	250	A	2,7	1 214			410			
					3,3	1 516			712			
					5,3	2 414			1 107			
170-250		5	50		1,3	612			409			
176-264	25	250	A	2	912	912	38					
				2,7	1 214	410						
				B								
			A	3,3	1 516	712						

- Допустимое отклонение величин: мощности, светового потока, массы от номинальных значений составляет $\pm 5\%$.
- Допустимое отклонение значений КЦТ от номинального значения составляет $\pm 300\text{K}$.
- Светильники рассчитаны для работы в сети переменного тока 230 В, 50-60 Гц ($\pm 0,4$ Гц) и постоянного тока 230 В.

- Светильники PROFILE 30H LED/S (1200) 930 SL, PROFILE 30H LED/S (1500) 930 SL, PROFILE 30H S DR LED 1200 BL 4000K, PROFILE 30H S DR LED 1500 BL 4000K, PROFILE 30H S DR LED 2400 BL 4000K, PROFILE 30H S DR LED 600 3000K DALI, PROFILE 30H S LED 1200 4000K, PROFILE 30H S LED 1200 BL 4000K, PROFILE 30H S LED 1500 4000K, PROFILE 30H S LED 2400 4000K, PROFILE 30H S LED 600 4000K, PROFILE 30H S LED 900 4000K, PROFILE 30H/S (1200) 840 WH, PROFILE 30H/S (1200) 940 SL, PROFILE 30H/S (1500) 840 BK рассчитаны для работы в сети переменного тока 230 В, 50-60 Гц ($\pm 0,4$ Гц).
- Питающая сеть должна быть защищена от коммутационных и грозовых импульсных помех.
- Качество электроэнергии должно соответствовать ГОСТ 32144-2013.
- Световой поток в аварийном режиме, указанный в %, является процентным содержанием от номинального потока.
- Коэффициент пульсации светового потока $< 1\%$.
- Степень IP соответствует ГОСТ IEC 60598-1-2017.
- Тип рассеивателя: Рассеиватель из поликарбоната.
- Подробнее об указанных в таблице размерах светильника смотрите в разделе "Габаритные и установочные размеры светильника".
- Все параметры светильников указаны при номинальном напряжении питания и нормальных условиях эксплуатации.

Каз Эскертулер:

- КТТ (сферада)-шырақтың сәулеленуіндегі корреляцияланған түстік температурасы, интегралданған сферада өлшенген.
- Шаманың ауытқу шегі: қуат, жарық ағыны, мөлшері номиналды маңыздың $\pm 5\%$ құрайды.
- КЦТ маңызының ауытқу шегі номиналды маңыздың $\pm 300\text{K}$ құрайды.
- Шамшырақтар 230 В, 50-60 Гц ($\pm 0,4$ Гц) айнымалы тоқ желісінде, 230 В тұрақты тоқ желісінде жүйесінде жұмыс жасауға есептелінген.
- PROFILE 30H LED/S (1200) 930 SL, PROFILE 30H LED/S (1500) 930 SL, PROFILE 30H S DR LED 1200 BL 4000K, PROFILE 30H S DR LED 1500 BL 4000K, PROFILE 30H S DR LED 2400 BL 4000K, PROFILE 30H S DR LED 600 3000K DALI, PROFILE 30H S LED 1200 4000K, PROFILE 30H S LED 1200 BL 4000K, PROFILE 30H S LED 1500 4000K, PROFILE 30H S LED 2400 4000K, PROFILE 30H S LED 600 4000K, PROFILE 30H S LED 900 4000K, PROFILE 30H/S (1200) 840 WH, PROFILE 30H/S (1200) 940 SL, PROFILE 30H/S (1500) 840 BK шамшырақтар айнымалы ток 230 В, 50-60 Гц ($\pm 0,4$ Гц) жүйесінде жұмыс жасауға есептелінген.
- Қуаттандыру желісі коммуникациялық және найзағай кедергілерінен қорғанылуы тиіс.
- Электр энергиясының сапасы ГОСТ 32144-2013 сәйкес келу керек.
- % көрсетілген апаттық режимдегі жарық ағыны номинал ағынның пайыздық мөлшері болып табылады.
- Жарық ағынының пульсстелу коэффициенті $< 1\%$.
- Қорғау дәрежесі IP, MEMCT IEC 60598-1-2017 сәйкес келеді.
- Қорғаныш шыны түрі: поликарбонаттан жасалған шашыратқыш.
- Кестеде көрсетілген шамдалдың өлшемдері туралы толығырақ мәліметті "Шамдалдың габариттік және орнату өлшемдері" бөлімінен қараңыз.
- Шырақтардың барлық параметрлері қуат көзінің номиналды кернеуінде және пайдаланудың қалыпты жағдайларында көрсетілген.

Комплект поставки

- Светильник, шт - 1
- Паспорт, шт - 1
- Упаковка, шт - 1
- Комплект монтажный (для модификаций DR), шт - 1

Назначение и общие сведения

- Светильник накладной, на полупроводниковых источниках света (светодиодах) предназначен для общего освещения административно-общественных помещений.
- Источник света, содержащийся в светильнике, может быть заменен только производителем или его сервисным агентом.
- Светильник соответствует требованиям ТР ТС и ТР ЕАЭС.
- В зависимости от модификации светильник может устанавливаться отдельно, либо собираться в линию. Для использования светильника как подвесного необходимо использовать комплект подвесов (заказывается отдельно).
- Для светильников, управляемых по DALI протоколу, регулирование светового потока осуществляется в диапазоне от 1 до 100%.

Указания по технике безопасности

Не производить никаких работ со светильником при поданном на него напряжении.

- Запрещается эксплуатация светильника без защитного заземления.

Рабочее положение светильника должно исключать возможность смотреть на источник света с расстояния менее 0,5 м.

- Запрещается эксплуатация светильника с поврежденным рассеивателем.

Запрещается самостоятельно производить разборку, ремонт или модификацию светильника. В случае возникновения неисправности необходимо сразу отключить светильник от питающей сети и обратиться на завод-изготовитель или в специализированную службу по ремонту и обслуживанию светильников.

- Светильники на полупроводниковых источниках света (светодиодах) относятся к малоопасным твердым бытовым отходам и утилизируются в соответствии с ГОСТ Р 55102-2012.



Правила эксплуатации и установка

Эксплуатация светильника должна производиться в соответствии с «Правилами технической эксплуатации электроустановок потребителей». Установку, чистку светильника и замену компонентов производить только при отключенном питании. Очистку рассеивателя светильника производить по мере его загрязнения, мягкой тканью, смоченной в мыльном растворе. Внимание! Повреждение и загрязнение оптических элементов (линз, рассеивателей и светодиодов) приводит к уменьшению эффективности и преждевременному выходу светильника из строя.

1. Используемый инструмент

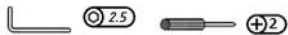

2. Отключить питание в сети. Зачистить сетевые провода.

2.1. PROFILE 30H

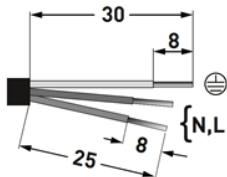

2.2. PROFILE 30H...DALI

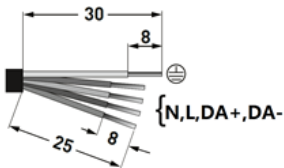

3. Распаковать светильник и снять с него рассеиватель и торцевую крышку (при наличии).

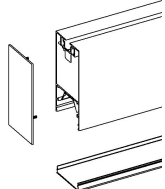

4. Извлечь из корпуса кронштейн с установленным на него драйвером. В модификациях DR следует ослабить винт крепления кронштейна драйвера и выдвинуть кронштейн с драйвером на 2-3 см из корпуса.

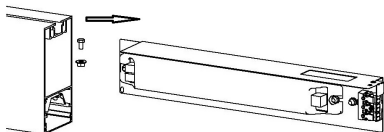

5. Продеть питающий провод через отверстие в корпусе, вывести кабель из профиля наружу. Подключить питающий провод к коннектору в соответствии с указанной полярностью, установить кронштейн с драйвером обратно в корпус. В случае соединения светильников в линию (модификации DR) для подключения следующего светильника соединить одноимённые клеммы коннекторов стыкующихся светильников (использовать провод сечением 1,5 мм², в комплект поставки не входит).

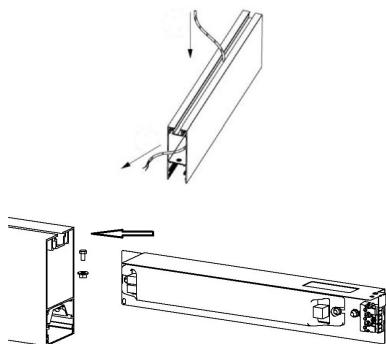

6. Для установки светильников на систему тросовых подвесов:

6.1. Установить грипперы подвесов в паз корпуса с шагом не более 2,2 м.

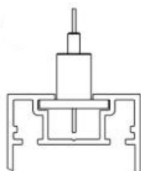

6.2. Установить в корпус торцевые крышки и рассеиватель (при наличии). Светильники DR скрепить друг с другом при помощи комплекта монтажного, установить рассеиватель (заказывается отдельно), на торцы линии, собранной из светильников DR, установить торцевые крышки (заказываются отдельно).

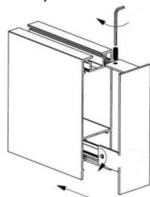

6.3. Закрепить комплект подвесов на опорной поверхности. Установить концы тросиков в грипперы подвеса в корпусе. Отрегулировать положение светильника.

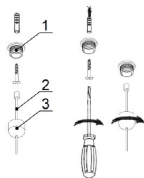

7. Для установки светильников на опорную поверхность:

7.1. Отстыковать плату светодиодного модуля от магнитов крепления.

7.2. Установить в корпус торцевые крышки (при наличии).

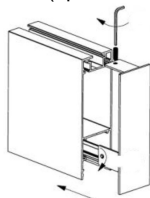

7.3. Используя монтажные отверстия зафиксировать саморезами корпус светильника на опорную поверхность (в светильники DR предварительно установить комплекты монтажные, скрепить ими светильники друг с другом).

ВНИМАНИЕ, при монтаже следить чтобы саморезы не повредили сквозную проводку.

7.4. Установить в корпус плату светодиодного модуля. При установке платы убедиться в том, что подвес не препятствует надежному креплению отражателя с магнитами.

Для версии светильников устанавливаемых в линию, при установке платы кластеров в корпус, не допускается их соприкосновение.

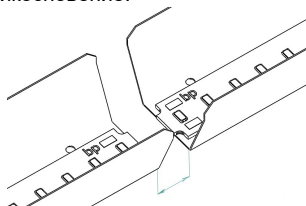

7.5. Установить рассеиватель (заказывается отдельно), на торцы линии, собранной из светильников DR, установить торцевые крышки (заказываются отдельно).

Установку и подключение светильника должен выполнять специалист –электромонтажник, соответствующей квалификации.

Габаритные и установочные размеры светильника

1.



Схема подключения

1. Схема подключения светильника PROFILE 30H к питающей сети.



2. Схема подключения светильника PROFILE 3...DR...DALI к питающей сети.

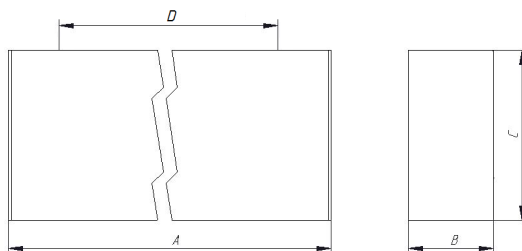
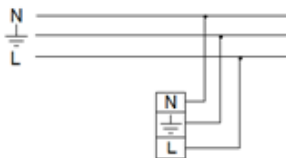
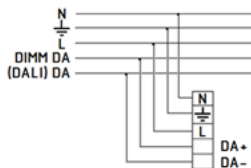

Гарантийные обязательства

- Завод-изготовитель обязуется безвозмездно отремонтировать или заменить светильник, вышедший из строя не по вине покупателя в условиях нормальной эксплуатации, в течение гарантийного срока.
- Светильник является обслуживаемым прибором. При установке светильника необходимо предусмотреть возможность свободного доступа для его обслуживания или ремонта. Завод-производитель не несет ответственности и не компенсирует затраты, связанные со строительными-монтажными работами и наймом специальной техники при отсутствии свободного доступа к светильнику для его обслуживания или ремонта.
- Гарантийный срок – 60 месяцев с даты поставки светильника.
- Гарантийные обязательства не признаются в отношении изменения оттенков окрашенных поверхностей и пластиковых частей в процессе эксплуатации.
- Гарантийный срок на блоки резервного питания (поставляемые в комплекте с аккумуляторной батареей), а также на компоненты систем управления освещением (поставляемые без светильников), составляет 12 (двенадцать) месяцев с даты поставки.
- Световой поток в течение гарантийного срока сохраняется на уровне не ниже 70% от заявляемого номинального светового потока, значение коррелированной цветовой температуры и область допустимых значений коррелированной цветовой температуры в течение гарантийного срока - согласно приведенным в ГОСТ 34819-2021.
- Гарантия сохраняется в течение указанного срока при условии, что сборка, монтаж и эксплуатация светильников производится специально обученным техническим персоналом и в соответствии с паспортом на изделие.
- Срок службы светильников в нормальных климатических условиях при соблюдении правил монтажа и эксплуатации составляет:
 - 8 лет – для светильников, корпус и/или оптическая часть (рассеиватель) которых изготовлены из полимерных материалов.
 - 10 лет – для остальных светильников.
- Производитель оставляет за собой право на внесение изменений в конструкцию изделия улучшающие потребительские свойства. Кроме того, производитель не несет ответственности за возможные опечатки и ошибки, возникшие при печати.
- Хранение.

Светильники должны храниться в отапливаемых и вентилируемых складах, хранилищах с кондиционированием воздуха, расположенных в любом макроклиматическом районе при температуре от +5 до +40°С и относительной влажности не более 80%.

NiCd, NiMH аккумуляторы: Температурный диапазон +5 до +40°С

При длительном хранении более полугода рекомендуется производить заряд аккумуляторов – 5 циклов заряда разряда.

Условия транспортирования светильников должны соответствовать группе “Ж” ГОСТ 23216.

Транспортировать в упаковке производителя любым видом транспорта при условии защиты от механических повреждений и непосредственного воздействия атмосферных осадков.

Свидетельство о приеме

Светильник соответствует ТУ 27.40.25-015-88466159-2019 и признан годным к эксплуатации.

Светильник сертифицирован.

Информация о дате выпуска, контролере и упаковщике указана на титульном листе.

Завод-изготовитель: ООО "МГК "Световые Технологии"

Адрес завода-изготовителя: 390010,Россия, г. Рязань, ул. Магистральная д.10 а.

Дата продажи _____

Штамп магазина

Более подробную информацию Вы можете найти на нашем сайте www.LTcompany.com

Телефон бесплатной горячей линии

8 800 333-23-77

Жеткізілім жиынтығы

- Шамдал, дана - 1
- Төлқұжат, дана - 1
- Орам, дана - 1
- Жиынтық монтажды (DR модификациясы), дана - 1

Міндетті және жалпы мәліметтер

- жапсырма шамшырақ, жартылай өткізгішті жарық көздерінде (жарық диодтарында) өкімшілік-қоғамдық үй-жайларды жалпы жарықтандыру үшін арналған.
- Шамшырақтың қуаттандыру көзін өндіруші немесе оның қызмет көрсету агенті арқылы ауыстырыға болады.
- Шам КО ТР ,ЕЭО ТР талаптарына сәйкес келеді.
- Модификациясына байланысты шырақтар бөлек орнатылуы , немесе қатарда жиналуы мүмкін. Шырақты аспалы түрде қолдану үшін асқыш жиынтығын қолдану қажет (бөлек тапсырылады).
- DALI хаттамасымен басқарылатын шырақтар үшін жарық ағынының реттелімі 1 мен 100 % диапазонында орындалады.

Міндеті және жалпы мәліметтер

- Тоқ жүйесінде кернеу берген кезде шамшашырақпен ешқандай жұмыс жүргізуге болмайды.

- Қорғаныс жерге қосу қамтамасыз етілмеген шамшырақты эксплуатациялауға тыйым салынады.

- Шамшырақтың жұмыс орны жарық көзіне 0,5 м кем қашықтықтан қарау мүмкіндігін шектейтіндей орналасуы керек.

- Шашыратқышы бүлінген шамшырақты эксплуатациялауға тыйым салынады.

- Шамдалды түрлендіру, жөндеу немесе өздігінен бөлшектеу тыйым салынады. Жарамсыздығы байқала бастаған кезде шамдалды жеткізу желісінен өшіру керек және зауыт-өндірушіге немесе арнайы жөндеу мен қызмет көрсету орталықтарына көрсету керек.

- Жартылай өткізгіш Жарық көздеріндегі (жарықдиодты) шамдар аз қауіпті қатты тұрмыстық қалдықтарға жатады және Р 55102-2012 ГОСТ сәйкес кәдеге жаратылады.



Пайдалану және орнату қондыру ережелері

Шамшырақтың пайдалану "Тұтынушылардың электр қондырғыларын техникалық пайдалану ережелеріне " сәйкес келу керек.

Орнату, шамды тазалау және компоненті ауыстыру тек тоқтан ажыратылған кезде жүргізуге болады. Шамшырақтың шашыратқышын ластанған сайын сабын ерітіндісінде суланған жұмсақ матамен тазалау қажет. Назар аударыңыз! Оптикалық элементтердің (линзалардың, шашыратқыштар мен жарық диодтардың) зақымдалуы мен ластануы шырағданның тиімділігінің азаюына және оның мерзімінен бұрын істен шығуына әкеп соқтырады.

1. Қолданыстағы құрылғы

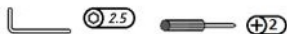

2. Желідегі қуат көзін өшіріңіз. Желілік сымдарды тазалаңыз.

2.1. PROFILE 30H

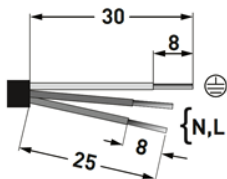

2.2. PROFILE 30H...DALI

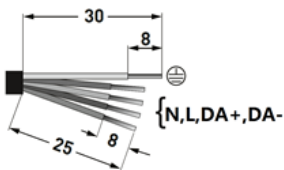

3. Шамдалды орамадан шығарыңыз және одан шашыратқыш пен қақпақтарды шешіңіз (бар болған жағдайда).

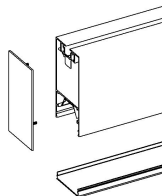

4. Тұрқыдан драйверімен бірге орнатылып тұрған кронштейнді алып тастаңыз. DR модификациясы үшін драйвердегі кронштейннің бұрама бекіткішін әлсірету қажет және тұрқыдан 2-3 см драйвермен бірге кронштейнді жылжытыңыз.

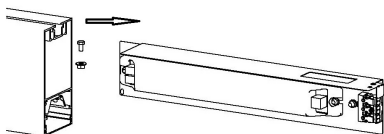

5. Тұрқыдағы саңылау арқылы қуат көзі сымын өткізіңіз, кескіннен кабельді сыртқа шығарыңыз. Көрсетілген кереғарлыққа сәйкес қуат көзі сымын коннекторға қосыңыз, драйвермен бірге кронштейнді қайтадан тұрқыға орнатыңыз. Қатарда шырақтарды (DR модификациясы) біріктірген жағдайда, келесі шырақтарды қосу үшін шырақтар түйіскен жерлердегі біратты коннекторлардың клеммаларын біріктіріңіз (қимасы 1,5 мм2 сымды қолданыңыз, жеткізілім жиынтығына кірмейді).

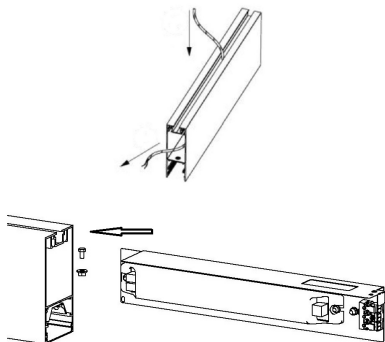

6. Кабель ілгіштерінде шамдарды орнату үшін:

6.1. Адымы 2,2 м көп болмайтындай етіп тұрқы пазасына асқыш грипперлерін орнатыңыз.

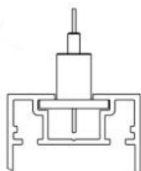

6.2. Бүйіржақ қақпақтары мен шашыратқышты (бар болған жағдайда) тұрқыда орнатыңыз. DR шырақтарын бір бірімен монтаждық жиынтық көмегімен бекітіңіз, қатардағы бүйіржаққа шашыратқышты орнатыңыз (бөлек тапсырылады), DR шырақтарынан жиналған, бүйіржақ қақпақтарын орнатыңыз (бөлек тапсырылады).

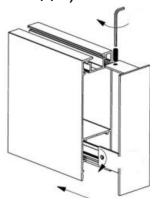

6.3. Сүйеніш бетте асқыш жиынтығын нығайтыңыз. Тұрқыдағы асқыш грипперлеріне тросиктердің соңын орнатыңыз. Шырақтың күйін реттеңіз.

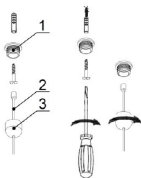

7. Сүйеніш бетке шамдалдарды орналастыру үшін:

7.1. Магнитті бекітіштен жарықдиодты модульді тақшаны жапсарлаңыз.

7.2. Соңы қақпағын корпусқа орнатыңыз (бар болған жағдайда).

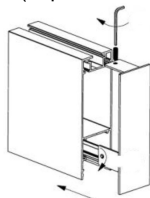

7.3. Монтаждық саңылауды қолдана отырып сүйеніш бетке шырақ тұрқысын саморезбен бекітіңіз (DR шырақтарына алдын ала монтаждық жиынтықтарын орнатыңыз, олармен шырақтарды бір бірімен бекітіңіз).

НАЗАР аударыңыз, монтаждау кезінде бақылау үшін кескіштер емес зақымдаған тындырымды өткізуді.

7.4. Жарықдиодты модульді тақшаны тұрқыға орнатыңыз. Тақшаны орнатар кезінде, ілгіштің шағылдырғыш магниттерімен берік бекітіліп тұруында бөгет жоқ екеніне көз жеткізу керек. Желіде орнатылған шамдардың нұсқасы үшін кластерлік тақтаны корпусқа орнату кезінде олардың жанасуына жол берілмейді.

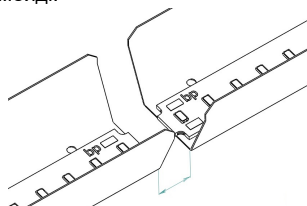

7.5. Шашыратқышты орнатыңыз (бөлек тапсырылады), қатардың бүйіржақтарына, DR шырақтарынан жиналған, бүйіржақ қақпақтарын орнатыңыз (бөлек тапсырылады).

Шамшырақты орнату және қосу жұмыстарын маман - біліктілігі сәйкес электрмонтаждаушы орындауы керек.

Шамшырақтың габариттік және орнату өлшемдері

1.

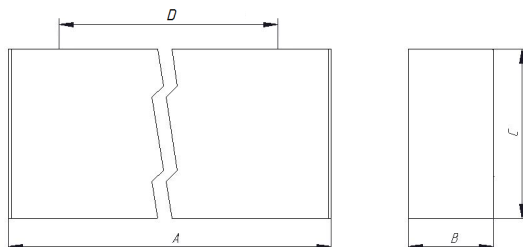

Қосу сызбасы

1. PROFILE 30H шырағын қуат көзі желісіне қосу сұлбасы.

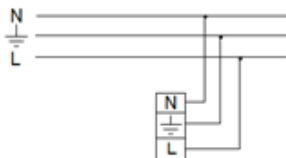

2. PROFILE 3...DR...DALI шырағын қуат көзі желісіне қосу сұлбасы.

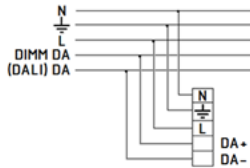

Кепілдік міндеттемелері

- Өндіруші зауыт кепілдік мерзім кезеңінде қалыпты пайдаланылған және орнату ережелері сақталған жағдайда сатып алушының кінәсінен тыс істен шыққан шамшырақты ақысыз жөндеуге немесе алмастыруға міндеттенеді.
- Шамшырақ қызмет көрсету құрылғысы боп табылады. Шамшырақты қондырғанда оның еркін қызмет көрсету немесе жөндеу кезіндегі кедергісіз қол жеткізуін қамтамасыз ету қажет. Өндіруші-зауыт шамшырақтың техникалық қызмет көрсету немесе жөндеу жұмыстарын өткізу үшін шамшыраққа еркін қол жеткізу болмаған кезде құрылыс жұмыстары немесе арнайы жабдықтарды жалдауға байланысты шығындарды өтемейді және оған жауапты емес.
- Кепілдік мерзімі - шамшырақ жеткізілген күннен бастап 60 ай.
- Кепілдік міндеттері эксплуатация барысында боялған беттің және пластик беттердің өзгеруіне орындалмайды.
- Резервтік қоректендіру блоктарының (аккумулятор батареясымен жинақта жеткізілетін), сонымен бірге жарықтандыруды басқару жүйесінің құраушыларының кепілдік мерзімі жеткізілген күннен бастап 12 (он екі) айды құрайды.
- Жарық ағыны кепілдік мерзімінің барысында ұсынылатын номинал жарық ағынынан 70% төмен емес деңгейінде сақталады, кепілдік мерзімінің барысында өзгертілген түс температурасының мәні және өзгертілген түс температурасының рұқсат етілген мәндерінің аумағы - MEMCT 34819-2021 келтірілген мәндерге сәйкес.
- Жинақтау, қондыру және қызмет көрсетуі өнімге берілген төлқұжатқа сәйкес келетін болса, кепілдік көрсетілген мерзімге дейін сақталынады.
- Қалыпты климаттық жағдайда монтаж және эксплуатация ережелерін орындаған кезде шамшырақтардың жарамдылық мерзімі келесідей болады:
8 жыл - корпусы және/немесе оптикалық бөлігі (шашыратқыш) полимер материалдан жасалған,
10 жыл - басқа шамдалдар үшін.
- Өндірушіде осы бұйымның құрылымына тұтыну қасиеттерін жақсарту мақсатында өзгерістер енгізу құқығы болады. Сонымен қатар, өндіруді баспа барысындағы баспа қателері мен басқа да қателер үшін жауапты болмайды.
- Сақтау және тасымалдау.
Шамдал жылытылатын және желдетілетін, ауаны баптайтын қоймаларда сақталуы тиіс, кез-келген макроклиматты аймақтарда температурасы +5 тан +40°C дейін және қатысты ылғалдылығы 80% көп емес жағдайда бейімделіген.
NiCd, NiMh аккумуляторлары: Температуралық диапазондары +5 до +40°C
Жарты жылдан астам уақытта сақтау үшін аккумулятор қуаттандыруы -5 қуатсыздандыру циклімен істен шығуы ұсынылады. Шамдалдарды тасысалдау шарттары MEMCT 23216 «Ж» тобымен сәйкес болуы қажет.
Кез келген тасымалмен өндірушінің қаптамасымен тасымалдауға болады, тек механикалық ақаулардан сақтық және атмосфералық шөгуге ықпал етуінен шарты болған жағдайда.

Қабылдау туралы куәлік

Шырақ ТУ 27.40.25-015-88466159-2019 сәйкес және қолдануға жарамды болып табылды. Шырақ сертифицикатталған.

Шығарылған күні, бақылаушы және ораушы туралы ақпарат басты бетте көрсетілген.

Өндіруші зауыт: "МГК"ЖШҚ Жарық Технологиялары""

Өндіруші зауыттың мекен-жайы: 390010, Ресей, Рязань қ., Магистральная көш., 10 а үй.
Сату күні _____

Дүкен мөртаңбасы

Толық ақпаратты сіз біздің веб-сайтымызда www.LTcompany.com көре аласыз.

Тегін желісінің телефоны

8 800 099-77-70

02.04.2026 3:29:25