

Зажим винтовой изолированный

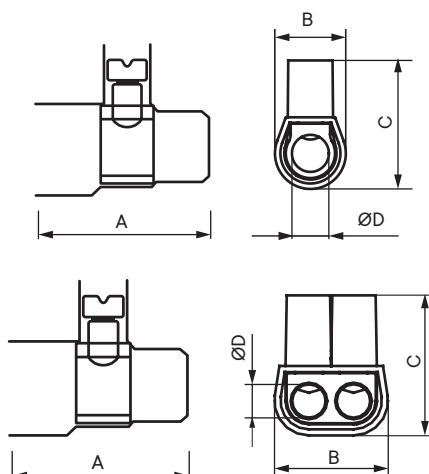

Назначение

- соединение нескольких проводников.

Характеристики

- материал контактов – латунь;
- материал прижимных винтов – оцинкованная сталь;
- материал изоляции – поликарбонат самозатухающий;
- температура эксплуатации – от -5 до +85 °С;
- термостойкость – до +130 °С;
- количество полюсов в одной колодке – 1;
- номинальное напряжение (Uном) – 450/500 В;
- класс горючести – V0 по UL 94;
- степень защиты – IP20;
- цвет изоляционной части – прозрачный.

Особенности

- специальная форма изоляционной части предотвращает выпадение полностью выкрученного метиза;
- маркировка на корпусе с максимальным значением сечения проводников, соединяемых в колодке.

Максимальное сечение провода*, мм ²	Ином. А	Уном. В	Отверстий в колодке, шт.	Размеры, мм				Код
				A	B	C	D	
2,5	25	450	1	20,0	18,5	11,0	4,0	B25
4	35	450	1	22,2	19,7	11,6	4,5	B40
6	42	450	1	24,5	22,0	13,7	6,0	B60
10	60	500	1	29,0	25,0	15,7	7,5	B100
16	80	500	1	34,7	31,0	20,0	9,5	B160
25	100	500	1	38,5	40,0	22,0	12,0	B250
35	125	500	1	45,5	42,8	24,5	14,0	B350
6	42	450	2	20,0	18,5	16,0	4,0	B42
10	80	450	2	22,2	19,7	21,0	4,5	B62
16	100	450	2	24,5	22,0	25,0	6,0	B102

Максимальное количество проводников 1 класса гибкости согласно ГОСТ 22483–2021 на одной шине, мм²

	1,5	2,5	4	6	10	16	25	35	Код
1	1,5	2,5	4	6	10	16	25	35	
2–4	2–3	2	–	–	–	–	–	–	B25
–	2–4	2–3	2	–	–	–	–	–	B40
–	–	2–4	2	2	–	–	–	–	B60
–	–	–	2–4	2–3	2	–	–	–	B100
–	–	–	–	2–3	2	2	–	–	B160
–	–	–	–	–	2–3	2	2	–	B250
–	–	–	–	–	–	2–3	2	2	B350
–	–	2–4	2	2	–	–	–	–	B42
–	–	–	2–4	2	2	–	–	–	B62
–	–	–	–	2–4	2	2	–	–	B102