

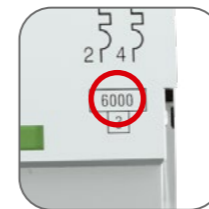

**C** – выключатель, сработает между 5- и 10-кратными значениями номинального тока. Рекомендуется к установке в сетях со смешанной нагрузкой, предполагающей умеренные пусковые токи (гражданское строительство, офисные помещения).

**B** – выключатель, сработает между 3- и 5-кратными значениями номинального тока. Применяют в сетях с небольшим либо отсутствующим пусковым повышением тока (осветительные).

**D** – выключатель, сработает между 10- и 14-кратными значениями номинального тока. Обычно применяется для подключения электродвигателей, имеющих большие пусковые токи.



**Номинальная наибольшая отключающая способность (I<sub>ср</sub>).**  
 4 500 А для ВА 47-63 4.5кА, ВА 47-29,  
 ВА 47-63N 6кА  
 6 000 А для ВА 47-63 6кА, ВА 47-63 DC, AV-6,  
 AV-6 DC  
 10 000 А для ВА 47-100, AV-10  
 15 000 А для ВА 47-125



**Номинальный ток** – базовое значение тока, в сравнении с которым происходят защитные действия автоматического выключателя по превышению тока нагрузки.



Анод (+) и катод (-) обязательно подключать в соответствующие клеммы автоматических выключателей.

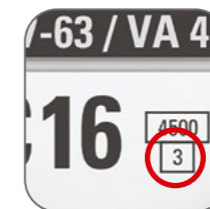

**Класс токоограничения** – ограничивает ток короткого замыкания в пределах 1/3 полупериода (2,5–6 мс).

## СВОДНАЯ ТАБЛИЦА

Параметр	AVERES			PROxima						BASIC		
	AV-6	AV-10	AV-6 DC	BA47-63N	BA47-63	BA47-100	BA47-63M	BA47-100M	BA47-125	BA47-63 DC	BA47-29	BA47-100
Число полюсов	1; 2; 3; 4			1; 2; 3			1; 2; 3; 4			1; 2; 3	1; 2; 3; 4	
Номинальный ток, А	1–63			0,5–63		10–125	1–63	16–125	80–125	1–63	6–63	10–125
Род тока	AC	DC		AC					DC	AC		
Диапазон мгновенного расцепителя	B, C, D		C	B, C, D		C, D			C	B, C	C	
Тип расцепителя	ТМ			ЭМ			ТМ					
Номинальная наибольшая отключающая способность, А	6 000	10 000	6000	4 500; 6 000	10 000	6 000	10 000	15 000	6 000	4 500	10 000	
Доп. устройства	Есть*			Есть**				Нет	Есть**	Есть***		
Механическая износостойкость, циклов	20 000											
Коммутационная износостойкость, циклов	10 000			8 000	10 000			8 000	10 000		6 000	
Гарантия, лет	10			7						3		

\* AV-OF / AV-SD; AV-MIN; AV-MM; AV-SNT; AV-M1 (1, 2 полюса); AV-M6 (2, 3, 4 полюса); AV-M6S (1, 2 полюса).

\*\* AK-47 / BK-47; PH-47; PMM-47 EKF PROxima.

\*\*\* AK-47 / BK-47 EKF BASIC; PH-47 EKF BASIC.

## Выключатели автоматические серии AV-6 EKF AVERES



**AV-6 XP XXA (X) XXkA EKF AVERES**

- Серия
- Число полюсов
- Номинальный ток, А
- Тип характеристики отключения
- Номинальная наибольшая отключающая способность, кА

**Al/Cu** **IP20** **ГАРАНТИЯ 10 ЛЕТ** **IEC**

ГОСТ IEC 60898-1  
ГОСТ IEC 60947-2

Выключатели автоматические серии AV-6 EKF AVERES предназначены для оперативного управления участками электрических цепей, а также для защиты от токов перегрузки и короткого замыкания в административных, промышленных и жилых зданиях. Выключатели производятся в одно-, двух-, трех- и четырехполюсном исполнении. Номинальная наибольшая отключающая способность (Icn) 6000 А. Полный набор аксессуаров для расширения функций. Гарантийные обязательства 10 лет.







**Механизм мгновенной коммутации (ММК)**

**Жесткий корпус, 9 заклепок**

**Удобное окно для маркировки цепи**

**Литая лицевая панель**

**Окно реального состояния контактов с защитой от искр**

**Возможна коммутация алюминиевым и медным проводником**

Наименование	Номинальный ток, А	Характеристика срабатывания	Количество полюсов	Артикул
AV-6 1P 1A (B) 6kA EKF AVERES	1	B	1	mcb6-1-01B-av
AV-6 1P 2A (B) 6kA EKF AVERES	2	B	1	mcb6-1-02B-av
AV-6 1P 3A (B) 6kA EKF AVERES	3	B	1	mcb6-1-03B-av
AV-6 1P 4A (B) 6kA EKF AVERES	4	B	1	mcb6-1-04B-av
AV-6 1P 6A (B) 6kA EKF AVERES	6	B	1	mcb6-1-06B-av
AV-6 1P 10A (B) 6kA EKF AVERES	10	B	1	mcb6-1-10B-av
AV-6 1P 16A (B) 6kA EKF AVERES	16	B	1	mcb6-1-16B-av
AV-6 1P 20A (B) 6kA EKF AVERES	20	B	1	mcb6-1-20B-av
AV-6 1P 25A (B) 6kA EKF AVERES	25	B	1	mcb6-1-25B-av
AV-6 1P 32A (B) 6kA EKF AVERES	32	B	1	mcb6-1-32B-av
AV-6 1P 40A (B) 6kA EKF AVERES	40	B	1	mcb6-1-40B-av
AV-6 1P 50A (B) 6kA EKF AVERES	50	B	1	mcb6-1-50B-av
AV-6 1P 63A (B) 6kA EKF AVERES	63	B	1	mcb6-1-63B-av
AV-6 2P 1A (B) 6kA EKF AVERES	1	B	2	mcb6-2-01B-av
AV-6 2P 2A (B) 6kA EKF AVERES	2	B	2	mcb6-2-02B-av
AV-6 2P 3A (B) 6kA EKF AVERES	3	B	2	mcb6-2-03B-av
AV-6 2P 4A (B) 6kA EKF AVERES	4	B	2	mcb6-2-04B-av
AV-6 2P 6A (B) 6kA EKF AVERES	6	B	2	mcb6-2-06B-av
AV-6 2P 10A (B) 6kA EKF AVERES	10	B	2	mcb6-2-10B-av
AV-6 2P 16A (B) 6kA EKF AVERES	16	B	2	mcb6-2-16B-av
AV-6 2P 20A (B) 6kA EKF AVERES	20	B	2	mcb6-2-20B-av
AV-6 2P 25A (B) 6kA EKF AVERES	25	B	2	mcb6-2-25B-av
AV-6 2P 32A (B) 6kA EKF AVERES	32	B	2	mcb6-2-32B-av
AV-6 2P 40A (B) 6kA EKF AVERES	40	B	2	mcb6-2-40B-av
AV-6 2P 50A (B) 6kA EKF AVERES	50	B	2	mcb6-2-50B-av

Наименование	Номинальный ток, А	Характеристика срабатывания	Количество полюсов	Артикул
AV-6 2P 63A (B) 6kA EKF AVERES	63	B	2	mcb6-2-63B-av
AV-6 3P 1A (B) 6kA EKF AVERES	1	B	3	mcb6-3-01B-av
AV-6 3P 2A (B) 6kA EKF AVERES	2	B	3	mcb6-3-02B-av
AV-6 3P 3A (B) 6kA EKF AVERES	3	B	3	mcb6-3-03B-av
AV-6 3P 4A (B) 6kA EKF AVERES	4	B	3	mcb6-3-04B-av
AV-6 3P 6A (B) 6kA EKF AVERES	6	B	3	mcb6-3-06B-av
AV-6 3P 10A (B) 6kA EKF AVERES	10	B	3	mcb6-3-10B-av
AV-6 3P 16A (B) 6kA EKF AVERES	16	B	3	mcb6-3-16B-av
AV-6 3P 20A (B) 6kA EKF AVERES	20	B	3	mcb6-3-20B-av
AV-6 3P 25A (B) 6kA EKF AVERES	25	B	3	mcb6-3-25B-av
AV-6 3P 32A (B) 6kA EKF AVERES	32	B	3	mcb6-3-32B-av
AV-6 3P 40A (B) 6kA EKF AVERES	40	B	3	mcb6-3-40B-av
AV-6 3P 50A (B) 6kA EKF AVERES	50	B	3	mcb6-3-50B-av
AV-6 3P 63A (B) 6kA EKF AVERES	63	B	3	mcb6-3-63B-av
AV-6 4P 1A (B) 6kA EKF AVERES	1	B	4	mcb6-4-01B-av
AV-6 4P 2A (B) 6kA EKF AVERES	2	B	4	mcb6-4-02B-av
AV-6 4P 3A (B) 6kA EKF AVERES	3	B	4	mcb6-4-03B-av
AV-6 4P 4A (B) 6kA EKF AVERES	4	B	4	mcb6-4-04B-av
AV-6 4P 6A (B) 6kA EKF AVERES	6	B	4	mcb6-4-06B-av
AV-6 4P 10A (B) 6kA EKF AVERES	10	B	4	mcb6-4-10B-av
AV-6 4P 16A (B) 6kA EKF AVERES	16	B	4	mcb6-4-16B-av
AV-6 4P 20A (B) 6kA EKF AVERES	20	B	4	mcb6-4-20B-av
AV-6 4P 25A (B) 6kA EKF AVERES	25	B	4	mcb6-4-25B-av
AV-6 4P 32A (B) 6kA EKF AVERES	32	B	4	mcb6-4-32B-av
AV-6 4P 40A (B) 6kA EKF AVERES	40	B	4	mcb6-4-40B-av
AV-6 4P 50A (B) 6kA EKF AVERES	50	B	4	mcb6-4-50B-av

Наименование	Номинальный ток, А	Характеристика срабатывания	Количество полюсов	Артикул
AV-6 4P 50A (B) 6kA EKF AVERES	50	B	4	mcb6-4-50B-av
AV-6 4P 63A (B) 6kA EKF AVERES	63	B	4	mcb6-4-63B-av
AV-6 1P 1A (C) 6kA EKF AVERES	1	C	1	mcb6-1-01C-av
AV-6 1P 2A (C) 6kA EKF AVERES	2	C	1	mcb6-1-02C-av
AV-6 1P 3A (C) 6kA EKF AVERES	3	C	1	mcb6-1-03C-av
AV-6 1P 4A (C) 6kA EKF AVERES	4	C	1	mcb6-1-04C-av
AV-6 1P 6A (C) 6kA EKF AVERES	6	C	1	mcb6-1-06C-av
AV-6 1P 10A (C) 6kA EKF AVERES	10	C	1	mcb6-1-10C-av
AV-6 1P 16A (C) 6kA EKF AVERES	16	C	1	mcb6-1-16C-av
AV-6 1P 20A (C) 6kA EKF AVERES	20	C	1	mcb6-1-20C-av
AV-6 1P 25A (C) 6kA EKF AVERES	25	C	1	mcb6-1-25C-av
AV-6 1P 32A (C) 6kA EKF AVERES	32	C	1	mcb6-1-32C-av
AV-6 1P 40A (C) 6kA EKF AVERES	40	C	1	mcb6-1-40C-av
AV-6 1P 50A (C) 6kA EKF AVERES	50	C	1	mcb6-1-50C-av
AV-6 1P 63A (C) 6kA EKF AVERES	63	C	1	mcb6-1-63C-av
AV-6 2P 1A (C) 6kA EKF AVERES	1	C	2	mcb6-2-01C-av
AV-6 2P 2A (C) 6kA EKF AVERES	2	C	2	mcb6-2-02C-av
AV-6 2P 3A (C) 6kA EKF AVERES	3	C	2	mcb6-2-03C-av
AV-6 2P 4A (C) 6kA EKF AVERES	4	C	2	mcb6-2-04C-av
AV-6 2P 6A (C) 6kA EKF AVERES	6	C	2	mcb6-2-06C-av
AV-6 2P 10A (C) 6kA EKF AVERES	10	C	2	mcb6-2-10C-av
AV-6 2P 16A (C) 6kA EKF AVERES	16	C	2	mcb6-2-16C-av
AV-6 2P 20A (C) 6kA EKF AVERES	20	C	2	mcb6-2-20C-av
AV-6 2P 25A (C) 6kA EKF AVERES	25	C	2	mcb6-2-25C-av
AV-6 2P 32A (C) 6kA EKF AVERES	32	C	2	mcb6-2-32C-av
AV-6 2P 40A (C) 6kA EKF AVERES	40	C	2	mcb6-2-40C-av
AV-6 2P 50A (C) 6kA EKF AVERES	50	C	2	mcb6-2-50C-av
AV-6 2P 63A (C) 6kA EKF AVERES	63	C	2	mcb6-2-63C-av
AV-6 3P 1A (C) 6kA EKF AVERES	1	C	3	mcb6-3-01C-av
AV-6 3P 2A (C) 6kA EKF AVERES	2	C	3	mcb6-3-02C-av
AV-6 3P 3A (C) 6kA EKF AVERES	3	C	3	mcb6-3-03C-av
AV-6 3P 4A (C) 6kA EKF AVERES	4	C	3	mcb6-3-04C-av
AV-6 3P 6A (C) 6kA EKF AVERES	6	C	3	mcb6-3-06C-av
AV-6 3P 10A (C) 6kA EKF AVERES	10	C	3	mcb6-3-10C-av
AV-6 3P 16A (C) 6kA EKF AVERES	16	C	3	mcb6-3-16C-av
AV-6 3P 20A (C) 6kA EKF AVERES	20	C	3	mcb6-3-20C-av
AV-6 3P 25A (C) 6kA EKF AVERES	25	C	3	mcb6-3-25C-av
AV-6 3P 32A (C) 6kA EKF AVERES	32	C	3	mcb6-3-32C-av
AV-6 3P 40A (C) 6kA EKF AVERES	40	C	3	mcb6-3-40C-av
AV-6 3P 50A (C) 6kA EKF AVERES	50	C	3	mcb6-3-50C-av
AV-6 3P 63A (C) 6kA EKF AVERES	63	C	3	mcb6-3-63C-av
AV-6 4P 1A (C) 6kA EKF AVERES	1	C	4	mcb6-4-01C-av
AV-6 4P 2A (C) 6kA EKF AVERES	2	C	4	mcb6-4-02C-av
AV-6 4P 3A (C) 6kA EKF AVERES	3	C	4	mcb6-4-03C-av
AV-6 4P 4A (C) 6kA EKF AVERES	4	C	4	mcb6-4-04C-av
AV-6 4P 6A (C) 6kA EKF AVERES	6	C	4	mcb6-4-06C-av
AV-6 4P 10A (C) 6kA EKF AVERES	10	C	4	mcb6-4-10C-av
AV-6 4P 16A (C) 6kA EKF AVERES	16	C	4	mcb6-4-16C-av
AV-6 4P 20A (C) 6kA EKF AVERES	20	C	4	mcb6-4-20C-av
AV-6 4P 25A (C) 6kA EKF AVERES	25	C	4	mcb6-4-25C-av
AV-6 4P 32A (C) 6kA EKF AVERES	32	C	4	mcb6-4-32C-av
AV-6 4P 40A (C) 6kA EKF AVERES	40	C	4	mcb6-4-40C-av
AV-6 4P 50A (C) 6kA EKF AVERES	50	C	4	mcb6-4-50C-av

Наименование	Номинальный ток, А	Характеристика срабатывания	Количество полюсов	Артикул
AV-6 4P 63A (C) 6kA EKF AVERES	63	C	4	mcb6-4-63C-av
AV-6 1P 1A (D) 6kA EKF AVERES	1	D	1	mcb6-1-01D-av
AV-6 1P 2A (D) 6kA EKF AVERES	2	D	1	mcb6-1-02D-av
AV-6 1P 3A (D) 6kA EKF AVERES	3	D	1	mcb6-1-03D-av
AV-6 1P 4A (D) 6kA EKF AVERES	4	D	1	mcb6-1-04D-av
AV-6 1P 6A (D) 6kA EKF AVERES	6	D	1	mcb6-1-06D-av
AV-6 1P 10A (D) 6kA EKF AVERES	10	D	1	mcb6-1-10D-av
AV-6 1P 16A (D) 6kA EKF AVERES	16	D	1	mcb6-1-16D-av
AV-6 1P 20A (D) 6kA EKF AVERES	20	D	1	mcb6-1-20D-av
AV-6 1P 25A (D) 6kA EKF AVERES	25	D	1	mcb6-1-25D-av
AV-6 1P 32A (D) 6kA EKF AVERES	32	D	1	mcb6-1-32D-av
AV-6 1P 40A (D) 6kA EKF AVERES	40	D	1	mcb6-1-40D-av
AV-6 1P 50A (D) 6kA EKF AVERES	50	D	1	mcb6-1-50D-av
AV-6 1P 63A (D) 6kA EKF AVERES	63	D	1	mcb6-1-63D-av
AV-6 2P 1A (D) 6kA EKF AVERES	1	D	2	mcb6-2-01D-av
AV-6 2P 2A (D) 6kA EKF AVERES	2	D	2	mcb6-2-02D-av
AV-6 2P 3A (D) 6kA EKF AVERES	3	D	2	mcb6-2-03D-av
AV-6 2P 4A (D) 6kA EKF AVERES	4	D	2	mcb6-2-04D-av
AV-6 2P 6A (D) 6kA EKF AVERES	6	D	2	mcb6-2-06D-av
AV-6 2P 10A (D) 6kA EKF AVERES	10	D	2	mcb6-2-10D-av
AV-6 2P 16A (D) 6kA EKF AVERES	16	D	2	mcb6-2-16D-av
AV-6 2P 20A (D) 6kA EKF AVERES	20	D	2	mcb6-2-20D-av
AV-6 2P 25A (D) 6kA EKF AVERES	25	D	2	mcb6-2-25D-av
AV-6 2P 32A (D) 6kA EKF AVERES	32	D	2	mcb6-2-32D-av
AV-6 2P 40A (D) 6kA EKF AVERES	40	D	2	mcb6-2-40D-av
AV-6 2P 50A (D) 6kA EKF AVERES	50	D	2	mcb6-2-50D-av
AV-6 2P 63A (D) 6kA EKF AVERES	63	D	2	mcb6-2-63D-av
AV-6 3P 1A (D) 6kA EKF AVERES	1	D	3	mcb6-3-01D-av
AV-6 3P 2A (D) 6kA EKF AVERES	2	D	3	mcb6-3-02D-av
AV-6 3P 3A (D) 6kA EKF AVERES	3	D	3	mcb6-3-03D-av
AV-6 3P 4A (D) 6kA EKF AVERES	4	D	3	mcb6-3-04D-av
AV-6 3P 6A (D) 6kA EKF AVERES	6	D	3	mcb6-3-06D-av
AV-6 3P 10A (D) 6kA EKF AVERES	10	D	3	mcb6-3-10D-av
AV-6 3P 16A (D) 6kA EKF AVERES	16	D	3	mcb6-3-16D-av
AV-6 3P 20A (D) 6kA EKF AVERES	20	D	3	mcb6-3-20D-av
AV-6 3P 25A (D) 6kA EKF AVERES	25	D	3	mcb6-3-25D-av
AV-6 3P 32A (D) 6kA EKF AVERES	32	D	3	mcb6-3-32D-av
AV-6 3P 40A (D) 6kA EKF AVERES	40	D	3	mcb6-3-40D-av
AV-6 3P 50A (D) 6kA EKF AVERES	50	D	3	mcb6-3-50D-av
AV-6 3P 63A (D) 6kA EKF AVERES	63	D	3	mcb6-3-63D-av
AV-6 4P 1A (D) 6kA EKF AVERES	1	D	4	mcb6-4-01D-av
AV-6 4P 2A (D) 6kA EKF AVERES	2	D	4	mcb6-4-02D-av
AV-6 4P 3A (D) 6kA EKF AVERES	3	D	4	mcb6-4-03D-av
AV-6 4P 4A (D) 6kA EKF AVERES	4	D	4	mcb6-4-04D-av
AV-6 4P 6A (D) 6kA EKF AVERES	6	D	4	mcb6-4-06D-av
AV-6 4P 10A (D) 6kA EKF AVERES	10	D	4	mcb6-4-10D-av
AV-6 4P 16A (D) 6kA EKF AVERES	16	D	4	mcb6-4-16D-av
AV-6 4P 20A (D) 6kA EKF AVERES	20	D	4	mcb6-4-20D-av
AV-6 4P 25A (D) 6kA EKF AVERES	25	D	4	mcb6-4-25D-av
AV-6 4P 32A (D) 6kA EKF AVERES	32	D	4	mcb6-4-32D-av
AV-6 4P 40A (D) 6kA EKF AVERES	40	D	4	mcb6-4-40D-av
AV-6 4P 50A (D) 6kA EKF AVERES	50	D	4	mcb6-4-50D-av
AV-6 4P 63A (D) 6kA EKF AVERES	63	D	4	mcb6-4-63D-av

## ТЕХНИЧЕСКИЕ ХАРАКТЕРИСТИКИ

Параметры		Значения
Номинальное напряжение $U_n$ , В		230 / 400
Частота $f_n$ , Гц		50 / 60
Число полюсов		1, 2, 3, 4
Номинальный ток $I_n$ , А		1, 2, 3, 4, 6, 10, 13, 16, 20, 25, 32, 40, 50, 63
Тип характеристики отключения (см. рис. 1)	B	$4 I_n \pm 20\%$
	C	$8 I_n \pm 20\%$
	D	$12 I_n \pm 20\%$
Номинальная отключающая способность, $I_{cp}$ , кА (ГОСТ IEC 60898-1)		6
Номинальная предельная наибольшая отключающая способность $I_{cu}$ , кА (ГОСТ IEC 60947-2)	380–415 В AC	10
	220–240 В AC	20
Номинальная рабочая отключающая способность, $I_{cs}$ , кА (ГОСТ IEC 60947-2)		$75\% I_{cu}$
Класс токоограничения		3
Импульсное выдерживаемое напряжение $U_{imp}$ , кВ		6
Номинальное напряжение изоляции $U_i$ , В		500
Механическая износостойкость, циклов В-0		20 000
Коммутационная износостойкость, циклов В-0		10 000
Категория применения		A
Диапазон рабочих температур, °C		От -25 до +50
Масса выключателя, не более кг (в зависимости от числа полюсов)	1	0,115
	2	0,23
	3	0,345
	4	0,46
Минимальное сечение присоединяемого проводника, мм <sup>2</sup>		1
Максимальное сечение присоединяемого проводника, не более, мм <sup>2</sup>		25
Момент затяжки, Н·м		3
Степень защиты		IP20

## Дополнительные устройства

- Дополнительный контакт AV-OF.
- Сигнальный контакт AV-SD.
- Независимый расцепитель AV-SNT, AV-SNT-2, AV-SNT-DC.
- Расцепитель минимального напряжения AV-MIN.
- Расцепитель максимального и минимального напряжения AV-MM.
- Моторный привод М6 (для 2Р, 3Р и 4Р).
- Моторный привод М6S (для 1Р и 2Р).
- Моторный привод М1 (для 1Р и 2Р).

## Тип характеристики отключения

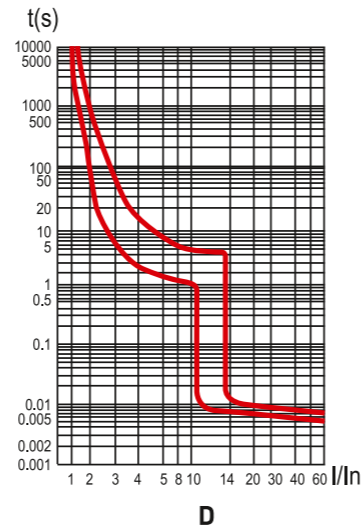
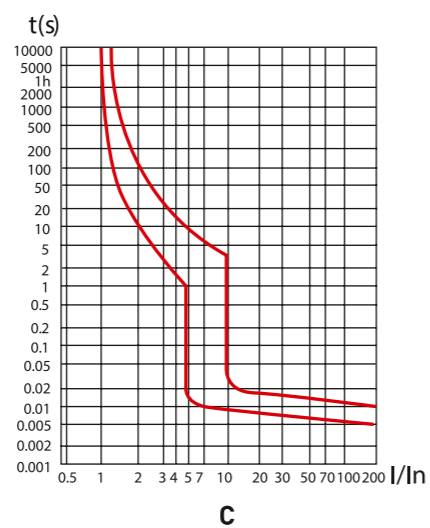
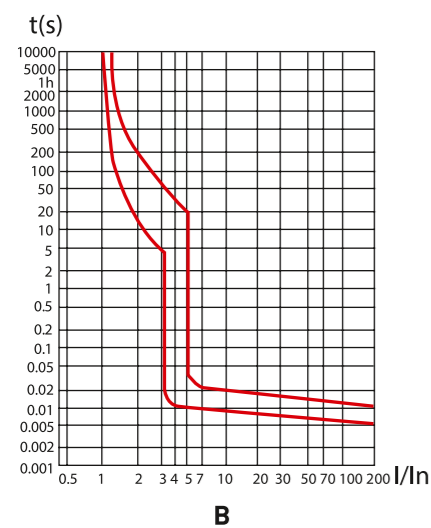

## Схема подключения дополнительных устройств



## Типовые схемы подключения

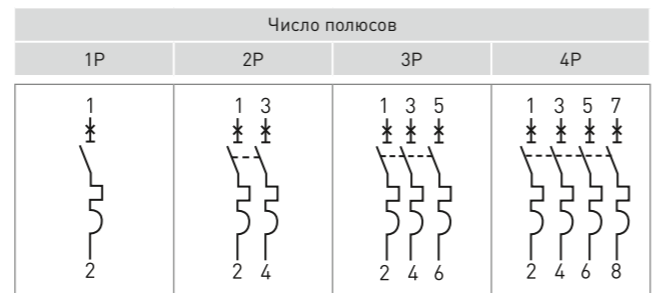

## Габаритные и установочные размеры

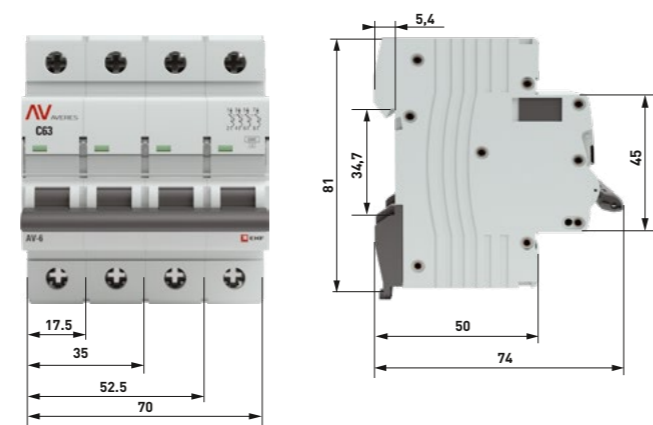

## Типовая комплектация

Выключатели автоматические AV-6 EKF AVERES поставляются в групповой упаковке.

Вся документация доступна по QR-коду на вкладыше / на внутренней стороне упаковки.

## Выключатели автоматические серии AV-10 EKF AVERES



Выключатели автоматические серии AV-10 EKF AVERES предназначены для оперативного управления участками электрических цепей, а также для защиты от токов перегрузки и короткого замыкания в административных, промышленных и жилых зданиях. Выключатели производятся в одно-, двух-, трех- и четырехполюсном исполнении. Номинальная наибольшая отключающая способность ( $I_{cp}$ ) 10 000 А. Полный набор аксессуаров для расширения функций. Гарантийные обязательства 10 лет.



Наименование	Номинальный ток, А	Характеристика срабатывания	Количество полюсов	Артикул
AV-10 1P 1A (B) 10kA EKF AVERES	1	B	1	mcb10-1-01B-av
AV-10 1P 2A (B) 10kA EKF AVERES	2	B	1	mcb10-1-02B-av
AV-10 1P 3A (B) 10kA EKF AVERES	3	B	1	mcb10-1-03B-av
AV-10 1P 4A (B) 10kA EKF AVERES	4	B	1	mcb10-1-04B-av
AV-10 1P 6A (B) 10kA EKF AVERES	6	B	1	mcb10-1-06B-av
AV-10 1P 10A (B) 10kA EKF AVERES	10	B	1	mcb10-1-10B-av
AV-10 1P 16A (B) 10kA EKF AVERES	16	B	1	mcb10-1-16B-av
AV-10 1P 20A (B) 10kA EKF AVERES	20	B	1	mcb10-1-20B-av
AV-10 1P 25A (B) 10kA EKF AVERES	25	B	1	mcb10-1-25B-av
AV-10 1P 32A (B) 10kA EKF AVERES	32	B	1	mcb10-1-32B-av
AV-10 1P 40A (B) 10kA EKF AVERES	40	B	1	mcb10-1-40B-av
AV-10 1P 50A (B) 10kA EKF AVERES	50	B	1	mcb10-1-50B-av
AV-10 1P 63A (B) 10kA EKF AVERES	63	B	1	mcb10-1-63B-av
AV-10 2P 1A (B) 10kA EKF AVERES	1	B	2	mcb10-2-01B-av
AV-10 2P 2A (B) 10kA EKF AVERES	2	B	2	mcb10-2-02B-av
AV-10 2P 3A (B) 10kA EKF AVERES	3	B	2	mcb10-2-03B-av
AV-10 2P 4A (B) 10kA EKF AVERES	4	B	2	mcb10-2-04B-av
AV-10 2P 6A (B) 10kA EKF AVERES	6	B	2	mcb10-2-06B-av
AV-10 2P 10A (B) 10kA EKF AVERES	10	B	2	mcb10-2-10B-av
AV-10 2P 16A (B) 10kA EKF AVERES	16	B	2	mcb10-2-16B-av
AV-10 2P 20A (B) 10kA EKF AVERES	20	B	2	mcb10-2-20B-av
AV-10 2P 25A (B) 10kA EKF AVERES	25	B	2	mcb10-2-25B-av
AV-10 2P 32A (B) 10kA EKF AVERES	32	B	2	mcb10-2-32B-av
AV-10 2P 40A (B) 10kA EKF AVERES	40	B	2	mcb10-2-40B-av
AV-10 3P 1A (B) 10kA EKF AVERES	1	B	3	mcb10-3-01B-av
AV-10 3P 2A (B) 10kA EKF AVERES	2	B	3	mcb10-3-02B-av
AV-10 3P 3A (B) 10kA EKF AVERES	3	B	3	mcb10-3-03B-av
AV-10 3P 4A (B) 10kA EKF AVERES	4	B	3	mcb10-3-04B-av
AV-10 3P 6A (B) 10kA EKF AVERES	6	B	3	mcb10-3-06B-av
AV-10 3P 10A (B) 10kA EKF AVERES	10	B	3	mcb10-3-10B-av
AV-10 3P 16A (B) 10kA EKF AVERES	16	B	3	mcb10-3-16B-av
AV-10 3P 20A (B) 10kA EKF AVERES	20	B	3	mcb10-3-20B-av
AV-10 3P 25A (B) 10kA EKF AVERES	25	B	3	mcb10-3-25B-av
AV-10 3P 32A (B) 10kA EKF AVERES	32	B	3	mcb10-3-32B-av
AV-10 3P 40A (B) 10kA EKF AVERES	40	B	3	mcb10-3-40B-av
AV-10 3P 50A (B) 10kA EKF AVERES	50	B	3	mcb10-3-50B-av
AV-10 3P 63A (B) 10kA EKF AVERES	63	B	3	mcb10-3-63B-av
AV-10 4P 1A (B) 10kA EKF AVERES	1	B	4	mcb10-4-01B-av
AV-10 4P 2A (B) 10kA EKF AVERES	2	B	4	mcb10-4-02B-av
AV-10 4P 3A (B) 10kA EKF AVERES	3	B	4	mcb10-4-03B-av
AV-10 4P 4A (B) 10kA EKF AVERES	4	B	4	mcb10-4-04B-av
AV-10 4P 6A (B) 10kA EKF AVERES	6	B	4	mcb10-4-06B-av
AV-10 4P 10A (B) 10kA EKF AVERES	10	B	4	mcb10-4-10B-av
AV-10 4P 16A (B) 10kA EKF AVERES	16	B	4	mcb10-4-16B-av
AV-10 4P 20A (B) 10kA EKF AVERES	20	B	4	mcb10-4-20B-av
AV-10 4P 25A (B) 10kA EKF AVERES	25	B	4	mcb10-4-25B-av

Наименование	Номинальный ток, А	Характеристика срабатывания	Количество полюсов	Артикул
AV-10 4P 32A (B) 10kA EKF AVERES	32	B	4	mcb10-4-32B-av
AV-10 4P 40A (B) 10kA EKF AVERES	40	B	4	mcb10-4-40B-av
AV-10 4P 50A (B) 10kA EKF AVERES	50	B	4	mcb10-4-50B-av
AV-10 4P 63A (B) 10kA EKF AVERES	63	B	4	mcb10-4-63B-av
AV-10 1P 1A (C) 10kA EKF AVERES	1	C	1	mcb10-1-01C-av
AV-10 1P 2A (C) 10kA EKF AVERES	2	C	1	mcb10-1-02C-av
AV-10 1P 3A (C) 10kA EKF AVERES	3	C	1	mcb10-1-03C-av
AV-10 1P 4A (C) 10kA EKF AVERES	4	C	1	mcb10-1-04C-av
AV-10 1P 6A (C) 10kA EKF AVERES	6	C	1	mcb10-1-06C-av
AV-10 1P 10A (C) 10kA EKF AVERES	10	C	1	mcb10-1-10C-av
AV-10 1P 16A (C) 10kA EKF AVERES	16	C	1	mcb10-1-16C-av
AV-10 1P 20A (C) 10kA EKF AVERES	20	C	1	mcb10-1-20C-av
AV-10 1P 25A (C) 10kA EKF AVERES	25	C	1	mcb10-1-25C-av
AV-10 1P 32A (C) 10kA EKF AVERES	32	C	1	mcb10-1-32C-av
AV-10 1P 40A (C) 10kA EKF AVERES	40	C	1	mcb10-1-40C-av
AV-10 1P 50A (C) 10kA EKF AVERES	50	C	1	mcb10-1-50C-av
AV-10 1P 63A (C) 10kA EKF AVERES	63	C	1	mcb10-1-63C-av
AV-10 2P 1A (C) 10kA EKF AVERES	1	C	2	mcb10-2-01C-av
AV-10 2P 2A (C) 10kA EKF AVERES	2	C	2	mcb10-2-02C-av
AV-10 2P 3A (C) 10kA EKF AVERES	3	C	2	mcb10-2-03C-av
AV-10 2P 4A (C) 10kA EKF AVERES	4	C	2	mcb10-2-04C-av
AV-10 2P 6A (C) 10kA EKF AVERES	6	C	2	mcb10-2-06C-av
AV-10 2P 10A (C) 10kA EKF AVERES	10	C	2	mcb10-2-10C-av
AV-10 2P 16A (C) 10kA EKF AVERES	16	C	2	mcb10-2-16C-av
AV-10 2P 20A (C) 10kA EKF AVERES	20	C	2	mcb10-2-20C-av
AV-10 2P 25A (C) 10kA EKF AVERES	25	C	2	mcb10-2-25C-av
AV-10 2P 32A (C) 10kA EKF AVERES	32	C	2	mcb10-2-32C-av
AV-10 2P 40A (C) 10kA EKF AVERES	40	C	2	mcb10-2-40C-av
AV-10 2P 50A (C) 10kA EKF AVERES	50	C	2	mcb10-2-50C-av
AV-10 2P 63A (C) 10kA EKF AVERES	63	C	2	mcb10-2-63C-av
AV-10 3P 1A (C) 10kA EKF AVERES	1	C	3	mcb10-3-01C-av
AV-10 3P 2A (C) 10kA EKF AVERES	2	C	3	mcb10-3-02C-av
AV-10 3P 3A (C) 10kA EKF AVERES	3	C	3	mcb10-3-03C-av
AV-10 3P 4A (C) 10kA EKF AVERES	4	C	3	mcb10-3-04C-av
AV-10 3P 6A (C) 10kA EKF AVERES	6	C	3	mcb10-3-06C-av
AV-10 3P 10A (C) 10kA EKF AVERES	10	C	3	mcb10-3-10C-av
AV-10 3P 16A (C) 10kA EKF AVERES	16	C	3	mcb10-3-16C-av
AV-10 3P 20A (C) 10kA EKF AVERES	20	C	3	mcb10-3-20C-av
AV-10 3P 25A (C) 10kA EKF AVERES	25	C	3	mcb10-3-25C-av
AV-10 3P 32A (C) 10kA EKF AVERES	32	C	3	mcb10-3-32C-av
AV-10 3P 40A (C) 10kA EKF AVERES	40	C	3	mcb10-3-40C-av
AV-10 3P 50A (C) 10kA EKF AVERES	50	C	3	mcb10-3-50C-av
AV-10 3P 63A (C) 10kA EKF AVERES	63	C	3	mcb10-3-63C-av
AV-10 4P 1A (C) 10kA EKF AVERES	1	C	4	mcb10-4-01C-av
AV-10 4P 2A (C) 10kA EKF AVERES	2	C	4	mcb10-4-02C-av
AV-10 4P 3A (C) 10kA EKF AVERES	3	C	4	mcb10-4-03C-av
AV-10 4P 4A (C) 10kA EKF AVERES	4	C	4	mcb10-4-04C-av
AV-10 4P 6A (C) 10kA EKF AVERES	6	C	4	mcb10-4-06C-av
AV-10 4P 10A (C) 10kA EKF AVERES	10	C	4	mcb10-4-10C-av
AV-10 4P 16A (C) 10kA EKF AVERES	16	C	4	mcb10-4-16C-av
AV-10 4P 20A (C) 10kA EKF AVERES	20	C	4	mcb10-4-20C-av
AV-10 4P 25A (C) 10kA EKF AVERES	25	C	4	mcb10-4-25C-av
AV-10 4P 32A (C) 10kA EKF AVERES	32	C	4	mcb10-4-32C-av
AV-10 4P 40A (C) 10kA EKF AVERES	40	C	4	mcb10-4-40C-av

Наименование	Номинальный ток, А	Характеристика срабатывания	Количество полюсов	Артикул
AV-10 4P 50A (C) 10kA EKF AVERES	50	C	4	mcb10-4-50C-av
AV-10 4P 63A (C) 10kA EKF AVERES	63	C	4	mcb10-4-63C-av
AV-10 1P 1A (D) 10kA EKF AVERES	1	D	1	mcb10-1-01D-av
AV-10 1P 2A (D) 10kA EKF AVERES	2	D	1	mcb10-1-02D-av
AV-10 1P 3A (D) 10kA EKF AVERES	3	D	1	mcb10-1-03D-av
AV-10 1P 4A (D) 10kA EKF AVERES	4	D	1	mcb10-1-04D-av
AV-10 1P 6A (D) 10kA EKF AVERES	6	D	1	mcb10-1-06D-av
AV-10 1P 10A (D) 10kA EKF AVERES	10	D	1	mcb10-1-10D-av
AV-10 1P 16A (D) 10kA EKF AVERES	16	D	1	mcb10-1-16D-av
AV-10 1P 20A (D) 10kA EKF AVERES	20	D	1	mcb10-1-20D-av
AV-10 1P 25A (D) 10kA EKF AVERES	25	D	1	mcb10-1-25D-av
AV-10 1P 32A (D) 10kA EKF AVERES	32	D	1	mcb10-1-32D-av
AV-10 1P 40A (D) 10kA EKF AVERES	40	D	1	mcb10-1-40D-av
AV-10 1P 50A (D) 10kA EKF AVERES	50	D	1	mcb10-1-50D-av
AV-10 1P 63A (D) 10kA EKF AVERES	63	D	1	mcb10-1-63D-av
AV-10 2P 1A (D) 10kA EKF AVERES	1	D	2	mcb10-2-01D-av
AV-10 2P 2A (D) 10kA EKF AVERES	2	D	2	mcb10-2-02D-av
AV-10 2P 3A (D) 10kA EKF AVERES	3	D	2	mcb10-2-03D-av
AV-10 2P 4A (D) 10kA EKF AVERES	4	D	2	mcb10-2-04D-av
AV-10 2P 6A (D) 10kA EKF AVERES	6	D	2	mcb10-2-06D-av
AV-10 2P 10A (D) 10kA EKF AVERES	10	D	2	mcb10-2-10D-av
AV-10 2P 16A (D) 10kA EKF AVERES	16	D	2	mcb10-2-16D-av
AV-10 2P 20A (D) 10kA EKF AVERES	20	D	2	mcb10-2-20D-av
AV-10 2P 25A (D) 10kA EKF AVERES	25	D	2	mcb10-2-25D-av
AV-10 2P 32A (D) 10kA EKF AVERES	32	D	2	mcb10-2-32D-av
AV-10 2P 40A (D) 10kA EKF AVERES	40	D	2	mcb10-2-40D-av
AV-10 2P 50A (D) 10kA EKF AVERES	50	D	2	mcb10-2-50D-av
AV-10 2P 63A (D) 10kA EKF AVERES	63	D	2	mcb10-2-63D-av
AV-10 3P 1A (D) 10kA EKF AVERES	1	D	3	mcb10-3-01D-av
AV-10 3P 2A (D) 10kA EKF AVERES	2	D	3	mcb10-3-02D-av
AV-10 3P 3A (D) 10kA EKF AVERES	3	D	3	mcb10-3-03D-av
AV-10 3P 4A (D) 10kA EKF AVERES	4	D	3	mcb10-3-04D-av
AV-10 3P 6A (D) 10kA EKF AVERES	6	D	3	mcb10-3-06D-av
AV-10 3P 10A (D) 10kA EKF AVERES	10	D	3	mcb10-3-10D-av
AV-10 3P 16A (D) 10kA EKF AVERES	16	D	3	mcb10-3-16D-av
AV-10 3P 20A (D) 10kA EKF AVERES	20	D	3	mcb10-3-20D-av
AV-10 3P 25A (D) 10kA EKF AVERES	25	D	3	mcb10-3-25D-av
AV-10 3P 32A (D) 10kA EKF AVERES	32	D	3	mcb10-3-32D-av
AV-10 3P 40A (D) 10kA EKF AVERES	40	D	3	mcb10-3-40D-av
AV-10 3P 50A (D) 10kA EKF AVERES	50	D	3	mcb10-3-50D-av
AV-10 3P 63A (D) 10kA EKF AVERES	63	D	3	mcb10-3-63D-av
AV-10 4P 1A (D) 10kA EKF AVERES	1	D	4	mcb10-4-01D-av
AV-10 4P 2A (D) 10kA EKF AVERES	2	D	4	mcb10-4-02D-av
AV-10 4P 3A (D) 10kA EKF AVERES	3	D	4	mcb10-4-03D-av
AV-10 4P 4A (D) 10kA EKF AVERES	4	D	4	mcb10-4-04D-av
AV-10 4P 6A (D) 10kA EKF AVERES	6	D	4	mcb10-4-06D-av
AV-10 4P 10A (D) 10kA EKF AVERES	10	D	4	mcb10-4-10D-av
AV-10 4P 16A (D) 10kA EKF AVERES	16	D	4	mcb10-4-16D-av
AV-10 4P 20A (D) 10kA EKF AVERES	20	D	4	mcb10-4-20D-av
AV-10 4P 25A (D) 10kA EKF AVERES	25	D	4	mcb10-4-25D-av
AV-10 4P 32A (D) 10kA EKF AVERES	32	D	4	mcb10-4-32D-av
AV-10 4P 40A (D) 10kA EKF AVERES	40	D	4	mcb10-4-40D-av
AV-10 4P 50A (D) 10kA EKF AVERES	50	D	4	mcb10-4-50D-av
AV-10 4P 63A (D) 10kA EKF AVERES	63	D	4	mcb10-4-63D-av

## ТЕХНИЧЕСКИЕ ХАРАКТЕРИСТИКИ

Параметры	Значения	
Номинальное напряжение $U_n$ , В	230 / 400	
Частота $f_n$ , Гц	50 / 60	
Число полюсов	1, 2, 3, 4	
Номинальный ток $I_n$ , А	1, 2, 3, 4, 6, 10, 13, 16, 20, 25, 32, 40, 50, 63	
Тип характеристики отключения (см. рис. 1)	B	$4 I_n \pm 20\%$
	C	$8 I_n \pm 20\%$
	D	$12 I_n \pm 20\%$
Номинальная отключающая способность, $I_{cu}$ , кА (ГОСТ IEC 60898-1)	10	
Номинальная предельная наибольшая отключающая способность $I_{cs}$ , кА (ГОСТ IEC 60947-2)	380–415 В AC	10
	220–240 В AC	20
Номинальная рабочая отключающая способность, $I_{cu}$ , кА (ГОСТ IEC 60947-2)	$75\% I_{cu}$	
Класс токоограничения	3	
Импульсное выдерживаемое напряжение $U_{imp}$ , кВ	6	
Номинальное напряжение изоляции $U_i$ , В	500	
Механическая износостойкость, циклов В-О	20 000	
Коммутационная износостойкость, циклов В-О	10 000	
Категория применения	A	
Диапазон рабочих температур, °C	От -25 до +50	
Масса выключателя, не более кг (в зависимости от числа полюсов)	1 2 3 4	0,1 0,2 0,3 0,4
Минимальное сечение присоединяемого проводника, мм <sup>2</sup>	1	
Максимальное сечение присоединяемого проводника, не более, мм <sup>2</sup>	25	
Момент затяжки, Н·м	3	
Степень защиты	IP20	

## Дополнительные устройства

- Дополнительный контакт AV-OF.
- Сигнальный контакт AV-SD.
- Независимый расцепитель AV-SNT, AV-SNT-2, AV-SNT-DC.
- Расцепитель минимального напряжения AV-MIN.
- Расцепитель максимального и минимального напряжения AV-MM.
- Моторный привод М6 (для 2P, 3P и 4P).
- Моторный привод М6S (для 1P и 2P).
- Моторный привод М1 (для 1P и 2P).

## Тип характеристики отключения

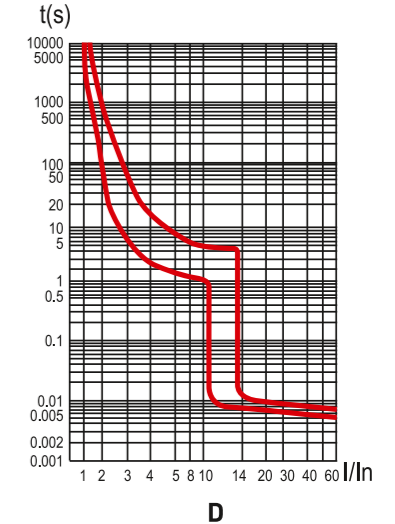
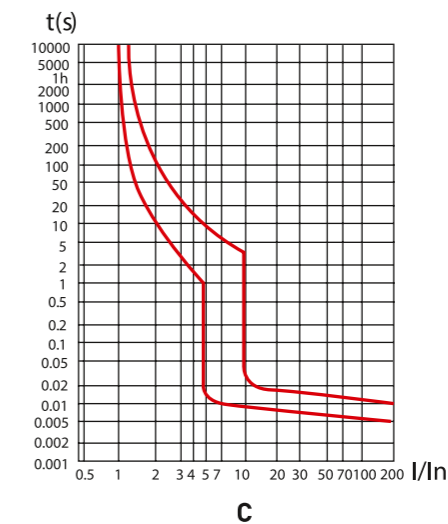
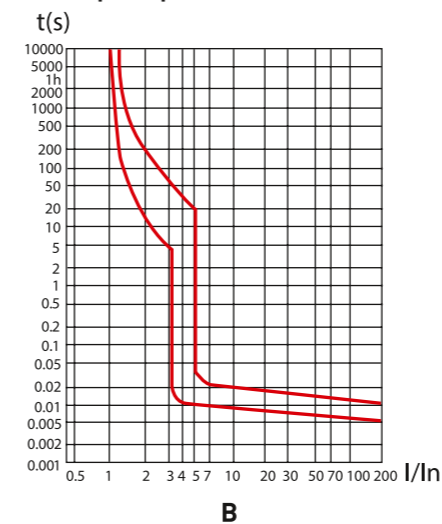

## Схема подключения дополнительных устройств



## Типовые схемы подключения

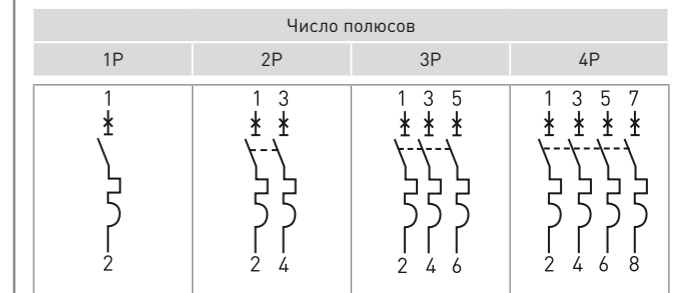

## Габаритные и установочные размеры

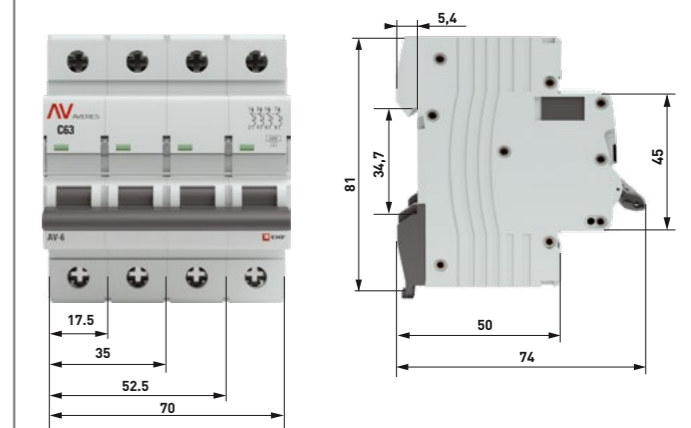

## Типовая комплектация

Выключатели автоматические AV-10 EKF AVERES поставляются в групповой упаковке.

Вся документация доступна по QR-коду на вкладыше / на внутренней стороне упаковки.

**Выключатели автоматические серии AV-6 DC EKF AVERES**

**AV-6 DC XP XXX (X) XXXkA EKF AVERES**

- Серия
- Постоянный ток
- Число полюсов
- Номинальный ток, А
- Тип характеристики отключения
- Номинальная наибольшая отключающая способность, кА

IP20 | ГАРАНТИЯ 10 ЛЕТ | Al/Cu | EAC | ГОСТ IEC 60898-2

Автоматические выключатели для постоянного тока AV-6 DC EKF AVERES предназначены для защиты электрических цепей постоянного тока от токов перегрузки и короткого замыкания, проведения тока в нормальном режиме и оперативных включений и отключений цепей постоянного тока. Полный набор аксессуаров для расширения функций. Гарантийные обязательства 10 лет.

- Механизм мгновенной коммутации (ММК)
- Жесткий корпус, 9 заклепок
- Удобное окно для маркировки цепи
- Литая лицевая панель
- Окно реального состояния контактов с защитой от искр
- Возможна коммутация алюминиевым и медным проводником

Наименование	Номинальный ток, А	Количество полюсов	Артикул
AV-6 DC 1P 1A (C) 6kA EKF AVERES	1	1	mcb6-DC-1-01C-av
AV-6 DC 1P 2A (C) 6kA EKF AVERES	2	1	mcb6-DC-1-02C-av
AV-6 DC 1P 3A (C) 6kA EKF AVERES	3	1	mcb6-DC-1-03C-av
AV-6 DC 1P 4A (C) 6kA EKF AVERES	4	1	mcb6-DC-1-04C-av
AV-6 DC 1P 6A (C) 6kA EKF AVERES	6	1	mcb6-DC-1-06C-av
AV-6 DC 1P 10A (C) 6kA EKF AVERES	10	1	mcb6-DC-1-10C-av
AV-6 DC 1P 13A (C) 6kA EKF AVERES	13	1	mcb6-DC-1-13C-av
AV-6 DC 1P 16A (C) 6kA EKF AVERES	16	1	mcb6-DC-1-16C-av
AV-6 DC 1P 20A (C) 6kA EKF AVERES	20	1	mcb6-DC-1-20C-av
AV-6 DC 1P 25A (C) 6kA EKF AVERES	25	1	mcb6-DC-1-25C-av
AV-6 DC 1P 32A (C) 6kA EKF AVERES	32	1	mcb6-DC-1-32C-av
AV-6 DC 1P 40A (C) 6kA EKF AVERES	40	1	mcb6-DC-1-40C-av
AV-6 DC 1P 50A (C) 6kA EKF AVERES	50	1	mcb6-DC-1-50C-av
AV-6 DC 1P 63A (C) 6kA EKF AVERES	63	1	mcb6-DC-1-63C-av
AV-6 DC 2P 1A (C) 6kA EKF AVERES	1	2	mcb6-DC-2-01C-av
AV-6 DC 2P 2A (C) 6kA EKF AVERES	2	2	mcb6-DC-2-02C-av
AV-6 DC 2P 3A (C) 6kA EKF AVERES	3	2	mcb6-DC-2-03C-av
AV-6 DC 2P 4A (C) 6kA EKF AVERES	4	2	mcb6-DC-2-04C-av
AV-6 DC 2P 6A (C) 6kA EKF AVERES	6	2	mcb6-DC-2-06C-av
AV-6 DC 2P 10A (C) 6kA EKF AVERES	10	2	mcb6-DC-2-10C-av
AV-6 DC 2P 13A (C) 6kA EKF AVERES	13	2	mcb6-DC-2-13C-av
AV-6 DC 2P 16A (C) 6kA EKF AVERES	16	2	mcb6-DC-2-16C-av
AV-6 DC 2P 20A (C) 6kA EKF AVERES	20	2	mcb6-DC-2-20C-av
AV-6 DC 2P 25A (C) 6kA EKF AVERES	25	2	mcb6-DC-2-25C-av
AV-6 DC 2P 32A (C) 6kA EKF AVERES	32	2	mcb6-DC-2-32C-av
AV-6 DC 2P 40A (C) 6kA EKF AVERES	40	2	mcb6-DC-2-40C-av
AV-6 DC 2P 50A (C) 6kA EKF AVERES	50	2	mcb6-DC-2-50C-av
AV-6 DC 2P 63A (C) 6kA EKF AVERES	63	2	mcb6-DC-2-63C-av

Наименование	Номинальный ток, А	Количество полюсов	Артикул
AV-6 DC 3P 1A (C) 6kA EKF AVERES	1	3	mcb6-DC-3-01C-av
AV-6 DC 3P 2A (C) 6kA EKF AVERES	2	3	mcb6-DC-3-02C-av
AV-6 DC 3P 3A (C) 6kA EKF AVERES	3	3	mcb6-DC-3-03C-av
AV-6 DC 3P 4A (C) 6kA EKF AVERES	4	3	mcb6-DC-3-04C-av
AV-6 DC 3P 6A (C) 6kA EKF AVERES	6	3	mcb6-DC-3-06C-av
AV-6 DC 3P 10A (C) 6kA EKF AVERES	10	3	mcb6-DC-3-10C-av
AV-6 DC 3P 13A (C) 6kA EKF AVERES	13	3	mcb6-DC-3-13C-av
AV-6 DC 3P 16A (C) 6kA EKF AVERES	16	3	mcb6-DC-3-16C-av
AV-6 DC 3P 20A (C) 6kA EKF AVERES	20	3	mcb6-DC-3-20C-av
AV-6 DC 3P 25A (C) 6kA EKF AVERES	25	3	mcb6-DC-3-25C-av
AV-6 DC 3P 32A (C) 6kA EKF AVERES	32	3	mcb6-DC-3-32C-av
AV-6 DC 3P 40A (C) 6kA EKF AVERES	40	3	mcb6-DC-3-40C-av
AV-6 DC 3P 50A (C) 6kA EKF AVERES	50	3	mcb6-DC-3-50C-av
AV-6 DC 3P 63A (C) 6kA EKF AVERES	63	3	mcb6-DC-3-63C-av
AV-6 DC 4P 1A (C) 6kA EKF AVERES	1	4	mcb6-DC-4-01C-av
AV-6 DC 4P 2A (C) 6kA EKF AVERES	2	4	mcb6-DC-4-02C-av
AV-6 DC 4P 3A (C) 6kA EKF AVERES	3	4	mcb6-DC-4-03C-av
AV-6 DC 4P 4A (C) 6kA EKF AVERES	4	4	mcb6-DC-4-04C-av
AV-6 DC 4P 6A (C) 6kA EKF AVERES	6	4	mcb6-DC-4-06C-av
AV-6 DC 4P 10A (C) 6kA EKF AVERES	10	4	mcb6-DC-4-10C-av
AV-6 DC 4P 13A (C) 6kA EKF AVERES	13	4	mcb6-DC-4-13C-av
AV-6 DC 4P 16A (C) 6kA EKF AVERES	16	4	mcb6-DC-4-16C-av
AV-6 DC 4P 20A (C) 6kA EKF AVERES	20	4	mcb6-DC-4-20C-av
AV-6 DC 4P 25A (C) 6kA EKF AVERES	25	4	mcb6-DC-4-25C-av
AV-6 DC 4P 32A (C) 6kA EKF AVERES	32	4	mcb6-DC-4-32C-av
AV-6 DC 4P 40A (C) 6kA EKF AVERES	40	4	mcb6-DC-4-40C-av
AV-6 DC 4P 50A (C) 6kA EKF AVERES	50	4	mcb6-DC-4-50C-av
AV-6 DC 4P 63A (C) 6kA EKF AVERES	63	4	mcb6-DC-4-63C-av

**ТЕХНИЧЕСКИЕ ХАРАКТЕРИСТИКИ**

Параметры	Значения
Число полюсов	1, 2, 3, 4
Номинальное напряжение U <sub>e</sub> , В	1P: 250В DC, 2P: 500В DC, 3P: 750В DC, 4P: 1000В DC Мин. значение 24В DC
Номинальный ток I <sub>n</sub> , А	1, 2, 3, 4, 6, 10, 13, 16, 20, 25, 32, 40, 50, 63
Тип характеристики отключения	C
Номинальная наибольшая отключающая способность I <sub>cn</sub> , А	6 000
Номинальное импульсное выдерживаемое напряжение U <sub>imp</sub> , кВ	6
Механическая износостойкость, циклов В-О	20 000
Коммутационная износостойкость, циклов В-О	10 000
Диапазон рабочих температур, °С	От -25 до +50
Момент затяжки, Н·м	3
Степень защиты	IP20
Сечение подключаемого проводника, мм <sup>2</sup>	1-25

**Дополнительные устройства**

- Дополнительный контакт AV-OF.
- Сигнальный контакт AV-SD.
- Независимый расцепитель AV-SNT, AV-SNT-2, AV-SNT-DC.
- Расцепитель минимального напряжения AV-MIN.
- Расцепитель максимального и минимального напряжения AV-MM.
- Моторный привод M6S (для 1P и 2P)
- Моторный привод M6 (для 2P, 3P и 4P).
- Моторный привод M1 (для 1P и 2P).

**Схема подключения дополнительных устройств**

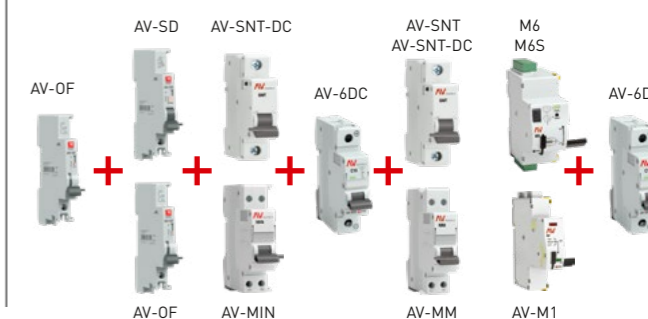

**Типовые схемы подключения**



Анод и катод обязательно подключать в соответствующие клеммы автоматических выключателей.

**Тип характеристики отключения**

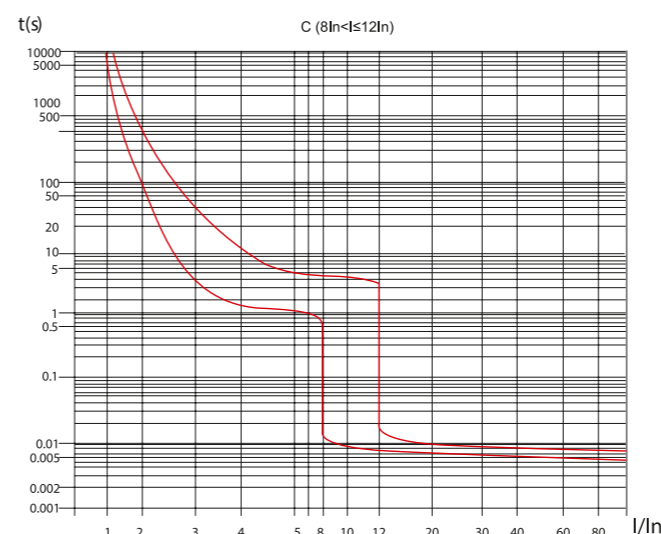

**Габаритные и установочные размеры**

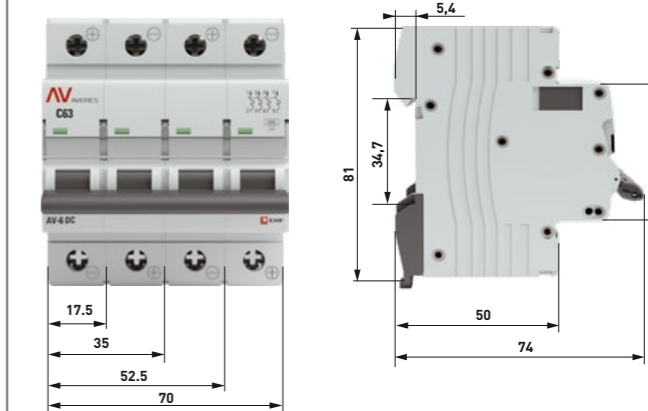

**Типовая комплектация**

Выключатели автоматические AV-6 DC EKF AVERES поставляются в групповой упаковке. Вся документация доступна по QR-коду на вкладыше / на внутренней стороне упаковки.

### Дополнительные устройства AV-SNT, AV-MIN, AV-MM, AV-L, AV-OF и AV-SD EKF AVERES

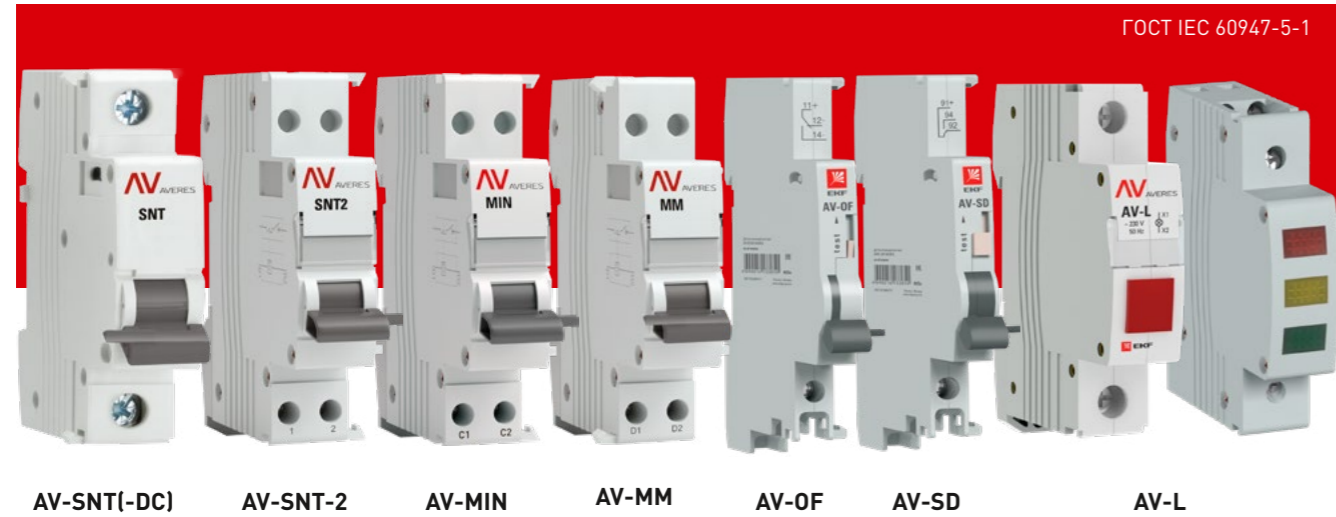

ГОСТ IEC 60947-5-1

Дополнительное оборудование AVERES – это полный набор аксессуаров под любые задачи промышленного применения. Дополнительное оборудование предназначено для обслуживания, контроля и управления электрооборудованием, собранным на базе автоматических выключателей, выключателей дифференциального тока и автоматических выключателей дифференциального тока серии AVERES. Гарантийные обязательства составляют 10 лет.

Независимый расцепитель AV-SNT(-DC) при поступлении сигнала на клеммы управления выключает присоединенный к нему аппарат защиты AV-6, AV-10, устанавливается справа от аппарата. AV-SNT-2 имеет аналогичные размеры, но устанавливается с левой стороны изделий (DV, DVA).

Дополнительные устройства AV-MIN устанавливаются с левой стороны и AV-MM устанавливается с правой стороны к AV-6, AV-10 для выключения при пороговых значениях напряжения.

Контакт вспомогательный AV-OF устанавливается с левой стороны к AV-6, AV-10, AV-6 DC, DV, DVA-6, AVN и информирует о состоянии контактов аппарата, к которому он присоединен.

Контакт сигнальный AV-SD устанавливается с левой стороны к AV-6, AV-10, AV-6 DC, DV, DVA-6 и информирует о срабатывании аппарата, к которому он присоединен, по аварии (КЗ, перегрузка, ток утечки).

Моторные приводы AV-M1, AV-M6 и AV-M6S с возможностью управления как по команде, так и работы в автоматическом режиме. AV-M1 устанавливается с левой стороны одно- и двухполюсных AV-6, AV-10, AV-6 DC, одно- и двухполюсных AVN (до 63A) и DV (2P), DVA-6. AV-M6 устанавливается с левой стороны двух-, трех и четырехполюсных AV-6, AV-10, AV-6 DC, одно- и двухполюсных AVN (до 63A) и DV, DVA-6. AV-M6S устанавливается с левой стороны одно- и двухполюсных AV-6, AV-10, AV-6 DC, одно- и двухполюсных AVN (до 63A) и DV (2P), DVA-6.

#### ТЕХНИЧЕСКИЕ ХАРАКТЕРИСТИКИ

##### Дополнительный контакт 1НО + 1НЗ

Категория применения	Номинальный ток (А)	Номинальное напряжение (V)
AC12	3	400
	6	230
DC12	6	24
	2	48
	1	130

##### Независимый расцепитель

- Номинальное напряжение (В): AC 230В.
- Диапазон напряжения управления: (70%~146%) x U<sub>e</sub>.

##### Расцепитель минимального напряжения

- Номинальное напряжение (В): AC 230В.
- Напряжение срабатывания: (35%~70%) x U<sub>e</sub>.
- Напряжение несрабатывания: (85%~110%) x U<sub>e</sub>.

#### Габаритные и установочные размеры

AV-SNT, AV-SNT-2, AV-MIN, AV-MM, AV-SNT-DC

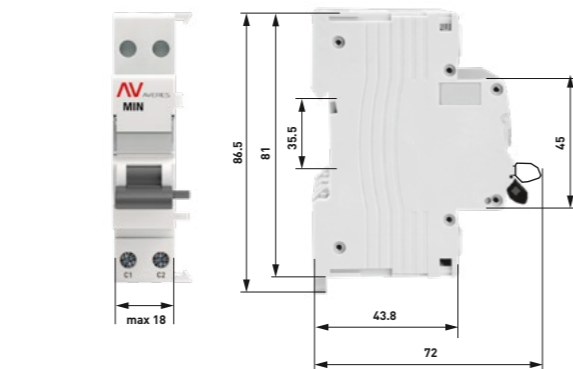

AV-OF и AV-SD

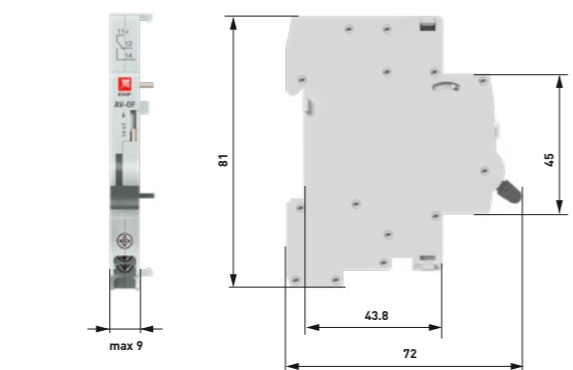

#### Схемы подключения дополнительных устройств

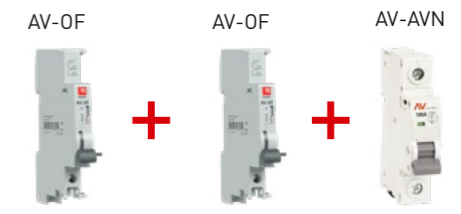

##### Контакт вспомогательный AV-OF

- Нагрузочная способность:
  - AC: U<sub>e</sub>=400В I<sub>e</sub>=3А
  - U<sub>e</sub>=230В I<sub>e</sub>=6А
  - DC: U<sub>e</sub>=130В I<sub>e</sub>=1А
  - U<sub>e</sub>=48В I<sub>e</sub>=2А
  - U<sub>e</sub>=24В I<sub>e</sub>=6А
- Диэлектрическая стойкость: 2 кВ/1 мин.
- Устанавливается с левой стороны автоматического выключателя и показывает состояние положения контактов этого автоматического выключателя.

##### Контакт сигнальный AV-SD

- Нагрузочная способность:
  - AC: U<sub>e</sub>=400В I<sub>e</sub>=3А
  - U<sub>e</sub>=230В I<sub>e</sub>=6А
  - DC: U<sub>e</sub>=130В I<sub>e</sub>=1А
  - U<sub>e</sub>=48В I<sub>e</sub>=2А
  - U<sub>e</sub>=24В I<sub>e</sub>=6А
- Диэлектрическая стойкость: 2 кВ/1 мин.
- Устанавливается с левой стороны автоматического выключателя и сигнализирует об аварийном срабатывании этого автоматического выключателя.

##### Независимый расцепитель

- Номинальное напряжение изоляции (U<sub>i</sub>): 500В.
- Номинальное напряжение управления (U<sub>s</sub>): AC 400, 230, 125В (для AV-SNT, AV-SNT-2); AC 24В, DC 24В (для AV-SNT-DC)
- Диапазон напряжения управления: 70%~100% U<sub>s</sub>.
- Ток потребления:
  - AC: 3А/400В
  - AC: 6А/230В
  - AC: 9А/125В
  - DC: 10А/24В
- Диэлектрическая стойкость: 2 кВ/1 мин.
- Электрическая износостойкость: <4000.
- Устанавливается с правой стороны автоматического выключателя или ВДТ и используется для отключения присоединенного устройства по сигналу в цепи управления.

##### Расцепитель минимального и максимального напряжения

- Номинальное напряжение (U<sub>i</sub>): AC 230В.
- Номинальное напряжение изоляции (U<sub>i</sub>): 500В.
- Диапазон напряжения срабатывания (U<sub>max</sub>): 280В ± 5%.
- Диапазон напряжения срабатывания (U<sub>min</sub>): 170В ± 5%.
- Ток потребления:
  - AC: 3А/400В
  - AC: 6А/230В
  - AC: 9А/125В
- Диэлектрическая стойкость: 2 кВ/1 мин.
- Электрическая износостойкость: <4000.
- Устанавливается с правой стороны автоматического выключателя и используется для отключения присоединенного устройства в случае падения или превышения пороговых значений диапазона напряжения.

Наименование	Применение	Артикул
AV-OF EKF AVERES	Дополнительные контакты AV-OF EKF AVERES предназначены для применения во вспомогательных цепях управления и сигнализации переменного и постоянного тока. Дополнительный контакт AV-OF информирует о состоянии контактов аппарата, к которому он присоединен	av-of-averes
AV-SD EKF AVERES	Сигнальные контакты AV-SD EKF AVERES предназначены для применения во вспомогательных цепях управления, сигнализации переменного и постоянного тока. Сигнальный контакт AV-SD информирует о срабатывании по аварии (КЗ, перегрузка, ток утечки) аппарата, к которому он присоединен	av-sd-averes
AV-MIN EKF AVERES*	Расцепители минимального напряжения AV-MIN EKF AVERES предназначены для отключения одно-, двух-, трех- или четырехполюсных автоматических выключателей серии AVERES при недопустимом понижении напряжения	av-min-averes
AV-MM EKF AVERES*	Расцепитель минимального и максимального напряжения AV-MM EKF AVERES предназначен для отключения одно-, двух-, трех- или четырехполюсного автоматического выключателя серии AVERES при недопустимом снижении или повышении напряжения	av-mm-averes
AV-SNT EKF AVERES*	Расцепители независимые AV-SNT предназначены для дистанционного отключения одно-, двух-, трех- или четырехполюсных автоматических выключателей серии AVERES. AV-SNT выполнены в габарите однополюсного автоматического выключателя AV	av-snt-averes
AV-SNT-2 EKF AVERES*	Расцепители независимые AV-SNT-2 предназначены для дистанционного отключения выключателей дифференциального тока DV и автоматических выключателей дифференциального тока DVA-6. AV-SNT-2 выполнены в габарите однополюсного автоматического выключателя AV	av-snt-2-averes
AV-SNT-DC EKF AVERES*	Расцепители независимые AV-SNT-DC (AC/DC 12-24В) на постоянный ток предназначены для дистанционного отключения одно-, двух-, трех- или четырехполюсных автоматических выключателей серии AVERES. AV-SNT-DC выполнены в габарите однополюсного автоматического выключателя AV	av-snt-DC-averes
AV-L EKF AVERES	Лампа сигнальная AV-L EKF AVERES предназначена для применения во вспомогательных цепях управления и сигнализации переменного тока для световой индикации	av-l-red-averes av-l-yellow-averes av-l-green-averes
	Трехфазный индикатор напряжения AV-L EKF AVERES предназначен для применения в цепях управления для визуального контроля состояния трехфазных сетей	av-l-3ph-averes

\*В комплекте индивидуальной упаковки AV-SNT, AV-SNT-DC, AV-MM отдельно от расцепителя идет металлический штифт. Перед монтажом штифт обязательно установить сначала в аппарат с правой стороны, а затем навесить расцепитель. В комплекте индивидуальной упаковки AV-SNT2, AV-MIN штифт уже установлен в расцепитель.

**Типовая комплектация**  
Дополнительные устройства EKF AVERES поставляются в групповой упаковке.  
Вся документация доступна по QR-коду на вкладыше / на внутренней стороне упаковки.

### Моторный привод серий AV-M6 и AV-M6S EKF AVERES



AV-M6 и AV-M6S EKF AVERES – моторный привод с возможностью управления по команде и работой в автоматическом режиме. В настройках автоматического режима реклоузера регулируется количество взведений и время, через которое они будут происходить. В случае неустранимого КЗ моторный привод не производит повторное включение. Устройство имеет также режим блокировки для проведения ремонтных работ на линии.



### Лицевая панель приводов AV-M6 и AV-M6S

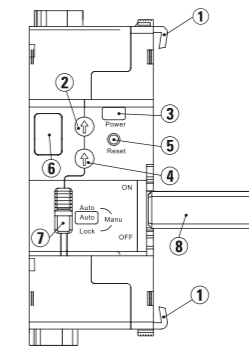

1. Защелки для фиксации.
2. Регулировка временного промежутка.
3. Индикаторное окно.
4. Количество взведений.
5. Кнопка обнуления счетчика взводов.
6. Счетчик взводов.
7. Переключатель режимов.
8. Рычаг управления привода.

Наименование	Совместимость	Напряжение, В	Электрическая износостойкость	Артикул
Моторный привод AV-M6	AV-6, AV-10 (2P, 3P, 4P); DVA-6, DV; AVN (1P, 2P) до 63A, BA 47-63N, BH-63N	230	5000	av-m6-averes
Моторный привод AV-M6S	AV-6, AV-10 (1P, 2P); DVA-6, DV; AVN (1P, 2P) до 63A, BA 47-63N, BH-63N			av-m6s-averes

### ТЕХНИЧЕСКИЕ ХАРАКТЕРИСТИКИ

Параметры	Значения
Номинальное напряжение Ue, В	230
Тип напряжения	АС
Частота fn, Гц	50
Мощность, ВА	3
Мощность ожидания, Вт	0,5
Число взводов (настраивается), раз	0,1,2,3,4,5,6,7,8,9
Время взвода, не более, сек.	0,1
Время между взводами (настраивается), сек.	0, 10, 20, 30, 45, 60, 90, 120, 150, 180
Степень защиты	IP20
Механическая износостойкость, циклов В-0	8 000
Коммутационная износостойкость, циклов В-0	4 000
Диапазон рабочих температур, °С	от -25 до +50
Масса, кг	0,2316
Сечение присоединяемого проводника, не более, мм²	2,5
Момент затяжки, Н·м	0,2

### Габаритные и установочные размеры

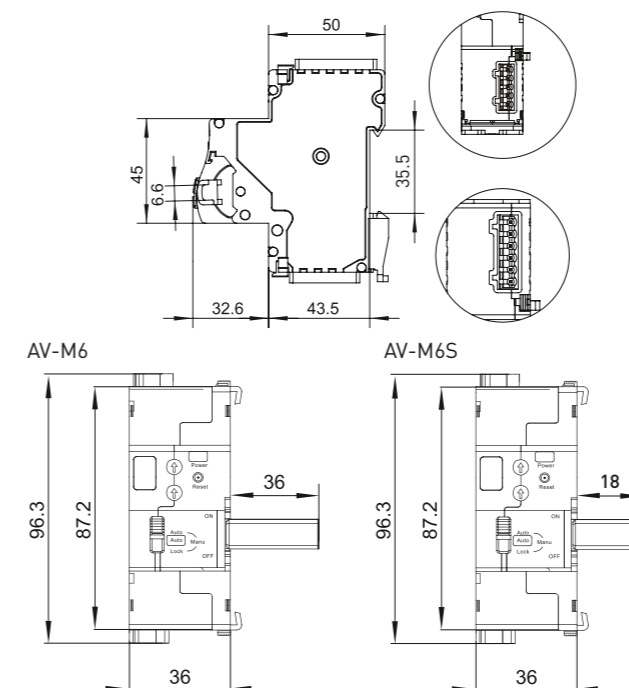

### Типовая схема подключения



### Схема подключения дополнительных устройств

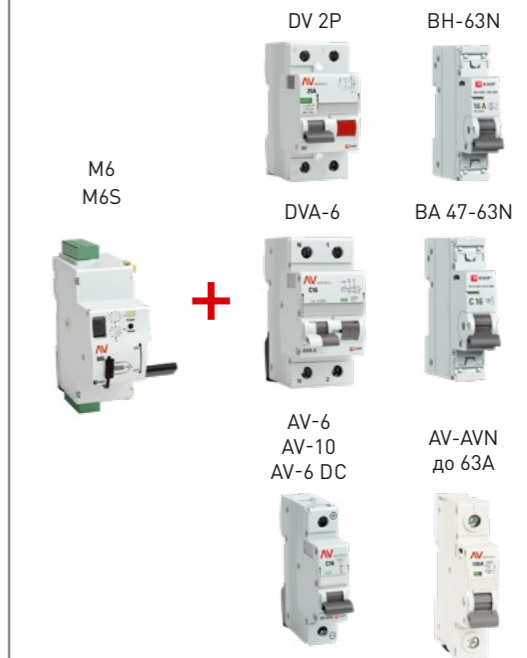

### Типовая комплектация

Моторный привод серий AV-M6 и M6S EKF AVERES поставляется в индивидуальной упаковке.  
Вся документация доступна по QR-коду на вкладыше / на внутренней стороне упаковки.

### Моторный привод серии AV-M1 EKF AVERES



AV-M1 EKF AVERES – моторный привод с возможностью управления как по команде, так и работой в автоматическом режиме. Устройство имеет также режим блокировки для проведения ремонтных работ на линии. AV-M1 EKF AVERES имеет возможность подключения к одно- и двухполюсным автоматам AV-6 и AV-10 EKF AVERES.

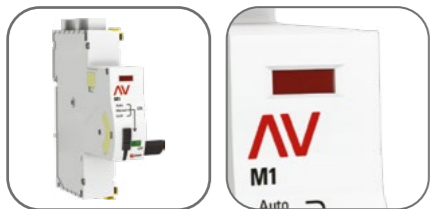

Компактный размер в 1 модуль

Цветовая индикация текущего статуса

Наименование	Совместимость	Напряжение, В	Электрическая износостойкость	Артикул
Моторный привод AV-M1	одно и двухполюсные AV-6, AV-10, AV-6 DC, BA 47-63N, BH-63N, AVN (до 63A); DV (2P), DVA-6.	230	6000	av-m1-averes

#### ТЕХНИЧЕСКИЕ ХАРАКТЕРИСТИКИ

Параметры	Значения
Номинальное напряжение Ue, В	230
Тип напряжения	AC
Частота fn, Гц	50
Мощность, ВА	1,5
Мощность ожидания, Вт	0,5
Число взводов, раз	3
Время взвода, с	1
Время между взводами, с	10–60–300
Степень защиты	IP20
Механическая износостойкость, циклов В-0	8 000
Коммутационная износостойкость, циклов В-0	6 000
Диапазон рабочих температур, °C	от -25 до +50
Масса, кг	0,138
Сечение присоединяемого проводника, не более, мм <sup>2</sup>	1,5
Момент затяжки, Н·м	0,2

#### Габаритные и установочные размеры

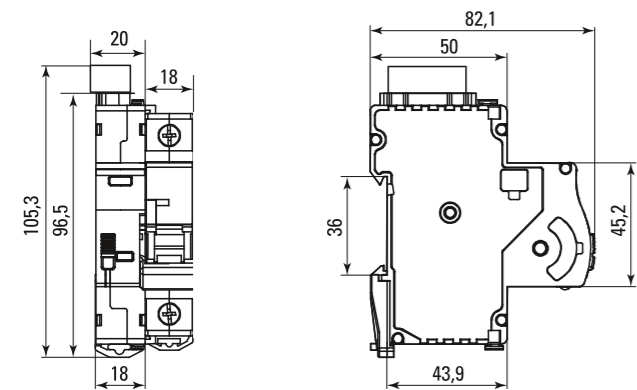

#### Типовая схема подключения

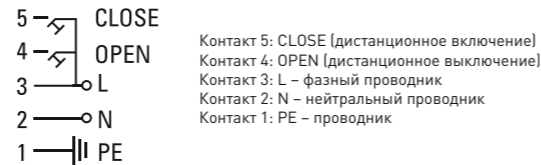

#### Схема подключения дополнительных устройств

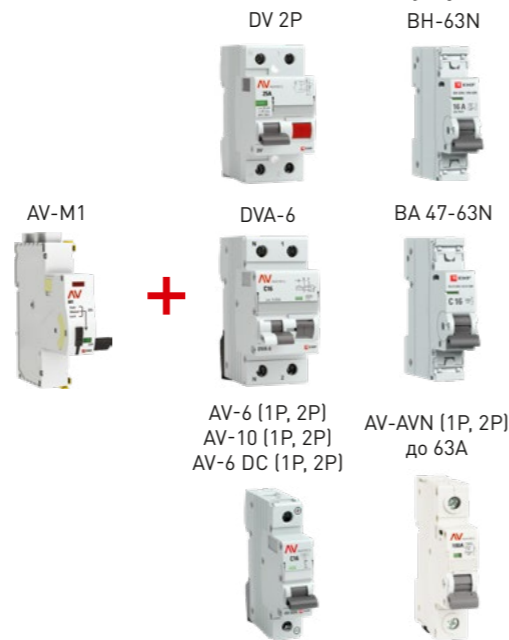

#### Типовая комплектация

Моторный привод серии AV-M1 EKF AVERES поставляется в индивидуальной упаковке. Вся документация доступна по QR-коду на вкладыше / на внутренней стороне упаковки.

### Выключатели автоматические BA 47-63 4,5 кА EKF PROxima

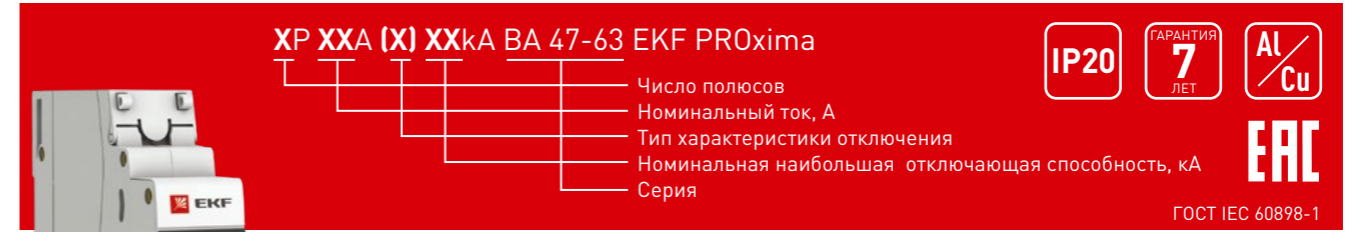

XP XXA (X) XXkA BA 47-63 EKF PROxima

- Число полюсов
- Номинальный ток, А
- Тип характеристики отключения
- Номинальная наибольшая отключающая способность, кА
- Серия

Автоматические выключатели BA 47-63 4,5 кА EKF PROxima являются механическими коммутационными аппаратами, производятся в одно-, двух-, трех- и четырехполюсном исполнении и соответствуют ГОСТ IEC 60898-1. Особенностью данной серии выключателей является усовершенствованная конструкция. В выключателях имеются пластиковые крышки, закрывающие доступ к винтовому зажиму и служащие для опломбирования выключателей, что исключает несанкционированный доступ к проводникам. Корпус выключателей усилен дополнительными заклепками для устранения эффекта расхождения корпуса. Выключатели оборудованы удобной ручкой управления, обеспечивающей надежное оперирование изделиями. На лицевой панели выключателей имеется цветовой индикатор состояния. Двухпозиционная защелка обеспечивает удобную установку автоматического выключателя на DIN-рейку. Возможна коммутация алюминиевым и медным проводником.



Увеличенная твердость винтов    Двухпозиционный зажим на DIN-рейку    Монолитная лицевая панель    Индикаторное окно состояния контактов    Повышенная жесткость корпуса    Панели для пломбировки клемм



Автоматическая доводка рукоятки управления    Момент затяжки и глубина зачистки провода на корпусе    Углубления для удобного демонтажа с DIN-рейки. Можно снять одной отверткой    Клеммы с насечками для надежного соединения с проводниками    Возможна коммутация алюминиевым и медным проводником    Отверстия для крепления U-образной шины типа FORK

Изображение	Наименование	Ном. ток, А	Рассеиваемая мощность, Вт	Масса нетто, кг	Артикул		
					тип В*	тип С*	тип D*
	BA 47-63, 1P 0,5A * EKF PROxima	0,5	1	0,100	-	mcb4763-1-0.5C-pro	-
	BA 47-63, 1P 0,8A * EKF PROxima	0,8	1,1		-	mcb4763-1-0.8C-pro	-
	BA 47-63, 1P 1A * EKF PROxima	1	1,2		mcb4763-1-01B-pro	mcb4763-1-01C-pro	mcb4763-1-01D-pro
	BA 47-63, 1P 1,6A * EKF PROxima	1,6	1,3		-	mcb4763-1-1.6C-pro	-
	BA 47-63, 1P 2A * EKF PROxima	2	1,3		mcb4763-1-02B-pro	mcb4763-1-02C-pro	mcb4763-1-02D-pro
	BA 47-63, 1P 2,5A * EKF PROxima	2,5	1,3		-	mcb4763-1-2.5C-pro	-
	BA 47-63, 1P 3A * EKF PROxima	3	1,3		mcb4763-1-03B-pro	mcb4763-1-03C-pro	mcb4763-1-03D-pro
	BA 47-63, 1P 4A * EKF PROxima	4	1,4		mcb4763-1-04B-pro	mcb4763-1-04C-pro	mcb4763-1-04D-pro
	BA 47-63, 1P 5A * EKF PROxima	5	1,6		mcb4763-1-05B-pro	mcb4763-1-05C-pro	mcb4763-1-05D-pro
	BA 47-63, 1P 6A * EKF PROxima	6	1,8		mcb4763-1-06B-pro	mcb4763-1-06C-pro	mcb4763-1-06D-pro
	BA 47-63, 1P 8A * EKF PROxima	8	1,8		-	mcb4763-1-08C-pro	mcb4763-1-08D-pro
	BA 47-63, 1P 10A * EKF PROxima	10	1,9		mcb4763-1-10B-pro	mcb4763-1-10C-pro	mcb4763-1-10D-pro
	BA 47-63, 1P 13A * EKF PROxima	13	2,5		-	mcb4763-1-13C-pro	mcb4763-1-13D-pro
	BA 47-63, 1P 16A * EKF PROxima	16	2,7		mcb4763-1-16B-pro	mcb4763-1-16C-pro	mcb4763-1-16D-pro
	BA 47-63, 1P 20A * EKF PROxima	20	3,0		mcb4763-1-20B-pro	mcb4763-1-20C-pro	mcb4763-1-20D-pro
	BA 47-63, 1P 25A * EKF PROxima	25	3,2		mcb4763-1-25B-pro	mcb4763-1-25C-pro	mcb4763-1-25D-pro
	BA 47-63, 1P 32A * EKF PROxima	32	3,4		mcb4763-1-32B-pro	mcb4763-1-32C-pro	mcb4763-1-32D-pro
	BA 47-63, 1P 40A * EKF PROxima	40	3,7		mcb4763-1-40B-pro	mcb4763-1-40C-pro	mcb4763-1-40D-pro
	BA 47-63, 1P 50A * EKF PROxima	50	4,5		mcb4763-1-50B-pro	mcb4763-1-50C-pro	mcb4763-1-50D-pro
	BA 47-63, 1P 63A * EKF PROxima	63	5,2		mcb4763-1-63B-pro	mcb4763-1-63C-pro	mcb4763-1-63D-pro

Изображение	Наименование	Ном. ток, А	Рассеиваемая мощность, Вт	Масса нетто, кг	Артикул		
					тип В*	тип С*	тип D*
	BA 47-63, 2P 1A_* EKF PROxima	1	2,4	0,200	-	mcb4763-2-01C-pro	mcb4763-2-01D-pro
	BA 47-63, 2P 1,6A_* EKF PROxima	1,6	2,4		-	mcb4763-2-1.6C-pro	-
	BA 47-63, 2P 2A_* EKF PROxima	2	2,5		-	mcb4763-2-02C-pro	mcb4763-2-02D-pro
	BA 47-63, 2P 2,5A_* EKF PROxima	2,5	2,5		-	mcb4763-2-2.5C-pro	mcb4763-2-2.5D-pro
	BA 47-63, 2P 3A_* EKF PROxima	3	2,6		-	mcb4763-2-03C-pro	mcb4763-2-03D-pro
	BA 47-63, 2P 4A_* EKF PROxima	4	2,8		-	mcb4763-2-04C-pro	mcb4763-2-04D-pro
	BA 47-63, 2P 5A_* EKF PROxima	5	3,2		-	mcb4763-2-05C-pro	mcb4763-2-05D-pro
	BA 47-63, 2P 6A_* EKF PROxima	6	3,6		mcb4763-2-06B-pro	mcb4763-2-06C-pro	mcb4763-2-06D-pro
	BA 47-63, 2P 8A_* EKF PROxima	8	3,6		-	mcb4763-2-08C-pro	mcb4763-2-08D-pro
	BA 47-63, 2P 10A_* EKF PROxima	10	3,9		mcb4763-2-10B-pro	mcb4763-2-10C-pro	mcb4763-2-10D-pro
	BA 47-63, 2P 13A_* EKF PROxima	13	5,3		-	mcb4763-2-13C-pro	mcb4763-2-13D-pro
	BA 47-63, 2P 16A_* EKF PROxima	16	5,6		mcb4763-2-16B-pro	mcb4763-2-16C-pro	mcb4763-2-16D-pro
	BA 47-63, 2P 20A_* EKF PROxima	20	6,4		mcb4763-2-20B-pro	mcb4763-2-20C-pro	mcb4763-2-20D-pro
	BA 47-63, 2P 25A_* EKF PROxima	25	6,6		mcb4763-2-25B-pro	mcb4763-2-25C-pro	mcb4763-2-25D-pro
	BA 47-63, 2P 32A_* EKF PROxima	32	7,5		mcb4763-2-32B-pro	mcb4763-2-32C-pro	mcb4763-2-32D-pro
		BA 47-63, 3P 0,5A_* EKF PROxima	0,5		3,6	0,300	-
BA 47-63, 3P 1A_* EKF PROxima		1	3,6	-	mcb4763-3-01C-pro		mcb4763-3-01D-pro
BA 47-63, 3P 1,6A_* EKF PROxima		1,6	3,7	-	mcb4763-3-1.6C-pro		mcb4763-3-1.6D-pro
BA 47-63, 3P 2A_* EKF PROxima		2	3,9	-	mcb4763-3-02C-pro		mcb4763-3-02D-pro
BA 47-63, 3P 2,5A_* EKF PROxima		2,5	3,9	-	mcb4763-3-2.5C-pro		mcb4763-3-2.5D-pro
BA 47-63, 3P 3A_* EKF PROxima		3	3,9	-	mcb4763-3-03C-pro		mcb4763-3-03D-pro
BA 47-63, 3P 3,15A_* EKF PROxima		3,15	4,0	-	-		mcb4763-3-3.15D-pro
BA 47-63, 3P 4A_* EKF PROxima		4	4,2	-	mcb4763-3-04C-pro		mcb4763-3-04D-pro
BA 47-63, 3P 5A_* EKF PROxima		5	4,8	-	mcb4763-3-05C-pro		mcb4763-3-05D-pro
BA 47-63, 3P 6A_* EKF PROxima		6	5,5	mcb4763-3-06B-pro	mcb4763-3-06C-pro		mcb4763-3-06D-pro
BA 47-63, 3P 6,3A_* EKF PROxima		6,3	5,5	-	-		mcb4763-3-6.3D-pro
BA 47-63, 3P 8A_* EKF PROxima		8	5,5	-	mcb4763-3-08C-pro		mcb4763-3-08D-pro
BA 47-63, 3P 10A_* EKF PROxima		10	5,9	mcb4763-3-10B-pro	mcb4763-3-10C-pro		mcb4763-3-10D-pro
BA 47-63, 3P 12,5A_* EKF PROxima		12,5	6,5	-	-		mcb4763-3-12.5D-pro
BA 47-63, 3P 13A_* EKF PROxima		13	7,8	-	mcb4763-3-13C-pro		mcb4763-3-13D-pro
BA 47-63, 3P 16A_* EKF PROxima		16	8,1	mcb4763-3-16B-pro	mcb4763-3-16C-pro		mcb4763-3-16D-pro
	BA 47-63, 4P 0,5A_* EKF PROxima	0,5	3,0	0,400	-	mcb4763-4-0.5C-pro	-
	BA 47-63, 4P 1A_* EKF PROxima	1	4,8		-	mcb4763-4-01C-pro	mcb4763-4-01D-pro
	BA 47-63, 4P 1,6A_* EKF PROxima	1,6	5,0		-	mcb4763-4-1.6C-pro	-
	BA 47-63, 4P 2A_* EKF PROxima	2	5,2		-	mcb4763-4-02C-pro	mcb4763-4-02D-pro
	BA 47-63, 4P 2,5A_* EKF PROxima	2,5	5,2		-	mcb4763-4-2.5C-pro	-
	BA 47-63, 4P 3A_* EKF PROxima	3	5,2		-	mcb4763-4-03C-pro	mcb4763-4-03D-pro
	BA 47-63, 4P 4A_* EKF PROxima	4	5,6		-	mcb4763-4-04C-pro	mcb4763-4-04D-pro
	BA 47-63, 4P 5A_* EKF PROxima	5	6,4		-	mcb4763-4-05C-pro	mcb4763-4-05D-pro
	BA 47-63, 4P 6A_* EKF PROxima	6	7,2		-	mcb4763-4-06C-pro	mcb4763-4-06D-pro
	BA 47-63, 4P 8A_* EKF PROxima	8	7,33		-	mcb4763-4-08C-pro	mcb4763-4-08D-pro
	BA 47-63, 4P 10A_* EKF PROxima	10	7,9		-	mcb4763-4-10C-pro	mcb4763-4-10D-pro
	BA 47-63, 4P 13A_* EKF PROxima	13	10,3		-	mcb4763-4-13C-pro	-
	BA 47-63, 4P 16A_* EKF PROxima	16	11,4		-	mcb4763-4-16C-pro	mcb4763-4-16D-pro
	BA 47-63, 4P 20A_* EKF PROxima	20	13,4		-	mcb4763-4-20C-pro	mcb4763-4-20D-pro
	BA 47-63, 4P 25A_* EKF PROxima	25	13,6		-	mcb4763-4-25C-pro	mcb4763-4-25D-pro
	BA 47-63, 4P 32A_* EKF PROxima	32	13,8		-	mcb4763-4-32C-pro	mcb4763-4-32D-pro
BA 47-63, 4P 40A_* EKF PROxima	40	15,5	-	mcb4763-4-40C-pro	mcb4763-4-40D-pro		
BA 47-63, 4P 50A_* EKF PROxima	50	20,5	-	mcb4763-4-50C-pro	mcb4763-4-50D-pro		
BA 47-63, 4P 63A_* EKF PROxima	63	21,4	-	mcb4763-4-63C-pro	mcb4763-4-63D-pro		

## Выключатели автоматические ВА 47-63 6 кА EKF PROxima

**XP XXA (X) XXkA BA 47-63 EKF PROxima**

- Число полюсов
- Номинальный ток, А
- Тип характеристики отключения
- Номинальная наибольшая отключающая способность, кА
- Серия

IP20

ГАРАНТИЯ 7 ЛЕТ

Al/Cu

EAC

ГОСТ IEC 60898-1

Автоматические выключатели ВА 47-63 6 кА EKF PROxima являются механическими коммутационными аппаратами, производятся в одно-, двух- и трехполюсном исполнении и соответствуют ГОСТ IEC 60898-1. Особенностью данной серии выключателей является усовершенствованная конструкция. В выключателях имеются пластиковые крышки, закрывающие доступ к винтовому зажиму и служащие для опломбирования выключателей, что исключает несанкционированный доступ к проводникам. Корпус выключателей усилен дополнительными заклепками для устранения эффекта расхождения корпуса. Выключатели оборудованы удобной ручкой управления, обеспечивающей надежное оперирование изделиями. На лицевой панели выключателей имеется цветовой индикатор состояния. Конструкция установочного зажима обеспечивает свободную установку выключателя на DIN-рейку. Возможна коммутация алюминиевым и медным проводником.

- Отверстия для крепления U-образной шины типа FORK
- Автоматическая доводка рукоятки управления
- Момент затяжки и глубина зачистки проводника указаны на корпусе
- Углубления для удобного демонтажа с DIN-рейки. Можно снять одной отверткой
- Клеммы с насечками для надежного соединения с проводниками
- Возможна коммутация алюминиевым и медным проводником

Изображение	Наименование	Ном. ток, А	Рассеиваемая мощность, Вт	Масса нетто, кг	Артикул				
					тип В*	тип С*	тип D*		
	BA 47-63 6кА, 1P 6A_* EKF PROxima	6	1,6	0,100	mcb4763-6-1-06B-pro	mcb4763-6-1-06C-pro	mcb4763-6-1-06D-pro		
	BA 47-63 6кА, 1P 10A_* EKF PROxima	10	2,0		mcb4763-6-1-10B-pro	mcb4763-6-1-10C-pro	mcb4763-6-1-10D-pro		
	BA 47-63 6кА, 1P 16A_* EKF PROxima	16	2,5		mcb4763-6-1-16B-pro	mcb4763-6-1-16C-pro	mcb4763-6-1-16D-pro		
	BA 47-63 6кА, 1P 20A_* EKF PROxima	20	3,0		mcb4763-6-1-20B-pro	mcb4763-6-1-20C-pro	mcb4763-6-1-20D-pro		
	BA 47-63 6кА, 1P 25A_* EKF PROxima	25	3,5		mcb4763-6-1-25B-pro	mcb4763-6-1-25C-pro	mcb4763-6-1-25D-pro		
	BA 47-63 6кА, 1P 32A_* EKF PROxima	32	5,0		mcb4763-6-1-32B-pro	mcb4763-6-1-32C-pro	mcb4763-6-1-32D-pro		
	BA 47-63 6кА, 1P 40A_* EKF PROxima	40	6,0		mcb4763-6-1-40B-pro	mcb4763-6-1-40C-pro	mcb4763-6-1-40D-pro		
	BA 47-63 6кА, 1P 50A_* EKF PROxima	50	8,0		mcb4763-6-1-50B-pro	mcb4763-6-1-50C-pro	mcb4763-6-1-50D-pro		
	BA 47-63 6кА, 1P 63A_* EKF PROxima	63	11,0		mcb4763-6-1-63B-pro	mcb4763-6-1-63C-pro	mcb4763-6-1-63D-pro		
		BA 47-63 6кА, 2P 6A_* EKF PROxima	6		3,2	0,200	mcb4763-6-2-06B-pro	mcb4763-6-2-06C-pro	mcb4763-6-2-06D-pro
		BA 47-63 6кА, 2P 10A_* EKF PROxima	10		4,0		mcb4763-6-2-10B-pro	mcb4763-6-2-10C-pro	mcb4763-6-2-10D-pro
		BA 47-63 6кА, 2P 16A_* EKF PROxima	16		5,0		mcb4763-6-2-16B-pro	mcb4763-6-2-16C-pro	mcb4763-6-2-16D-pro
BA 47-63 6кА, 2P 20A_* EKF PROxima		20	6,0	mcb4763-6-2-20B-pro	mcb4763-6-2-20C-pro		mcb4763-6-2-20D-pro		
BA 47-63 6кА, 2P 25A_* EKF PROxima		25	7,0	mcb4763-6-2-25B-pro	mcb4763-6-2-25C-pro		mcb4763-6-2-25D-pro		
BA 47-63 6кА, 2P 32A_* EKF PROxima		32	10,0	mcb4763-6-2-32B-pro	mcb4763-6-2-32C-pro		mcb4763-6-2-32D-pro		
BA 47-63 6кА, 2P 40A_* EKF PROxima		40	12,0	mcb4763-6-2-40B-pro	mcb4763-6-2-40C-pro		mcb4763-6-2-40D-pro		
BA 47-63 6кА, 2P 50A_* EKF PROxima		50	16,0	mcb4763-6-2-50B-pro	mcb4763-6-2-50C-pro		mcb4763-6-2-50D-pro		
BA 47-63 6кА, 2P 63A_* EKF PROxima		63	22,0	mcb4763-6-2-63B-pro	mcb4763-6-2-63C-pro		mcb4763-6-2-63D-pro		
		BA 47-63 6кА, 3P 6A_* EKF PROxima	6	5,0	0,300		mcb4763-6-3-06B-pro	mcb4763-6-3-06C-pro	mcb4763-6-3-06D-pro
		BA 47-63 6кА, 3P 10A_* EKF PROxima	10	6,0			mcb4763-6-3-10B-pro	mcb4763-6-3-10C-pro	mcb4763-6-3-10D-pro
		BA 47-63 6кА, 3P 16A_* EKF PROxima	16	7,5			mcb4763-6-3-16B-pro	mcb4763-6-3-16C-pro	mcb4763-6-3-16D-pro
	BA 47-63 6кА, 3P 20A_* EKF PROxima	20	9,0	mcb4763-6-3-20B-pro		mcb4763-6-3-20C-pro	mcb4763-6-3-20D-pro		
	BA 47-63 6кА, 3P 25A_* EKF PROxima	25	10,5	mcb4763-6-3-25B-pro		mcb4763-6-3-25C-pro	mcb4763-6-3-25D-pro		
	BA 47-63 6кА, 3P 32A_* EKF PROxima	32	15,0	mcb4763-6-3-32B-pro		mcb4763-6-3-32C-pro	mcb4763-6-3-32D-pro		
	BA 47-63 6кА, 3P 40A_* EKF PROxima	40	18,0	mcb4763-6-3-40B-pro		mcb4763-6-3-40C-pro	mcb4763-6-3-40D-pro		
	BA 47-63 6кА, 3P 50A_* EKF PROxima	50	24,0	mcb4763-6-3-50B-pro		mcb4763-6-3-50C-pro	mcb4763-6-3-50D-pro		
	BA 47-63 6кА, 3P 63A_* EKF PROxima	63	33,0	mcb4763-6-3-63B-pro		mcb4763-6-3-63C-pro	mcb4763-6-3-63D-pro		

## ТЕХНИЧЕСКИЕ ХАРАКТЕРИСТИКИ

Параметры	Значения	
	ВА 47-63 4,5 кА	ВА 47-63 6 кА
Номинальное напряжение $U_n$ , В	230 / 400	
Частота $f_n$ , Гц	50	
Число полюсов	1, 2, 3, 4	1, 2, 3
Номинальный ток $I_n$ , А	0,5-63	6-63
Номинальное импульсное выдерживаемое напряжение $U_{imp}$ , кВ	4	
Тип характеристики отключения	B, C, D	
Степень защиты	IP20	
Номинальная наибольшая отключающая способность $I_{on}$ , А	4500	6000
Класс токоограничения	3	
Механическая износостойкость, циклов В-О	20 000	
Коммутационная износостойкость, циклов В-О	10 000	
Диапазон рабочих температур, °С	От -25 до +50	
Сечение подключаемого проводника, мм <sup>2</sup>	1-25	
Момент затяжки винтов, не более Н·м	2,5	

## Тип характеристики отключения

- B** – срабатывание электромагнитной защиты при  $(3-5) \times I_n$ .  
**C** – срабатывание электромагнитной защиты при  $(5-10) \times I_n$ .  
**D** – срабатывание электромагнитной защиты при  $(10-14) \times I_n$ .

## Температурный коэффициент

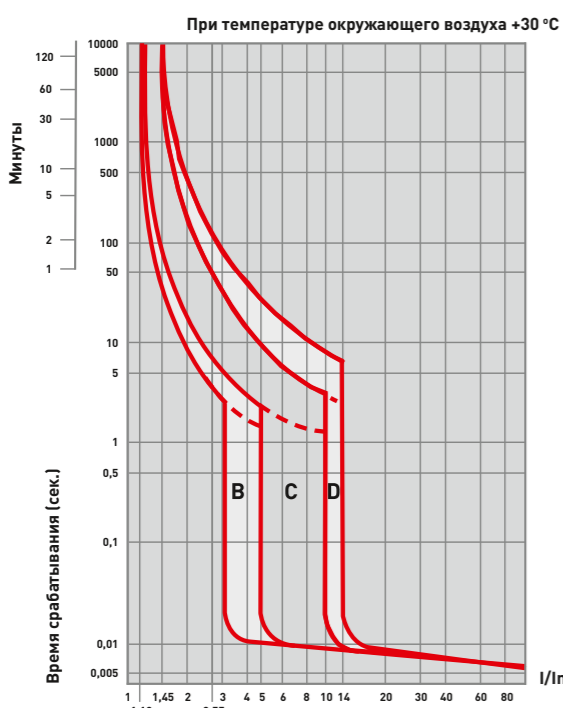
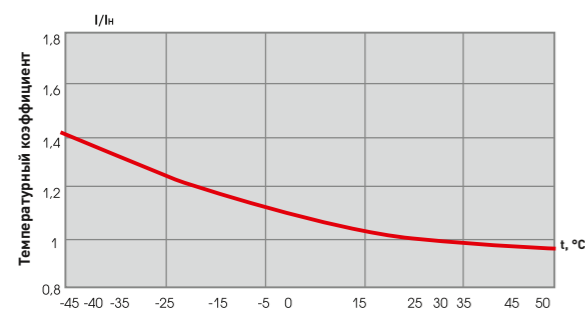

## Особенности эксплуатации и монтажа

## 1. Присоединение

Проводник	Шина соединительная	
	ВА 47-63 4,5 кА	ВА 47-63 6 кА
жесткий	PIN, FORK	PIN, FORK
гибкий		
с наконечником		

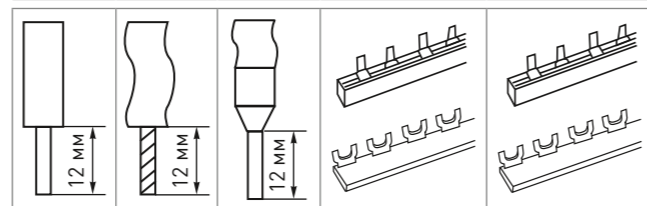

## 2. Дополнительные устройства:

- возможна коммутация алюминиевым и медным проводником;
- установка аварийного контакта АК-47 EKF PROxima (слева);
- установка блок-контакта БК-47 EKF PROxima (слева);
- установка расцепителя минимального и максимального напряжения РММ-47 EKF PROxima (справа);
- установка расцепителя независимого РН-47 EKF PROxima (справа).

## Схема подключения дополнительных устройств

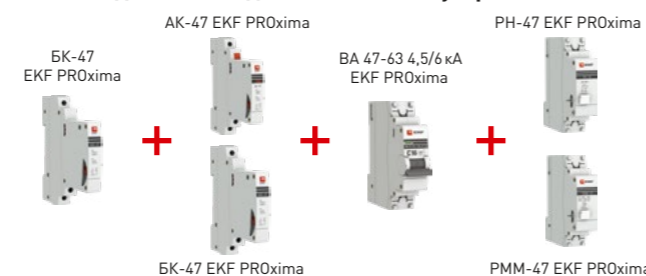

## Типовые схемы подключения

Число полюсов			
1P	2P	3P	4P

## Габаритные и установочные размеры

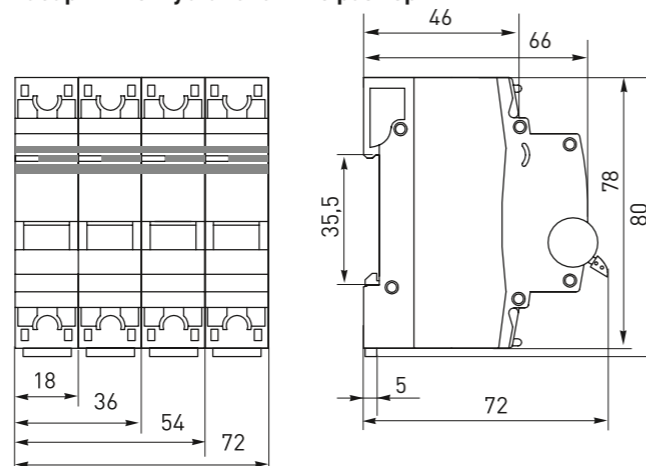

## Типовая комплектация

Выключатели автоматические ВА 47-63 4,5 кА EKF PROxima или ВА 47-63 6 кА EKF PROxima поставляются в групповой упаковке.

Вся документация доступна по QR-коду на вкладыше / на внутренней стороне упаковки.

## Выключатели автоматические ВА 47-63М без теплового расцепителя 6кА до 63А EKF PROxima



Автоматические выключатели ВА 47-63М с электромагнитным расцепителем 6 кА EKF PROxima являются механическими коммутационными аппаратами, производятся в одно-, двух- и трехполюсном исполнении. Выключатели данной серии оснащены электромагнитным расцепителем защиты от короткого замыкания. Тепловой расцепитель защиты от перегрузки отсутствует. Особенностью данной серии выключателей является усовершенствованная конструкция. В выключателях имеются пластиковые крышки, закрывающие доступ к винтовому зажиму и служащие для опломбирования выключателей, что исключает несанкционированный доступ к проводникам. Корпус выключателей усилен дополнительными заклепками для устранения эффекта расхождения корпуса. Выключатели оборудованы удобной ручкой управления, обеспечивающей надежное оперирование изделиями. Двухпозиционная защелка обеспечивает удобную установку автоматического выключателя на DIN-рейку. Возможна коммутация алюминиевым и медным проводником.

Изображение	Наименование	Ном. ток, А	Рассеиваемая мощность, Вт	Масса нетто, кг	Артикул	
					тип C*	тип D*
	ВА 47-63М 6кА, 1P 1А * EKF PROxima	1	0,8	0,1	-	mcb4763m-6-1-1D-pro
	ВА 47-63М 6кА, 1P 2А * EKF PROxima	2	1		-	mcb4763m-6-1-2D-pro
	ВА 47-63М 6кА, 1P 4А * EKF PROxima	4	1,4		-	mcb4763m-6-1-4D-pro
	ВА 47-63М 6кА, 1P 6А * EKF PROxima	6	1,6		mcb4763m-6-1-6C-pro	mcb4763m-6-1-6D-pro
	ВА 47-63М 6кА, 1P 10А * EKF PROxima	10	2,0		mcb4763m-6-1-10C-pro	mcb4763m-6-1-10D-pro
	ВА 47-63М 6кА, 1P 16А * EKF PROxima	16	2,5		mcb4763m-6-1-16C-pro	mcb4763m-6-1-16D-pro
	ВА 47-63М 6кА, 1P 20А * EKF PROxima	20	3,0		mcb4763m-6-1-20C-pro	mcb4763m-6-1-20D-pro
	ВА 47-63М 6кА, 1P 25А * EKF PROxima	25	3,5		mcb4763m-6-1-25C-pro	mcb4763m-6-1-25D-pro
	ВА 47-63М 6кА, 1P 32А * EKF PROxima	32	5,0		mcb4763m-6-1-32C-pro	mcb4763m-6-1-32D-pro
	ВА 47-63М 6кА, 1P 40А * EKF PROxima	40	6,0		mcb4763m-6-1-40C-pro	mcb4763m-6-1-40D-pro
	ВА 47-63М 6кА, 1P 50А * EKF PROxima	50	8,0		mcb4763m-6-1-50C-pro	mcb4763m-6-1-50D-pro
	ВА 47-63М 6кА, 1P 63А * EKF PROxima	63	11,0		mcb4763m-6-1-63C-pro	mcb4763m-6-1-63D-pro
	ВА 47-63М 6кА, 2P 1А * EKF PROxima	1	1,6	0,2	-	mcb4763m-6-2-1D-pro
	ВА 47-63М 6кА, 2P 2А * EKF PROxima	2	2		-	mcb4763m-6-2-2D-pro
	ВА 47-63М 6кА, 2P 4А * EKF PROxima	4	2,8		-	mcb4763m-6-2-4D-pro
	ВА 47-63М 6кА, 2P 6А * EKF PROxima	6	3,2		mcb4763m-6-2-6C-pro	mcb4763m-6-2-6D-pro
	ВА 47-63М 6кА, 2P 10А * EKF PROxima	10	4		mcb4763m-6-2-10C-pro	mcb4763m-6-2-10D-pro
	ВА 47-63М 6кА, 2P 16А * EKF PROxima	16	5		mcb4763m-6-2-16C-pro	mcb4763m-6-2-16D-pro
	ВА 47-63М 6кА, 2P 20А * EKF PROxima	20	6		mcb4763m-6-2-20C-pro	mcb4763m-6-2-20D-pro
	ВА 47-63М 6кА, 2P 25А * EKF PROxima	25	7		mcb4763m-6-2-25C-pro	mcb4763m-6-2-25D-pro
	ВА 47-63М 6кА, 2P 32А * EKF PROxima	32	10		mcb4763m-6-2-32C-pro	mcb4763m-6-2-32D-pro
	ВА 47-63М 6кА, 2P 40А * EKF PROxima	40	12		mcb4763m-6-2-40C-pro	mcb4763m-6-2-40D-pro
	ВА 47-63М 6кА, 2P 50А * EKF PROxima	50	16		mcb4763m-6-2-50C-pro	mcb4763m-6-2-50D-pro
	ВА 47-63М 6кА, 2P 63А * EKF PROxima	63	22		mcb4763m-6-2-63C-pro	mcb4763m-6-2-63D-pro
	ВА 47-63М 6кА, 3P 1А * EKF PROxima	1	2,4	0,3	-	mcb4763m-6-3-1D-pro
	ВА 47-63М 6кА, 3P 2А * EKF PROxima	2	3		-	mcb4763m-6-3-2D-pro
	ВА 47-63М 6кА, 3P 4А * EKF PROxima	4	4,2		-	mcb4763m-6-3-4D-pro
	ВА 47-63М 6кА, 3P 6А * EKF PROxima	6	4,8		mcb4763m-6-3-6C-pro	mcb4763m-6-3-6D-pro
	ВА 47-63М 6кА, 3P 10А * EKF PROxima	10	6		mcb4763m-6-3-10C-pro	mcb4763m-6-3-10D-pro
	ВА 47-63М 6кА, 3P 16А * EKF PROxima	16	7,5		mcb4763m-6-3-16C-pro	mcb4763m-6-3-16D-pro
	ВА 47-63М 6кА, 3P 20А * EKF PROxima	20	9		mcb4763m-6-3-20C-pro	mcb4763m-6-3-20D-pro
	ВА 47-63М 6кА, 3P 25А * EKF PROxima	25	10,5		mcb4763m-6-3-25C-pro	mcb4763m-6-3-25D-pro
	ВА 47-63М 6кА, 3P 32А * EKF PROxima	32	15		mcb4763m-6-3-32C-pro	mcb4763m-6-3-32D-pro
	ВА 47-63М 6кА, 3P 40А * EKF PROxima	40	18		mcb4763m-6-3-40C-pro	mcb4763m-6-3-40D-pro
	ВА 47-63М 6кА, 3P 50А * EKF PROxima	50	24		mcb4763m-6-3-50C-pro	mcb4763m-6-3-50D-pro
	ВА 47-63М 6кА, 3P 63А * EKF PROxima	63	33		mcb4763m-6-3-63C-pro	mcb4763m-6-3-63D-pro

**ТЕХНИЧЕСКИЕ ХАРАКТЕРИСТИКИ**

Параметры	Значения
Номинальное напряжение $U_n$ , В	230 / 400
Частота $f_n$ , Гц	50
Число полюсов	1, 2, 3
Номинальный ток $I_n$ , А	1-63
Номинальное импульсное выдерживаемое напряжение $U_{imp}$ , кВ	4
Тип характеристики отключения	C, D
Степень защиты	IP20
Номинальная наибольшая отключающая способность $I_{on}$ , А	6000
Класс токоограничения	3
Механическая износостойкость, циклов В-О	20 000
Коммутационная износостойкость, циклов В-О	10 000
Диапазон рабочих температур, °С	От -25 до +50
Сечение подключаемого проводника, мм <sup>2</sup>	1-25
Момент затяжки винтов, не более Н·м	2,5

**Тип характеристики отключения**

- C** – срабатывание электромагнитной защиты при  $(5-10) \times I_n$ .
- D** – срабатывание электромагнитной защиты при  $(10-14) \times I_n$ .

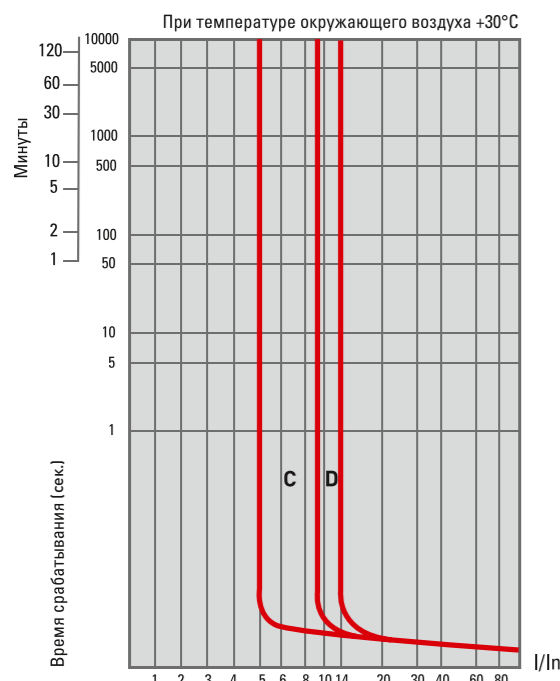

**Габаритные и установочные размеры**

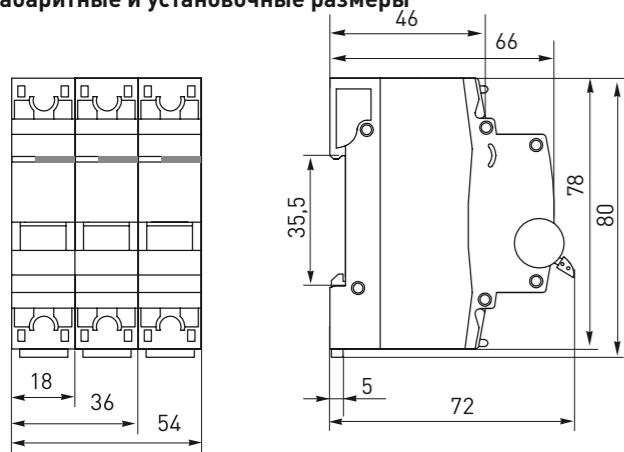

**Типовые схемы подключения**

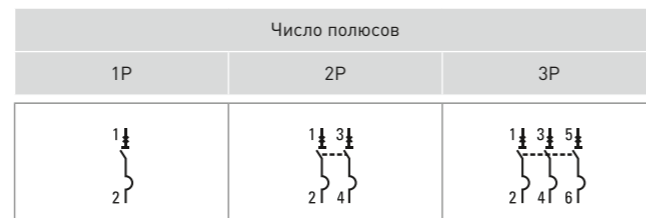

**Особенности эксплуатации и монтажа**

**1. Присоединение**

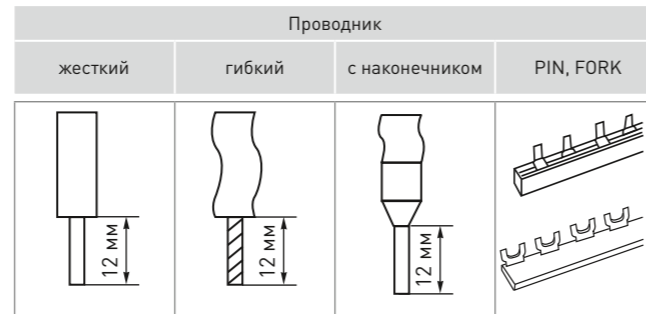

**2. Дополнительные устройства:**

- возможна коммутация алюминиевым и медным проводником;
- установка аварийного контакта АК-47 EKF PROxima (слева);
- установка блок-контакта БК-47 EKF PROxima (слева);
- установка расцепителя минимального и максимального напряжения РММ-47 EKF PROxima (справа);
- установка расцепителя независимого РН-47 EKF PROxima (справа).

**Схема подключения дополнительных устройств**

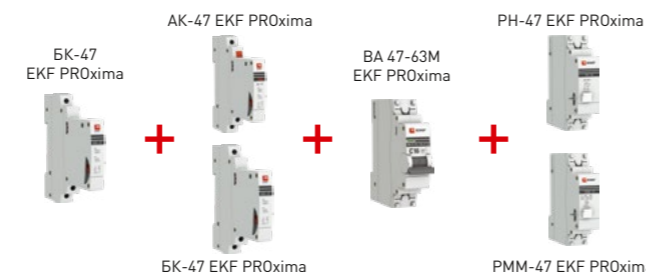

**Типовая комплектация**

Выключатели автоматические ВА 47-63М 6 кА EKF PROxima поставляются в групповой упаковке.

Вся документация доступна по QR-коду на вкладыше / на внутренней стороне упаковки.

**Выключатели автоматические ВА 47-63 DC 6кА до 63А EKF PROxima**

Автоматические выключатели для постоянного тока ВА 47-63 DC PROxima предназначены для защиты электрических цепей постоянного тока от токов перегрузки и короткого замыкания, проведения тока в нормальном режиме и оперативных включений и отключений цепей постоянного тока.

Увеличенная твердость винтов

Двухпозиционный зажим на DIN-рейку

Монолитная лицевая панель

Индикаторное окно состояния контактов

Повышенная жесткость корпуса

Панели для пломбировки клемм

Автоматическая доводка рукоятки управления

Момент затяжки и глубина зачистки проводника указана на корпусе

Углубления для удобного демонтажа с DIN-рейки. Можно снять одной отверткой

Клеммы с насечками для надежного соединения с проводниками

Возможна коммутация алюминиевым и медным проводником

Отверстия для крепления U-образной шины типа FORK

Изображение	Наименование	Ном. ток, А	Рассеиваемая мощность, Вт	Масса нетто, кг	Артикул
	BA 47-63DC 6кА, 1P 1А (C) EKF PROxima	1	0,8	0,1	mcb4763-DC-1-01C-pro
	BA 47-63DC 6кА, 1P 2А (C) EKF PROxima	2	1		mcb4763-DC-1-02C-pro
	BA 47-63DC 6кА, 1P 3А (C) EKF PROxima	3	1,2		mcb4763-DC-1-03C-pro
	BA 47-63DC 6кА, 1P 4А (C) EKF PROxima	4	1,4		mcb4763-DC-1-04C-pro
	BA 47-63DC 6кА, 1P 6А (C) EKF PROxima	6	1,6		mcb4763-DC-1-06C-pro
	BA 47-63DC 6кА, 1P 10А (C) EKF PROxima	10	2		mcb4763-DC-1-10C-pro
	BA 47-63DC 6кА, 1P 13А (C) EKF PROxima	13	2,3		mcb4763-DC-1-13C-pro
	BA 47-63DC 6кА, 1P 16А (C) EKF PROxima	16	2,5		mcb4763-DC-1-16C-pro
	BA 47-63DC 6кА, 1P 20А (C) EKF PROxima	20	3		mcb4763-DC-1-20C-pro
	BA 47-63DC 6кА, 1P 25А (C) EKF PROxima	25	3,5		mcb4763-DC-1-25C-pro
	BA 47-63DC 6кА, 1P 32А (C) EKF PROxima	32	5		mcb4763-DC-1-32C-pro
	BA 47-63DC 6кА, 1P 40А (C) EKF PROxima	40	6		mcb4763-DC-1-40C-pro
	BA 47-63DC 6кА, 1P 50А (C) EKF PROxima	50	8		mcb4763-DC-1-50C-pro
BA 47-63DC 6кА, 1P 63А (C) EKF PROxima	63	11	mcb4763-DC-1-63C-pro		
	BA 47-63DC 6кА, 2P 1А (C) EKF PROxima	1	1,6	0,2	mcb4763-DC-2-01C-pro
	BA 47-63DC 6кА, 2P 2А (C) EKF PROxima	2	2		mcb4763-DC-2-02C-pro
	BA 47-63DC 6кА, 2P 3А (C) EKF PROxima	3	2,4		mcb4763-DC-2-03C-pro
	BA 47-63DC 6кА, 2P 4А (C) EKF PROxima	4	2,8		mcb4763-DC-2-04C-pro
	BA 47-63DC 6кА, 2P 6А (C) EKF PROxima	6	3,2		mcb4763-DC-2-06C-pro
	BA 47-63DC 6кА, 2P 10А (C) EKF PROxima	10	4		mcb4763-DC-2-10C-pro
	BA 47-63DC 6кА, 2P 13А (C) EKF PROxima	13	4,6		mcb4763-DC-2-13C-pro
	BA 47-63DC 6кА, 2P 16А (C) EKF PROxima	16	5		mcb4763-DC-2-16C-pro
	BA 47-63DC 6кА, 2P 20А (C) EKF PROxima	20	6		mcb4763-DC-2-20C-pro
	BA 47-63DC 6кА, 2P 25А (C) EKF PROxima	25	7		mcb4763-DC-2-25C-pro
	BA 47-63DC 6кА, 2P 32А (C) EKF PROxima	32	10		mcb4763-DC-2-32C-pro
	BA 47-63DC 6кА, 2P 40А (C) EKF PROxima	40	12		mcb4763-DC-2-40C-pro
	BA 47-63DC 6кА, 2P 50А (C) EKF PROxima	50	16		mcb4763-DC-2-50C-pro
BA 47-63DC 6кА, 2P 63А (C) EKF PROxima	63	22	mcb4763-DC-2-63C-pro		

## ТЕХНИЧЕСКИЕ ХАРАКТЕРИСТИКИ

Параметры	Значения
Ток электрической сети	DC
Номинальное напряжение $U_n$ , В	1P: 250 В DC, 2P: 500 В DC,
Число полюсов	1, 2
Номинальный ток $I_n$ , А	1-63
Номинальное импульсное выдерживаемое напряжение $U_{imp}$ , кВ	6,2
Тип характеристики отключения	C
Степень защиты	IP20
Номинальная наибольшая отключающая способность $I_{on}$ , А	6000
Класс токоограничения	3
Механическая износостойкость, циклов В-О	20 000
Коммутационная износостойкость, циклов В-О	10 000
Диапазон рабочих температур, °C	От -25 до +50
Сечение подключаемого проводника, мм <sup>2</sup>	1-25
Момент затяжки винтов, не более Н·м	2,5

## Тип характеристики отключения

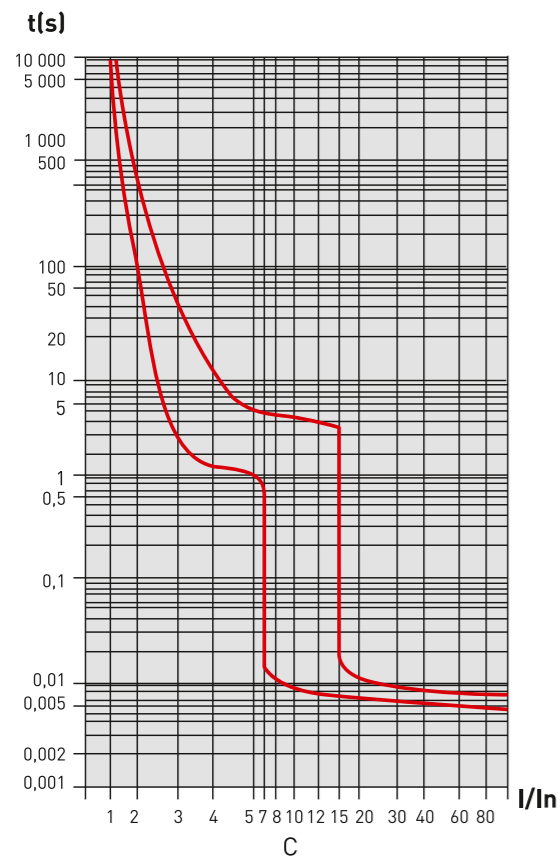

## Температурный коэффициент



Рис. 1

## Габаритные и установочные размеры



## Типовые схемы подключения

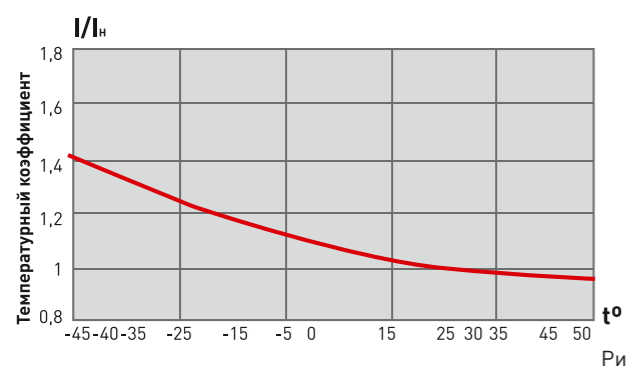
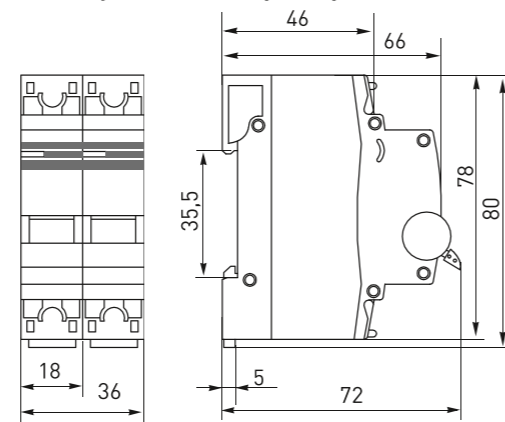
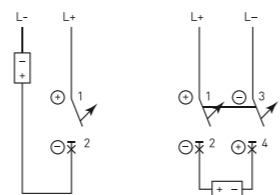

## Особенности эксплуатации и монтажа

## 1. Присоединение

Проводник			Шина соединительная
жесткий	гибкий	с наконечником	PIN, FORK

## 2. Дополнительные устройства:

- возможна коммутация алюминиевым и медным проводником;
- установка аварийного контакта АК-47 EKF PROxima (слева);
- установка блок-контакта БК-47 EKF PROxima (слева);
- установка расцепителя минимального и максимального напряжения PMM-47 EKF PROxima (справа);
- установка расцепителя независимого PH-47 EKF PROxima (справа).

## Схема подключения дополнительных устройств

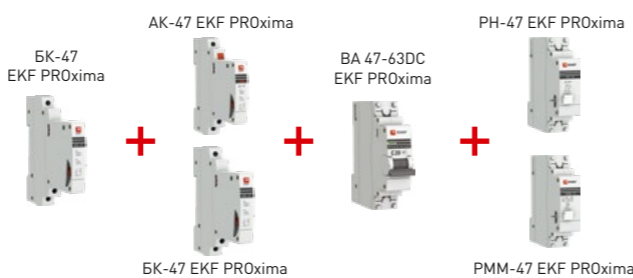

## Типовая комплектация

Выключатели автоматические BA 47-63 DC 6kA до 63A EKF PROxima поставляются в групповой упаковке.

Вся документация доступна по QR-коду на вкладыше / на внутренней стороне упаковки.

## Выключатели автоматические BA 47-63N 6 кА EKF PROxima



Автоматические выключатели BA 47-63N 6 кА EKF PROxima являются обновленной платформой успешно зарекомендовавшей себя на рынке линейки автоматических выключателей BA 47-63 6 кА EKF PROxima. Автоматические выключатели являются механическими коммутационными аппаратами и соответствуют ГОСТ IEC 60898-1. Особенностью данной серии является усовершенствованная конструкция. В выключателях имеются пластиковые крышки, закрывающие доступ к винтовым зажимам и служащие для опломбирования выключателей, что исключает несанкционированный доступ к проводникам. Корпус выключателей усилен дополнительными заклепками для обеспечения его максимальной жесткости. Выключатели оборудованы удобной рукояткой управления, обеспечивающей надежное оперирование аппаратами. На лицевой панели автоматических выключателей имеется цветовой индикатор реального состояния контактов. Конструкция двухпозиционного зажима обеспечивает удобный монтаж выключателя на DIN-рейку.

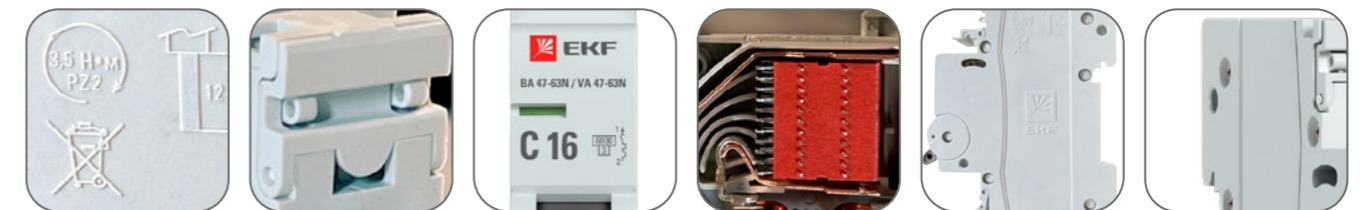

Момент затяжки составляет 3,5 Н·м

Запатентованная встроенная опломбировка клемм

Монолитная лицевая панель

11 пластин в дугогасительной камере

6 заклепок на корпусе обеспечивает его жесткость

Теплоотводящий канал в виде углубления в корпусе



Возможна коммутация алюминиевым и медным проводником



Подключение возможно при помощи шин PIN и FORK как сверху, так и снизу

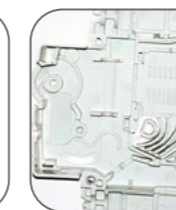

Корпус выполнен из не поддерживающей горение пластмассы



Индикаторное окно состояния контактов, защищенное пластиковой крышкой

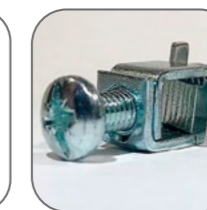

Увеличенная твердость винтов затяжки



Полный набор аксессуаров для расширения функционала

Изображение	Наименование	Ном. ток, А	Рассеиваемая мощность, Вт	Масса нетто, кг	Артикул		
					тип В*	тип С*	тип D*
	BA 47-63N, 1P 0,5A 6kA_* EKF PROxima	0,5	1	0,100	M63610T5B	M63610T5C	M63610T5D
	BA 47-63N, 1P 1A 6kA_* EKF PROxima	1	1,2		M636101B	M636101C	M636101D
	BA 47-63N, 1P 2A 6kA_* EKF PROxima	2	1,3		M636102B	M636102C	M636102D
	BA 47-63N, 1P 3A 6kA_* EKF PROxima	3	1,3		M636103B	M636103C	M636103D
	BA 47-63N, 1P 4A 6kA_* EKF PROxima	4	1,4		M636104B	M636104C	M636104D
	BA 47-63N, 1P 5A 6kA_* EKF PROxima	5	1,6		M636105B	M636105C	M636105D
	BA 47-63N, 1P 6A 6kA_* EKF PROxima	6	1,8		M636106B	M636106C	M636106D
	BA 47-63N, 1P 8A 6kA_* EKF PROxima	8	1,8		M636108B	M636108C	M636108D
	BA 47-63N, 1P 10A 6kA_* EKF PROxima	10	1,9		M636110B	M636110C	M636110D
	BA 47-63N, 1P 13A 6kA_* EKF PROxima	13	2,5		M636113B	M636113C	M636113D
	BA 47-63N, 1P 16A 6kA_* EKF PROxima	16	2,7		M636116B	M636116C	M636116D
	BA 47-63N, 1P 20A 6kA_* EKF PROxima	20	3		M636120B	M636120C	M636120D
	BA 47-63N, 1P 25A 6kA_* EKF PROxima	25	3,2		M636125B	M636125C	M636125D
	BA 47-63N, 1P 32A 6kA_* EKF PROxima	32	3,4		M636132B	M636132C	M636132D
	BA 47-63N, 1P 40A 6kA_* EKF PROxima	40	3,7		M636140B	M636140C	M636140D
	BA 47-63N, 1P 50A 6kA_* EKF PROxima	50	4,5		M636150B	M636150C	M636150D
	BA 47-63N, 1P 63A 6kA_* EKF PROxima	63	5,2		M636163B	M636163C	M636163D

Изображение	Наименование	Ном. ток, А	Рассеиваемая мощность, Вт	Масса нетто, кг	Артикул		
					тип В*	тип С*	тип D*
	BA 47-63N, 2P 0,5A 6kA_* EKF PROxima	0,5	2,4	0,200	M63620T5B	M63620T5C	M63620T5D
	BA 47-63N, 2P 1A 6kA_* EKF PROxima	1	2,4		M636201B	M636201C	M636201D
	BA 47-63N, 2P 2A 6kA_* EKF PROxima	2	2,5		M636202B	M636202C	M636202D
	BA 47-63N, 2P 3A 6kA_* EKF PROxima	3	2,6		M636203B	M636203C	M636203D
	BA 47-63N, 2P 4A 6kA_* EKF PROxima	4	2,8		M636204B	M636204C	M636204D
	BA 47-63N, 2P 5A 6kA_* EKF PROxima	5	3,2		M636205B	M636205C	M636205D
	BA 47-63N, 2P 6A 6kA_* EKF PROxima	6	3,6		M636206B	M636206C	M636206D
	BA 47-63N, 2P 8A 6kA_* EKF PROxima	8	3,6		M636208B	M636208C	M636208D
	BA 47-63N, 2P 10A 6kA_* EKF PROxima	10	3,9		M636210B	M636210C	M636210D
	BA 47-63N, 2P 13A 6kA_* EKF PROxima	13	5,3		M636213B	M636213C	M636213D
	BA 47-63N, 2P 16A 6kA_* EKF PROxima	16	5,6		M636216B	M636216C	M636216D
	BA 47-63N, 2P 20A 6kA_* EKF PROxima	20	6,4		M636220B	M636220C	M636220D
	BA 47-63N, 2P 25A 6kA_* EKF PROxima	25	6,6		M636225B	M636225C	M636225D
	BA 47-63N, 2P 32A 6kA_* EKF PROxima	32	7,5		M636232B	M636232C	M636232D
	BA 47-63N, 2P 40A 6kA_* EKF PROxima	40	8,1		M636240B	M636240C	M636240D
	BA 47-63N, 2P 50A 6kA_* EKF PROxima	50	9,9		M636250B	M636250C	M636250D
	BA 47-63N, 2P 63A 6kA_* EKF PROxima	63	11,5		M636263B	M636263C	M636263D
		BA 47-63N, 3P 0,5A 6kA_* EKF PROxima	0,5		3,6	0,300	M63630T5B
BA 47-63N, 3P 1A 6kA_* EKF PROxima		1	3,6	M636301B	M636301C		M636301D
BA 47-63N, 3P 2A 6kA_* EKF PROxima		2	3,9	M636302B	M636302C		M636302D
BA 47-63N, 3P 3A 6kA_* EKF PROxima		3	3,9	M636303B	M636303C		M636303D
BA 47-63N, 3P 4A 6kA_* EKF PROxima		4	4,2	M636304B	M636304C		M636304D
BA 47-63N, 3P 5A 6kA_* EKF PROxima		5	4,8	M636305B	M636305C		M636305D
BA 47-63N, 3P 6A 6kA_* EKF PROxima		6	5,5	M636306B	M636306C		M636306D
BA 47-63N, 3P 8A 6kA_* EKF PROxima		8	5,5	M636308B	M636308C		M636308D
BA 47-63N, 3P 10A 6kA_* EKF PROxima		10	5,9	M636310B	M636310C		M636310D
BA 47-63N, 3P 13A 6kA_* EKF PROxima		13	7,8	M636313B	M636313C		M636313D
BA 47-63N, 3P 16A 6kA_* EKF PROxima		16	8,1	M636316B	M636316C		M636316D
BA 47-63N, 3P 20A 6kA_* EKF PROxima		20	9,4	M636320B	M636320C		M636320D
BA 47-63N, 3P 25A 6kA_* EKF PROxima		25	9,8	M636325B	M636325C		M636325D
BA 47-63N, 3P 32A 6kA_* EKF PROxima		32	11,2	M636332B	M636332C		M636332D
BA 47-63N, 3P 40A 6kA_* EKF PROxima		40	12,1	M636340B	M636340C		M636340D
BA 47-63N, 3P 50A 6kA_* EKF PROxima		50	14,9	M636350B	M636350C		M636350D
BA 47-63N, 3P 63A 6kA_* EKF PROxima		63	17,2	M636363B	M636363C		M636363D
		BA 47-63N, 4P 0,5A 6kA_* EKF PROxima	0,5	3	0,400		M63640T5B
	BA 47-63N, 4P 1A 6kA_* EKF PROxima	1	4,8	M636401B		M636401C	M636401D
	BA 47-63N, 4P 2A 6kA_* EKF PROxima	2	5,2	M636402B		M636402C	M636402D
	BA 47-63N, 4P 3A 6kA_* EKF PROxima	3	5,2	M636403B		M636403C	M636403D
	BA 47-63N, 4P 4A 6kA_* EKF PROxima	4	5,6	M636404B		M636404C	M636404D
	BA 47-63N, 4P 5A 6kA_* EKF PROxima	5	6,4	M636405B		M636405C	M636405D
	BA 47-63N, 4P 6A 6kA_* EKF PROxima	6	7,2	M636406B		M636406C	M636406D
	BA 47-63N, 4P 8A 6kA_* EKF PROxima	8	7,33	M636408B		M636408C	M636408D
	BA 47-63N, 4P 10A 6kA_* EKF PROxima	10	7,9	M636410B		M636410C	M636410D
	BA 47-63N, 4P 13A 6kA_* EKF PROxima	13	10,3	M636413B		M636413C	M636413D
	BA 47-63N, 4P 16A 6kA_* EKF PROxima	16	11,4	M636416B		M636416C	M636416D
	BA 47-63N, 4P 20A 6kA_* EKF PROxima	20	13,4	M636420B		M636420C	M636420D
	BA 47-63N, 4P 25A 6kA_* EKF PROxima	25	13,6	M636425B		M636425C	M636425D
	BA 47-63N, 4P 32A 6kA_* EKF PROxima	32	13,8	M636432B		M636432C	M636432D
	BA 47-63N, 4P 40A 6kA_* EKF PROxima	40	15,5	M636440B		M636440C	M636440D
	BA 47-63N, 4P 50A 6kA_* EKF PROxima	50	20,5	M636450B		M636450C	M636450D
	BA 47-63N, 4P 63A 6kA_* EKF PROxima	63	21,4	M636463B		M636463C	M636463D

## ТЕХНИЧЕСКИЕ ХАРАКТЕРИСТИКИ

Параметры	Значения
Номинальное напряжение $U_n$ , В	230 / 400
Частота $f_n$ , Гц	50
Число полюсов	1, 2, 3, 4
Номинальный ток $I_n$ , А	0,5-63
Номинальное импульсное выдерживаемое напряжение $U_{imp}$ , кВ	4
Тип характеристики отключения	B, C, D
Степень защиты	IP20
Номинальная наибольшая отключающая способность $I_{on}$ , А	6000
Класс токоограничения	3
Механическая износостойкость, циклов В-О	20 000
Коммутационная износостойкость, циклов В-О	10 000
Диапазон рабочих температур, °С	От -40 до +55
Сечение подключаемого проводника, мм <sup>2</sup>	1-25
Момент затяжки винтов, не более Н·м	3,5

## Тип характеристики отключения

**B** – срабатывание электромагнитной защиты при (3-5) ×  $I_n$ .  
**C** – срабатывание электромагнитной защиты при (5-10) ×  $I_n$ .  
**D** – срабатывание электромагнитной защиты при (10-14) ×  $I_n$ .

## Температурный коэффициент

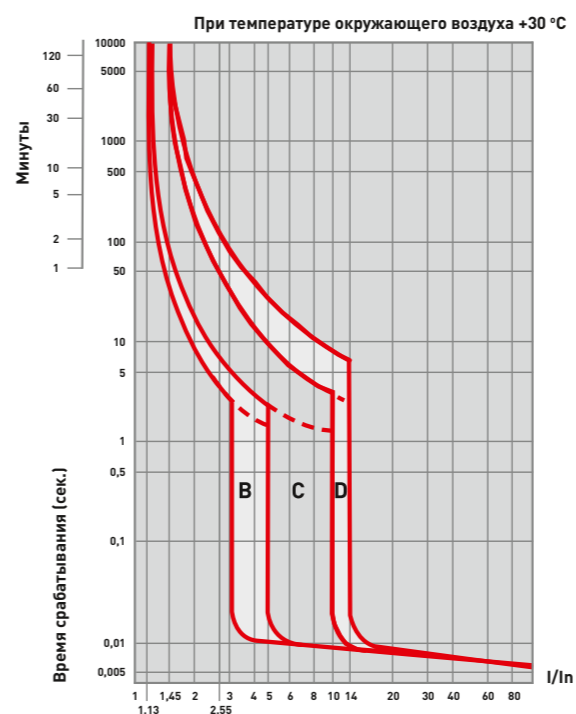
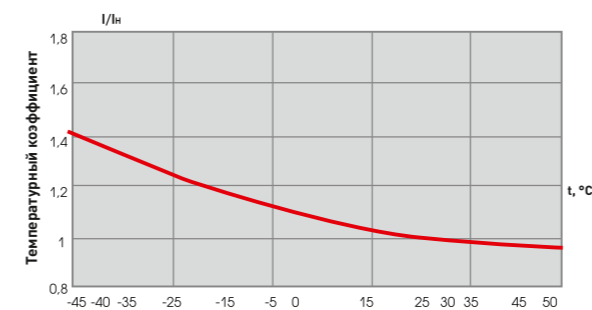

## Особенности эксплуатации и монтажа

## 1. Присоединение

Проводник	Шина соединительная	
	жесткий	гибкий
с наконечником	PIN, FORK	

## 2. Дополнительные устройства:

- возможна коммутация алюминиевым и медным проводником;
- установка контакта вспомогательного AV-OF EKF (слева);
- установка контакта сигнального AV-SD EKF (слева);
- установка расцепителя минимального и максимального напряжения AV-MM EKF AVERES (справа);
- установка расцепителя независимого AV-SNT, AV-SNT-DC EKF (справа);
- установка моторных приводов AV-M1, AV-M6/M6S EKF AVERES (слева)

## Схема подключения дополнительных устройств

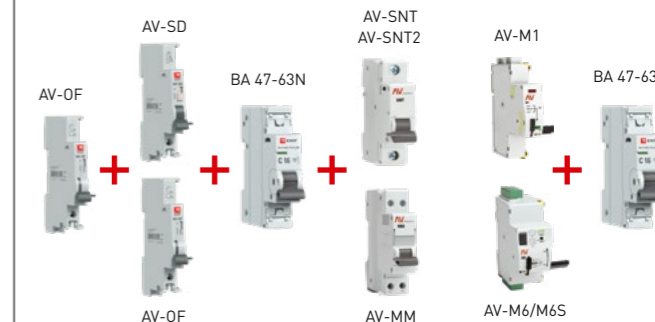

## Типовые схемы подключения



## Габаритные и установочные размеры

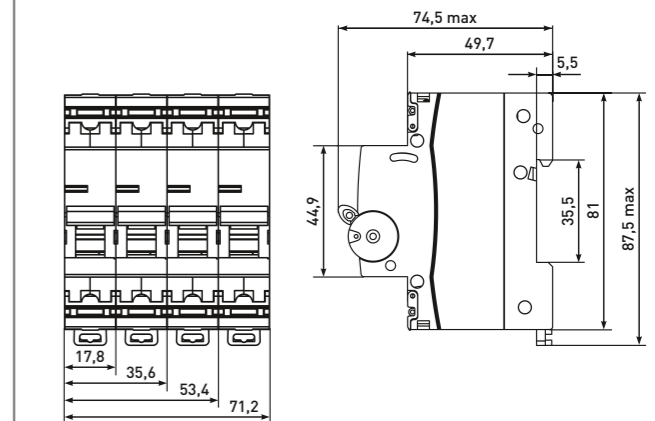

## Типовая комплектация

Выключатели автоматические BA 47-63N EKF PROxima поставляются в групповой упаковке.

Вся документация доступна по QR-коду на вкладыше / на внутренней стороне упаковки.

## Выключатели автоматические ВА 47-100 EKF PROxima

**XP XXA (X) XXkA BA 47-100 EKF PROxima**

Число полюсов  
Номинальный ток, А  
Тип характеристики отключения  
Номинальная наибольшая отключающая способность, кА  
Серия

**IP20** **ГАРАНТИЯ 7 ЛЕТ** **Al/Cu**

**EAC**

ГОСТ IEC 60898-1  
Патент на опломбировку № 57543

Автоматические выключатели ВА 47-100 EKF PROxima впитали все преимущества предшествующей модели (взаимозаменяемы) и самые последние инновационные разработки. Производятся в одно-, двух-, трех- и четырехполюсном исполнении.



Рабочая зона закрыта диэлектриком



Двухпозиционный зажим на DIN-рейку



Индикаторное окно состояния контактов



Повышенная жесткость корпуса



Панели для пломбировки клемм



Углубления на корпусе для охлаждения аппарата



Монолитная лицевая панель



Клеммы с насечками для надежного соединения с проводниками



Автоматическая доводка рукоятки управления



Возможна коммутация алюминиевым и медным проводником

Изображение	Наименование	Ном. ток, А	Мощность рассеивания, Вт	Масса нетто, кг	Артикул	
					тип С*	тип D*
	BA 47-100, 1P 10A 10kA_* EKF PROxima	10,0	2,2	0,176	mcb47100-1-10C-pro	mcb47100-1-10D-pro
	BA 47-100, 1P 16A 10kA_* EKF PROxima	16,0	2,5		mcb47100-1-16C-pro	mcb47100-1-16D-pro
	BA 47-100, 1P 20A 10kA_* EKF PROxima	20,0	2,6		mcb47100-1-20C-pro	mcb47100-1-20D-pro
	BA 47-100, 1P 25A 10kA_* EKF PROxima	25,0	2,7		mcb47100-1-25C-pro	mcb47100-1-25D-pro
	BA 47-100, 1P 32A 10kA_* EKF PROxima	32,0	2,9		mcb47100-1-32C-pro	mcb47100-1-32D-pro
	BA 47-100, 1P 35A 10kA_* EKF PROxima	35,0	3,8		mcb47100-1-35C-pro	mcb47100-1-35D-pro
	BA 47-100, 1P 40A 10kA_* EKF PROxima	40,0	4,4		mcb47100-1-40C-pro	mcb47100-1-40D-pro
	BA 47-100, 1P 50A 10kA_* EKF PROxima	50,0	5,1		mcb47100-1-50C-pro	mcb47100-1-50D-pro
	BA 47-100, 1P 63A 10kA_* EKF PROxima	63,0	5,2		mcb47100-1-63C-pro	mcb47100-1-63D-pro
	BA 47-100, 1P 80A 10kA_* EKF PROxima	80,0	7,1		mcb47100-1-80C-pro	mcb47100-1-80D-pro
	BA 47-100, 1P 100A 10kA_* EKF PROxima	100,0	9,1		mcb47100-1-100C-pro	mcb47100-1-100D-pro
	BA 47-100, 1P 125A 10kA_* EKF PROxima	125,0	11,8		mcb47100-1-125C-pro	mcb47100-1-125D-pro

Изображение	Наименование	Ном. ток, А	Мощность рассеивания, Вт	Масса нетто, кг	Артикул	
					тип С*	тип D*
	BA 47-100, 2P 10A 10kA_* EKF PROxima	10,0	4,4	0,352	mcb47100-2-10C-pro	mcb47100-2-10D-pro
	BA 47-100, 2P 16A 10kA_* EKF PROxima	16,0	5,4		mcb47100-2-16C-pro	mcb47100-2-16D-pro
	BA 47-100, 2P 20A 10kA_* EKF PROxima	20,0	5,6		mcb47100-2-20C-pro	mcb47100-2-20D-pro
	BA 47-100, 2P 25A 10kA_* EKF PROxima	25,0	5,8		mcb47100-2-25C-pro	mcb47100-2-25D-pro
	BA 47-100, 2P 32A 10kA_* EKF PROxima	32,0	6,3		mcb47100-2-32C-pro	mcb47100-2-32D-pro
	BA 47-100, 2P 35A 10kA_* EKF PROxima	35,0	7,6		mcb47100-2-35C-pro	mcb47100-2-35D-pro
	BA 47-100, 2P 40A 10kA_* EKF PROxima	40,0	8,8		mcb47100-2-40C-pro	mcb47100-2-40D-pro
	BA 47-100, 2P 50A 10kA_* EKF PROxima	50,0	10,3		mcb47100-2-50C-pro	mcb47100-2-50D-pro
	BA 47-100, 2P 63A 10kA_* EKF PROxima	63,0	10,4		mcb47100-2-63C-pro	mcb47100-2-63D-pro
	BA 47-100, 2P 80A 10kA_* EKF PROxima	80,0	14,3		mcb47100-2-80C-pro	mcb47100-2-80D-pro
	BA 47-100, 2P 100A 10kA_* EKF PROxima	100,0	18,3		mcb47100-2-100C-pro	mcb47100-2-100D-pro
	BA 47-100, 2P 125A 10kA_* EKF PROxima	125,0	23,6		mcb47100-2-125C-pro	mcb47100-2-125D-pro
	BA 47-100, 3P 10A 10kA_* EKF PROxima	10,0	6,7	0,528	mcb47100-3-10C-pro	mcb47100-3-10D-pro
	BA 47-100, 3P 16A 10kA_* EKF PROxima	16,0	7,8		mcb47100-3-16C-pro	mcb47100-3-16D-pro
	BA 47-100, 3P 20A 10kA_* EKF PROxima	20,0	8,0		mcb47100-3-20C-pro	mcb47100-3-20D-pro
	BA 47-100, 3P 25A 10kA_* EKF PROxima	25,0	8,1		mcb47100-3-25C-pro	mcb47100-3-25D-pro
	BA 47-100, 3P 31,5A 10kA_* EKF PROxima	31,5	8,7		-	mcb47100-3-31.5D-pro
	BA 47-100, 3P 32A 10kA_* EKF PROxima	32,0	8,7		mcb47100-3-32C-pro	mcb47100-3-32D-pro
	BA 47-100, 3P 35A 10kA_* EKF PROxima	35,0	11,4		mcb47100-3-35C-pro	mcb47100-3-35D-pro
	BA 47-100, 3P 40A 10kA_* EKF PROxima	40,0	13,3		mcb47100-3-40C-pro	mcb47100-3-40D-pro
	BA 47-100, 3P 50A 10kA_* EKF PROxima	50,0	15,4		mcb47100-3-50C-pro	mcb47100-3-50D-pro
	BA 47-100, 3P 63A 10kA_* EKF PROxima	63,0	15,6		mcb47100-3-63C-pro	mcb47100-3-63D-pro
	BA 47-100, 3P 80A 10kA_* EKF PROxima	80,0	21,4		mcb47100-3-80C-pro	mcb47100-3-80D-pro
	BA 47-100, 3P 100A 10kA_* EKF PROxima	100,0	27,4		mcb47100-3-100C-pro	mcb47100-3-100D-pro
	BA 47-100, 3P 125A 10kA_* EKF PROxima	125,0	35,4		mcb47100-3-125C-pro	mcb47100-3-125D-pro
		BA 47-100, 4P 10A 10kA_* EKF PROxima	10,0		9,1	0,704
BA 47-100, 4P 16A 10kA_* EKF PROxima		16,0	10,3	mcb47100-4-16C-pro	mcb47100-4-16D-pro	
BA 47-100, 4P 20A 10kA_* EKF PROxima		20,0	10,6	mcb47100-4-20C-pro	mcb47100-4-20D-pro	
BA 47-100, 4P 25A 10kA_* EKF PROxima		25,0	10,9	mcb47100-4-25C-pro	mcb47100-4-25D-pro	
BA 47-100, 4P 32A 10kA_* EKF PROxima		32,0	12,7	mcb47100-4-32C-pro	mcb47100-4-32D-pro	
BA 47-100, 4P 35A 10kA_* EKF PROxima		35,0	15,3	mcb47100-4-35C-pro	mcb47100-4-35D-pro	
BA 47-100, 4P 40A 10kA_* EKF PROxima		40,0	17,7	mcb47100-4-40C-pro	mcb47100-4-40D-pro	
BA 47-100, 4P 50A 10kA_* EKF PROxima		50,0	20,5	mcb47100-4-50C-pro	mcb47100-4-50D-pro	
BA 47-100, 4P 63A 10kA_* EKF PROxima		63,0	20,9	mcb47100-4-63C-pro	mcb47100-4-63D-pro	
BA 47-100, 4P 80A 10kA_* EKF PROxima		80,0	29,1	mcb47100-4-80C-pro	mcb47100-4-80D-pro	
BA 47-100, 4P 100A 10kA_* EKF PROxima		100,0	36,8	mcb47100-4-100C-pro	mcb47100-4-100D-pro	
BA 47-100, 4P 125A 10kA_* EKF PROxima		125,0	47,2	mcb47100-4-125C-pro	mcb47100-4-125D-pro	

**ТЕХНИЧЕСКИЕ ХАРАКТЕРИСТИКИ**

Параметры	Значения
Номинальное напряжение $U_n$ , В	230 / 400
Частота $f_n$ , Гц	50
Число полюсов	1, 2, 3, 4
Номинальный ток $I_n$ , А	10-125
Номинальное импульсное выдерживаемое напряжение $U_{imp}$ , кВ	4
Тип характеристики отключения	C, D
Степень защиты	IP20
Номинальная наибольшая отключающая способность $I_{on}$ , А	10 000
Класс токоограничения	3
Механическая износостойкость, циклов В-О	20 000
Коммутационная износостойкость, циклов В-О	8000
Диапазон рабочих температур, °С	От -25 до +50
Сечение подключаемого проводника, мм <sup>2</sup>	1-35
Момент затяжки винтов, не более Н·м	2,5

**Тип характеристики отключения**

**C** – срабатывание электромагнитной защиты при  $(5-10) \times I_n$ ;  
**D** – срабатывание электромагнитной защиты при  $(10-14) \times I_n$ .

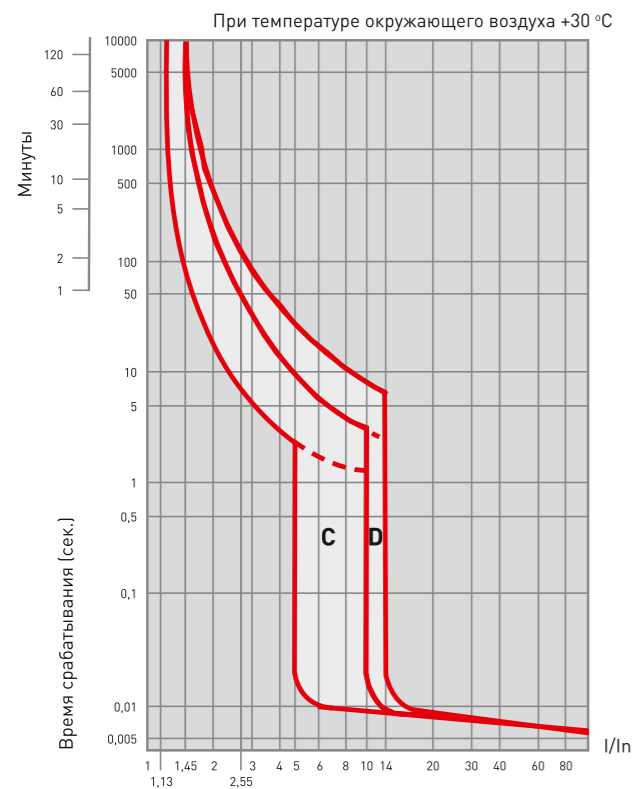

**Температурный коэффициент**



Рис. 1

**Особенности эксплуатации и монтажа**

**1. Присоединение**

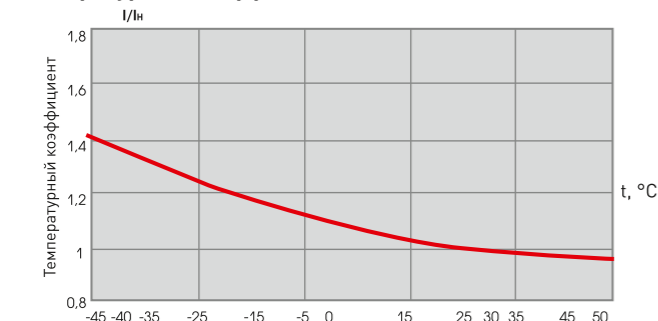

**2. Дополнительные устройства:**

- возможна коммутация алюминиевым и медным проводником;
- установка аварийного контакта АК-47 EKF PROxima (слева);
- установка блок-контакта БК-47 EKF PROxima (слева);
- установка расцепителя минимального и максимального напряжения РММ-47 EKF PROxima (справа);
- установка расцепителя независимого РН-47 EKF PROxima (справа).

**Схема подключения дополнительных устройств**

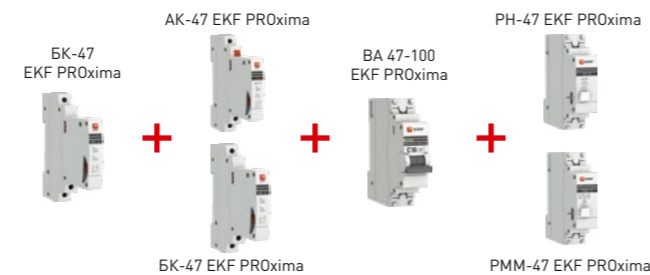

**Типовые схемы подключения**

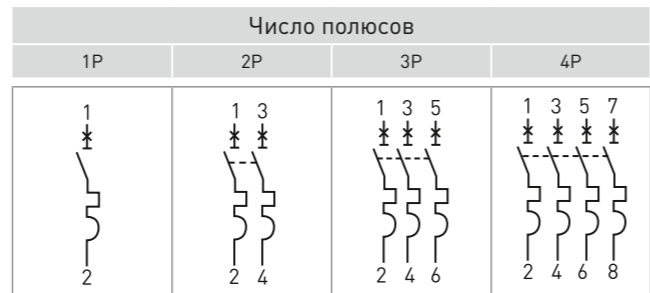

**Габаритные и установочные размеры**

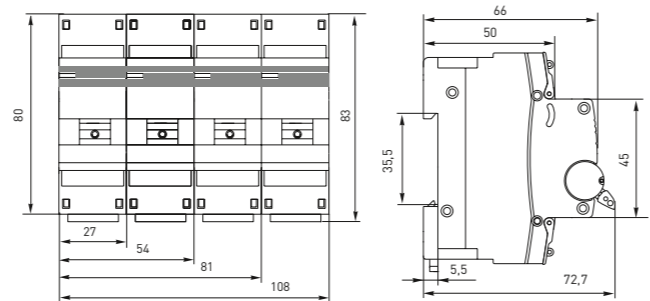

**Типовая комплектация**

Выключатели автоматические ВА 47-100 EKF PROxima поставляются в групповой упаковке.  
 Вся документация доступна по QR-коду на вкладыше / на внутренней стороне упаковки.

**Выключатели автоматические ВА 47-100М без теплового расцепителя (10кА) до 125А EKF PROxima**

**XP XXA (X) XXkA BA 47-100M EKF PROxima**

Число полюсов

Номинальный ток, А

Тип характеристики отключения

Номинальная наибольшая отключающая способность, кА

Серия

Гарантия 7 лет

Al / Cu

IP20

EAC

ГОСТ IEC 60898-1



Автоматические выключатели ВА 47-100М с электромагнитным расцепителем 10кА EKF PROxima являются механическими коммутационными аппаратами, производятся в одно-, двух-, трех- и четырехполюсном исполнении и соответствуют ГОСТ IEC 60898-1. Выключатели данной серии оснащены электромагнитным расцепителем защиты от короткого замыкания. Тепловой расцепитель защиты от перегрузки отсутствует. Особенностью данной серии выключателей является усовершенствованная конструкция. В выключателях имеются пластиковые крышки, закрывающие доступ к винтовому зажиму и служащие для опломбирования выключателей, что исключает несанкционированный доступ к проводникам. Корпус выключателей усилен дополнительными заклепками для устранения эффекта расхождения корпуса. Двухпозиционная защелка обеспечивает удобную установку автоматического выключателя на DIN-рейку. Возможна коммутация алюминиевым и медным проводником.



- Рабочая зона закрыта диэлектриком
- Двухпозиционный зажим на DIN-рейку
- Клеммы с насечками для надежного соединения с проводниками
- Автоматическая доводка рукоятки управления
- Панели для пломбировки клемм
- Монолитная лицевая панель

Изображение	Наименование	Ном. ток, А	Рассеиваемая мощность, Вт	Масса нетто, кг	Артикул	
					тип C*	тип D*
	BA 47-100M, 1P 16A 10kA_* EKF PROxima	16,0	3	0,176	mcb47100m-1-16C-pro	-
	BA 47-100M, 1P 20A 10kA_* EKF PROxima	20,0	3,5		mcb47100m-1-20C-pro	-
	BA 47-100M, 1P 25A 10kA_* EKF PROxima	25,0	4		mcb47100m-1-25C-pro	-
	BA 47-100M, 1P 32A 10kA_* EKF PROxima	32,0	5		mcb47100m-1-32C-pro	-
	BA 47-100M, 1P 40A 10kA_* EKF PROxima	40,0	6,5		mcb47100m-1-40C-pro	-
	BA 47-100M, 1P 50A 10kA_* EKF PROxima	50,0	8		mcb47100m-1-50C-pro	-
	BA 47-100M, 1P 63A 10kA_* EKF PROxima	63,0	11,5		mcb47100m-1-63C-pro	-
	BA 47-100M, 1P 80A 10kA_* EKF PROxima	80,0	12,5		mcb47100m-1-80C-pro	mcb47100m-1-80D-pro
	BA 47-100M, 1P 100A 10kA_* EKF PROxima	100,0	13,5		mcb47100m-1-100C-pro	mcb47100m-1-100D-pro
	BA 47-100M, 1P 125A 10kA_* EKF PROxima	125,0	18		mcb47100m-1-125C-pro	mcb47100m-1-125D-pro
	BA 47-100M, 2P 63A 10kA_* EKF PROxima	63,0	23	0,352	mcb47100m-2-63C-pro	mcb47100m-2-63D-pro
	BA 47-100M, 2P 80A 10kA_* EKF PROxima	80,0	25		mcb47100m-2-80C-pro	mcb47100m-2-80D-pro
	BA 47-100M, 2P 100A 10kA_* EKF PROxima	100,0	27		mcb47100m-2-100C-pro	mcb47100m-2-100D-pro
	BA 47-100M, 2P 125A 10kA_* EKF PROxima	125,0	36		mcb47100m-2-125C-pro	mcb47100m-2-125D-pro
	BA 47-100M, 3P 16A 10kA_* EKF PROxima	16,0	9	0,528	mcb47100m-3-16C-pro	-
	BA 47-100M, 3P 20A 10kA_* EKF PROxima	20,0	10,5		mcb47100m-3-20C-pro	-
	BA 47-100M, 3P 25A 10kA_* EKF PROxima	25,0	12		mcb47100m-3-25C-pro	-
	BA 47-100M, 3P 32A 10kA_* EKF PROxima	32,0	15		mcb47100m-3-32C-pro	-
	BA 47-100M, 3P 40A 10kA_* EKF PROxima	40,0	19,5		mcb47100m-3-40C-pro	-
	BA 47-100M, 3P 50A 10kA_* EKF PROxima	50,0	24		mcb47100m-3-50C-pro	-
	BA 47-100M, 3P 63A 10kA_* EKF PROxima	63,0	34,5		mcb47100m-3-63C-pro	-
	BA 47-100M, 3P 80A 10kA_* EKF PROxima	80,0	37,5		mcb47100m-3-80C-pro	mcb47100m-3-80D-pro
	BA 47-100M, 3P 100A 10kA_* EKF PROxima	100,0	40,5		mcb47100m-3-100C-pro	mcb47100m-3-100D-pro
	BA 47-100M, 3P 125A 10kA_* EKF PROxima	125,0	54		mcb47100m-3-125C-pro	mcb47100m-3-125D-pro

Изображение	Наименование	Ном. ток, А	Рассеиваемая мощность, Вт	Масса нетто, кг	Артикул	
					тип С*	тип D*
	BA 47-100M, 4P 80A 10kA_* EKF PROxima	80,0	50	0,704	mcb47100m-4-80C-pro	mcb47100m-4-80D-pro
	BA 47-100M, 4P 100A 10kA_* EKF PROxima	100,0	54		mcb47100m-4-100C-pro	mcb47100m-4-100D-pro
	BA 47-100M, 4P 125A 10kA_* EKF PROxima	125,0	74		mcb47100m-4-125C-pro	mcb47100m-4-125D-pro

### ТЕХНИЧЕСКИЕ ХАРАКТЕРИСТИКИ

Параметры	Значения
Номинальное напряжение $U_n$ , В	230 / 400
Частота $f_n$ , Гц	50
Число полюсов	1, 2, 3, 4
Номинальный ток $I_n$ , А	10-125
Номинальное импульсное выдерживаемое напряжение $U_{imp}$ , кВ	4
Тип характеристики отключения	C, D
Степень защиты	IP20
Номинальная наибольшая отключающая способность $I_{cn}$ , А	10 000
Класс токоограничения	3
Механическая износостойкость, циклов В-О	20 000
Коммутационная износостойкость, циклов В-О	10 000
Диапазон рабочих температур, °С	От -25 до +50
Сечение подключаемого проводника, мм <sup>2</sup>	1-35
Момент затяжки винтов, не более Н·м	2,5

### Тип характеристики отключения

- C – срабатывание электромагнитной защиты при  $(5-10) \times I_n$ ;  
D – срабатывание электромагнитной защиты при  $(10-14) \times I_n$ .

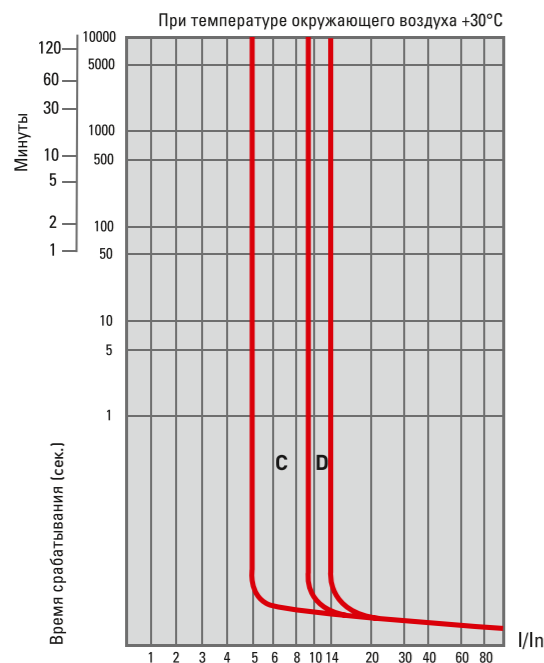

### Особенности эксплуатации и монтажа

#### 1. Присоединение

Проводник			Шина соединительная
жесткий	гибкий	с наконечником	

#### 2. Дополнительные устройства:

- возможна коммутация алюминиевым и медным проводником;
- установка аварийного контакта АК-47 EKF PROxima (слева);
- установка блок-контакта БК-47 EKF PROxima (слева);
- установка расцепителя минимального и максимального напряжения PMM-47 EKF PROxima (справа);
- установка расцепителя независимого PH-47 EKF PROxima (справа).

### Схема подключения дополнительных устройств

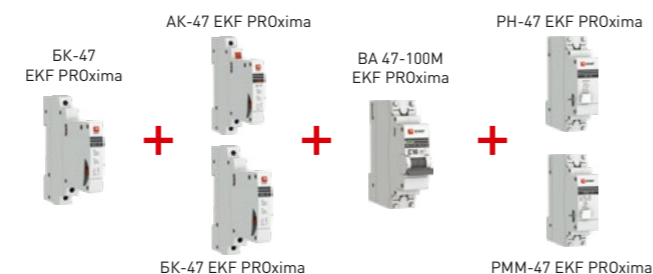

### Типовые схемы подключения

Число полюсов			
1P	2P	3P	4P

### Габаритные и установочные размеры

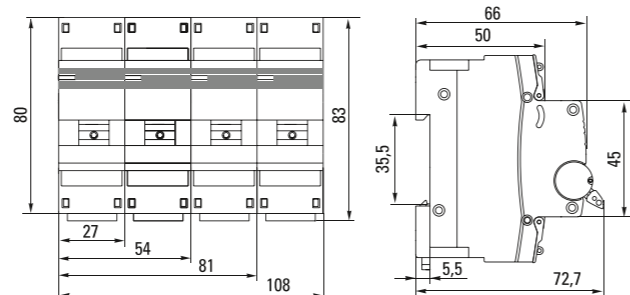

### Типовая комплектация

Выключатели автоматические BA 47-100M EKF PROxima поставляются в групповой упаковке.

Вся документация доступна по QR-коду на вкладыше / на внутренней стороне упаковки.

### Выключатели автоматические BA 47-125 EKF PROxima

**XP XXA (X) XXkA BA 47-125 EKF PROxima**

Число полюсов  
Номинальный ток, А  
Тип характеристики отключения  
Номинальная наибольшая отключающая способность, кА  
Серия

**ГАРАНТИЯ 7 ЛЕТ** **Al/Cu**  
**IP20** **EAC**  
ГОСТ IEC 60898-1

Автоматические выключатели BA 47-125 EKF PROxima благодаря высокой предельной коммутационной способности 15 кА могут использоваться вместо силовых автоматических выключателей. Выключатели имеют ширину корпуса 1,5 модуля (27 мм), производятся с номинальными токами до 125 А в одно-, двух-, трех- и четырехполюсном исполнении. Для надежного гашения дуги используется двойной разрыв контактов и две дугогасительные камеры. Оптимальная токопроводимость обеспечивается сереброрсодержащей контактной группой.



- Рабочая зона закрыта диэлектриком
- Двойной разрыв контактов
- Клеммы с насечками для надежного соединения с проводниками
- Индикаторное окно состояния контактов
- Две дугогасительные камеры для надежного гашения дуги
- Удобство демонтажа за счет скоса под отвертку

Изображение	Наименование	Ном. ток, А	Мощность рассеивания, Вт	Масса нетто, кг	Артикул	
					тип С*	тип D*
	BA 47-125, 1P 80A_* EKF PROxima	80,0	10,7	0,292	mcb47125-1-80C	mcb47125-1-80D
	BA 47-125, 1P 100A_* EKF PROxima	100,0	13,7		mcb47125-1-100C	mcb47125-1-100D
	BA 47-125, 1P 125A_* EKF PROxima	125,0	17,7		mcb47125-1-125C	mcb47125-1-125D
	BA 47-125, 2P 80A_* EKF PROxima	80,0	21,5	0,584	mcb47125-2-80C	mcb47125-2-80D
	BA 47-125, 2P 100A_* EKF PROxima	100,0	27,5		mcb47125-2-100C	mcb47125-2-100D
	BA 47-125, 2P 125A_* EKF PROxima	125,0	35,4		mcb47125-2-125C	mcb47125-2-125D
	BA 47-125, 3P 80A_* EKF PROxima	80,0	32,1	0,876	mcb47125-3-80C	mcb47125-3-80D
	BA 47-125, 3P 100A_* EKF PROxima	100,0	41,1		mcb47125-3-100C	mcb47125-3-100D
	BA 47-125, 3P 125A_* EKF PROxima	125,0	53,1		mcb47125-3-125C	mcb47125-3-125D
	BA 47-125, 4P 80A_* EKF PROxima	80,0	43,7	1,168	mcb47125-4-80C	mcb47125-4-80D
	BA 47-125, 4P 100A_* EKF PROxima	100,0	55,2		mcb47125-4-100C	mcb47125-4-100D
	BA 47-125, 4P 125A_* EKF PROxima	125,0	70,8		mcb47125-4-125C	mcb47125-4-125D

**ТЕХНИЧЕСКИЕ ХАРАКТЕРИСТИКИ**

Параметры	Значения
Номинальное напряжение U <sub>н</sub> , В	230 / 400
Частота f <sub>н</sub> , Гц	50
Число полюсов	1, 2, 3, 4
Номинальный ток I <sub>н</sub> , А	80-125
Номинальное импульсное выдерживаемое напряжение U <sub>имп</sub> , кВ	4
Тип характеристики отключения	C, D
Степень защиты	IP20
Номинальная наибольшая отключающая способность I <sub>от</sub> , А	15 000
Класс токоограничения	3
Механическая износостойкость, циклов В-О	20 000
Коммутационная износостойкость, циклов В-О	8000
Диапазон рабочих температур, °С	От -25 до +50
Сечение подключаемого проводника, мм <sup>2</sup>	1-50
Момент затяжки винтов, не более Н·м	2,5

**Особенности эксплуатации и монтажа**

1. Присоединение



2. Схема подключения дополнительных устройств

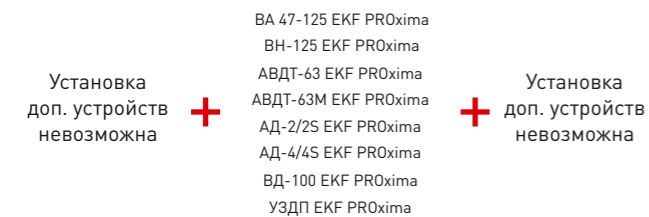

**Типовые схемы подключения**

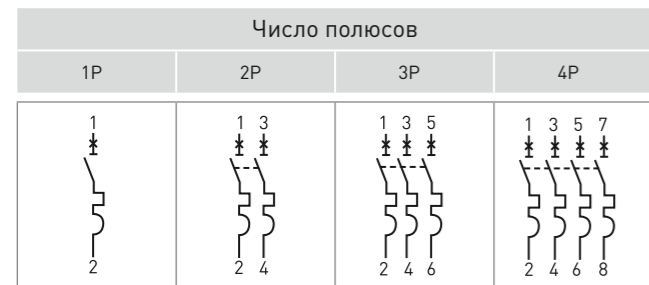

**Тип характеристики отключения**

C – срабатывание электромагнитной защиты при (5-10) × I<sub>н</sub>;  
D – срабатывание электромагнитной защиты при (10-14) × I<sub>н</sub>.

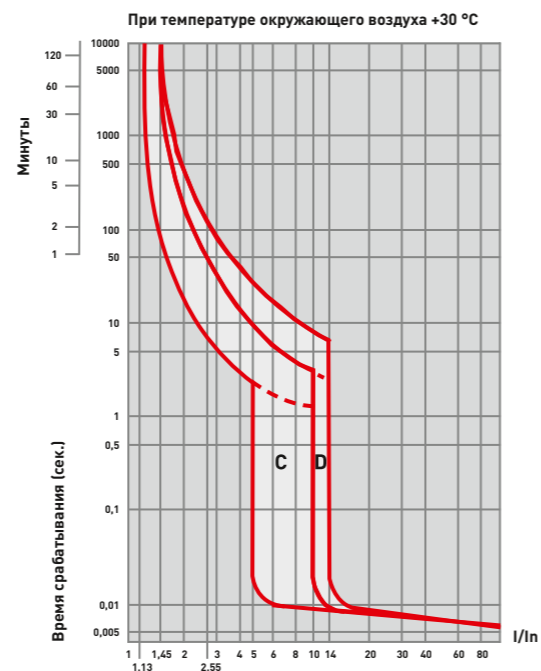

**Температурный коэффициент**

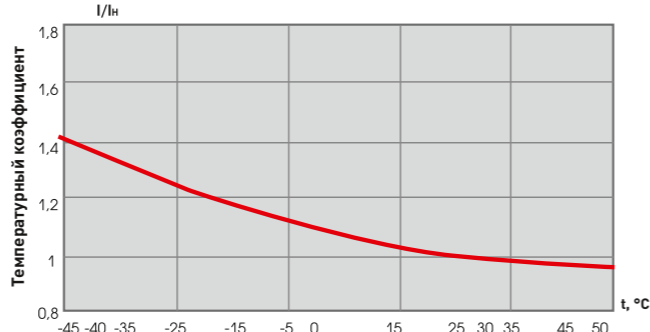

**Габаритные и установочные размеры**

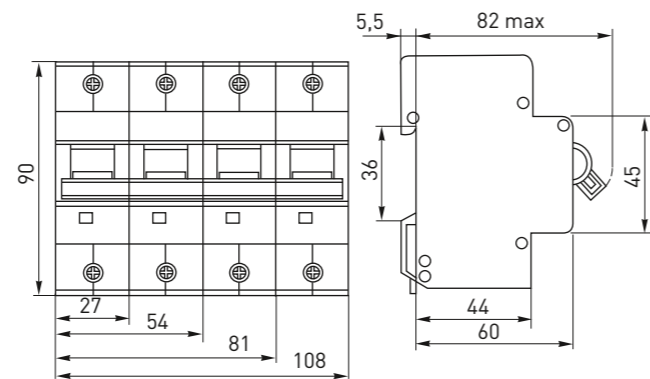

**Типовая комплектация**

Выключатели автоматические ВА 47-125 EKF PROxima поставляются в групповой упаковке.  
Вся документация доступна по QR-коду на вкладыше / на внутренней стороне упаковки.

**Дополнительные устройства EKF PROxima**

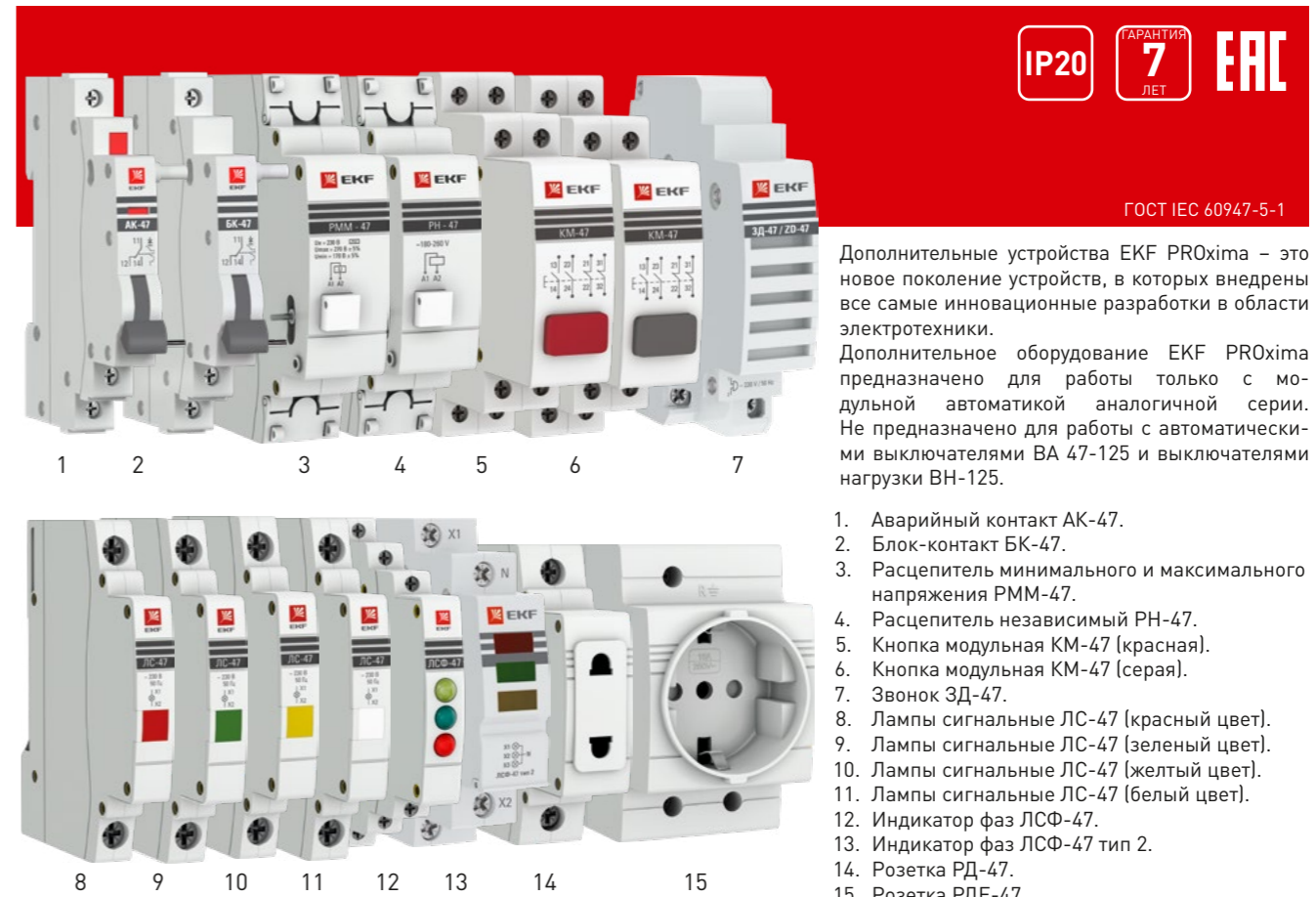

IP20 ГАРАНТИЯ 7 ЛЕТ EAC

ГОСТ IEC 60947-5-1

Дополнительные устройства EKF PROxima – это новое поколение устройств, в которых внедрены все самые инновационные разработки в области электротехники. Дополнительное оборудование EKF PROxima предназначено для работы только с модульной автоматикой аналогичной серии. Не предназначено для работы с автоматическими выключателями ВА 47-125 и выключателями нагрузки ВН-125.

1. Аварийный контакт АК-47.
2. Блок-контакт БК-47.
3. Расцепитель минимального и максимального напряжения РММ-47.
4. Расцепитель независимый РН-47.
5. Кнопка модульная КМ-47 (красная).
6. Кнопка модульная КМ-47 (серая).
7. Звонок ЗД-47.
8. Лампы сигнальные ЛС-47 (красный цвет).
9. Лампы сигнальные ЛС-47 (зеленый цвет).
10. Лампы сигнальные ЛС-47 (желтый цвет).
11. Лампы сигнальные ЛС-47 (белый цвет).
12. Индикатор фаз ЛСФ-47.
13. Индикатор фаз ЛСФ-47 тип 2.
14. Розетка РД-47.
15. Розетка РДЕ-47.

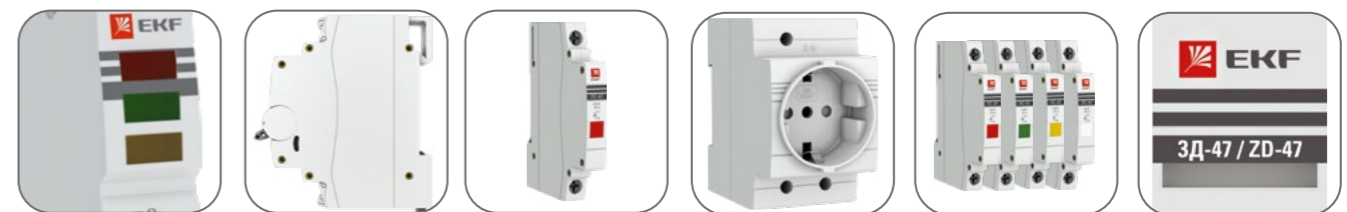

Использование светодиодной лампы вместо неоновой (ЛС-47, ЛСФ-47)  
Увеличенная жесткость за счет применения 6 заклепок на корпусе  
Оптимизация габаритов изделий (ЛС-47) – экономия места в щитке  
Корпуса изготовлены из пластмассы, не поддерживающей горение  
Унификация всех дополнительных устройств  
Литая лицевая панель

Наименование изделия	Дополнительные устройства
Выключатели автоматические ВА 47-63 (4.5 кА) EKF PROxima	Аварийный контакт АК-47 EKF PROxima Блок-контакт БК-47 EKF PROxima Расцепитель независимый РН-47 EKF PROxima Расцепитель минимального и максимального напряжения РММ-47 EKF PROxima
Выключатели автоматические ВА 47-63 (6 кА) EKF PROxima Выключатели автоматические ВА 47-63 М (6 кА) EKF PROxima	Аварийный контакт АК-47 EKF PROxima Блок-контакт БК-47 EKF PROxima Расцепитель независимый РН-47 EKF PROxima Расцепитель минимального и максимального напряжения РММ-47 EKF PROxima
Выключатели автоматические ВА 47-63 DC (6 кА) EKF PROxima	Аварийный контакт АК-47 EKF PROxima Блок-контакт БК-47 EKF PROxima Расцепитель независимый РН-47 EKF PROxima Расцепитель минимального и максимального напряжения РММ-47 EKF PROxima
Выключатели автоматические ВА 47-100 EKF PROxima Выключатели автоматические ВА 47-100 М EKF PROxima	Аварийный контакт АК-47 EKF PROxima Блок-контакт БК-47 EKF PROxima Расцепитель независимый РН-47 EKF PROxima Расцепитель минимального и максимального напряжения РММ-47 EKF PROxima
Дифференциальные автоматы АД-32 EKF PROxima	Расцепитель независимый РН-47 EKF PROxima Расцепитель минимального и максимального напряжения РММ-47 EKF PROxima
Выключатели нагрузки ВН-63 EKF PROxima	Блок-контакт БК-47 EKF PROxima Расцепитель независимый РН-47 EKF PROxima Расцепитель минимального и максимального напряжения РММ-47 EKF PROxima
Выключатели автоматические ВА 47-125 EKF PROxima	Дополнительное оборудование EKF PROxima не поддерживается

Изображение	Наименование	Схема подключения	Назначение	Масса нетто, кг	Артикул
	Аварийный контакт АК-47 EKF PROxima		Указывает состояние контакта выключателя после автоматического размыкания, вызванного перегрузкой или коротким замыканием	0,05	mdac-47-pro
	Блок-контакт БК-47 EKF PROxima		Указывает состояние контакта выключателя при включении (выключении) вручную	0,05	mdbc-47-pro
	Расцепитель мин. и макс. напряжения РММ-47 EKF PROxima		Предназначен для отключения выключателей при недопустимом снижении или повышении напряжения. Конструктивно представляет собой электронный пороговый элемент, который подключается к контролируемой электрической цепи. К выходу порогового элемента подключен электромагнит, который через рычаг воздействует на механизм свободного расцепления выключателей	0,098	mdrmm-47-pro
	Расцепитель независимый RH-47 EKF PROxima		Предназначен для дистанционного отключения выключателей. Конструктивно представляет собой электромагнит, который через рычаг воздействует на механизм сброса свободного расцепления выключателей. В целях предотвращения выхода из строя катушки электромагнита из-за перегрева управление им должно осуществляться в импульсном режиме	0,090	mdri-47-pro
	Кнопка модульная KM-47 возвратная (красная, серая) EKF PROxima		Используются для дистанционного управления во всех типах электрических установок (например, общего пользования, промышленных), в целях переменного тока напряжением 230 В и частотой 50 Гц. Устройства могут использоваться в распределительных щитах и отличаются простой обслуживаемости, легкостью монтажа и оптимальной функциональностью	0,065	mdb-47-red-pro mdb-47-grey-pro
	Звонок ЗД-47 EKF PROxima		Предназначен для подачи звукового сигнала. Громкость звука = 100 дБ	0,085	mdc-47-pro
	Лампа сигнальная ЛС-47 EKF PROxima (зеленая, красная, желтая, белая)		Служит для световой индикации	0,063	mdla-47-g-pro mdla-47-r-pro mdla-47-y-pro mdla-47-w-pro
	Индикатор фаз ЛСФ-47 EKF PROxima		Предназначен для визуального контроля состояния трехфазных сетей	0,04	mdla-47-3f-pro
	Индикатор фаз ЛСФ-47 тип 2 EKF PROxima		Предназначен для визуального контроля состояния трехфазных сетей	0,075	mdla-47-3f-2-pro
	Розетка РД-47 EKF PROxima		Служит для подключения электрических приборов (переносных ламп, блоков питания и т. д.)	0,06	mds-47-pro
	Розетка РДЕ-47 EKF PROxima		Служит для подключения электрических приборов (переносных ламп, блоков питания и т. д.)	0,108	mdse-47-pro

## ТЕХНИЧЕСКИЕ ХАРАКТЕРИСТИКИ

Параметры	Дополнительное оборудование EKF PROxima							
	АК-47, БК-47	РММ-47	РН-47	КМ-47	ЗД-47	ЛС-47/ЛСФ-47(тип2)	РД-47	РДЕ-47
Номинальный ток, А	3	-	1,3	6	0,5	0,5	16	16
Номинальное напряжение частотой 50 Гц, В	230/400	min 170 В - max 270 В -	230	230	230	230	230	230
Исполнение	-	-	-	2NO + 2NC	-	-	1P + N	1P + N + PE
Количество модулей по 18 мм	0,5	1	1	1	1	0,5/1	1	2,5
Сечение подключаемого проводника, мм <sup>2</sup>	До 2,5	До 25	До 25	До 1,5	До 4	До 1,5	До 25	До 6

## Габаритные и установочные размеры

АК-47 и БК-47

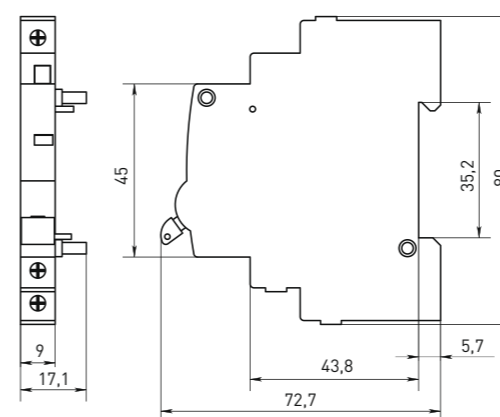

КМ-47

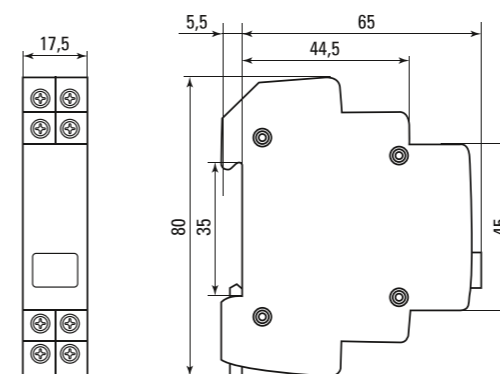

ЗД-47

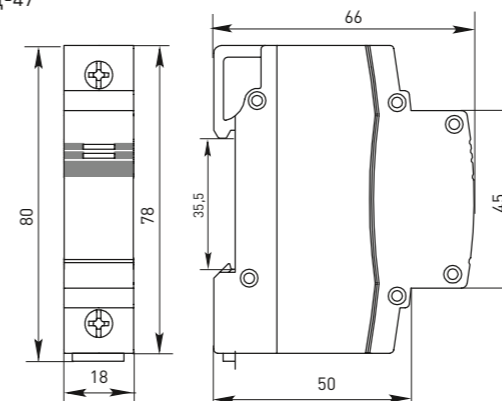

РММ-47 и РН-47

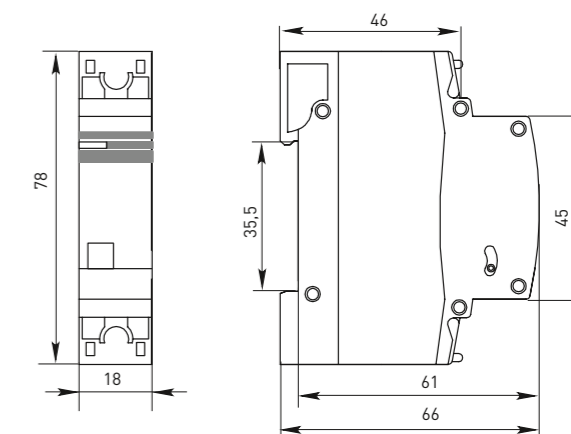

РД-47

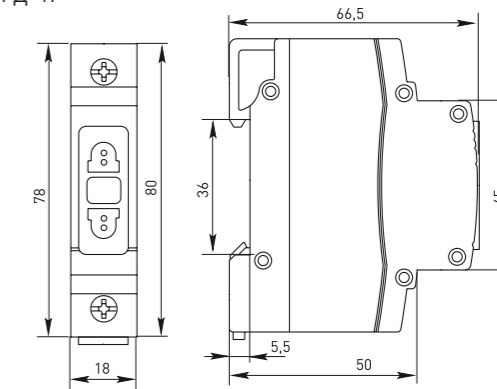

РДЕ-47

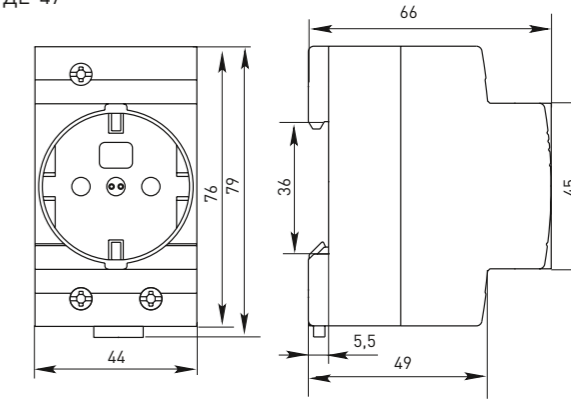

ЛС-47

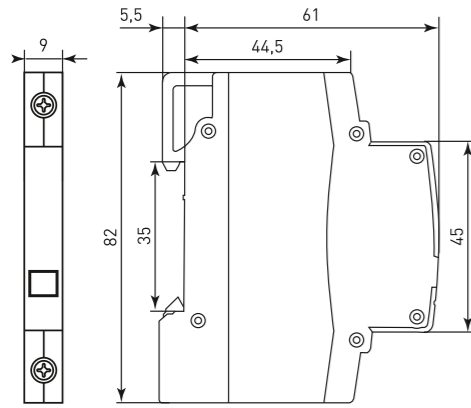

ЛСФ-47

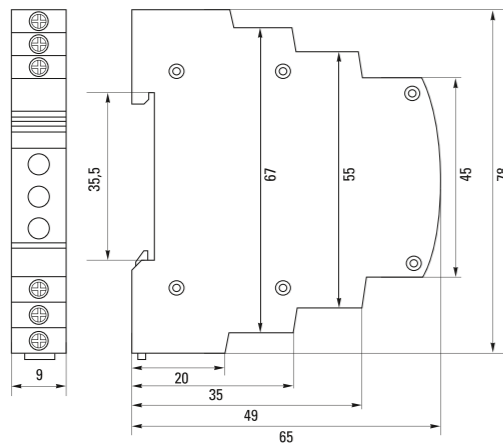

ЛСФ-47 тип 2

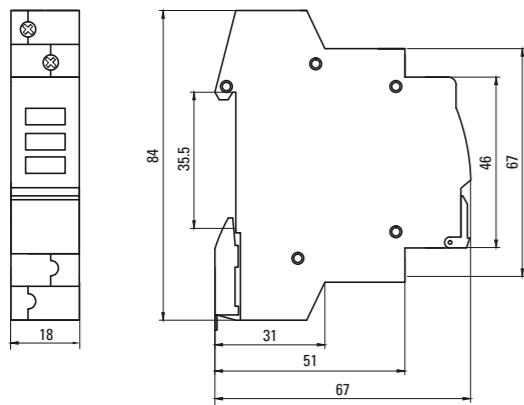

**Особенности эксплуатации и монтажа**

1. Подключение дополнительных устройств к выключателям. Блок-контакт и аварийный контакт монтируются к выключателям с левой стороны, а расцепители – с правой стороны. Предварительно необходимо установить шпильки.

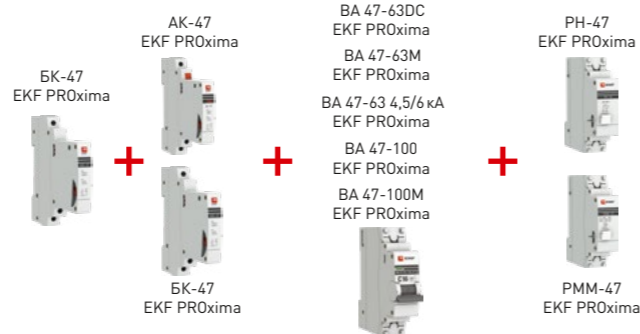
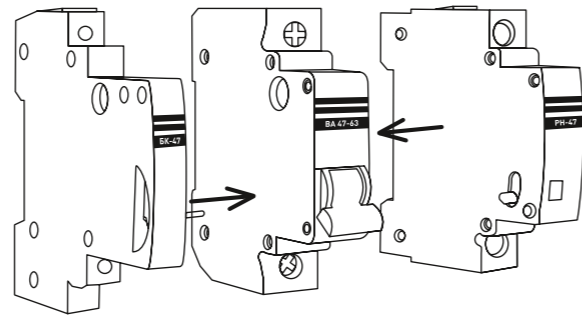

**2. Особенности работы расцепителей.**

При срабатывании расцепителей PH-47 EKF PROxima или PMM-47 EKF PROxima из лицевой панели выступает кнопка «ВОЗВРАТ». Для повторного включения отключившегося выключателя необходимо нажать на кнопку «ВОЗВРАТ» до фиксации. Данная особенность исполнения конструкции расцепителей позволяет определить причину отключения выключателя: появление сверхтока или перегрузки в защищаемой цепи, либо изменение напряжения до недопустимых значений, либо дистанционное отключение. В целях предотвращения выхода из строя катушки электромагнита расцепителя независимого PH-47 EKF PROxima из-за перегрева управление им должно осуществляться в импульсном режиме.

**Модульная розетка РДЕ-47 16А (под евровилку с заземлением) EKF PROxima**



Дополнительные устройства PROxima – это новое поколение устройств, в которые внедрены все инновационные разработки в области электротехники. Продукция данной серии имеет уникальный дизайн и множество преимуществ. Дополнительное оборудование PROxima предназначено для работы только с модульными устройствами аналогичной серии. Модульная розетка РДЕ-47 16А (под евровилку с заземлением) EKF PROxima выпускается на заводе EKF в Ставроле (Владимирская область). Собственное производство позволяет поддерживать постоянное наличие продукции и оперативно поставлять ее клиентам, а также обеспечивает конкурентную стоимость.



Изображение	Наименование	Схема подключения	Ном. ток, А	Масса нетто, кг	Артикул
	Розетка РДЕ-47 16А (под евровилку с заземлением) EKF PROxima		16	0,1	RDE4716

**ТЕХНИЧЕСКИЕ ХАРАКТЕРИСТИКИ**

Параметры	Значения
Номинальное напряжение U <sub>н</sub> , В	180-250
Частота f <sub>н</sub> , Гц	50
Число полюсов	2P+PE
Номинальный ток I <sub>н</sub> , А	16
Степень защиты	IP20
Диапазон рабочих температур, °С	От -25 до +50
Сечение подключаемого проводника, мм <sup>2</sup>	0,5-6
Момент затяжки винтов, не более Н·м	2,5

**Особенности эксплуатации и монтажа**

	Проводник		
	жесткий	гибкий	с наконечником

**Габаритные и установочные размеры**

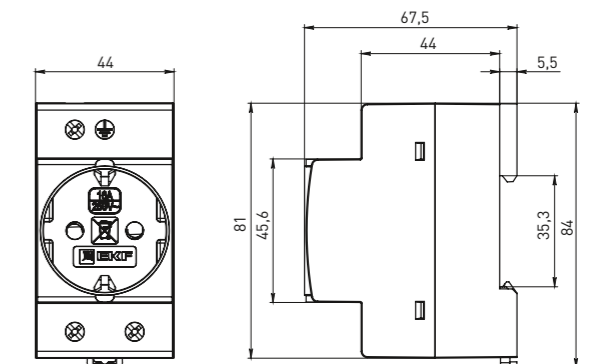

**Типовая комплектация**

Модульные розетки РДЕ-47 16А (под евровилку с заземлением) EKF PROxima поставляются в групповой упаковке. Вся документация доступна по QR-коду на вкладыше / на внутренней стороне упаковки.

## Трансформатор звонковый модульный BT EKF PROxima



Трансформатор звонковый модульный BT EKF PROxima – это стационарный однофазный разделительный трансформатор, предназначенный специально для домашних звонков и подобной сигнализации с подключением нагрузки на короткие периоды времени. Высокое качество используемых материалов гарантирует надежность этих приборов.

Изображение	Наименование	Напряжение первичной обмотки, В	Напряжение вторичной обмотки, В	Мощность подключаемой нагрузки, ВА	Артикул
	BT-230B/12-12B 15BA EKF PROxima	230	12	15	bt-230/15va
	BT-230B/12-12B 30BA EKF PROxima	230	12	30	bt-230/30va

### ТЕХНИЧЕСКИЕ ХАРАКТЕРИСТИКИ

Параметры	Значения	
	15BA	30BA
Напряжение первичной обмотки 2-5	230 В, 50 Гц	
Напряжение вторичной обмотки 8-9	12 В, 50 Гц	
Напряжение вторичной обмотки 9-11	12 В, 50 Гц	
Мощность обмотки 8-9, ВА	7,5	15
Мощность обмотки 9-11, ВА	7,5	15
Частота, Гц	50-60	
Мощность подключаемой нагрузки 8-11, Р, ВА	15	30
Отклонения номинального вторичного напряжения, не более, %	±3	
Режим работы	Кратковременный, при P=100% Продолжительный, при P=75%	
Сечение подключаемых проводников, max мм <sup>2</sup>	4	
Момент затяжки, Н	1,7	
Степень защиты	IP20	
Диапазон рабочих температур, °С	От -25 до +50	
Высота над уровнем моря, м	До 2000	
Способ установки	DIN-рейка	
Срок службы, не менее, лет	20	

### Особенности эксплуатации и монтажа

Монтаж и пуск устройства в эксплуатацию должен производить только квалифицированный персонал. Устройство устанавливается на DIN-рейку. Звонковый трансформатор может эксплуатироваться в любом пространственном положении. Перед установкой необходимо убедиться в отсутствии внешних повреждений. Возможна коммутация алюминиевым и медным проводником.

### Габаритные и установочные размеры

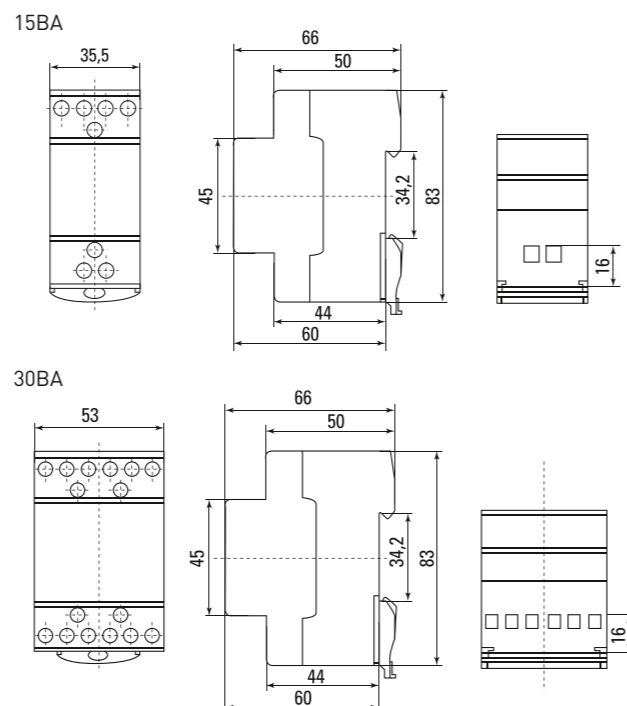

### Типовая комплектация

Трансформаторы звонковый модульный BT EKF PROxima поставляются в групповой упаковке.

Вся документация доступна по QR-коду на вкладыше / на внутренней стороне упаковки.

## Устройство защиты от дугового пробоя УЗДП EKF PROxima



Уникальное устройство защиты от дугового пробоя УЗДП линейки PROxima реализовано в двух исполнениях: отдельное устройство УЗДП и УЗДП, совмещенное с автоматическим выключателем. С помощью данного устройства значительно снижаются риски возгорания под воздействием токов дугового замыкания, за счет обнаружения и ограничения тока дуги для предотвращения пожара. Также данное устройство обеспечивает защиту электросети от короткого замыкания и перегрузки. УЗДП PROxima производится в исполнении 1P+N.



Подключение питания осуществляется сверху

Индикатор состояния УЗДП

Возможна коммутация алюминиевым и медным проводником

Отверстия для крепления U-образной шины типа FORK

Изображение	Наименование	Номинальный ток, А	Масса нетто, кг	Артикул
	УЗДП 1P+N 10A EKF PROxima	10	0,212	afdd-2-10-pro
	УЗДП 1P+N 16A EKF PROxima	16		afdd-2-16-pro
	УЗДП 1P+N 20A EKF PROxima	20		afdd-2-20-pro
	УЗДП 1P+N 25A EKF PROxima	25		afdd-2-25-pro
	УЗДП 1P+N 32A EKF PROxima	32		afdd-2-32-pro
	УЗДП 1P+N 40A EKF PROxima	40		afdd-2-40-pro
	УЗДП 1P+N 50A EKF PROxima	50		afdd-2-50-pro
	УЗДП 1P+N 63A EKF PROxima	63		afdd-2-63-pro

### ПРИМЕНЕНИЕ

Устройства защиты от дугового пробоя УЗДП EKF PROxima применяются в административных и жилых сооружениях для:

- предупреждение пожара за счет обнаружения и отключения тока дуги;
- снижение риска возгорания под воздействием токов дугового замыкания;
- проведение тока в нормальном режиме;
- оперативное управление участками электрических цепей;

**ТЕХНИЧЕСКИЕ ХАРАКТЕРИСТИКИ**

Параметры	Значения
Номинальное напряжение $U_n$ , В	230/400
Частота $f_n$ , Гц	50
Число полюсов	1P+N
Номинальный ток $I_n$ , А	10-63
Расположение нейтрального полюса	С левой стороны
Степень защиты	IP20
Номинальное выдерживаемое импульсное напряжение $U_{imp}$ , В	4000
Механическая износостойкость, циклов В-О	4000
Коммутационная износостойкость, циклов В-О	4000
Класс токоограничения	3
Диапазон рабочих температур, °C	От -25 до +50
Сечение подключаемого проводника, мм <sup>2</sup>	1-25
Момент затяжки винтов, не более Н·м	2,5

**Особенности эксплуатации и монтажа**

1. Присоединение

Проводник			Шина соединительная
жесткий	гибкий	с наконечником	PIN, FORK
12 мм	12 мм	12 мм	

Монтаж и ввод устройства в эксплуатацию должен производить только квалифицированный персонал. Устройство устанавливается на DIN-рейку. Подвод питания к УЗДП осуществляется сверху. Перед установкой необходимо убедиться в отсутствии внешних повреждений.

2. Схема подключения дополнительных устройств

Установка доп. устройств невозможна + Установка доп. устройств невозможна

ВА 47-125 EKF PROxima  
 ВН-125 EKF PROxima  
 АВДТ-63 EKF PROxima  
 АВДТ-63М EKF PROxima  
 АД-2/25 EKF PROxima  
 АД-4/45 EKF PROxima  
 ВД-100 EKF PROxima  
 УЗДП EKF PROxima

**Габаритные и установочные размеры**

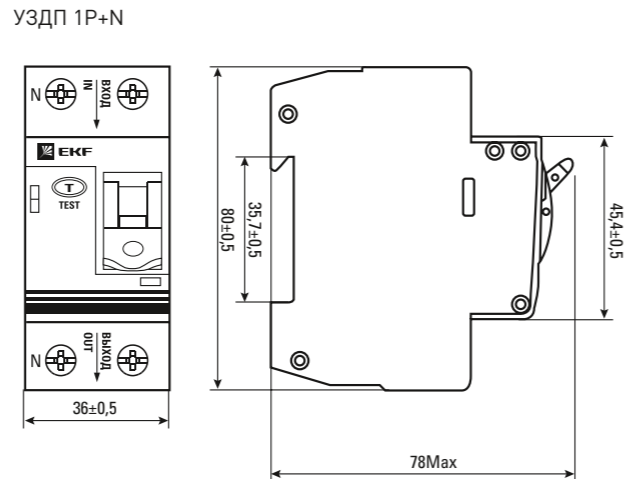

**Типовые схемы подключения**

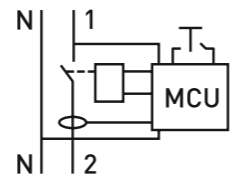

**Типовая комплектация**

Устройства защиты от дугового пробоя УЗДП EKF PROxima поставляются в индивидуальной и групповой упаковке. Вся документация доступна по QR-коду на вкладыше / на внутренней стороне упаковки.

**Устройство защиты от дугового пробоя УЗДП с автоматическим выключателем EKF PROxima**

Число полюсов  
 Номинальный ток, А  
 Тип характеристики отключения  
 Номинальная наибольшая отключающая способность, кА  
 Серия

Уникальное устройство защиты от дугового пробоя УЗДП линейки PROxima, совмещенное с автоматическим выключателем, максимально снизит риски возгорания под воздействием токов дугового замыкания, обнаруживая и ограничивая ток дуги для предотвращения пожара. Также данное устройство обеспечивает защиту электросети от короткого замыкания и перегрузки. УЗДП PROxima производится в исполнении 1P+N.

Подключение питания осуществляется сверху  
 Индикатор состояния УЗДП  
 Встроенная защита от аварийных сверхтоков короткого замыкания и токов перегрузки  
 Возможна коммутация алюминиевым и медным проводом  
 Отверстия для крепления U-образной шины типа FORK

Изображение	Наименование	Номинальный ток, А	Масса нетто, кг	Артикул
	УЗДП 1P+N 16А (C) 6 кА EKF PROxima	16	0,212	afdd-2-16C-pro
	УЗДП 1P+N 20А (C) 6 кА EKF PROxima	20		afdd-2-20C-pro
	УЗДП 1P+N 25А (C) 6 кА EKF PROxima	25		afdd-2-25C-pro
	УЗДП 1P+N 32А (C) 6 кА EKF PROxima	32		afdd-2-32C-pro
	УЗДП 1P+N 40А (C) 6кА EKF PROxima	40		afdd-2-40C-pro
	УЗДП 1P+N 50А (C) 6кА EKF PROxima	50		afdd-2-50C-pro
	УЗДП 1P+N 63А (C) 6кА EKF PROxima	63		afdd-2-63C-pro

**ПРИМЕНЕНИЕ**

Устройства защиты от дугового пробоя УЗДП EKF PROxima применяются в административных и жилых сооружениях:

- предупреждение пожара за счет обнаружения и ограничения тока дуги;
- снижение риска возгорания под воздействием токов дугового замыкания;
- проведение тока в нормальном режиме;
- оперативное управление участками электрических цепей;
- защита от токов перегрузки и короткого замыкания;
- в качестве основного элемента системы конечного распределения.

## ТЕХНИЧЕСКИЕ ХАРАКТЕРИСТИКИ

Параметры	Значения
Номинальное напряжение $U_n$ , В	230/400
Частота $f_n$ , Гц	50
Число полюсов	1P+N
Номинальный ток $I_n$ , А	16–63
Расположение нейтрального полюса	С левой стороны
Тип характеристики отключения	С, В (опционально)
Степень защиты	IP20
Номинальная наибольшая отключающая способность $I_{on}$ , А	6000
Номинальное выдерживаемое импульсное напряжение $U_{imp}$ , В	4000
Механическая износостойкость, циклов В-О	4000
Коммутационная износостойкость, циклов В-О	4000
Класс токоограничения	3
Диапазон рабочих температур, °С	От -25 до +50
Сечение подключаемого проводника, мм <sup>2</sup>	1–25
Момент затяжки винтов, не более Н·м	2,5

## Особенности эксплуатации и монтажа

## 1. Присоединение

Проводник			Шина соединительная
жесткий	гибкий	с наконечником	PIN, FORK

Монтаж и пуск устройства в эксплуатацию должен производить только квалифицированный персонал. Устройство устанавливается на DIN-рейку. Подключение устройства осуществляется сверху. Перед установкой необходимо убедиться в отсутствии внешних повреждений.

## 2. Схема подключения дополнительных устройств

Установка доп. устройств невозможна	+	BA 47-125 EKF PROxima BH-125 EKF PROxima АВДТ-63 EKF PROxima АВДТ-63М EKF PROxima АД-2/25 EKF PROxima АД-4/45 EKF PROxima ВД-100 EKF PROxima УЗДП EKF PROxima	+	Установка доп. устройств невозможна
-------------------------------------	---	--	---	-------------------------------------

## Габаритные и установочные размеры

## УЗДП 1P+N

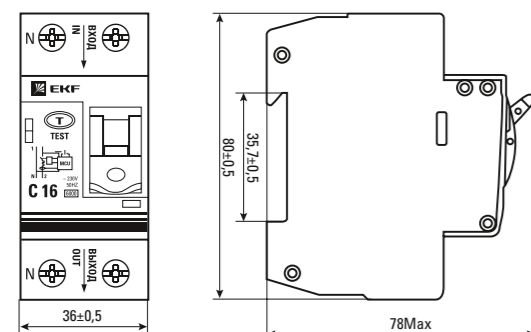

## Тип характеристики отключения

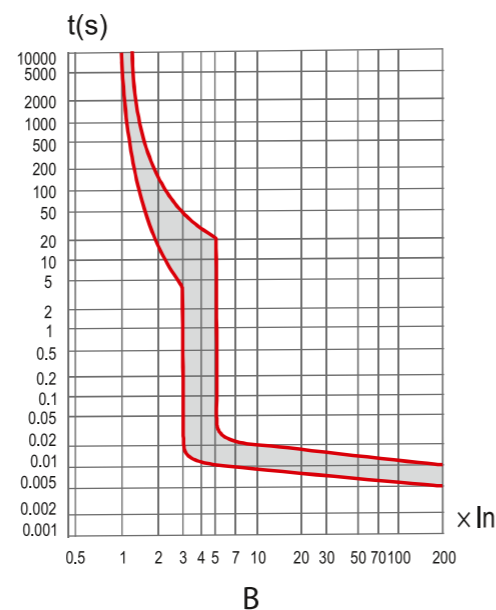
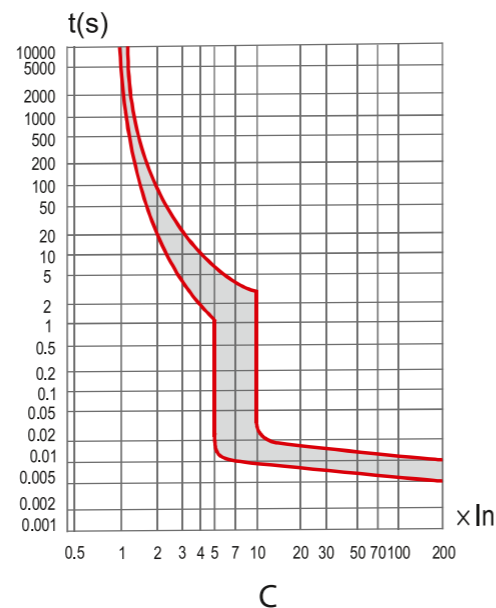

## Типовые схемы подключения

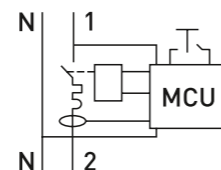

## Типовая комплектация

Устройства защиты от дугового пробоя УЗДП с автоматическим выключателем EKF PROxima поставляются в индивидуальной и групповой упаковке.

Вся документация доступна по QR-коду на вкладыше / на внутренней стороне упаковки.

## Выключатели автоматические ВА 47-29 BASIC

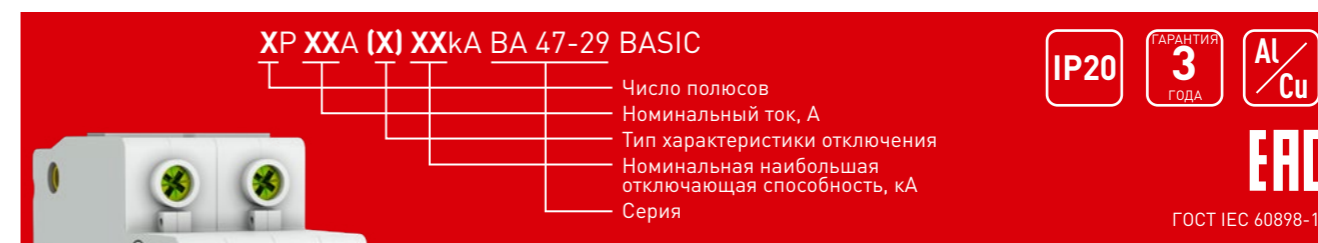

Автоматические выключатели ВА 47-29 4,5 кА BASIC разработаны для того, чтобы обеспечить комплектацию объектов надежным электрооборудованием по доступной цене. Производятся в одно-, двух- и трехполюсном исполнении.

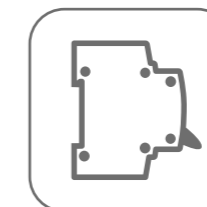

Надежный и проверенный конструктив



Качество соответствует мировым стандартам

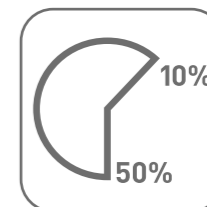

Экономия бюджета 10–50% по сравнению с европейскими брендами

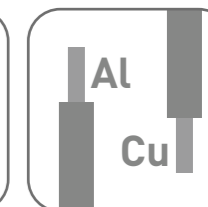

Возможна коммутация алюминиевым и медным проводником

Изображение	Наименование	Ном. ток, А	Масса нетто, кг	Артикул	
				Тип В*	Тип С*
	BA 47-29 1P 6A_* 4,5кА BASIC	6	0,1	mcb4729-1-06-B	mcb4729-1-06C
	BA 47-29 1P 10A_* 4,5кА BASIC	10		mcb4729-1-10-B	mcb4729-1-10C
	BA 47-29 1P 16A_* 4,5кА BASIC	16		mcb4729-1-16-B	mcb4729-1-16C
	BA 47-29 1P 20A_* 4,5кА BASIC	20		mcb4729-1-20-B	mcb4729-1-20C
	BA 47-29 1P 25A_* 4,5кА BASIC	25		mcb4729-1-25-B	mcb4729-1-25C
	BA 47-29 1P 32A_* 4,5кА BASIC	32		–	mcb4729-1-32C
	BA 47-29 1P 40A_* 4,5кА BASIC	40		–	mcb4729-1-40C
	BA 47-29 1P 50A_* 4,5кА BASIC	50		–	mcb4729-1-50C
	BA 47-29 1P 63A_* 4,5кА BASIC	63		–	mcb4729-1-63C
	BA 47-29 2P 6A_* 4,5кА BASIC	6	0,2	mcb4729-2-06-B	mcb4729-2-06C
	BA 47-29 2P 10A_* 4,5кА BASIC	10		mcb4729-2-10-B	mcb4729-2-10C
	BA 47-29 2P 16A_* 4,5кА BASIC	16		mcb4729-2-16-B	mcb4729-2-16C
	BA 47-29 2P 20A_* 4,5кА BASIC	20		mcb4729-2-20-B	mcb4729-2-20C
	BA 47-29 2P 25A_* 4,5кА BASIC	25		mcb4729-2-25-B	mcb4729-2-25C
	BA 47-29 2P 32A_* 4,5кА BASIC	32		–	mcb4729-2-32C
	BA 47-29 2P 40A_* 4,5кА BASIC	40		–	mcb4729-2-40C
	BA 47-29 2P 50A_* 4,5кА BASIC	50		–	mcb4729-2-50C
	BA 47-29 2P 63A_* 4,5кА BASIC	63		–	mcb4729-2-63C
	BA 47-29 3P 6A_* 4,5кА BASIC	6	0,3	mcb4729-3-06-B	mcb4729-3-06C
	BA 47-29 3P 10A_* 4,5кА BASIC	10		mcb4729-3-10-B	mcb4729-3-10C
	BA 47-29 3P 16A_* 4,5кА BASIC	16		mcb4729-3-16-B	mcb4729-3-16C
	BA 47-29 3P 20A_* 4,5кА BASIC	20		mcb4729-3-20-B	mcb4729-3-20C
	BA 47-29 3P 25A_* 4,5кА BASIC	25		mcb4729-3-25-B	mcb4729-3-25C
	BA 47-29 3P 32A_* 4,5кА BASIC	32		–	mcb4729-3-32C
	BA 47-29 3P 40A_* 4,5кА BASIC	40		–	mcb4729-3-40C
	BA 47-29 3P 50A_* 4,5кА BASIC	50		–	mcb4729-3-50C
	BA 47-29 3P 63A_* 4,5кА BASIC	63		–	mcb4729-3-63C

## ТЕХНИЧЕСКИЕ ХАРАКТЕРИСТИКИ

Параметры	Значения
Номинальное напряжение $U_n$ , В	230 / 400
Частота $f_n$ , Гц	50
Число полюсов	1, 2, 3
Номинальный ток $I_n$ , А	6–63
Номинальное импульсное выдерживаемое напряжение $U_{imp}$ , кВ	4
Тип характеристики отключения	B, C
Степень защиты	IP20
Номинальная наибольшая отключающая способность $I_{cn}$ , А	4500
Класс токоограничения	3
Механическая износостойкость, циклов В-О	20 000
Коммутационная износостойкость, циклов В-О	6000
Диапазон рабочих температур, °С	От -25 до +50
Сечение подключаемого проводника, мм <sup>2</sup>	1–25
Момент затяжки винтов, не более Н·м	2,5

## Тип характеристики отключения

- B** – срабатывание электромагнитной защиты при  $(3-5) \times I_n$ ;  
**C** – срабатывание электромагнитной защиты при  $(5-10) \times I_n$ .

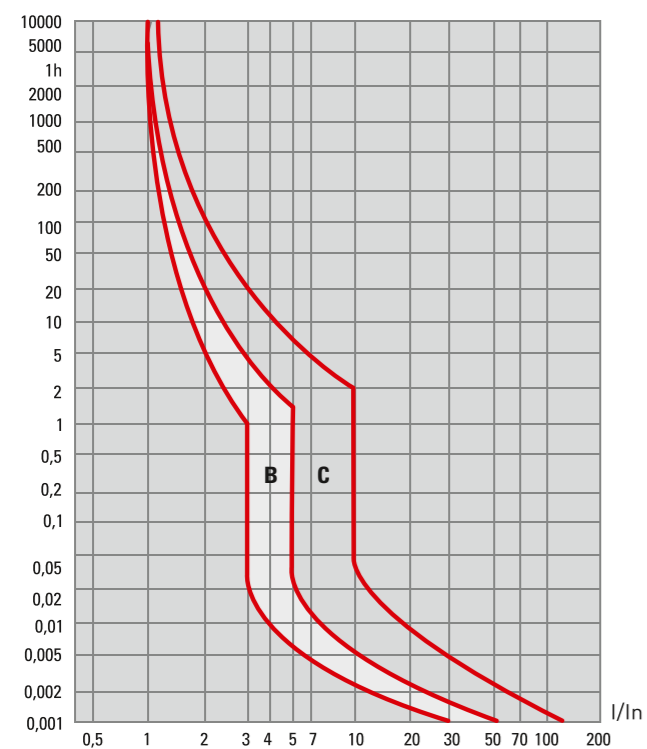

## Температурный коэффициент

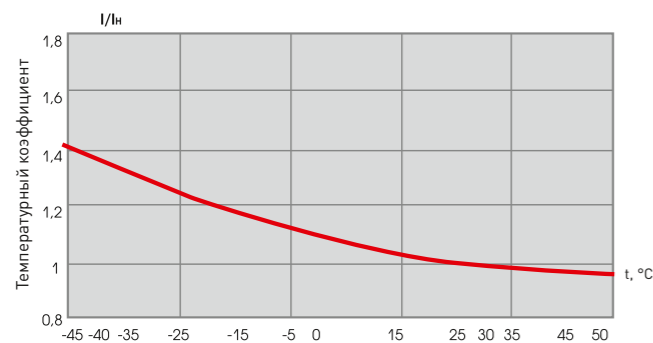

## Габаритные и установочные размеры

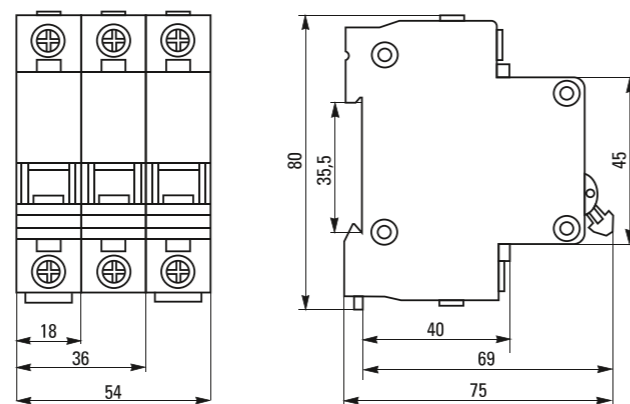

## Типовые схемы подключения

Число полюсов		
1P	2P	3P

## Особенности эксплуатации и монтажа

## 1. Присоединение

Проводник			Шина соединительная
жесткий	гибкий	с наконечником	PIN

## 2. Дополнительные устройства:

- возможна коммутация алюминиевым и медным проводником;
- установка аварийного контакта АК-47 BASIC (слева);
- установка блок-контакта БК-47 BASIC (слева);
- установка расцепителя независимого PH-47 BASIC (справа).

## Схема подключения дополнительных устройств



## Типовая комплектация

Выключатели автоматические BA 47-29 Basic поставляются в групповой упаковке.

Вся документация доступна по QR-коду на вкладыше / на внутренней стороне упаковки.

## Выключатели автоматические BA 47-100 BASIC



Автоматические выключатели BA 47-100 BASIC воплотили все преимущества предшествующей модели (взаимозаменяемы) и самые последние инновационные разработки. Производятся в одно-, двух-, трех- и четырехполюсном исполнении.

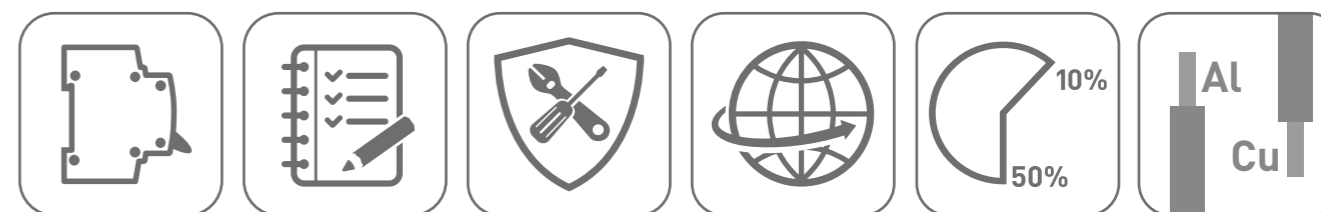

Надежный и проверенный конструктив

Широкий ассортимент

Удобство работы и надежность использования

Качество соответствует мировым стандартам

Экономия бюджета 10–50% по сравнению с европейскими брендами

Возможна коммутация алюминиевым и медным проводником

Изображение	Наименование	Ном. ток, А	Рассеиваемая мощность, Вт	Масса нетто, кг	Артикул
	BA 47-100, 1P 10A 10kA C BASIC	10,0	2,2	0,176	mcb47100-1-10C-bas
	BA 47-100, 1P 16A 10kA C BASIC	16,0	2,5		mcb47100-1-16C-bas
	BA 47-100, 1P 20A 10kA C BASIC	20,0	2,6		mcb47100-1-20C-bas
	BA 47-100, 1P 25A 10kA C BASIC	25,0	2,7		mcb47100-1-25C-bas
	BA 47-100, 1P 32A 10kA C BASIC	32,0	2,9		mcb47100-1-32C-bas
	BA 47-100, 1P 35A 10kA C BASIC	35,0	3,8		mcb47100-1-35C-bas
	BA 47-100, 1P 40A 10kA C BASIC	40,0	4,4		mcb47100-1-40C-bas
	BA 47-100, 1P 50A 10kA C BASIC	50,0	5,1		mcb47100-1-50C-bas
	BA 47-100, 1P 63A 10kA C BASIC	63,0	5,2		mcb47100-1-63C-bas
	BA 47-100, 1P 80A 10kA C BASIC	80,0	7,1		mcb47100-1-80C-bas
	BA 47-100, 1P 100A 10kA C BASIC	100,0	9,1		mcb47100-1-100C-bas
	BA 47-100, 1P 125A 10kA C BASIC	125,0	11,8		mcb47100-1-125C-bas
	BA 47-100, 2P 10A 10kA C BASIC	10,0	4,4	0,352	mcb47100-2-10C-bas
	BA 47-100, 2P 16A 10kA C BASIC	16,0	5,4		mcb47100-2-16C-bas
	BA 47-100, 2P 20A 10kA C BASIC	20,0	5,6		mcb47100-2-20C-bas
	BA 47-100, 2P 25A 10kA C BASIC	25,0	5,8		mcb47100-2-25C-bas
	BA 47-100, 2P 32A 10kA C BASIC	32,0	6,3		mcb47100-2-32C-bas
	BA 47-100, 2P 35A 10kA C BASIC	35,0	7,6		mcb47100-2-35C-bas
	BA 47-100, 2P 40A 10kA C BASIC	40,0	8,8		mcb47100-2-40C-bas
	BA 47-100, 2P 50A 10kA C BASIC	50,0	10,3		mcb47100-2-50C-bas
	BA 47-100, 2P 63A 10kA C BASIC	63,0	10,4		mcb47100-2-63C-bas
	BA 47-100, 2P 80A 10kA C BASIC	80,0	14,3		mcb47100-2-80C-bas
	BA 47-100, 2P 100A 10kA C BASIC	100,0	18,3		mcb47100-2-100C-bas
	BA 47-100, 2P 125A 10kA C BASIC	125,0	23,6		mcb47100-2-125C-bas

Изображение	Наименование	Ном. ток, А	Рассеиваемая мощность, Вт	Масса нетто, кг	Артикул
	BA 47-100, 3P 10A 10kA C BASIC	10,0	6,7	0,528	mcb47100-3-10C-bas
	BA 47-100, 3P 16A 10kA C BASIC	16,0	7,8		mcb47100-3-16C-bas
	BA 47-100, 3P 20A 10kA C BASIC	20,0	8,0		mcb47100-3-20C-bas
	BA 47-100, 3P 25A 10kA C BASIC	25,0	8,1		mcb47100-3-25C-bas
	BA 47-100, 3P 32A 10kA C BASIC	32,0	8,7		mcb47100-3-32C-bas
	BA 47-100, 3P 35A 10kA C BASIC	35,0	11,4		mcb47100-3-35C-bas
	BA 47-100, 3P 40A 10kA C BASIC	40,0	13,3		mcb47100-3-40C-bas
	BA 47-100, 3P 50A 10kA C BASIC	50,0	15,4		mcb47100-3-50C-bas
	BA 47-100, 3P 63A 10kA C BASIC	63,0	15,6		mcb47100-3-63C-bas
	BA 47-100, 3P 80A 10kA C BASIC	80,0	21,4		mcb47100-3-80C-bas
	BA 47-100, 4P 10A 10kA C BASIC	10,0	9,1	0,704	mcb47100-4-10C-bas
	BA 47-100, 4P 16A 10kA C BASIC	16,0	10,3		mcb47100-4-16C-bas
	BA 47-100, 4P 20A 10kA C BASIC	20,0	10,6		mcb47100-4-20C-bas
	BA 47-100, 4P 25A 10kA C BASIC	25,0	10,9		mcb47100-4-25C-bas
	BA 47-100, 4P 32A 10kA C BASIC	32,0	12,7		mcb47100-4-32C-bas
	BA 47-100, 4P 35A 10kA C BASIC	35,0	15,3		mcb47100-4-35C-bas
	BA 47-100, 4P 40A 10kA C BASIC	40,0	17,7		mcb47100-4-40C-bas
	BA 47-100, 4P 50A 10kA C BASIC	50,0	20,5		mcb47100-4-50C-bas
	BA 47-100, 4P 63A 10kA C BASIC	63,0	20,9		mcb47100-4-63C-bas
	BA 47-100, 4P 80A 10kA C BASIC	80,0	29,1		mcb47100-4-80C-bas
	BA 47-100, 4P 100A 10kA C BASIC	100,0	36,8	mcb47100-4-100C-bas	
	BA 47-100, 4P 125A 10kA C BASIC	125,0	47,2	mcb47100-4-125C-bas	

## ТЕХНИЧЕСКИЕ ХАРАКТЕРИСТИКИ

Параметры	Значения
Номинальное напряжение $U_n$ , В	230 / 400
Частота $f_n$ , Гц	50
Число полюсов	1, 2, 3, 4
Номинальный ток $I_n$ , А	10–125
Номинальное импульсное выдерживаемое напряжение $U_{imp}$ , кВ	4
Тип характеристики отключения	C
Степень защиты	IP20
Номинальная наибольшая отключающая способность $I_{on}$ , А	10 000
Класс токоограничения	3
Механическая износостойкость, циклов В-О	20 000
Коммутационная износостойкость, циклов В-О	6000
Диапазон рабочих температур, °C	От -25 до +50
Сечение подключаемого проводника, мм <sup>2</sup>	1–35
Момент затяжки винтов, не более Н·м	2,5

## Температурный коэффициент

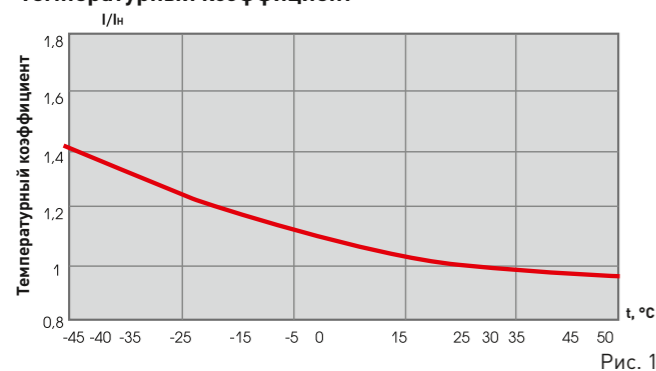

## Тип характеристики отключения

C – срабатывание электромагнитной защиты при  $(5-10) \times I_n$

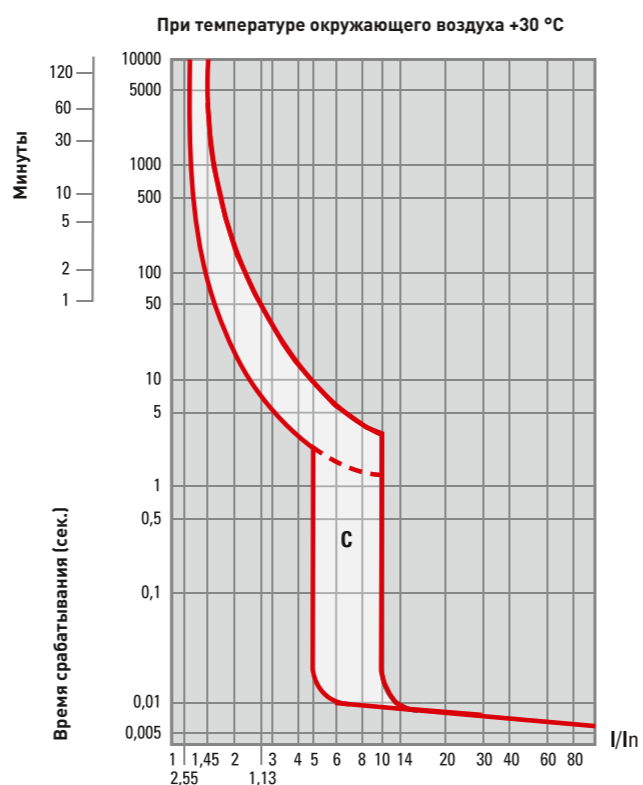

## Габаритные и установочные размеры

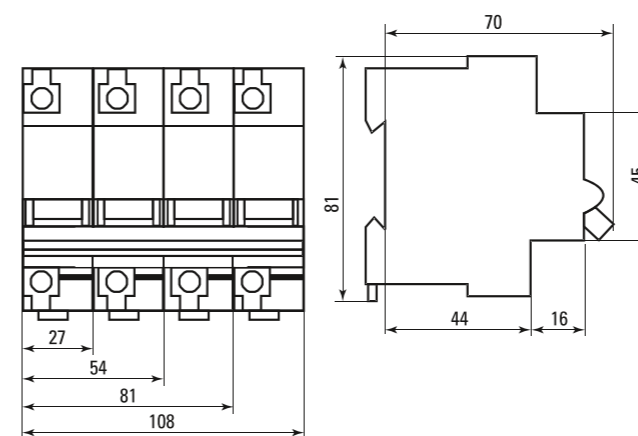

## Типовые схемы подключения

Число полюсов			
1P	2P	3P	4P

## Особенности эксплуатации и монтажа

## 1. Присоединение

Проводник			Шина соединительная
жесткий	гибкий	с наконечником	PIN

## 2. Дополнительные устройства:

- возможна коммутация алюминиевым и медным проводником;
- установка аварийного контакта АК-47 BASIC (слева);
- установка блок-контакта БК-47 BASIC (слева);
- установка расцепителя независимого РН-47 BASIC (справа).

## Схема подключения дополнительных устройств

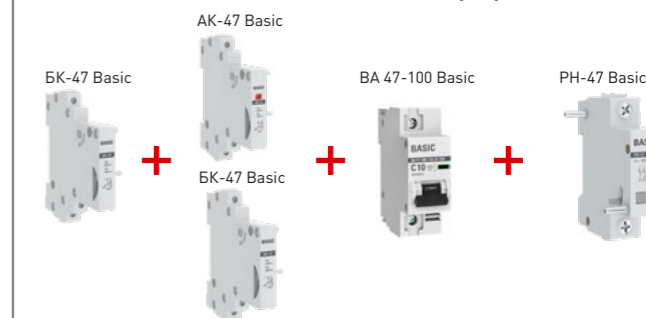

## Типовая комплектация

Выключатели автоматические ВА 47-100 Basic поставляются в групповой упаковке.

Вся документация доступна по QR-коду на вкладыше / на внутренней стороне упаковок.

## Дополнительные устройства BASIC



Дополнительные устройства BASIC разработаны для того, чтобы обеспечить надежное обслуживание, контроль и управление модульных устройств по доступной цене. Дополнительное оборудование BASIC предназначается для работы только с модульными устройствами аналогичной серии, а именно для автоматических выключателей ВА 47-29 BASIC и ВА 47-100 BASIC, АВДТ АД-12 BASIC, а также выключателей нагрузки ВН-29 BASIC.

Наименование изделия	Дополнительные устройства
Выключатели автоматические ВА 47-29 (4,5кА) до 63А BASIC	Аварийный контакт АК-47 BASIC Блок-контакт БК-47 BASIC Расцепитель независимый РН-47 BASIC
Выключатели автоматические ВА 47-100 (10кА) до 125А BASIC	Аварийный контакт АК-47 BASIC Блок-контакт БК-47 BASIC Расцепитель независимый РН-47 BASIC
Автоматические выключатели дифференциального тока АД-12 до 63А BASIC	Расцепитель независимый РН-47 BASIC
Выключатели нагрузки ВН-29 модульные до 63А BASIC	Блок-контакт БК-47 BASIC Расцепитель независимый РН-47 BASIC

Изображение	Наименование	Типовая схема подключения	Назначение	Масса нетто, кг	Артикул
	Аварийный контакт АК-47 BASIC		Служит для сигнализации срабатывания выключателей по аварии. Переключение контактов происходит только при срабатывании выключателя от перегрузок или короткого замыкания	0,034	mdac-47-bas
	Блок-контакт БК-47 BASIC		Указывает состояние контакта выключателя при включении (выключении) вручную, а также после автоматического размыкания, вызванного перегрузкой или коротким замыканием	0,034	mdbc-47-bas
	Расцепитель независимый РН-47 BASIC		Предназначен для дистанционного отключения выключателей. Конструктивно представляет собой электромагнит, который через рычаг воздействует на механизм свободного расцепления автоматических выключателей	0,060	mdri-47-bas

### ТЕХНИЧЕСКИЕ ХАРАКТЕРИСТИКИ

Параметры	АК-47	БК-47	РН-47
Номинальный ток, А	1,3	1,3	1,3
Номинальное напряжение частотой 50 Гц, В	3/415 ~ 1/125 ~	3/415 ~ 1/125 ~	180-260
Количество модулей по 18 мм	0,5	0,5	1
Сечение подключаемого проводника, мм <sup>2</sup>	2,5	2,5	25

### Габаритные и установочные размеры

#### АК-47 и БК-47

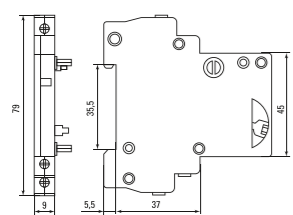

#### РН-47

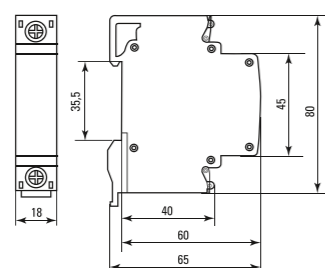

### Особенности эксплуатации и монтажа

#### 1. Присоединение

Проводник			Шина соединительная PIN
жесткий	гибкий	с наконечником	

2. Подключение дополнительных устройств к выключателям. Блок-контакт и аварийный контакт монтируются к выключателям с левой стороны, а независимый расцепитель – с правой. Для расцепителя предварительно необходимо установить шпильки, входящие в комплект.

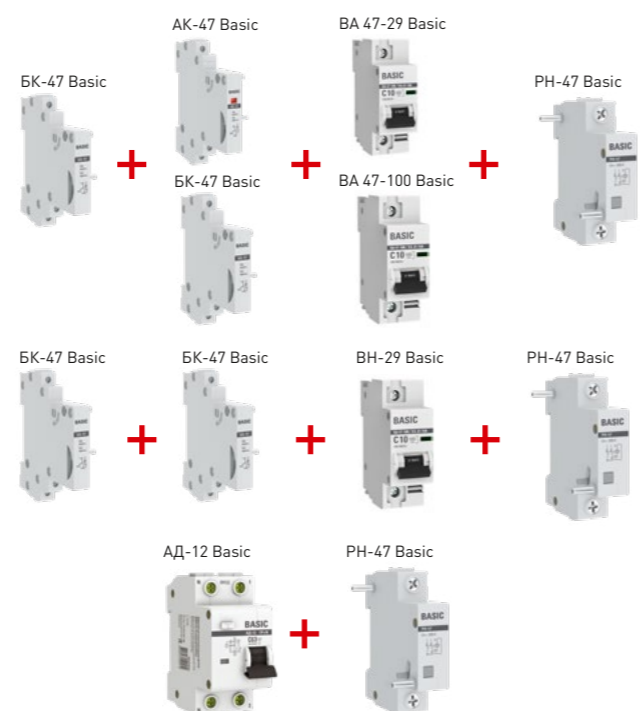

3. Особенности работы независимого расцепителя. При срабатывании независимого расцепителя из передней панели выступает кнопка «ВОЗВРАТ». Для повторного включения отключившегося автоматического выключателя необходимо нажать на кнопку «ВОЗВРАТ» до фиксации. Данная особенность исполнения конструкции РН-47 BASIC позволяет определить причину отключения автоматического выключателя: появление сверхтока в защищаемой цепи либо дистанционное отключение. В целях предотвращения выхода из строя катушки электромагнита из-за перегрева управление им должно осуществляться в импульсном режиме.

#### Типовая комплектация

Дополнительные устройства серии Basic поставляются в групповой упаковке.

Вся документация доступна по QR-коду на вкладыше / на внутренней стороне упаковки.