

1. Назначение изделия.

- 1.1. Стеллаж металлический для пластиковых ящиков предназначен для хранения мелких предметов, деталей и метизов.
- 1.2. Стеллаж для пластиковых ящиков может быть использован для хранения мелко-штучных предметов на предприятиях торговли, складах, базах и цехах предприятий.

2. Технические характеристики.

- | | |
|--------------------------------------|------|
| 2.1. Грузоподъемность на стеллаж, кг | 300 |
| 2.2. Габаритные размеры, мм | |
| высота | 840 |
| ширина | 1050 |
| глубина | 345 |
| 2.3. Масса не более, кг | 40 |

3. Комплект поставки.

- 3.1. В комплект поставки входят:
 - Крыша 1 шт (поз 1)
 - Направляющий уголок (Большой): 16 шт (поз 2)
 - Маленький уголок: 24 шт (поз 3)
 - Основание (поз.4)
 - Стойка: 10 шт (поз 5)
 - Колесо: 4 шт (поз 6)
 - Болт М12х1,5-6х55 ГОСТ 7796-70 4 (поз 7)
 - Гайка М12 4 (поз 8)
 - Саморез с пресшайбой ф4х14 112
 - Винт м6х16 с пресшайбой 80
 - Колесо: 4 шт для мобильного стеллажа
 - Ручка: 1 шт для мобильного стеллажа

4. Порядок сборки.

4.1. Собрать 2 рамы правую и левую. Берём две стойки поз. 6 и два больших уголка поз.2. с помощью саморезов соединяем сверху и снизу рамы. На оставшиеся места крепим маленькие уголки поз. 3 так чтобы ограничительный уголок находился внутри рамы. Вторую раму собираем по такому же принципу, зеркально первой. Собираем оставшиеся рамы.

4.2. Основание, поз.5. с помощью болтов поз.7 и гаек поз.8 соединяем основание и колеса поз.6. Далее нам нужно сопоставить собранные рамы с основанием и зафиксировать их на винты. Для удобства следует положить основание боком.

4.3. Следующим шагом будет установка крыши поз.1 закрепляем крышу на рамы с помощью винтов

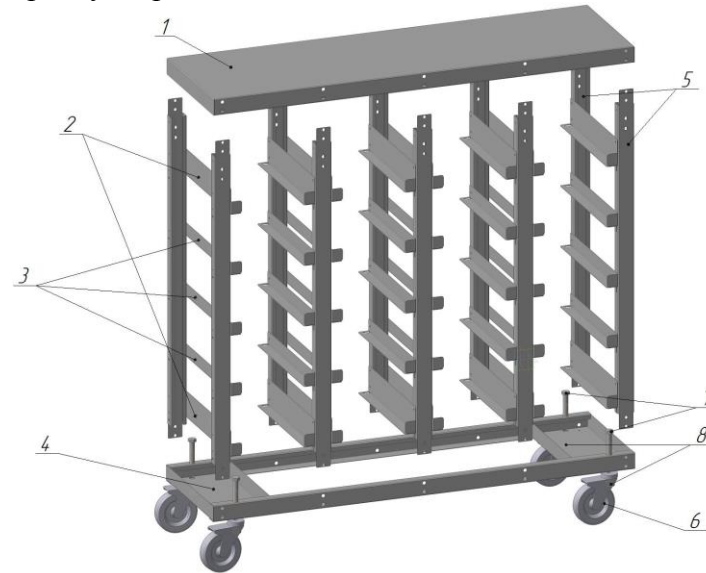

5. Указание мер безопасности.

- 5.1. Перед началом работы произвести внешний осмотр стеллажа для пластиковых ящиков и убедиться в его исправности.
- 5.2. Запрещается нагружать стеллаж для пластиковых ящиков общим весом, превышающим значение, указанное в п.2.
- 5.3. Запрещается устанавливать, как пустой, так и полностью укомплектованный и нагруженный стеллаж на неровных и наклонных поверхностях, на полках стеллажей, на передвижных платформах, не предназначенных специально для закрепления подобной конструкции.
- 5.4. Запрещается нагружать верхние уровни стеллажа больше, чем нижние – во избежание опрокидывания конструкции и травмирования работников.
- 5.5. Запрещается устанавливать стеллаж для пластиковых ящиков перед дверями, на путях эвакуации и в местах расположения пожарного инвентаря.

6. Техническое обслуживание.

6.1. При нормальных условиях эксплуатации, данное изделие не требует специального ухода.

7. Гарантии изготовителя.

7.1. Гарантийный срок эксплуатации – 12 месяцев со дня ввода в эксплуатацию, при соблюдении потребителем правил транспортирования, хранения и эксплуатации.

7.2. В течение гарантийного срока предприятие-изготовитель гарантирует безвозмездное устранение выявленных дефектов изготовления и замену вышедших из строя составных частей.

8. Свидетельство о приемке и продаже.

Стойка металлическая для пластиковых ящиков изготовлена и принята в соответствии с требованиями действующей технической документации и признана годной к эксплуатации

М.П.

Дата изготовления:

(личная подпись)

Продан _____

(наименование организации)

Дата продажи _____

Стеллаж с направляющими V3-20 стационарный/мобильный, односторонний, 20 ячеек с ящиками

