

7012CP4GA

Высокоточный радиально-упорный шариковый подшипник.

Угол контакта 15°. Класс точности P4.

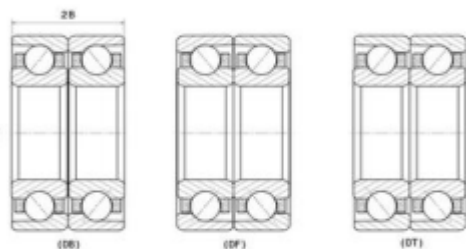
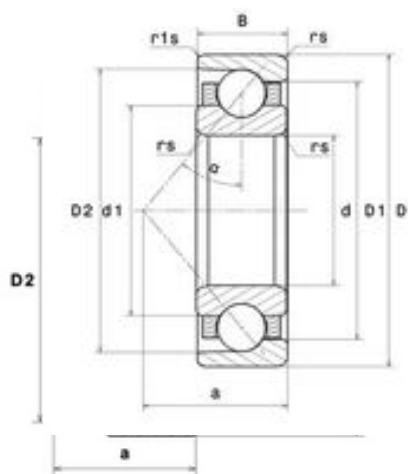

Технические характеристики

Основные параметры и размеры

Ширина B	18
Внешний диаметр D	95
Внутренний диаметр d.....	60
Размер.....	60x95x18
Вес, кг.....	0.46
Класс точности.....	P4
Уплотнение.....	Открытый
Рядность.....	Однорядный
Тип.....	Радиально-упорный
Тип отверстия.....	Цилиндрическое
Зазор.....	CN (Нормальный зазор)
Угол контакта.....	15°
Сепаратор.....	текстолитовый

Динамические характеристики

Предельная скорость (жидкое масло), об/мин.....	14000
Предельная скорость (консистентная смазка), об/мин.....	10000
Статическая нагрузка C0, кН.....	30.5
Динамическая нагрузка C, кН.....	35