

1. Назначение изделия.

- 1.1. Тележка для сварочного аппарата — это универсальное и мобильное решение для хранения и транспортировки сварочного оборудования. Она обеспечивает легкий доступ к каждому элементу оборудования.

2. Технические характеристики.

- 2.1. Тележка имеет прочную металлическую конструкцию, которая выдерживает нагрузку до 150 кг. Каркас оборудован площадкой для газового баллона диаметром до 23см и цепями для его фиксации, а также кронштейнами для намотки шланга и проводов, благодаря чему они организованы и зафиксированы на тележке, что обеспечивает безопасность и удобство в работе.
- 2.2. Нижняя платформа 700x285мм с высотой борта 40мм и верхняя 495x275мм с высотой борта 25мм, позволяют разместить и закрепить сварочный аппарат размером до 490x250мм. Платформы обладают большой вместимостью и позволяют разместить на них сварочные принадлежности.
- 2.3. Тележка изготовлена из высококачественного металла окрашенного порошковым износостойким покрытием, которое обеспечивает прочность и защиту от сколов и ржавчины, поэтому может использоваться как в помещении, так и на открытом воздухе. Кроме того, тележка обладает компактными размерами, что позволяет использовать ее даже на небольших рабочих площадях.
- 2.4. Тележка оснащена двумя литыми резиновыми колесами диаметром 200мм и двумя поворотными обрешиненными колесами с вращением на 360 градусов, диаметром 75мм, с тормозом, обеспечивающими плавное движение во всех направлениях. Расстояние между колесами (колея) 285мм.

Комплект поставки.

	Наименование	Количество
1	Основание	1 шт
2	Задняя стенка	1 шт
3	Верхняя полка	1 шт
4	Средняя полка	1 шт
5	Стойка правая	1 шт
6	Стойка левая (с логотипом)	1 шт
7	Крючок	2 шт
8	Колесо	2 шт
9	Колесо поворотное с тормозом	2 шт
10	Цепь (L=800мм)	1 шт
11	Ручка	1 шт
	Метизы	
1	Болт М6x12	28 шт

2	Гайка М6	28 шт
3	Шайба М6	28 шт
4	Болт М8x12 (для колес)	8 шт.
5	Гайка М8 (для колес)	8 шт.
6	Шайба М8 (для колес)	8 шт.
7	Болт М12x80	2 шт



Рис.1

3. Порядок сборки.

1. Установите две стойки правую и левую с логотипом (5, 6) и заднюю стенку (2) к основанию (1) (рис. 2). Закрепите стойки и стенку с помощью болтов М6x12, шайб и гаек М6. Обратите внимание, отверстия для крепления крючков должны располагаться сверху. Обязательно проверьте правильность расположения боковых (правая/левая) стоек, они имеют уклон, не меняйте их местами. Не затягивайте полностью резьбовые соединения.
2. Установите среднюю полку (4) к задней стенке (2) и расположив ее между стойками (5, 6) Закрепите полку с помощью болтов М6x12, шайб и гаек М6. Обратите внимание, полка должна располагаться бортами вверх.
3. Установите верхнюю полку (3) и ручку (11) к задней стенке (2) и расположив их между стойками (5, 6) Закрепите полку и ручку с помощью болтов М6x12, шайб и гаек М6. Обратите внимание, полка должна располагаться бортами вверх.

Тележка для сварочного аппарата Стелла-техник ТС-01

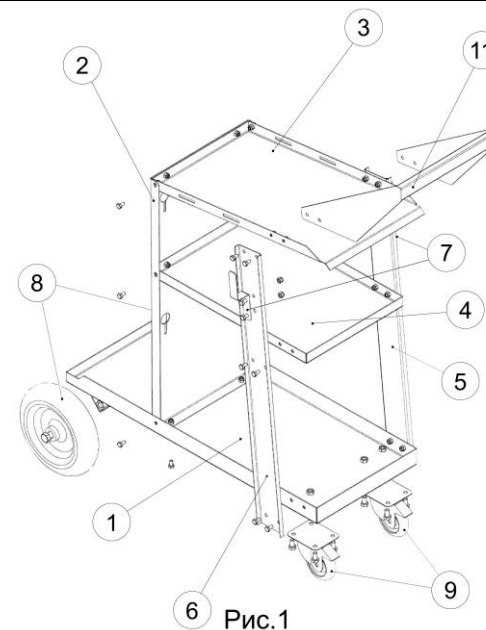
ПАСПОРТ

- Установите колеса (8) на основание используя втулки и болты М12х80 и поворотные колеса (9) с помощью болтов М8х12, шайб и гаек М8
- Установите боковые крючки (7) с помощью болтов М6х12, шайб и гаек М6
- Выровняйте тележку и произведите протяжку всех резьбовых соединений.
- На заднюю стенку установите цепь для фиксации баллона, продев в прорези звенья цепи

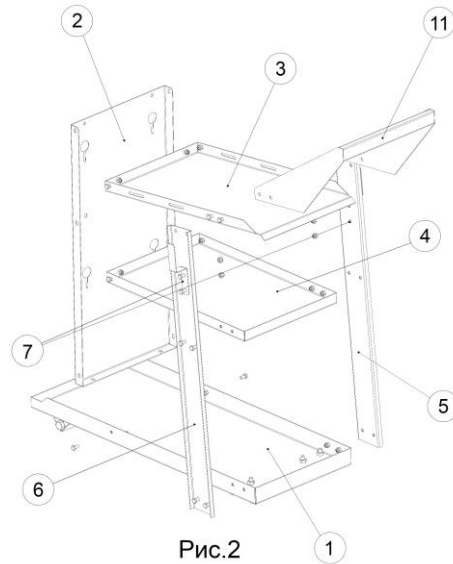

5. Указание мер безопасности.

- Перед началом работы произвести внешний осмотр изделия.

6. Техническое обслуживание.

- При нормальных условиях эксплуатации, данное изделие не требует специального ухода.

7. Гарантии изготовителя.

- Гарантийный срок эксплуатации – 12 месяцев со дня ввода в эксплуатацию, при соблюдении потребителем правил транспортирования, хранения и эксплуатации.
- В течение гарантийного срока предприятие-изготовитель гарантирует безвозмездное устранение выявленных дефектов изготовления и замену вышедших из строя составных частей.
- Срок эксплуатации тележки 2 года.

8. Свидетельство о приемке и продаже.

Тележка изготовлена и принята в соответствии с требованиями действующей технической документации и признана годной к эксплуатации

М.П.

Дата изготовления:

_____ (личная подпись)

Продан _____ (наименование организации)

Дата продажи _____

