

# Школа ИГРЫ на валторне

В. Полех



МУЗЫКА

Валерий Владимирович Полах — известный советский валторнист, заслуженный артист РСФСР, солист оркестра Государственного академического Большого театра СССР, концертный исполнитель-виртуоз, лауреат первых премий Всесоюзного (1941) и Международного (1949) конкурсов. Преподавал в Музыкальном училище при Московской государственной консерватории им. П. И. Чайковского (1955–1995), в Московской консерватории (1975–1981). Много гастролировал как по нашей стране, так и за рубежом. Ему посвящен Концерт для валторны с оркестром известного советского композитора Р. Глиэра.

Валерий Владимирович создал свой неповторимый стиль исполнения, в основе которого — пение на инструменте, блестящая виртуозность и легкость в преодолении технического материала, отсутствие какого-либо надрыва и ложного пафоса в звучании. Автор многих трактовок крупных сочинений для валторны, он по праву считается лучшим интерпретатором валторновой миниатюры.

Полах является автором многих учебных пособий, среди которых сборники пьес, хрестоматии педагогического репертуара для музыкальных школ и училищ, переложения и редакции сочинений для валторны и фортепиано (в том числе редакции всех концертов и Концертного рондо для валторны с оркестром В. А. Моцарта).

*Ю. УСОВ,  
доктор искусствоведения,  
профессор*

**Полах, В. В.**

П49 Школа игры на валторне / В. Полах. — Москва : Музыка. — 160 с.

ISMN 979-0-66010-504-7

Широко востребованное в педагогической практике учебное пособие видного российского музыканта и музыкального педагога Валерия Владимировича Полаха (1918–2006).

Печатается по изданию: *Полах В. В.* Школа игры на валторне. М. : Музыка, 1986.

Предназначается учащимся детских школ искусств и детских музыкальных школ; соответствует федеральным государственным требованиям.

**ББК 85.957.329.1**

## ОТ АВТОРА

Предлагаемая «Школа» предназначена для начального обучения игре на валторне. Она состоит из кратких методических указаний и четырнадцати разделов (включая разделы об устройстве инструмента и уходе за ним), содержащих постепенно усложняющийся методический и музыкальный материал, направленный на последовательное развитие навыков игры на валторне.

Большое количество разнообразных упражнений, этюдов, ансамблевых пьес, помещенных в настоящем пособии по принципу постепенного расширения диапазона, помогают выработке правильного звукообразования, овладению штрихами, формированию рациональной постановки дыхания, пальцев, языка.

«Школа игры на валторне» основывается на достижениях современной отечественной и зарубежной методики, а также на опыте педагогической и исполнительской деятельности ее автора.

## КРАТКИЕ МЕТОДИЧЕСКИЕ УКАЗАНИЯ

Залогом развития исполнительского мастерства являются ежедневные, систематические занятия. Вся самостоятельная работа должна проходить при сосредоточенном и активном внимании. Чтобы избежать чрезмерного утомления, необходимо делать короткие перерывы в занятиях. Это поможет учащемуся восстановить свою работоспособность.

Большую пользу могут принести занятия перед зеркалом. С его помощью можно проверить правильность постановки мундштука на губах, головы, корпуса, устранить нежелательные движения мышц лица (grimасы).

Работа над качеством звука и над технической подвижностью ведется одновременно, поэтому рекомендуется проходить с начинающим этюды как сугубо технические, так и кантиленного характера. Приступая к работе над этюдом, прежде всего следует определить его тональность, темп, ознакомиться со штрихами и нюансами. Начинать учить этюд целесообразно медленно, постепенно улучшая качество исполнения и ускоряя темп. При разучивании этюда или пьесы наизусть, нотный текст следует учить небольшими законченными отрывками, не забывая о выразительности исполнения, а затем соединять их в единое целое. Чтобы не исказить и не обеднить звучание инструмента, необходимо выполнять все нюансы и штрихи с большим чувством меры. В систему занятий рекомендуется включить чтение нот с листа.

Занятия учащегося, проходящие в классе под наблюдением педагога, занимают небольшое количество времени в процессе обучения, поэтому необходимо разумно организовать его домашние занятия: составить план самостоятельной работы, установить порядок изучаемого материала; кроме того ученик должен ясно представлять себе задачи, поставленные перед ним педагогом.

Примерный план самостоятельных занятий: выдержанные звуки — 20 минут, гаммы — 20 минут, этюды — 30 минут, пьесы — 30 минут, чтение нот с листа — 10 минут.

# I. Устройство валторны

Играющий на валторне обязан хорошо знать устройство своего инструмента. Необходимо уметь разобрать и собрать вентиль, заменить пробки, сменить испорченные жилки и пружины, устранить мелкие неисправности.



Рис. 1

- 1 — вентили 1, 2 и 3
- 2 — педали вентиля
- 3 — вентиль и педаль строя В (Си-бемоль)
- 4 — крон строя В
- 5 — кроны строя F (Фа)
- 6 — первый крон строя В
- 7 — кольцо крона
- 8 — раструб
- 9 — третий крон строя В
- 10 — кронштейн для пульта
- 11 — пружины
- 12 — крючок для пальца
- 13 — мундштучная часть
- 14 — мундштук

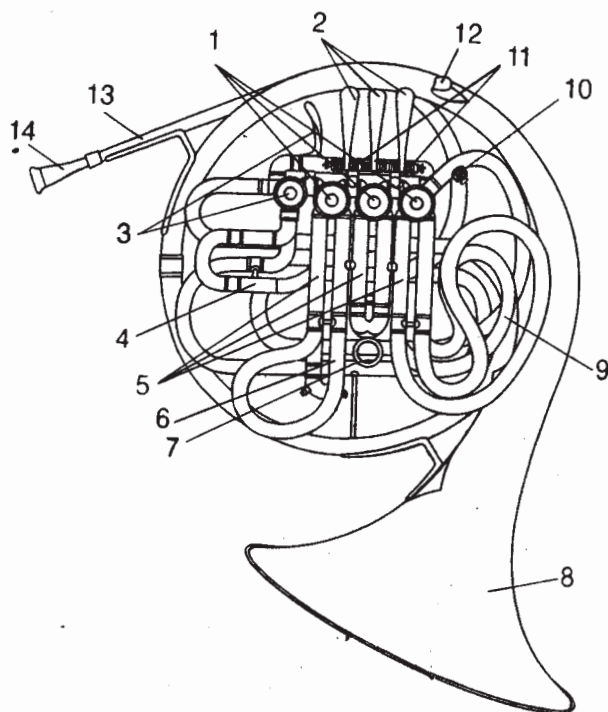

Рис. 2

- 1 — педаль
- 2 — рычаг
- 3 — шарниры
- 4 — тяга
- 5 — винт кулачка
- 6 — кулачок
- 7 — винт вентиля
- 8 — пробка

Следует научиться правильно вставлять жилку.

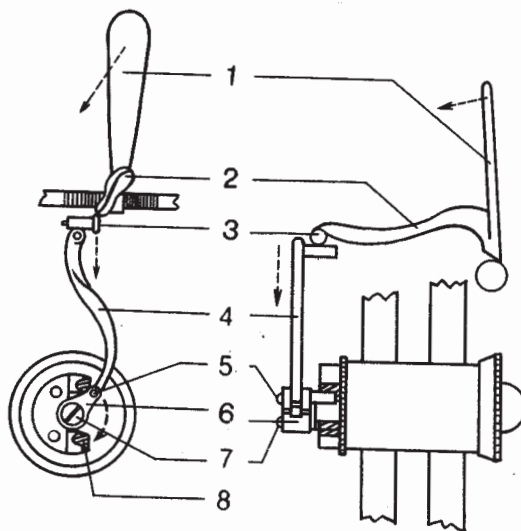

Рис. 3

- 1 — кулачковый винт
- 2 — винт вентиля
- 3 — жилка
- 4 — тяга с отверстиями и винтом

Шарниры и винт кулачка требуют смазки маслом. Цуги кронов следует периодически смазывать густой смазкой.

## II. Уход за инструментом

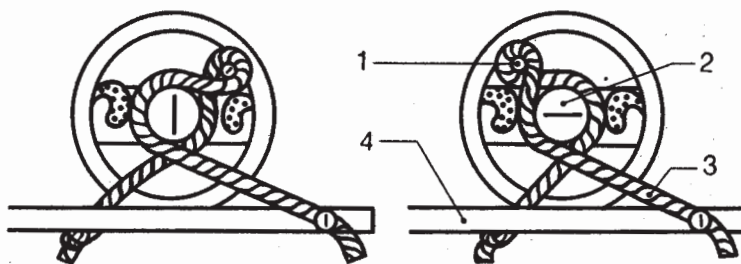
### РАЗБОРКА, СМАЗКА И СБОРКА ВЕНТИЛЯ

Отвернуть отверткой винт вентиля, отвернуть и снять нижнюю крышку цилиндра, снять кулачок, слегка поддев его отверткой снизу. Поддерживая левой рукой нижнюю часть цилиндра, деревянной ручкой отвертки ударить по верхней части вентиля, и он вместе с вкладышем выйдет из цилиндра на ладонь левой руки. Вентиль тщательно прочистить и смазать специальным машинным маслом.

Внутреннюю часть цилиндра протереть чистой тканью. Нельзя чистить вентиль наждачной бумагой и металлическими предметами. Чистый и смазанный вентиль вставить в цилиндр, надеть кулачок и завернуть на половину резьбы винт вентиля. На нижнюю шейку вентиля надеть вкладыш и поставить его на место в цилиндр, постукивая при этом по плоскости вкладыша деревянной ручкой отвертки. Нарезы, сделанные на вкладыше и на цилиндре, должны обязательно совпасть.

Нажать несколько раз на педаль вентиля: если он вращается свободно, вкладыш стоит правильно, если вентиль вращается с перебоями, следует постучать (только деревянным предметом!) по поверхности вкладыша со всех сторон (чтобы избежать перекоса вкладыша). Теперь остается завернуть винт вентиля и перевернуть крышку цилиндра.



Рис. 4

- 1 — винт вентиля
- 2 — кулачок
- 3 — верхняя шейка вентиля
- 4 — пробка
- 5 — верхняя крышка цилиндра
- 6 — цилиндр
- 7 — нижняя шейка вентиля
- 8 — вкладыш
- 9 — нижняя крышка цилиндра

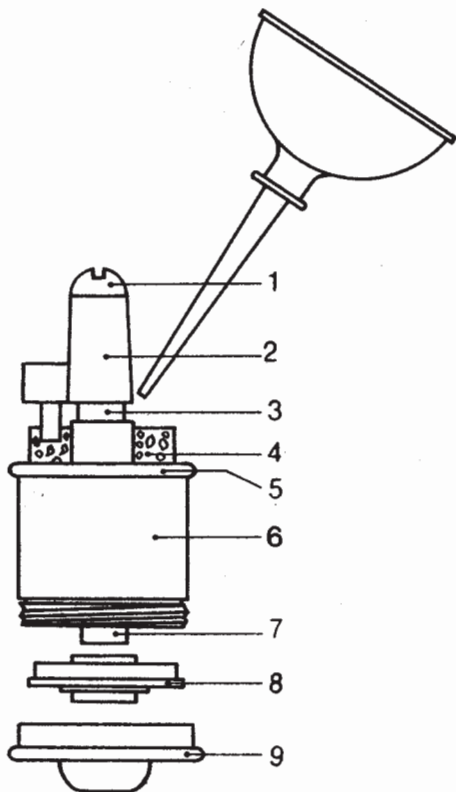

Рис. 5

- 1 — цилиндр
- 2 — верхняя шейка вентиля
- 3 — вентиль
- 4 — вкладыш
- 5 — нижняя шейка вентиля
- 6 — нижняя крышка цилиндра

### ЗАМЕНА ПРОБКИ

Остатки испорченной пробки отверткой удалить из отверстия. Вырезать соответствующего размера новую пробку и обильно смочить водой, затем при помощи плоскогубцев выдавить из нее воду. Размягченную пробку легче вставить; при высыхании она будет плотно держаться в отверстии.

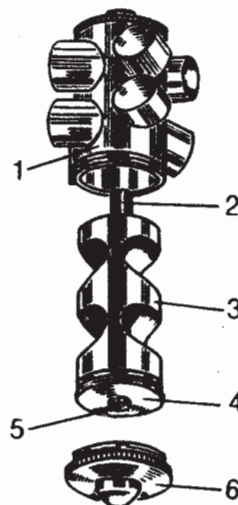

Рис. 6

Нарез на нижней шейке вентиля 2 совпадает с нарезом на вкладыше 1 — нижняя пробка 3 поставлена правильно. Если нажать на педаль вентиля, нарез 4 переместится на 90° и совпадет с нарезом 1, — верхняя пробка 5 поставлена правильно. Если нарезы не совпадают, значит пробка не соответствует нужному размеру.

## МУНДШТУК

Мундштук следует держать в чистоте, для чего нужно периодически прочищать и промывать его внутреннюю часть. Рекомендуется держать мундштук в чехле. Нижняя часть ствола мундштука должна плотно входить в мундштучную часть инструмента примерно на 15—20 мм. Мундштук обычно изготавливают из белого металла; латунный мундштук следует посеребрить.

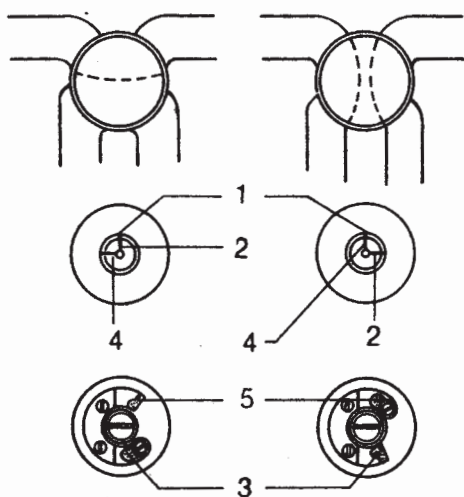

Рис. 7

- 1 — ободок
- 2 — ширина чашки
- 3 — чашка
- 4 — устье
- 5 — канал
- 6 — часть ствола, входящая в мундштучную часть инструмента
- 7 — ствол

## III. Постановка

Во время занятий стоять прямо, без напряжения и лишних движений (покачиваний). Голову держать прямо, расправить плечи, подобрать живот. Валторну держат левой рукой, пальцы располагаются на ее педалях следующим образом: на первой педали — указательный палец, на второй — средний, на третьей — безымянный, на педали вентиля строя В — большой палец; мизинец цепляется за крючок (рис. 8).

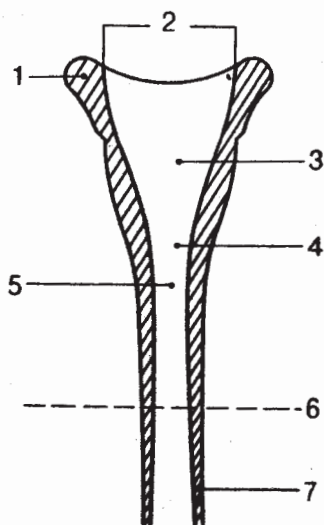
Правая рука поддерживает валторну со стороны раструба, как указано на рис. 9. Эта позиция позволяет кисти правой руки легко передвигаться в раструбе при извлечении открытых и закрытых звуков и дает более устойчивый по высоте и более яркий по тембру звук. Пальцы не следует сгибать (рис. 10). Кисть руки не должна находиться глубоко в устье раструба, так как это приведет к искажению интонации и повлияет на качество звука: он будет глухим и невыразительным.



# VI. Начальные упражнения на пяти звуках первой октавы

Валторна F

Валторна B

1. **Andante** (Умеренно) *mf*

2. **Andante** *mf*

3. **Andante** *mf*

4. **Andante** *mp*

5. **Andante** *mp*

\* — знак, указывающий момент вдоха.

\*\* Во время паузы следует отнять мундштук от губ и отдохнуть.

**Moderato**

10. *mf*

**Moderato**

11. *mf*

**Andante**

12.

**Andante**

13.

**КООРДИНАЦИЯ ДВИЖЕНИЙ ПАЛЬЦЕВ И ЯЗЫКА**

Движения пальцев и языка должны быть одновременными, энергичными и точными.

Правильное движение пальцев

Неправильное (преждевременное) движение пальцев

14.

15. *mp*

**Allegro non troppo (Не очень скоро)**

20. *mp*

21. **Allegretto**  
*mf*

22. **Andante**  
*p*

**СТАККАТО**

Стаккато — короткое, отрывистое исполнение звуков, четко отделяющее их друг от друга.

23. **Allegro (Весело, быстро)**  
*mf*

**Allegro**

24. *mp*

**Allegro non troppo**

25. *mp*

**Moderato**

26. *mf* *sim.*

### НАТУРАЛЬНЫЕ (ОТКРЫТЫЕ) ЗВУКИ

Натуральные звуки исполняются без применения вентиляей.

Звук извлекать с небольшим акцентом и выдерживать в указанном нюансе.

**Andante**

27. *mf* *p*

Moderato

28.

Largo (Медленно, широко)

29.

Andante

30.

Moderato

31.

Sostenuto (Сдержанно)

32.

VII. Упражнения в пределах первой октавы

Гамма До мажор  
F 0 1 0 1 0 1 2 2 0 0 2 1 0 1 0 1 0  
B 0 1 2 2 0 (1) 1 2 2 0 0 2 1 2 (1) 0 2 1 2 3 0

**Moderato**

33. *mp*

**Largo**

34. *mp*

Не меняйте положение мундштука на губах во время исполнения.

**Moderato**

35. *mf*

Каждая группа нот исполняется на одном дыхании.

36. *mf*

*p*

*p*

*mf*

*f*

This page of musical notation consists of ten staves, all in 4/4 time. The notation includes various dynamics and articulations:

- Staff 1: No dynamic marking.
- Staff 2: *p* (piano).
- Staff 3: *mf* (mezzo-forte).
- Staff 4: *f* (forte).
- Staff 5: *mf* (mezzo-forte).
- Staff 6: *p* (piano).
- Staff 7: *mf* (mezzo-forte).
- Staff 8: *f* (forte).
- Staff 9: *p* (piano).
- Staff 10: *mf* (mezzo-forte).

The music features a variety of rhythmic patterns, including eighth and sixteenth notes, often grouped with slurs. Some notes are marked with accents. The final staff includes two 'V' markings above the notes.

Musical score for the first system, featuring two staves with treble clefs. The music consists of eighth and sixteenth notes. A dynamic marking of *mf* is present in the second measure of the second staff.

Дуэт

Г. ХИДЕ

Moderato

Musical score for the second system, marked *Moderato*. It consists of two staves with treble clefs and a 3/4 time signature. The music features a mix of eighth and quarter notes with accents (V) and a dynamic marking of *mf*.

Musical score for the third system, continuing the *Moderato* piece. It consists of two staves with treble clefs and a 3/4 time signature. The music features a mix of eighth and quarter notes with accents (V) and a dynamic marking of *mf*.

IX. Звук ре второй октавы

Fingerings for the section "IX. Звук ре второй октавы". It shows two staves with finger numbers (0, 1, 2, 3) and box markings. The first staff has a box around the final measure containing 0 and (1). The second staff has boxes around the first and last measures containing 1/2 and 1/2 respectively.

Andante

101.

Musical score for exercise 101, marked *Andante*. It consists of two staves with treble clefs and a common time signature. The music features a mix of eighth and quarter notes with a dynamic marking of *mf*.

Andante

102.

Musical score for exercise 102, marked *Andante*. It consists of two staves with treble clefs and a 3/2 time signature. The music features a mix of eighth and quarter notes with a dynamic marking of *mp*.

Musical score for the first staff of exercise 102, showing a sequence of eighth notes.

Musical score for the second staff of exercise 102, showing a sequence of eighth notes.

## Moderato

103.

*mf*

## НАТУРАЛЬНЫЕ (ОТКРЫТЫЕ) ЗВУКИ

Валторна F

## Andante

104.

*mp*

Вариант:

*mf*

105. **Moderato**

*mp*

106. **Andantino**

*mp*

107. **Moderato**

*mf*

108. **Allegretto**

*mp*

## СИНКОПЫ\*

Con moto

109.

Exercise 109 is a single-staff piece in common time (C). It begins with a mezzo-forte (*mf*) dynamic. The melody consists of eighth and quarter notes, with several syncopated rhythms. Dynamics vary throughout, including *f* (forte) and *p* (piano). The piece concludes with a double bar line.

Allegretto

110.

Exercise 110 is a single-staff piece in 2/4 time with a key signature of one sharp (F#). It starts with a mezzo-forte (*mf*) dynamic. The melody is characterized by frequent accents and syncopations. The piece ends with a fermata over the final note, marked with a 'V'.

\* Синкопа — это перенесение акцента с метрически более сильной доли на более слабую.

## ГАММЫ И АРПЕДЖИО

Гаммы и арпеджио играть в сдержанном темпе, ритмично. Следить за координацией движений пальцев и языка, за интонацией и ровностью звучания по всему диапазону. Гаммы играть ежедневно. Следует обратить внимание на штрихи и дыхательные цезуры.

Исполнять гаммы рекомендуется по предлагаемой схеме:

До мажор (C-dur)

*mf*

Ля минор (a-moll)

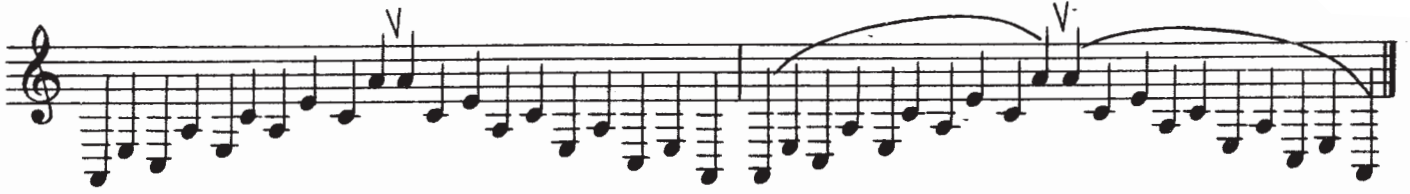

СТАККАТО (УПРАЖНЕНИЯ)

291. *Moderato*  
*mp*

и т. д. (до звуков фа, соль второй октавы).

*Moderato*  
292. *mp*

и т. д. (до звуков *соль*, *фа-диез* большой октавы валторны строя F и до звуков *фа*, *ми* большой октавы валторны строя B).

### ВЫДЕРЖАННЫЕ ЗВУКИ

Следить за качеством звучания: звук должен быть чистым и ровным по тембру, без призвуков, толчков и колебаний, интонационно устойчивым с начала возникновения до полного затухания. Атака звука должна быть четкой, с небольшим акцентом, в нюансе меццо-пиано.

Чтобы избежать чрезмерного напряжения дыхательных мышц, не рекомендуется выдыхать из легких весь запас воздуха.

Упражнение поможет развитию исполнительского дыхания, формированию красивого звука, укреплению губного аппарата.

и т. д. (до звуков *фа*, *соль*, *ля* второй октавы).

и т. д. (до звуков *соль*, *фа-диез* большой октавы валторны строя F и до звуков *фа*, *ми* большой октавы валторны строя B).

## Фрагмент из Симфонии № 7

Л. ван БЕТХОВЕН

Allegretto

The musical score consists of six systems of staves. The first system is in 2/4 time and marked *p*. The second system is marked *mf (p)*. The third system is marked *p*. The fourth system is marked *pp*. The fifth system is marked *pp*. The sixth system is marked *pp*. The score includes various musical notations such as notes, rests, slurs, and dynamic markings.

## Серенада

Moderato

П. БУЛАХОВ

The musical score is written for two staves in G major (one sharp) and 6/8 time. The tempo is marked 'Moderato'. The score consists of five systems, each with two staves. The dynamics are marked as follows:

- System 1: *mf* (mezzo-forte) on both staves.
- System 2: *p* (piano) on both staves.
- System 3: *mf* (mezzo-forte) on both staves.
- System 4: *p* (piano) on both staves.
- System 5: *f* (forte) on both staves.

## СОДЕРЖАНИЕ

<p><i>От автора</i> ..... 3</p> <p><i>Краткие методические указания</i> ..... 4</p> <p><b>I. Устройство валторны</b> ..... 5</p> <p><b>II. Уход за инструментом</b> ..... 6</p> <p><b>III. Постановка</b> ..... 7</p> <p><b>IV. Звукоизвлечение</b> ..... 8</p> <p><b>V. Аппликатура двойной валторны строя F (Фа) и B (Си-бемоль)</b> ..... 9</p> <p><b>VI. Начальные упражнения на пяти звуках первой октавы</b></p> <p>    1–13. Упражнения ..... 10</p> <p>    Координация движений пальцев и языка</p> <p>    14–18. Упражнения ..... 12</p> <p>    Легато</p> <p>    19–22. Упражнения ..... 13</p> <p>    Стаккато</p> <p>    23–26. Упражнения ..... 15</p> <p>    Натуральные (открытые) звуки</p> <p>    27–32. Упражнения ..... 16</p> <p><b>VII. Упражнения в пределах первой октавы</b></p> <p>    33–36. Упражнения ..... 17</p> <p>    Штрихи легато, стаккато, их сочетания.</p> <p>    Трехдольный размер. Триоли</p> <p>    37, 38. Упражнения ..... 20</p> <p>    39–67. Этюды ..... 21</p> <p>    Ансамбли</p> <p>    В. Полех. Пьеса ..... 30</p> <p>    В. Полех. Дуэт ..... 30</p> <p>    Как-то вышел ночью. Болгарская народная песня ..... 30</p> <p>    Пой, малышка, песенку. Эстонская народная песня ..... 31</p> <p>    Праздник урожая. Эстонская народная песня ..... 31</p> <p>    Кукушка. Эстонская народная песня ..... 31</p> <p><b>VIII. Звуки <i>соль, ля, си</i> малой октавы</b></p> <p>    68–70. Упражнения ..... 32</p> <p>    Натуральные (открытые) звуки</p> <p>    71–79. Упражнения ..... 33</p> <p>    Диапазон <i>соль</i> малой октавы — <i>до</i> первой октавы</p> <p>    80–93. Этюды ..... 35</p>	<p>Шестнадцатые ноты</p> <p>    94–100. Этюды ..... 39</p> <p>Ансамбли</p> <p>    У. Хосс. Три дуэта ..... 42</p> <p>    Г. Хиде. Дуэт ..... 43</p> <p>    Хайдум. Дуэт ..... 43</p> <p>    Г. Хиде. Дуэт ..... 44</p> <p><b>IX. Звук <i>ре</i> второй октавы</b></p> <p>    101–103. Упражнения ..... 44</p> <p>    Натуральные (открытые) звуки</p> <p>    104–108. Упражнения ..... 45</p> <p>    Синкопы</p> <p>    109–116. Этюды ..... 47</p> <p>    Диапазон <i>соль</i> малой октавы — <i>ре</i> второй октавы</p> <p>    117–145. Этюды ..... 50</p> <p>    Хроматические последовательности</p> <p>    146, 147. Упражнения ..... 63</p> <p>    148–157. Этюды ..... 64</p> <p>    Фрагменты из опер ..... 69</p> <p>    Ансамбли</p> <p>    У. Хосс. Дуэт ..... 71</p> <p>    А. Гольденвейзер. Маленький канон ... 71</p> <p>    У. Хосс. Дуэт ..... 71</p> <p>    Э. Мегюль. Дуэт ..... 72</p> <p>    У. Хосс. Дуэт ..... 72</p> <p><b>X. Звук <i>ми</i> второй октавы</b></p> <p>    158–161. Упражнения ..... 73</p> <p>    Диапазон <i>соль</i> малой октавы — <i>ми</i> второй октавы</p> <p>    162–196. Этюды ..... 74</p> <p>    Фрагменты из опер ..... 89</p> <p>    Ансамбли</p> <p>    В. Мурзин. Дуэт ..... 91</p> <p>    В. Мурзин. Вроде вальса ..... 92</p> <p><b>XI. Звуки <i>до, ре, ми, фа</i> малой октавы</b></p> <p>    197, 198. Упражнения ..... 93</p> <p>    199–203. Этюды ..... 94</p> <p>    Диапазон <i>до</i> малой октавы — <i>ми</i> второй октавы</p> <p>    204–231. Этюды ..... 96</p> <p>    Фрагменты из опер ..... 112</p> <p>    Ансамбли</p> <p>    У. Хосс (?). Четыре дуэта ..... 116</p>
--	--

<b>XII. Басовый ключ</b>		Диапазон <i>до</i> малой октавы — <i>соль</i> второй октавы	
232–235. Упражнения .....	119	283–290. Этюды .....	148
236–243. Этюды .....	120	Гаммы и арпеджио .....	152
244. Упражнение .....	123	Стаккато	
Фрагменты из опер .....	124	291, 292. Упражнения .....	153
<b>XIII. Звук <i>фа</i> второй октавы</b> .....	124	Выдержанные звуки.....	154
245–247. Упражнения .....	125	Ансамбли	
Диапазон <i>до</i> малой октавы — <i>фа</i> второй октавы		Л. ван Бетховен. Фрагмент	
248–273. Этюды .....	126	из Симфонии № 7 .....	155
Ансамбли		П. Булахов. Серенада .....	156
Л. ван Бетховен. Менуэт .....	142	В. А. Моцарт. Менуэт.....	157
И. Арсеев. Размышление .....	144	Ф. Шуберт. Дуэт .....	158
<b>XIV. Звук <i>соль</i> второй октавы</b>			
Натуральные (открытые) звуки			
274–282. Упражнения .....	145		

Авторы упражнений и этюдов:

№ 98–100, 121, 125, 128, 134, 135, 139, 141, 144, 155, 189, 204, 206, 211, 215–217, 221, 223, 225, 227–231, 242 — К. Серостанов;

№ 66, 67, 82, 83, 86, 109, 110, 120, 138, 140, 143, 181, 182, 188, 190, 202, 203, 207, 210, 212, 214, 218, 220, 224, 226 — В. Полех;

№ 1–13, 14, 15, 19–22, 24–29, 30–32, 34, 35, 37–42, 48–50, 53–55, 57, 58, 63, 64, 74, 77, 84, 91, 92, 94–97, 101, 167, 169, 170–172, 178, 197, 198, 291, 292 — автор «Школы».



**ЭБС E-MUSICA**  
Каталог электронных изданий

Нотное издание

**ПОЛЕХ ВАЛЕРИЙ ВЛАДИМИРОВИЧ**  
ШКОЛА ИГРЫ НА ВАЛТОРНЕ

Редактор *М. Шпанова*

Лит. редактор *В. Мудьюгина*

Худож. оформление *Д. Кибо*

Техн. редактор *С. Леонова*

Компьютерная корректура *А. Рязанцев*

Формат 60x90 1/8. Объем печ. л. 20,0

Изд. № 13150

АО «Издательство «Музыка», 123001, Москва, Б. Садовая, д. 2/46, стр. 1

Тел.: +7 (499) 254-65-98, +7 (499) 503-77-37

www.musica.ru