



globetrotter

User's manual	GB	5
Manuale d'uso	IT	5
Manuel d'utilisation	FR	6
Gebrauchsanweisung	D	7
Gebruiksaanwijzing	NL	8
Manual de uso	ES	8
Manual do usuário	PT	9
Příručka používateľa	SK	10
Příručka uživatele	CS	11
Felhasználói kézikönyv	HU	12
Bruksanvisning	SV	12
Brugsanvisning	DA	13
Руководство по применению	RU	14
Instrukcja obsługi	PL	14



ferplast
new pet generation

1. PARTS LIST



1.b
Front Wheel Assemblies (x2)



1.a
Stroller Frame

1.e
Washers (x2)



1.c
Rear Wheels (x2)



1.f
Cotter Pins (x2)



1.d
Rear Axle Assembly



1.g
Hub Caps (x2)



L = 80 x W = 42 x H = 95 cm



2. Stroller opening

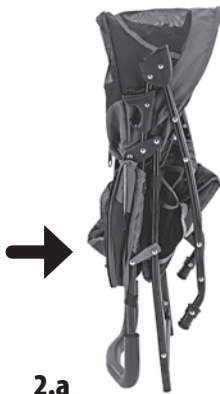

2.a



2.b

3. Front wheels assembling

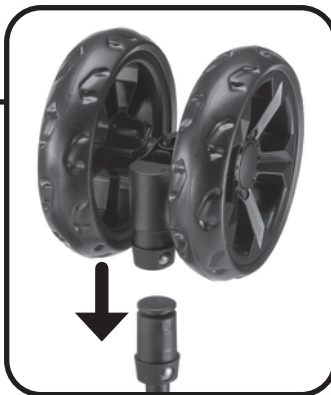
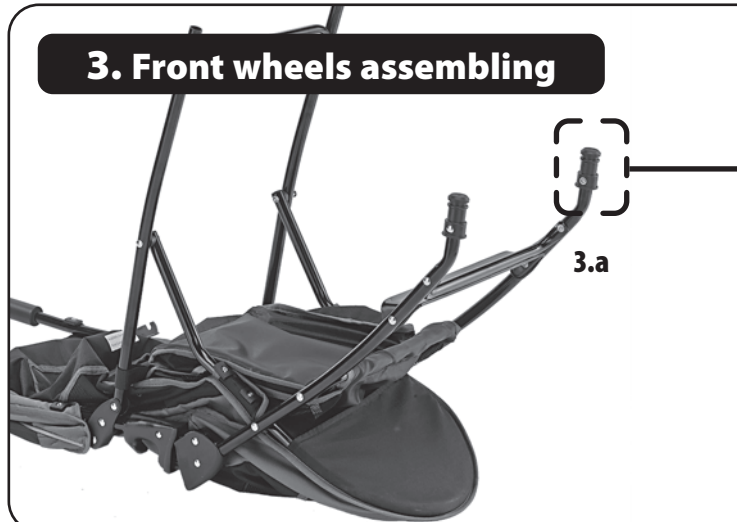

4. Rear wheels assembling

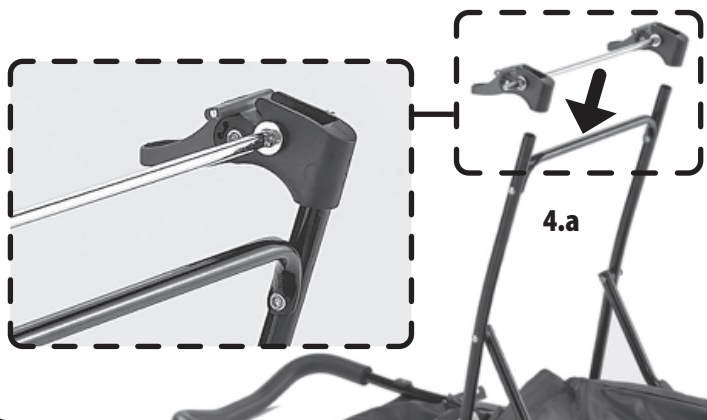

4.b



5. Applying the brakes

5.b
UNLOCK



5.a
LOCK

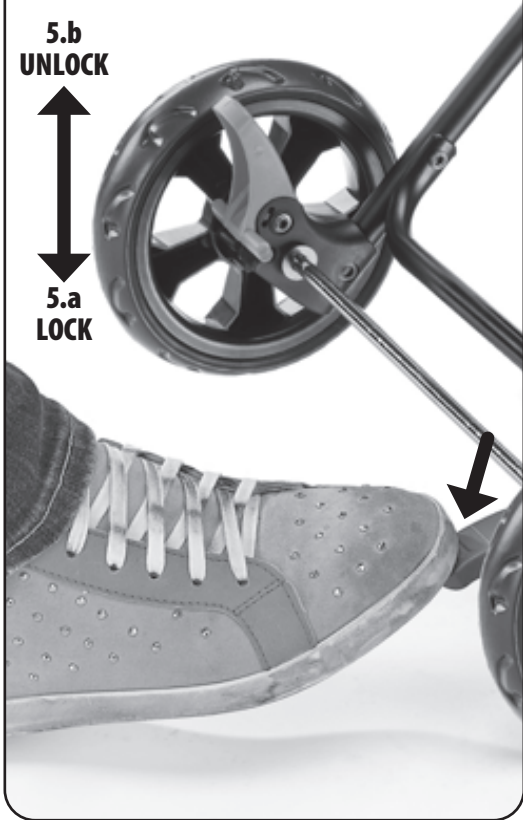

6. Stroller closing

6.a



6.b



6.c



ENGLISH

WARNINGS ON SAFETY

- This product is intended for pets only.
- Never leave the pet unattended: it may be dangerous.
- Do not carry additional bags, goods or accessories in or on the stroller except as recommended in the following instructions.
- Pet safety is ensured only under correct product use and only when the stroller is correctly fitted and adjusted.
- Pet's safety is your own responsibility.
- Before adjusting the pet stroller, make sure that any moving parts cannot injure the pet.
- Ensure the stroller is completely erected and check that all locks are engaged before placing the pet in the stroller.
- Do not hang bags from the handle, as this may cause the product to become unstable.
- Do not use the stroller on escalator or stairs; fold it up and carry it.
- Put on the brake whenever you park the stroller.
- Do not overload as the stroller may become unstable; maximum pet's weight should not exceed 9 Kg.
- Any goods carried in the basket should not exceed 3 Kg.
- Do not use the stroller near an open or exposed flame.
- Not recommended for use on the beach.

PARTS LIST (1)

Check that you have all the parts shown before assembling your product.

- 1.a Stroller frame
- 1.b Front wheel assemblies (x2)
- 1.c Rear wheels (x2)
- 1.d Axle for rear
- 1.e Wheels Washers (x2)
- 1.f Cotter pins (x2)
- 1.g Hub caps (x2)

ASSEMBLY INSTRUCTIONS

No tools required.

Stroller opening (2)

- 2.a Release the locking latch.
- 2.b Unfold as shown.
- 2.c Make sure both locks snap are into place.

Front wheels assembling (3)

- 3.a Turn the stroller over as shown.
- 3.b Push the wheel assembly onto the stroller leg until it snaps into place.

Repeat for the other wheel. Tug firmly on each wheel assembly to be sure wheels are securely in place.

- 3.c NOTE: To remove the wheel, squeeze the tabs and pull the wheel off.

Rear wheels assembling (4)

Remove the protective sleeve from ends of the axle and rear the leg tubes.

- 4.a Insert the rear axle into the rear leg tubes at the same time.
- 4.b Slide the wheel onto the axle. Slide the washer onto the axle. Fix straight with the cotter pin. Line up each of the tabs of the hub cap with the slots of the wheel. Snap the hub cap into place. Fit the cover by firmly pressing into place. Repeat for other side.

Applying the brakes (5)

- 5.a Push the levers on both rear wheels down to lock.
- 5.b Pull the levers up to unlock.
WARNING: Never leave your stroller parked without applying brakes.

Stroller closing (6)

Before folding the stroller, lock the brakes and close the canopy.

- 6.a Standing behind the stroller, pull up on both side latches.
- 6.b Fold as shown.
NOTE: Fold the stroller so wheels straddle frame. DO NOT allow wheels to press against the frame as this may damage tires.
- 6.c Engage locking latch.

MAINTENANCE

- To ensure ease of manoeuvrability and to minimize wear and tear, keep all moving parts clear and lubricated with light machine oil.
- To clean and lubricate front and rear wheels: push on the locking lever of wheel housing to release the wheel.
- Set the wheels back by pushing them in their housing until you hear a click.
- Push stroller back and forth and rotate swivels around to work in lubricant.
- Clear the rear wheel assembly and the rest of the frame with warm, soapy water; clean off with warm water and dry thoroughly.
- Do not use detergent or abrasives.
- Regularly check the stroller for loose or damaged parts. This should be tightened or replaced.
- Always store the product in a clean, dry place
- Do not put heavy items on the stroller.

WARRANTY

Ferplast guarantees this product within the limits of the present clause and of the current legal regulation. The guarantee is valid only against

manufacturing faults and it includes free product repair or replacement. The guarantee is not valid for damage and/or faults caused by negligence, wear, improper use, accidents, tempering, incorrect repairs, purchase not confirmed by receipt.

ITALIANO

AVVERTENZE PER LA SICUREZZA

- Questo prodotto è destinato al trasporto di animali.
- Non lasciare mai l'animale incustodito all'interno del passeggino; potrebbe essere pericoloso.
- Non trasportare ulteriori borse ed altri oggetti, se non come indicato nelle seguenti avvertenze.
- La sicurezza dell'animale è garantita solo con il corretto uso del prodotto e con il passeggino correttamente fissato e regolato. La sicurezza dell'animale è vostra responsabilità.
- Prima di regolare il passeggino, assicuratevi che le parti in movimento non danneggino l'animale.
- Prima di introdurre l'animale nel passeggino, assicuratevi che sia completamente aperto e che tutte le leve di blocco siano azionate. Non appendere borse al corrimano al fine di non causare instabilità al prodotto.
- Non usare il passeggino negli ascensori o sulle scale; chiuderlo e trasportarlo a mano.
- Azionare sempre il freno durante le soste o quando il passeggino viene parcheggiato.
- Non sovraccaricare il passeggino per non comprometterne la stabilità. Il peso dell'animale non deve mai superare i 9 Kg.
- Il peso degli oggetti trasportati nel cesto non deve superare i 3 Kg.
- Non utilizzare il passeggino vicino a fiamme libere.
- Non è indicato per l'uso in spiaggia.

ELENCO COMPONENTI (1)

Prima di assemblare il prodotto assicuratevi che siano presenti tutti i seguenti componenti:

- 1.a Telaio del passeggino
- 1.b Gruppo ruote anteriori (x2)
- 1.c Ruote posteriori (x2)
- 1.d Asse per ruote posteriori
- 1.e Rondelle (x2)
- 1.f Coppiglie (x2)
- 1.g Coperchietti ruote (x2)

ISTRUZIONI DI MONTAGGIO

Non è richiesto alcun attrezzo.

Apertura del passeggino (2)

- 2.a Sganciare la leva di blocco.
- 2.b Aprire il passeggino come indicato in figura.
- 2.c Assicurarsi che le due chiusure a scatto siano completamente agganciate.

Montaggio delle ruote anteriori (3)

- 3.a Capovolgere il passeggino come indicato in figura.
- 3.b Inserire il gruppo della ruota sulla gamba del passeggino fino a bloccarla in posizione.
- 3.c Ripetere l'operazione per l'altra ruota. Premere fino in fondo su entrambe le ruote per assicurarsi che siano ben fissate.

NOTA: Per rimuovere le ruote, premere la linguetta ed estrarre la ruota.

Montaggio delle ruote posteriori (4)

Rimuovere la guaina protettiva dall'asse e sollevare le gambe posteriori del passeggino.

- 4.a Inserire l'asse nelle gambe posteriori del passeggino contemporaneamente.
- 4.b Infilare la ruota nell'asse. Posizionare la rondella. Fissare la ruota con la coppiglia. Allineare le linguette del coperchietto con i fori della ruota. Inserire il coperchietto e fissarlo premendo bene fino in fondo. Ripetere le stesse operazioni per l'altra ruota.

Attivazione dei freni (5)

- 5.a Spingere verso il basso le leve dei freni per bloccare il passeggino.
- 5.b Tirare le leve verso l'alto per sbloccarlo.

ATTENZIONE: mai lasciare il passeggino in sosta senza aver azionato i freni.

Per richiudere il passeggino (6)

Prima di richiudere il passeggino, attivare i freni e abbassare la capottina.

- 6.a Mettersi in piedi dietro al passeggino per aprire le chiusure a scatto, tirando verso l'alto.
- 6.b Ripiegare il passeggino come illustrato in figura.
ATTENZIONE: le ruote devono sormontare il telaio verticalmente. Assicurarsi che le ruote non premino contro il telaio, altrimenti i pneumatici si potrebbero danneggiare.

- 6.c Agganciare la leva di blocco

MANUTENZIONE

- Per assicurare la piena manovrabilità del prodotto e contrastarne l'usura, tenere pulite e lubrificate tutte le parti in movimento utilizzando un olio leggero.

- Per estrarre le ruote, premere sulle leve di blocco e sfilarle.
- Procedere quindi alla pulizia e lubrificare.
- Ripetizione delle ruote come indicato nelle istruzioni di montaggio.
- Spingere avanti e indietro il passeggino, facendolo anche ruotare in modo da lubrificare bene.
- Pulire il gruppo ruote e il resto del telaio con acqua tiepida e sapone neutro. Non usare detersivi o abrasivi. Asciugare accuratamente.
- Controllare regolarmente che non ci siano parti allentate o danneggiate. Nel caso, fissarle o sostituirle.
- Custodire il prodotto in un luogo pulito e secco.
- Non porre oggetti pesanti sopra il passeggino.

GARANZIA

Ferplast garantisce questo prodotto entro i limiti previsti dalla presente clausola e dalle disposizioni di legge vigenti. La garanzia è valida unicamente per difetti di fabbricazione e comprende la riparazione o la sostituzione gratuita. La garanzia decade per danni e/o difetti provocati da incuria, usura, uso non conforme alle indicazioni ed avvertenze riportate nel presente libretto, incidenti, manomissioni, uso improprio, riparazioni errate, acquisto non comprovato dallo scontrino fiscale.

FRANÇAIS

AVERTISSEMENTS

- Ce produit est destiné aux animaux uniquement.
- Ne pas laisser votre animal sans surveillance dans la poussette, cela pourrait être dangereux.
- Ne pas transporter des sacs et autres objets s'ils ne sont pas indiqués dans le présent manuel.
- La sécurité de l'animal est garantie uniquement dans le cadre d'une utilisation correcte du produit et si la poussette est fixée et réglée correctement. La sécurité de votre animal est votre responsabilité
- Avant de régler la poussette, assurez-vous que les parties mobiles ne blessent pas votre animal.
- Avant de placer votre animal dans la poussette, assurez-vous qu'elle est ouverte complètement et que tous les leviers sont actionnés.
- Ne pas suspendre de sacs à la poignée afin que la poussette ne soit pas instable.
- Ne pas utiliser la poussette dans les ascenseurs ou dans les escaliers, fermez-la et portez-la à la main.
- Veillez à ce que le frein soit actionné lorsque la poussette est à l'arrêt
- Ne pas charger la poussette pour ne pas compromettre la stabilité. Le poids de l'animal ne doit pas dépasser les 9 kg.

- Le poids des objets transportés dans le panier ne doit pas dépasser 3 kg.
- Ne pas utiliser la poussette près de flammes.
- Non recommandée pour une utilisation à la plage.

COMPOSITION : (1)

Avant d'assembler le produit assurez-vous que vous avez les parties suivantes :

- 1.a Châssis de la poussette
- 1.b Kit roues avant (x2)
- 1.c Roues arrière (x2)
- 1.d Axe pour roues arrière
- 1.e Rondelles (2)
- 1.f Goupilles (x2)
- 1.g Couverts roues (x2)

INSTRUCIONS DE MONTAGE

Aucun outil nécessaire.

Ouverture de la poussette (2)

- 2.a Relâchez le loquet de verrouillage
- 2.b Ouvrir la poussette comme indiqué sur le schéma.
- 2.c Assurez-vous que les 2 verrous sont bien fermés.

Montage des roues avant (3)

- 3.a Tournez la poussette comme indiqué sur le schéma.
- 3.b Pousser les roues sur le châssis de la poussette jusqu'à ce qu'elles soient enclenchées correctement.
Répétez l'opération pour les autres roues. Tirez fermement sur chaque roue pour vous assurer que les roues sont bien en place.

NOTE: Pour enlever les roues, appuyez sur la languette et extraire les roues.

Montage des roues arrière (4)

- 4.a Enlever la gaine de protection de l'axe et soulever le tube arrière de la poussette.
- 4.a Insérer l'axe dans les tubes arrière en même temps.
- 4.b Mettre la roue dans l'axe. Positionner la rondelle. Fixez la roue avec la goupille. Aligner les languettes du couvercle avec les trous de la roue. Insérer le petit couvercle et fixez-le en appuyant bien jusqu'au fond. Répétez la même opération pour l'autre roue.

Activation des freins (5)

- 5.a Poussez vers le bas le levier des freins pour bloquer la poussette.
- 5.b Tirez le levier vers le haut pour le débloquer
ATTENTION : ne jamais laisser la poussette à l'arrêt sans avoir actionner les freins.

Pour fermer la poussette (6)

Avant de refermer la poussette, activer les freins et abaisser la housse de protection.

6.a Placez-vous à l'arrière de la poussette et tirez vers le haut les loquets de fermeture.

6.b Pliez la poussette comme sur le schéma.

ATTENTION : les roues doivent dépasser le châssis vertical.

Assurez-vous que les roues n'appuient pas contre le châssis sinon elles risquent de s'abîmer.

6.c Fixer le loquet de verrouillage.

MANUTENTION

- Pour assurer la pleine manoeuvrabilité du produit et réduire l'usure, garder le produit propre et mettre une huile légère sur toutes les parties mobiles.
- Pour extraire les roues, appuyer sur le levier de blocage et les enlever.
- Procéder au nettoyage et appliquer l'huile.
- Repositionner les roues comme indiqué dans les instructions de montage.
- Appuyer devant et derrière la poussette, en la faisant rouler afin de l'huiler correctement.
- Nettoyer le kit roues et le reste du châssis avec de l'eau tiède et savon neutre. Ne pas utiliser de détergents ou abrasif. Sécher correctement.
- Contrôler régulièrement afin d'être sûrs qu'il n'y a pas de parties desserrées ou endommagées. Si tel est le cas fixez-les ou remplacez-les.
- Garder le produit dans un lieu propre et sec.
- Ne pas placer d'objets lourds dans la poussette.

GARANTIE

Ferplast garantie ce produit et tous ses composants et accessoires dans les limites prévues dans la présente clause et d'après les dispositions de loi en vigueur. La garantie est valable uniquement pour défaut de fabrication et comprend la réparation ou le remplacement gratuit. La garantie ne s'appliquera pas pour dommages et/ou défauts provoqués par négligence, usure, utilisation non conforme aux indications et avertissements reportés dans le présent manuel, incidents, violation, utilisation impropre, mauvaises réparations, achat non prouvé par ticket de caisse.

DEUTSCH

SICHERHEITSHINWEISE

- Dieses Produkt ist für den Transport von Tieren bestimmt.
- Lassen Sie niemals das Tier unbeaufsichtigt im Tierbuggy: es könnte gefährlich sein.

- Transportieren Sie nicht zusätzliche Taschen und andere Gegenstände, außer wie folglich in der Gebrauchsanweisung beschrieben.
- Die Sicherheit des Tieres ist nur bei richtiger Anwendung und bei richtiger Einstellung und Befestigung des Buggys garantiert. Die Sicherheit des Tieres unterliegt Ihrer Verantwortung.
- Vor der Justierung des Tierbuggys sollten Sie sich versichern, dass kein beweglicher Bestandteil des Tierbuggys das Tier verletzen kann.
- Vergewissern Sie sich, dass der Tierbuggy vollständig geöffnet und alle Verschlüsse vollständig eingerastet sind, bevor Sie das Tier in den Tierbuggy setzen. Hängen Sie keine Taschen an die Griffe. Dies kann zur Instabilität des Tierbuggys führen.
- Nicht für Treppen und Rolltreppen geeignet; Legen Sie diesen zusammen und transportieren Sie diesen in der Hand.
- Blockieren Sie die Bremse wenn Sie den Tierbuggy parken.
- Überlasten Sie den Tierbuggy nicht um die Stabilität nicht zu gefährden. Das Gewicht des Tieres darf 9 Kg nicht überschreiten.
- Das Gewicht der transportierten Gegenstände im Korb darf 3 Kg nicht überschreiten.
- Vor offenen Flammen fernhalten.
- Nicht geeignet für den Gebrauch an Stränden.

LIEFERUMFANG (1)

Überprüfen Sie vor Montage, ob die folgenden Teile vollständig vorhanden sind:

- 1.a Tierbuggy
- 1.b Vorderräder (x2)
- 1.c Hinterräder (x2)
- 1.d Hinterradachse
- 1.e Unterlegscheiben (x2)
- 1.f Anschlagssplints (x2)
- 1.g Radkappen (x2)

MONTAGEANLEITUNG

Es wird kein Werkzeug benötigt.

Tierbuggyöffnung (2)

- 2.a. Entriegeln Sie den Schnappverschluss.
- 2.b Öffnen Sie den Tierbuggy wie in der Abbildung gezeigt.
- 2.c Versichern Sie sich, dass beide Schnappverschlüsse sich einhaken.

Montage der Vorderräder (3)

- 3.a Drehen Sie den Tierbuggy wie gezeigt um.
- 3.b Drücken Sie das Vorderrad in die entsprechend vorgesehene Öffnung bis diese einschnappt. Wiederholen Sie diesen Vorgang mit dem anderen Vorderrad. Ziehen Sie entschieden an jedem Vorderrad um

sicherzugehen, dass die Räder fest eingerastet sind.
Hinweis: Zur Entfernung der Vorderräder drücken Sie den Riegel und ziehen die Räder heraus.

Montage der Hinterräder (4)

Entfernen Sie die schützenden Hülle der Achse und ziehen Sie die hinteren Beine des Tierbuggys hoch.

- 4.a Fügen Sie die Hinterradachse gleichzeitig in die Hinterbeine des Tierbuggys ein.
- 4.b Fügen Sie ein Hinterrad ein. Positionieren Sie die Unterlegsscheibe. Fixieren Sie das Rad mit dem Aufschlagssplint. Richten Sie den Riegel der Radkappe auf der Öffnung des Rads aus. Fügen Sie die Radkappe ein und fixieren Sie sie gut, indem Sie alles bis zum Ende andrücken. Wiederholen Sie diesen Vorgang mit dem anderen Hinterrad.

Inbetriebnahme der Bremsen (5)

- 5.a Schieben Sie auf den Hebel der Bremsen nach unten, um den Tierbuggy zu blockieren.
- 5.b Lösen Sie die Bremsen, indem Sie den Hebel nach oben schieben.
ACHTUNG: Lassen Sie den Tierbuggy nicht los ohne die Bremsen zu betätigen.

Zusammenklappen des Tierbuggys (6)

Vor dem Zusammenklappen des Tierbuggys die Bremsen blockieren und die Schutzhaube senken.

- 6.a Gehen Sie hinter den Buggy, um die Schappverschlüsse nach oben ziehend zu öffnen.
 - 6.b Falten Sie den Tierbuggy wie in der Abbildung gezeigt.
Achtung: Die Räder müssen den Rahmen vertikal überwinden. Versichern Sie sich, dass die Räder nicht gegen den Rahmen drücken, damit die Bereifung nicht beschädigt wird.
- 6.c Lassen Sie den Schnappverschluss einhaken.

INSTANDHALTUNG

- Um die vollständige Manövrierfähigkeit des Tierbuggys zu sichern und den Verschleiß zu minimieren, halten Sie alle beweglichen Teile des Buggys sauber und ölen Sie diese mit einem leichten Öl ein.
- Um die Räder zu säubern und einzuölen, entriegeln Sie den Schnappverschluss und ziehen Sie die Räder ab.
- Fahren Sie mit der Säuberung und Einölung fort.
- Bringen Sie die Räder wieder an wie in der Montageanleitung beschrieben.
- Schieben Sie den Tierbuggy hin und her und lassen Sie ihn auch kreisen, damit sich das Öl gut verteilt.
- Säubern Sie die Räder und den Rest des Rahmens mit lauwarmen

Wasser und neutraler Seife. Benutzen Sie keine Reinigungsmittel oder Scheuermittel. Gut abtrocknen.

- Kontrollieren Sie den Buggy regelmatig, um beschadigte und losere Bestandteile te zu erkennen. Für diesen Fall fixieren oder ersetzen Sie diese Bestandteile.
- Bewahren Sie den Tierbuggy an einem sauberen und trockenem Ort auf.
- Stellen Sie keine schweren Gegenstände auf den Tierbuggy.

GARANTIE

Ferplast garandeert für dieses Produkt im Rahmen des vorliegenden Paragrafen und der jeweils gültigen gesetzlichen Bestimmungen. Die Garantieleistung ist nur gültig auf Herstellungsfehler und umfasst die kostenloze Reparatur oder den kostenlosen Austausch. Die Garantie verfällt für Schäden und/oder Fehler, die auf Nachlässigkeit, Abnutzung, einen mit Hinweisen und Vorsichtsmaßnahmen des vorliegenden Handbuchs nicht konformen Einsatz, Unfälle, Veränderung, unsachgemäßen Einsatz, fehlerhafte Reparaturen und einen Kauf ohne Rechnung zurückgehen.

NEDERLANDS

VEILIGHEIDSWAARSCHUWINGEN

- Dit product is alleen bedoeld voor huisdieren.
- Laat het huisdier nooit zonder toezicht in de buggy: dat kan gevaarlijk zijn.
- Vervoer geen andere tassen of goederen in of op de buggy dan is aanbevolen in de volgende instructies.
- De veiligheid van het huisdier is alleen gewaarborgd bij een juist gebruik van het product en indien de buggy correct in elkaar is gezet en afgesteld.
- De veiligheid van het huisdier is uw eigen verantwoordelijkheid.
- Verzekert u ervan dat bewegende delen uw huisdier niet kunnen verwonden indien u de buggy afstelt.
- Verzekert u ervan dat de buggy volledig is uitgeklaapt en de wielen geblokkeerd zijn voordat u het huisdier in de buggy plaatst.
- Hang geen tassen aan het handvat aangezien het product hierdoor instabiel kan worden.
- Gebruik de buggy niet op trappen of roltrappen; vouw het in elkaar en draag het.
- Gebruik de rem indien u de buggy parkeert.
- Belast de buggy niet te zwaar aangezien deze instabiel kan worden; het huisdier mag niet zwaarder zijn dan 9 Kg.
- Goederen in de mand mogen niet zwaarder zijn dan 3 Kg.

- Gebruik de buggy niet in de buurt van open vuur.
- Niet aanbevolen voor gebruik op het strand.

ONDERDELENLIJST (1)

Controleer dat u alle getoonde onderdelen heeft voordat u het product in elkaar zet.

- 1.a Buggy frame
- 1.b Voorwielcombinaties (x2)
- 1.c Achterwielen (x2)
- 1.d As voor achterwielen
- 1.e Wielringen (x2)
- 1.f Borgpennen (x2)
- 1.g Wiel doppen (x2)

MONTAGE INSTRUCTIES

Geen gereedschap benodigd.

Het openen van de buggy (2)

- 2.a Open de vouwvergrendeling.
- 2.b Vouw de buggy open zoals afgebeeld.
- 2.c Verzekert u ervan dat beide vergrendelingen aan de zijkant op hun plaats klikken.

Montage voorwielen (3)

- 3.a Draai de buggy om zoals getoond in de afbeelding
- 3.b Duw de wielcombinatie op de poot van de buggy totdat deze op z'n plaats klikt.
Herhaal dit voor het andere wiel. Trek stevig aan de wielcombinaties om u ervan te verzekeren dat deze juist gemonteerd zijn.
- 3.c OPMERKING: Om de wielen te verwijderen, druk op het sluitlipje van de wielbehuizing en trek het wiel los.

Montage achterwielen (4)

- Verwijder de beschermhoesjes van de uiteinden van de as en de achterpoten van de buggy.
- 4.a Bevestig de achteras over de beide achterpoten zoals afgebeeld.
 - 4.b Schuif een wiel op de as. Schuif een wielring op de as. Fixeer deze met een borgpen. Lijn de lipjes van een wielpop uit met de openingen in het wiel. Druk de wielpop stevig op zijn plaats. Herhaal deze stappen voor het andere achterwiel.

Gebruik van de remmen (5)

- 5.a Druk de hendels op beide achterwielen naar beneden om te vergrendelen.
- 5.b Druk de hendels omhoog om te ontgrendelen.
ATTENTIE: zet de buggy nooit ergens neer zonder de remmen te activeren.

Opvouwen van de buggy (6)

Vergrendel de achterwielen en sluit de overkapping alvorens de buggy op te vouwen.

- 6.a Sta achter de buggy en trek beide grendels aan de zijkant omhoog.
- 6.b Vouw de buggy zoals getoond in de afbeelding.
ATTENTIE: Let op dat de wielen uitgelijnd zijn met het frame. Laat de wielen niet tegen het frame drukken aangezien dan de banden kunnen beschadigen.
- 6.c Sluit de vouwvergrendeling.

ONDERHOUD

- Houd alle bewegende delen schoon en smeert deze met lichte machineolie teneinde gebruiksgemak te waarborgen en slijtage te minimaliseren.
- Om de voorwielen schoon te maken en te smeren: druk op de sluitlip van de wielbehuizing om het wiel los te maken.
- Monteer de wielen door deze in de behuizing te drukken totdat u een klik hoort.
- Duw de buggy voor- en achteruit en draai de buggy om de olie in te laten werken.
- Maak het achterwielsysteem en de rest van het frame schoon met warm zeepwater; spoel na met warm water en maak grondig droog.
- Gebruik geen schuur- of poetsmiddelen.
- Controleer de buggy regelmatig op losse of beschadigde delen. Deze dienen vastgemaakt of vervangen te worden.
- Sla de buggy op in een schone en droge omgeving.
- Plaats geen zware artikelen op de buggy.

GARANTIE

Ferplast garandeert dit product binnen de grenzen van de onderhavige clausule en de huidige wetgeving. De garantie geldt alleen voor productiefouten en omvat gratis productreparatie of vervanging. De garantie is niet geldig voor schade en/of fouten ingeval van onachtzaamheid, slijtage, ondeskundig gebruik, ongelukken, wijzigingen, incorrecte reparaties, verwerving zonder aankoopbewijs.

ESPAÑOL

ADVERTENCIAS PARA LA SEGURIDAD

- Este producto está destinado al transporte de animales.
- No deje solo el animal dentro de la silla de paseo; podría resultar peligroso.
- No lo utilice para transportar otros bolsos u objetos de manera distinta a la indicada en las siguientes advertencias.

- La seguridad del animal solo está garantizada cuando se utiliza el producto de modo adecuado y con la silla de paseo fijada y regulada correctamente.
- Usted es responsable de la seguridad del animal.
- Antes de regular la silla de paseo, asegúrese de que las partes móviles no puedan herir al animal.
- Antes de poner el animal en la silla de paseo, asegúrese de que esté completamente abierta y de que todas las palancas de bloqueo estén accionadas.
- No cuelgue bolsos del manillar, dado que pueden hacer que el producto resulte inestable.
- No utilice la silla de paseo en el ascensor o en las escaleras: ciérrelo y desplácelo a mano.
- Accione siempre el freno durante las paradas o al aparcar la silla de paseo.
- No sobrecargue la silla de paseo para no alterar su estabilidad. El peso del animal no debe superar nunca los 9 kg.
- El peso de los objetos transportados en la canasta no debe superar los 3 kg.
- No utilice la silla de paseo cerca de llamas libres.
- Esta silla de paseo no está indicada para el uso en la playa.

LISTA DE COMPONENTES (1)

Antes de ensamblar el producto, asegúrese de que estén presentes todos los componentes que se citan a continuación:

- Chasis de la silla de paseo
- Grupo ruedas delanteras (x2)
- Ruedas traseras (x2)
- Eje para ruedas traseras
- Arandelas (x2)
- Pasadores (x2)
- Tapas para ruedas (x2)

INSTRUCCIONES DE MONTAJE

No se requiere ninguna herramienta.

Abertura de la silla de paseo (2)

- Desenganche la palanca de bloqueo.
- Abra la silla de paseo como se indica en la figura.
- Asegúrese de que los dos cierres a presión estén completamente enganchados.

Montaje de las ruedas delanteras (3)

- Vuelque la silla de paseo como se indica en la figura.
- Introduzca el grupo de la rueda en la pata de la silla de paseo hasta

bloquearla en su posición.

- Repita la operación en la otra rueda. Presione hasta el fondo en ambas ruedas para asegurarse de que estén bien acopladas.

NOTA: para quitar las ruedas, presione la lengüeta y extraiga la rueda.

Montaje de las ruedas traseras (4)

Quite la funda de protección del eje y levante las patas traseras de la silla de paseo.

- Introduzca el eje en las patas traseras de la silla de paseo simultáneamente.
- Introduzca la rueda en el eje. Coloque la arandela. Acople la rueda con el pasador. Alinee las lengüetas de la tapa con los orificios de la rueda. Introduzca la tapa y acóplela presionando bien hasta el fondo. Repita las mismas operaciones para la otra rueda.

Activación de los frenos (5)

- Empuje hacia abajo las palancas de los frenos para bloquear la silla de paseo.
 - Tire de las palancas hacia arriba para desbloquearla.
- ATENCIÓN: no deje parada la silla de paseo sin haber accionado los frenos.

Para cerrar la silla de paseo (6)

Antes de cerrar la silla de paseo, active los frenos y baje la capota.

- Póngase de pie detrás de la silla de paseo y abra los cierres a presión, tirando hacia arriba.
 - Pliegue la silla de paseo como se ilustra en la figura.
- ATENCIÓN: las ruedas deben sobrepasar el chasis verticalmente. Asegúrese de que las ruedas no ejerzan presión contra el chasis, en caso contrario podrían deteriorarse los neumáticos.
- Enganche la palanca de bloqueo.

MANTENIMIENTO

- Para garantizar la total maniobrabilidad del producto y contrarstar el desgaste, mantenga limpias y lubricadas todas las partes móviles utilizando un aceite ligero.
- Para extraer las ruedas, presione en las palancas de bloqueo y sáquelas.
- A continuación efectúe la limpieza y la lubricación.
- Vuelva a colocar las ruedas como se indica en las instrucciones de montaje.
- Empuje hacia adelante y hacia atrás la silla de paseo haciéndola girar para obtener un lubricado perfecto.
- Limpie el grupo de las ruedas y el resto del chasis con agua templada y jabón neutro. No utilice detergentes o abrasivos. Seque meticulosamente.
- Asegúrese regularmente de que no haya piezas flojas o dañadas. En caso

contrario, fíjelas o cámbielas.

- Conserve el producto en un lugar limpio y seco.
- No ponga objetos pesados sobre la silla de paseo.

GARANTÍA

Ferplast garantiza este producto y todos sus componentes y accesorios dentro de los límites previstos por esta cláusula y por las disposiciones legales en vigor. La garantía sólo es válida para los defectos de fabricación e incluye la reparación o sustitución gratuita de la pieza. La garantía decae por daños y/o defectos provocados por incuria, desgaste, uso no conforme a las indicaciones y advertencias indicadas en el presente folleto, accidentes, modificaciones, uso inadecuado, reparaciones incorrectas, adquisición no comprobada con la factura fiscal. El empleo de recambios no originales implica la caducidad de la garantía.

PORTUGUÊS

ADVERTÊNCIAS SOBRE SEGURANÇA

- Este produto é destinado apenas ao transporte de animais.
- Nunca deixe o seu animal de estimação sozinho no carrinho; pode ser perigoso.
- Não transporte bagagem adicional, bens ou acessórios no carrinho, exceto quando recomendado nas instruções a seguir.
- A segurança do animal de estimação só é garantida com a utilizada adequada e correta do produto e somente quando o carrinho está devidamente instalado e ajustado.
- A segurança do animal de estimação é da sua responsabilidade.
- Antes de ajustar o carrinho, certifique-se de que os elementos móveis não magoam o animal.
- Antes de colocar o animal no carrinho verifique se está totalmente aberto e se os sistemas de bloqueio estão accionados.
- Não pendure sacos nas pegadas do carrinho, pois isso pode fazer com que o produto fique instável.
- Não utilize o carrinho em escadas ou em escadas rolantes. Feche o carrinho e transporte-o pela mão.
- Sempre que o carrinho estiver parado, utilizar o travão, mesmo que pare só por um instante.
- Não sobrecarregue o carrinho para não comprometer a sua estabilidade. O peso do animal não deve exceder 9 kg.
- O peso dos objectos transportados no cesto não deve exceder 3 kg
- Não utilize o carrinho perto de uma chama.
- Não é adequado para uso na praia.

LISTA DE PEÇAS (1)

Antes de montar o produto certifique-se que tem todos os seguintes componentes:

- 1.a estrutura do carrinho
- 1.b conjunto de rodas dianteiras (x2)
- 1.c conjunto de rodas traseiras (x2)
- 1.d eixo roda traseira
- 1.e anilhas (x2)
- 1.f pinos (x2)
- 1.g tampas para rodas (x2)

INSTRUÇÕES DE MONTAGEM

Não são necessárias ferramentas.

Abertura do carrinho (2)

- 2.a Solte a alavanca de bloqueio.
- 2.b Abra o carrinho como mostrado na figura.
- 2.c Certifique-se de que os bloqueios encaixam no devido lugar.

Montagem das Rodas dianteiras (3)

- 3.a Vire o carrinho de acordo com a figura.
- 3.b Pressione a roda na perna carrinho até que encaixe no respetivo lugar. Repita a operação para a outra roda. Puxe firmemente cada roda para ter certeza de que estão fixas.
- 3.c Nota: Para remover as rodas, pressione a guia e puxe a roda

Montagem Rodas traseiras (4)

- Remove o revestimento de proteção do eixo e levante as pernas traseiras do carrinho.
- 4.a Introduza o eixo traseiro nos tubos das pernas traseiras do carrinho, ao mesmo tempo.
- 4.b Insira o eixo da roda. Colocar a anilha. Prenda a roda com o contrapino. Alinhe as guias da tampa com os furos da roda. Coloque a tampa e fixe-o, pressionando até o final. Repetir o mesmo procedimento para a outra roda.

Aplicar os travões (5)

- 5.a Pressione as alavancas do travão para bloquear o carrinho.
 - 5.b Puxe as alavancas para cima para desbloquear.
- AVISO: Nunca deixe seu carrinho parado sem ter accionado os travões.

Para fechar o carrinho (6)

- Antes de fechar o carrinho, accione os travões e feche a cobertura.
- 6.a. Em pé atrás do carrinho, em ambos os lados puxe os trincos.
- 6.b. Dobre o carrinho conforme a figura. NOTA: As rodas devem ultrapassar a estrutura vertical do carrinho. NÃO permita que as rodas estejam a pressionar o carrinho porque os pneus podem danificá-lo.

6.c Engate a alavanca de bloqueio

MANUTENÇÃO

- Para garantir a facilidade de manobras e para minimizar o desgaste, mantenha todas as partes móveis limpas e lubrificadas usando um óleo leve.
- Para limpar e lubrificar as rodas dianteiras e traseiras pressione a alavanca de bloqueio dos travões para destrancar a direção.
- De seguida, limpe e lubrifique.
- Substitua as rodas de acordo com as instruções de montagem.
- Empurre o carrinho para a frente e para trás e faça-o girar para que fique bem lubrificado.
- Limpe as rodas e o resto do quadro com água morna e sabão neutro. Não use detergentes ou produtos abrasivos. Seque bem.
- Verifique regularmente se o carrinho não tem peças soltas ou danificadas. Caso aconteça as peças deverão ser reparadas ou substituídas.
- Guarde o produto em local limpo e seco.
- Não coloque objetos pesados sobre o carrinho.

GARANTIA

Ferplast garante este produto dentro dos limites da presente cláusula e da regulamentação legal em vigor. A garantia é válida somente contra defeitos de fabrico e inclui reparação do produto ou substituição gratuita. A garantia não é válida para danos e / ou avarias causados por negligência, desgaste, uso inadequado, acidentes, manipulação, reparações incorretas, não compra confirmada pelo recibo de pagamento.

SLOVENSKÝCH

BEZPEČNOSTNÉ UPOZORNENIA

- Tento produkt je určený len pre domáce zvieratka.
- Nikdy nenechávajte zvieratko bez dozoru: môže to byť nebezpečné.
- Neprenášajte žiadne ďalšie tašky, tovar alebo doplnky v alebo na kočíku okrem toho ako je odporúčané nasledovnými inštrukciami.
- Bezpečnosť vášho domáceho miláčika je zaistená iba v prípade správneho použitia produktu, a len ak je správne zložený a nastavený.
- Bezpečnosť zvieratka je na vašej zodpovednosti.
- Pred nastavením kočíka pre domáceho miláčika sa uistite, že žiadne pohyblivé časti nemôžu zvieratko zraniť.
- Pred tým ako zvieratko položíte do kočíka, zaistite aby bol kočík kompletne poskladaný a dbajte na to aby boli všetky uzavery zapojené.
- Nevešajte tašky na držadlá, keďže to môže spôsobiť nestabilitu produktu.

- Nepoužívajte kočík na eskalátore alebo schodoch; zložte ho a prenesť.
- Vždy keď zaparkujete kočík, zaistite ho použitím brzd.
- Nezatažujte kočík prílišnou hmotnosťou, keďže to môže spôsobiť jeho nestabilitu, maximálna hmotnosť zvieratka nesmie 9 kg.
- Tovar prevážaný v košíku nesmie presiahnuť hmotnosť 3 kg.
- Nepoužívajte kočík blízko otvoreného alebo nechráneného ohňa.
- Neodporúča sa používať kočík na pláži.

ZOZNAM ČÁSTÍ (1)

Pred tým ako začnete skladať produkt, skontrolujte či máte všetky nasledujúce časti.

- 1.a Kostra kočíka
- 1.b Predné kolieska s komponentmi (x2)
- 1.c Zadné kolieska (x2)
- 1.d Zadná náprava
- 1.e Podložka pod kolesá (x2)
- 1.f Klinový kolík (x2)
- 1.g Kryt náboja kolesa (x2)

NÁVOD NA POSKLADANIE PRODUKTU

Nie sú potrebné žiadne nástroje.

Otvorenie kočíka (2)

- 2.a Uvoľnite uzavieraciu západku
- 2.b Roztvorte kočík ako je ukázané.
- 2.c Uistite sa, že obidve západky zacvakli na miesto.

Zloženie predných kolies (3)

- 3.a Otočte vozík ako je ukázané.
- 3.b Zatlacíte zostavu kolesa do nohy kočíka, kým nezaklapne na svoje miesto.
- Zopakujte aj pri druhom kolese. Silno potiahnite zostavu obidvoch kolies, by ste sa uistili, že kolesá sú bezpečne na svojom mieste.
- 3.c POZNÁMKA: Pri vyberaní kolesa potlačte výložku a vytiahnite koleso.

Zloženie zadných kolies (4)

- Zložte ochranné puzdro z konca nápravy a zdvihnite nohy kočíka.
- 4.a Vložte zadnú nápravu naraz do obidvoch zadných nôh kočíka.
- 4.b Zasuňte koleso do nápravy. Zasuňte podložku do nápravy. Narovnajtie pomocou klinového kolíku. Napojte každú z výložiek krytu náboja kolesa na drážku kolesa. Zacvaknite kryt náboja kolesa na jeho miesto. Nasadte kryt na miesto silným zatlačením. Zopakujte aj na druhej strane.

Používanie brzd (5)

- 5.a Pre zablokovanie, zatlacíte páčky na oboch zadných kolesách dole.
- 5.b Pre odblokovanie, potiahnite páčky smerom hore.

UPOZORNENIE: Nikdy nenechávajte váš kočik zaparkovaný bez použitia brzd.

Zloženie kočíka (6)

Pred zložením kočíka zaistíte brzdy a zatvorte plátennú striešku.

- 6.a Postavte sa za kočik a potiahnite západky na jeho oboch stranách.
- 6.b Zložte ako je ukázané. POZNÁMKA: Zložte kočik tak, aby kolieska boli po vonkajšom obvode rámu. NEDOVOLTE aby sa kolieska tlačili proti rámu, pretože môže dôjsť k poškodeniu pneumatik.
- 6.c Zavrite uzatváraciu západku.

ÚDRŽBA

- Aby ste zaistili manévrovaciu schopnosť a minimalizovali opotrebovanie a trhanie, udržiavajte všetky pohyblivé časti čisté a namazané jemným olejom na stroje.
- Čistenie a namazanie predných a zadných kolies: zatlačte na zaistovaciu páčku krytu kolesa aby sa koliesko uvoľnilo.
- Namontujte kolieska naspäť tak, že ich potlačíte do krytu kým nebudete počuť kliknutie.
- Potlačte pákrát kočik dopredu a späť aby sa obrtliky roztočili a namazali.
- Zadnú zostavu kolies a zvyšok rámu vyčistíte teplou mydlou vodou; umyte teplou vodou a dôkladne poutierajte.
- Nepoužívajte saponáty a drsné čistiace prostriedky.
- Pravidelne kontrolujte vozík, či niektoré časti nie sú uvoľnené alebo poškodené. Tie by mali byť utiahnuté alebo vymenené.
- Produkt uchovávajte vždy na čistom a suchom mieste.
- Nenakladajte do kočíka ťažké predmety.

ZÁRUKA

Ferplast garantuje, že tento produkt zodpoveda súčasným ustanoveniam a právnym predpisom. Záruka sa vzťahuje iba na výrobné chyby, a zahŕňa bezplatnú opravu produktu alebo jeho výmenu. Záruka sa nevzťahuje na poškodenie a / alebo poruchy spôsobené nedbalosťou, opotrebovaním, nesprávnym používaním, nehodami, nesprávnymi opravami, kúpou nepotvrdenou pokladničným blokom a na deformácie spôsobené neprimeranými teplotami.

ČESKY

BEZPEČNOSTNÍ UPOZORNĚNÍ

- Tento produkt je určen pouze pro domácí zvířátka.
- Nikdy nenechávejte zvířátko bez dozoru: může to být nebezpečné.
- Nepřeházejte žádné další tašky, zboží nebo doplňky v nebo na kočárku

navíc než je doporučené následujícími instrukcemi.

- Bezpečnost vašeho domácího miláčka je zajištěna pouze v případě správného používání produktu, a pouze pokud je správně a nastavený.
- Bezpečnost zvířátka je na vaší odpovědnosti.
- Nastavením kočárku pro domácího miláčka se ujistíte, že žádné pohyblivé části nemohou zvířátko zranit.
- Před tím než zvířátko položíte do kočárku, zajistíte aby byl kočárek kompletně poskládaný a dbejte na to aby byly všechny uzávěry.
- Nevešete tašky na držadla, protože to může způsobit nestabilitu produktu.
- Nepoužívejte kočárek na eskalátoru nebo schodech; složte ho a přeneste.
- Vždy když zaparkujete kočárek, zajistíte ho použitím brzdy.
- Nezatažujte kočárek přílišnou hmotností, protože to může způsobit jeho nestabilitu, maximální hmotnost zvířátka nesmí přesáhnout 9 kg.
- Zboží převážené v košíku nesmí překročit hmotnost 3 kg.
- Nepoužívejte kočárek blízko otevřeného nebo nechráněného ohně.
- Nedoporučuje se používat kočárek na pláži.

SEZNAM ČÁSTÍ (1)

Před tím než začnete skládat produkt, zkontrolujte zda máte všechny následující části.

- 1.a Kostra kočárku
- 1.b Přední kolečka s komponenty (x2)
- 1.c Zadní kolečka (x2)
- 1.d Zadní náprava
- 1.e Podložka pod kola (x2)
- 1.f Klínový kolík (x2)
- 1.g Kryt náboje kola (x2)

NÁVOD NA POSKLADANI PRODUKTU

Nejsou potřebné žádné nástroje.

Otevření kočárku (2)

- 2.a Uvolněte uzávěrací západku
- 2.b Rozevřete kočárek jak je ukázáno.
- 2.c Ujistěte se, že obě západky zavazly na místo.

Složení předních kol (3)

- 3.a Otočte vozík jak je ukázáno.
- 3.b Zatlačte sestavu kola do nohy kočárku, dokud nezaklapne na své místo. Zopakujte i při druhém kole. Silně zatáhněte sestavu obou kol, byste se ujistili, že kola jsou bezpečně na svém místě.
- 3.c POZNÁMKA: Při vyjímání kola zatlačte výložky a vytáhněte kolo.

Složení zadních kol (4)

- 4.a Sundejte ochranné pouzdro z konce nápravy a zvedněte nohy kočárku.
- 4.a Vložte zadní nápravu najednou do obou zadních nohou kočárku.

- 4.b Zasuňte kolo do nápravy. Zasuňte podložku do nápravy. Narovnejte pomocí klínového kolíku.
- Napojte každou z výložek krytu náboje na drážku kola. Zcvakněte kryt náboje kola na jeho místo.
- Nasaďte kryt na místo silným zatlačením. Zopakujte i na druhé straně.

Používání brzd (5)

- 5.a Pro zablokování, zatlačte páčky na obou zadních kolech dolů.
 - 5.b Pro odblokování, zatáhněte páčky směrem nahoru.
- UPOZORNĚNÍ: Nikdy nenechávejte váš kočárek zaparkovaný bez použití brzd.

Složení kočárku (6)

Před složením kočárku zajistíte brzdy a zavřete plátěnou stříšku.

- 6.a Postavte se za kočárek a zatáhněte západky na jeho obou stranách.
- 6.b Složte jak je ukázané. POZNÁMKA: Složte kočárek tak, aby kolečka byla po vnějším obvode rámu. NEDOVOLTE aby se kolečka tlačili proti rámu, protože může dojít k poškození pneumatik.
- 6.c Zavřete uzatvárací západku.

ÚDRŽBA

- Aby ste zajistili manévrovaciu schopnosť a minimalizovali opotrebenie a trhanie, udržiajte všetky pohyblivé časti čisté a namazané jemným olejom na stroje.
- Čistenie a namazanie predných a zadných kol: zatlačte na zaisťovaciu páčku krytu kola aby sa kolečko uvoľnilo.
- Namontujte kolečka späť tak, že je potlačíte do krytu dokud neuslyšíte cvaknutie.
- Zatlačte pákrát kočárek dopredu a späť aby sa obrtliky roztočili a namazali.
- Zadnú sestavu kol a zvyšok rámu vyčistíte teplou mydlou vodou; umyte teplou vodou a dôkladne ošetríte.
- Nepoužívajte saponáty a drsné čistiace prostriedky.
- Pravidelne kontrolujte vozík, zda některé části nejsou uvoľnené nebo poškodené. Ty by měly být utáženy nebo vyměněny.
- Uchovávajte vždy na čistém a suchém mieste.
- Do kočárku těžké předměty.

ZÁRUKA

Ferplast garantuje, že tento produkt odpovídá současným ustanovením a právním předpisům. Záruka se vztahuje pouze na výrobní vady, a zahrnuje bezplatnou opravu produktu nebo jeho výměnu. Záruka se nevztahuje na poškození a / nebo poruchy způsobené nedbalostí, opotřebením, nesprávným používáním, nehodami, nesprávnými opravami, koupí nepotvrzených pokladničným blokem a na deformace

zűsöbené nepříměřeným teplotami.

HUNGARIAN

BIZTONSÁGI FIGYELMEZTETÉS

- Ez a termék csak a háziállatok (kutya, macskák) számára alkalmas.
- Soha ne hagyják a háziállatot őrízetlenül, mert veszélyes lehet.
- Ne hordozzanak más táskát vagy egyéb kellékeket a kocsiban vagy a kocsin csak az ajánlott utasítások alapján.
- A háziállatok biztonságá csak akkor biztosított ha kellőképpen van a termék használva és helyessen van összerakva illetve beállítva.
- A háziállat biztonsága az Ön felelősségétől függ.
- A koci beállítása előtt bizonyosodjanak meg arról, hogy semmilyen mozdítható kelleke nem okozhat sérelmet háziállatjukon.
- Mielőtt a kocsiba helyeznek háziállatjukat, bizonyosodjanak meg arról, hogy a koci teljesen össze van rakva illetve az összes zár be-e van kapcsolva.
- A fogantyúkra ne akasztjanak táskákat, mert a termék instabilitását okozhatja.
- Ne használják liftben, vagy lépcsőkön, előtte rakja szállítható állapotba.
- Minden koci parkolásakor győződjön meg róla, hogy használja a féket.
- Ne terhelje túl a kocsit mivel instabilitást okozhat, a háziállat maximális súlya nem haladhatja meg a 9 kg-t.
- A kocsiban lévő áru nem haladhatja meg a 3 kg-t.
- Ne használja a kocsit nyílt láng illetve tűz közelében.
- A strandon nem javasoljuk a koci használatát.

KELLÉKEK (1)

Mielőtt összeszerelné a kocsit, ellenőrizze hogy meg-e van hozzá az összes alábbi tartozék:

- 1.a koci váz
- 1.b első kerekek alkatrészekkel együtt (x2)
- 1.c hátsó kerekek (x2)
- 1.d hátsó tengely
- 1.e kerék alátét (x2)
- 1.f ék, cövek (x2)
- 1.g kerékagy takaró (x2)

ÖSSZESZERELÉSI UTASÍTÁS

Semmilyen eszköz nem szükséges.

Koci kinyitása (2)

- 2.a Lazítsa meg a záró reteszt
- 2.b Nyissa ki a kocsit az ábrán látható módon.
- 2.c Ellenőrizze, hogy a reteszek a helyükre kattantak.

Az első kerekek összerakása (3)

- 3.a Az ábrán látható módon fordítsa meg a kocsit.
- 3.b Nyomja meg a kereket úgy hogy a helyére pattanjon. Ismétlje ezt meg a másik keréknél is.

Győződjön meg róla, hogy a kerekek biztonságosan a helyükre kerültek.

- 3.c Megjegyzés: A kerek eltávolításánál nyomja meg a fület, és húzza ki a kereket.

A hátsó kerekek összerakása (4)

Hajtsa be a tengely végén a védőtokot, és emelje fel a koci lábát.

- 4.a Helyezze a hátsó tengelyt egyszerre a koci hátsó lábaira
 - 4.b A kereket csúsztassa a tengelyre. Helyezze be az alátétet a tengelybe. Az ék segítségével igazítsa meg. Illessze a disztárcsát a kerékagyra.
- Erőteljes nyomással pattintsa a disztárcsát a kerékagyhoz.

A fékek használata (5)

- 5.a A lezárásához nyomja le a karokat mindkét hátsó keréknél.

- 5.b A zárolás feloldásához húzza a kart felfelé.

FIGYELMEZTETÉS: Soha ne hagyja a leparkolt kocsit a fék használata nélkül.

A koci összerakása (6)

A koci összeszerelése előtt biztosítsa be a kocsit fékkel és csukja le a vázson tetejét.

- 6.a Álljon a koci mögé, és húzza meg a reteszeket mindkét oldalon.
- 6.b Rakja össze az ábra szerint. MEGJEGYZÉS: Rakja össze a kocsit úgy, hogy a kerekek a külső kereten kívül legyenek. NE ENGEDJE, hogy a kerekek rátolódjanak a keretre, mivel ez a gumibroncsok megrongálódásához vezethet.

- 6.c Zárja be a záró reteszt.

KARBANTARTÁS

- Annak érdekében, hogy bebiztosítsuk a manőverezhetőséget és minimalizáljuk a kopást, az összes mozgó alkatrészt tartjuk tisztán és beszirozva finom olajjal.
- Az első és hátsó kerekek tisztítása és kenése: A reteszelő kar segítségével lazítsa ki a kerekeket.
- Szerelje fel a kerekeket úgy, hogy a helyükre kattanjanak.
- Tolja a kocsit néhányszor oda-vissza hogy a forgó részecskék beszirozódjanak.
- A hátsó kerék szerelvényt és a keretet tiszta, langyos szappanos vízzel mossa le és törölje meg alaposan.
- Ne használjon durva mosó-és tisztítószereket.
- Vizsgálja meg a kocsit rendszeresen, hogy nincsenek-e egyes alkatrészek meglazulva vagy sérülve. A meglazult alkatrészeket meg kell húzni, a

sérülteket pedig ki kell cserélni.

- A terméket csak tiszta és száraz helyen tárolja.
- Nehéz tárgyakat ne hordozzanak a kocsin.

SZAVATOSSÁG

Ferplast garantálja, hogy ez a termék megfelel a jelenlegi rendeleteknek ill. jogszabályoknak. A garancia csak a gyártási hibákra vonatkozik, és ez esetben a termék ingyenes javítását vagy a cseréjét bebiztosítjuk. A garancia nem terjed ki olyan sérülésekre, és / vagy hibákra amelyeket elhanyagolás, kopás, szakszerűtlen használat, baleset, szakszerűtlen javítás okozott, továbbá nem megfelelő hőmérséklet által okozott deformáció esetén sem, illetve a garancia nem terjed ki leigazolatlan vásárlási nyugta esetén se.

SVEDISH

SÄKERHETSVARNINGAR

- Denna produkt är endast avsedd för sällskapsdjur.
- Lämna aldrig djuret oövakat: det kan vara farligt.
- Bär aldrig extra väskor, varor eller tillbehör i eller på vagnen på annat sätt än som rekommenderas i följande instruktioner.
- Sällskapsdjuretets säkerhet säkerställs endast om produkten används på korrekt sätt och endast om vagnen är korrekt monterad och justerad.
- Sällskapsdjuretets säkerhet är ditt eget ansvar.
- Innan du justerar vagnen ska du se till att det inte finns några rörliga delar som kan skada djuret.
- Se till att vagnen är korrekt uppfärd och kontrollera att alla lås har klickat i innan du placerar djuret i vagnen.
- Häng inte väskor på handtaget eftersom det kan göra vagnen instabil.
- Använd inte vagnen i rullstrappor eller trappor; fäll ihop och bär den.
- Lås bromsen när du parkerar vagnen.
- Överlasta inte vagnen eftersom den kan bli instabil; maximal vikt på djuret: 9 Kg.
- Varor som bärs i korgen får inte överstiga 3 Kg.
- Använd inte vagnen nära en öppen flamma.
- Rekommenderas ej för användning på stranden.

LISTA ÖVER DELAR (1)

Kontrollera att alla delar i listan finns med innan du monterar produkten.

- 1.a Vagnens ram
- 1.b Framhjul (x2)
- 1.c Bakhjul (x2)
- 1.d Bakaxlar
- 1.e Hjulbrickor (x2)

- 1.f Sprintar (x2)
- 1.g Navkapslar (x2)

MONTERINGSINSTRUKTIONER

Inga verktyg krävs.

Öppning av vagnen (2)

- 2.a Frigör låsspaken.
- 2.b Fäll upp som visas på bilden.
- 2.c Se till att båda låsen klickar på plats.

Montering av framhjul (3)

- 3.a Vänd på vagnen som visas på bilden.
- 3.b Tryck dit hjulen på vagnens ben så att de klickar på plats. Upprepa samma moment för de andra hjulen. Ryck till hårt i hjulen för att se till att de sitter ordentligt fast.
- 3.c OBS: För att ta bort hjulen tryck ner filikarna och dra av hjulen.

Montering av bakhjul (4)

Ta bort skyddshöljet från axeländarna och lyft upp benrören.

- 4.a För in bakaxeln i de bakre benrören på samma gång.
- 4.b Trä på hjulet på axeln. Trä på brickan på axeln. Fixera hjulet med sprinten. Justera så att varje filik på navkapseln ligger mitt för skårorna på hjulet. Klicka dit navkapslarna. Tryck dit överdraget så att det sitter ordentligt. Upprepa samma procedur på andra sidan.

Fälla ner bromsarna (5)

- 5.a Lås bromsarna på båda bakhjulen.
- 5.b Tryck upp spakarna för att släppa upp bromsen.

Ihopfällning av vagnen (6)

Innan du fäller ihop vagnen läs bromsarna och stäng suffletten.

- 6.a Ställ dig bakom vagnen och dra upp båda sidospakarna.
- 6.b Fäll ihop som visas på bilden.
OBS: Fäll ihop så att hjulen hamnar på var sin sida om ramen.
LÅT EJ hjulen trycka mot ramen eftersom det kan skada däckena.
- 6.c Dra åt låsspaken.

UNDERHÅLL

- För att vagnen ska vara enkel att manövrera och minimera slitage ska alla delar smörjas med tunn maskinolja.
- För att rengöra och smörja fram- och bakhjul: tryck på hjulens låsspak för att frigöra hjulen.
- Sätt tillbaka hjulen genom att trycka på dem på hylsan tills du hör ett klick.
- Skjut vagnen fram och tillbaka för att rotera vridtapparna och arbeta in smörjmedlet.

- Ta bort bakpartiet och rengör ramen med varmt tvålsvatten; rengör med varmt vatten och torka av noggrant.
- Använd inte tvätt- eller slipmedel.
- Kontrollera vagnen regelbundet för att upptäcka lösa eller skadade delar. Dessa ska dras åt eller ersättas.
- Förvara alltid produkten på en ren och torr plats
- Placera ej tunga föremål på vagnen.

GARANTI

Ferplast garanterar denna produkt inom ramen för denna klausul och gällande lagstiftning. Garantin gäller endast för tillverkningsfel och ger rätt till gratis reparation eller ersättning av produkten. Garantin gäller ej för skada och/eller fel orsakade av underlåtenhet, slitage, olycka, manipulering, felaktiga reparationer, inköp som inte kan styrkas med kvitto.

DANSK

SIKKERHEDSADVASLER

- Dette produkt er kun beregnet til dyr.
- Efterlad aldrig dyret uden opsyn. Det kan være farligt.
- Bær ikke ekstra poser, varer eller ekstraudstyr i eller på klapvognen, og kun som det bliver anbefalet i de følgende instrukser.
- Kæledyrets sikkerhed garanteres kun ved korrekt brug af produktet og kun, når klapvognen er samlet og klappet rigtigt ud.
- Dit kæledyrs sikkerhed er dit eget ansvar.
- Inden klapvognen til kæledyr klappes ud, skal man sørge for, at ingen bevægelige dele kan skade kæledyret.
- Sørg for, at klapvognen er helt klappet ud, og tjek, at alle låse er aktiveret, inden kæledyret sættes i klapvognen.
- Hæng ikke poser ned fra håndtaget, da det kan gøre produktet ustabil.
- Brug ikke klapvognen på en rulletrappe eller trapper; klap den sammen og bær den.
- Aktiver bremsen, når du parkerer klapvognen.
- Overlæs ikke klapvognen, fordi den kan blive ustabil; kæledyrets max vægt må ikke overstige 9 kg.
- Eventuelle varer i kurven bør ikke overstige 3 kg.
- Brug ikke klapvognen nær åben ild.
- Anbefales ikke til brug på stranden.

RESERVEDELE (1)

Kontroller, at du har alle delene, inden du samler dit produkt.

- 1.a Klapvognens stel
- 1.b Forhjulssamlinger (2 stk.)

- 1.c Baghjul (2 stk.)
- 1.d Aksel bagpå
- 1.e Hjulpakninger (2 stk.)
- 1.f Split (2 stk.)
- 1.g Hjulkapsler (2 stk.)

SAMLINGSINSTRUKTIONER

Ingen værktøjer er nødvendige.

Åbning af klapvognen (2)

- 2.a Frigiv låsen.
- 2.b Klappes ud som vist.
- 2.c Sørg for, at begge låse er på plads.

Samling af forhjulene (3)

- 3.a Drej klapvognen som vist.
- 3.b Skub hjulsamlingen ind i klapvogns ben, indtil den klicker på plads. Gentag dette ved det andet hjul. Træk godt i hver hjulsamling for at være sikker på, at hjulene er ordentligt på plads.
- 3.c BEMÆRK: For at fjerne hjulet skal du trykke på ringen og trække hjulet af.

Samling af baghjulene (4)

Fjern beskyttelsesmanchetten fra enderne af akslen og bagbensrørene.

- 4.a Indsæt bagakslen i bagbensrørene på en gang.
- 4.b Glid hjulene over akslen. Glid pakningen på akslen. Fastgør med splitten. Sæt hver af hjulkapslernes ringe ved hjulets åbninger. Klik hjulkapslerne på plads. Sæt dækslet på ved at trykke det godt på plads. Gentag i den anden side.

Sådan aktiveres bremserne (5)

- 5.a Skub grebene på baghjulene ned for at låse.
- 5.b Træk grebene op for at låse op.

ADVARSEL: Efterlad ikke din klapvogn, uden at bremsene er aktiveret.

Sådan klappes klapvognen sammen (6)

Inden klapvognen klappes sammen, skal du låse bremsene og lukke kalechen.

- 6.a Stående bag klapvognen skal du trække op i begge låse.
- 6.b Klappes sammen som vist.
BEMÆRK: Klap klapvognen sammen, så hjulene ligger ind over stellet. Lad IKKE hjulene trykke mod stellet, da det kan beskadige dækkene.
- 6.c Aktiver låsen.

VEDLIGEHOLDELSE

- Sørg for, at alle bevægelige dele er rene og smurt med let maskinolie for at sikre nem manøvrerdygtighed og for at minimere slid.
- Ved rengøring og smøring af for- og baghjul: Skub hjulhusets låsegreb

op for at løse hjulet.

- Sæt hjulene på igen ved at skubbe dem så lang ind i deres hus, at du hører et klik.
- Skub klapvognen frem og tilbage, og drej drejemekanismerne rundt for at få smøremidlet ind.
- Rengør baghjulssamlingen og resten af stellet med varmt vand med sæbe; skyl af med varmt vand, og tør grundigt.
- Brug ikke rengøringsmidler eller slibemidler.
- Tjek jævnligt klapvognen for løse eller beskadigede dele. I så fald bør disse strammes eller udskiftes.
- Opbevar altid produktet på et rent, tørt sted
- Sæt ikke tunge genstande i klapvognen.

GARANTI

Ferplast garanterer, at dette produkt overholder den nuværende lovgivnings forordninger. Garantien er kun gyldig ved fabrikationsfejl, og den omfatter gratis produktreparation og udskiftning. Garantien er ikke gyldig ved skader og/eller fejl forårsaget af forsømmelighed, slid, ukorrekt brug, ulykker, modificering, ukorrekte reparationer og køb, der ikke er bekræftet af en kvittering.

РУССКИЙ

ИНСТРУКЦИЯ ПО БЕЗОПАСНОСТИ

- Данный товар предназначен только для животных.
- Не оставляйте животное без присмотра: это может быть опасно.
- Не перевозите в коляске дополнительные сумки, товары и аксессуары, кроме тех, которые рекомендованы в данной инструкции.
- Безопасность животного гарантируется только в случае правильного использования и правильной сборки товара.
- Безопасность животного — это ваша ответственность.
- Перед использованием коляски убедитесь, что движущиеся детали не нанесут повреждений животному.
- Перед тем как посадить животное в коляску, убедитесь, что коляска полностью собрана и все крепления надежно зафиксированы.
- Не вешайте сумки на ручку коляски, т.к. это может привести к неустойчивости коляски.
- Не возите коляску по эскалатору и лестнице, переносите ее на руках.
- Во время остановок ставьте коляску на тормоз.
- Не перегружайте коляску, т.к. это может привести к ее

- неустойчивости; максимальный вес животного не должен превышать 9 кг.
- Максимальный вес вещей, перевозимых в корзине, не должен превышать 3 кг.
- Не ставьте коляску рядом с открытым огнем.
- Не рекомендуется использовать на песчаной поверхности.

КОМПЛЕКТАЦИЯ (1)

Перед сборкой убедитесь, что все комплектующие есть в наличии:

- 1.a Каркас
- 1.b Комплект передних колес (x2)
- 1.c Задние колеса (x2)
- 1.d Ось для задних колес
- 1.e Стопорная шайба (x2)
- 1.f Шплинт колеса (x2)
- 1.g Заглушка (x2)

ИНСТРУКЦИЯ ПО СБОРКЕ

Инструменты не требуются.

Как раскрыть коляску (2)

- 2.a Поднимите защелку
- 2.b Раскройте коляску, как показано на рисунке.
- 2.c Убедитесь, что оба крепления встали на место.

Установка передних колес (3)

- 3.a Переверните коляску, как показано на рисунке.
- 3.b Наденьте колеса на ножку коляски до упора, пока они не встанут на место.
Таким же образом закрепите второе колесо. Сильно потяните каждое колесо, чтобы убедиться, что они надежно зафиксированы.
- 3.c Внимание: Чтобы снять колесо, сожмите фиксаторы и стяните его.

Установка задних колес (4)

- Удалите защитное покрытие с концов оси и задних ножек.
- 4.a Прикрепите заднюю ось к задним ножкам коляски.
- 4.b Наденьте колеса на ось. Затем наденьте стопорную шайбу, закрепите ее ровно с помощью шплинта. Установите заглушку в отверстие в колесе и закрепите сильным нажатием. Повторите то же самое со вторым колесом.

Использование тормозов (5)

- 5.a Для фиксации на месте нажмите на рычаги на обоих колесах до упора.
- 5.b Для разблокировки колес поднимите рычаги на обоих колесах вверх.
Внимание: Никогда не оставляйте коляску на месте без блокировки

колес.

Как сложить коляску (6)

Перед тем как сложить коляску, заблокируйте колеса и закройте окошко.

- 6.a Стоя сзади коляски, потяните боковые крепления одновременно вверх.
- 6.b Сложите, как показано на рисунке.
Внимание: в сложенном виде колеса у коляски должны находиться по бокам. Следите, чтобы колеса не соприкасались с каркасом, это может привести к повреждению шин.
- 6.c Зафиксируйте защелку.

УХОД

- Для обеспечения длительной службы продукта и сокращения износа и потерь держите движущиеся части в чистоте, а также смазывайте их светлым машинным маслом.
- Для чистки и смазки передних и задних колес разблокируйте тормоза колес, подняв рычаги вверх.
- Установите колеса, нажав до щелчка.
- Передвигайте коляску вперед-назад, чтобы смазать колеса маслом.
- Почистите задние колеса и заднюю часть каркаса теплой мыльной водой; промойте теплой водой и протрите досуха.
- Не используйте чистящие средства и абразивы.
- Регулярно проверяйте коляску на отсутствие или повреждение частей, их нужно заменять или чинить вовремя.
- Храните коляску в чистом сухом месте.
- Не кладите тяжелые вещи на коляску.

ГАРАНТИЯ

Ferplast гарантирует качество продукта в соответствии с данной инструкцией и действующим законодательством. Гарантия распространяется только на производственный брак и включает бесплатный ремонт или замену продукта. Гарантия не распространяется на повреждения, вызванные небрежностью, износом, неправильным использованием, случайными повреждениями, перегревом, неправильным ремонтом, а также на покупки без чека.

POLSKA

OSTRZEŻENIA

- Produkt przeznaczony wyłącznie dla zwierząt.
- Ze względów bezpieczeństwa nigdy nie pozostawiaj zwierzęcia bez

nadzoru.

- Nie przewoź żadnego bagażu we wnętrzu lub na wózku z wyłączeniem przestrzeni do tego przeznaczonej.
- Bezpieczeństwo zwierzęcia zapewnia jedynie prawidłowe złożenie i użytkowanie wózka zgodne z instrukcją obsługi.
- Za bezpieczeństwo zwierzęcia odpowiada użytkownik wózka.
- Przed rozpoczęciem użytkowania upewnij się, że żaden element ruchomy nie zrani zwierzęcia.
- Przed włożeniem zwierzęcia do wózka upewnij się, czy wózek jest całkowicie rozłożony oraz czy wszystkie blokady są zabezpieczone.
- Nie wieszaj ciężkich przedmiotów na rączce – może to doprowadzić do przewrócenia wózka.
- Nie jeźdź wózkiem po schodach – złóż go i przenieś.
- Każdorazowo po zatrzymaniu wózka blokuj hamulec.
- Nie przeciążaj wózka – może to doprowadzić do jego przewrócenia. Maksymalna dopuszczalna waga zwierzęcia wynosi 9 kg.
- Maksymalna ładowność kosza ma akcesoria wynosi 3 kg.
- Nie zbliżaj wózka do otwartych źródeł ognia.
- Nie zalecamy stosoowania na plaży.

LISTA ELEMENTÓW (1)

Przed przystąpieniem do montażu upewnij się, czy w opakowaniu są wszystkie poniższe części:

- 1.a Rama wózka
- 1.b Przednie kółka (x2)
- 1.c Tylne kółka (x2)
- 1.d Oś do tylnych kółek
- 1.e Podkładki (x2)
- 1.f Zawleczki (x2)
- 1.g Zasłepki (x2)

INSTRUKCJA MONTAŻU

Montaż bez narzędzi.

Rozłożenie wózka (2)

- 2.a Otwórz haczyk zabezpieczający.
- 2.b Rozłóż zgodnie z rysunkiem.
- 2.c Upewnij się, czy blokada się zatrzasnęła.

Montaż przednich kółek (3)

- 3.a Odwróć wózek jak na rysunku.
- 3.b Wciśnij kółko na trzpień ramy, aż kółko się zablokuje.
Dociśnij kółka i upewnij się, że są prawidłowo zamocowane.
- 3.c UWAGA: Aby zdemontować kółko należy ścisnąć trzpień a następnie zdjąć kółko.

Montaż tylnych kółek (4)

Usuń osłony z osi i tylnych rurek ramy.

- 4.a Wciśnij równocześnie obie tylne rury ramy w gniazda osi.
- 4.b Nałóż kółka na oś. Nałóż podkładkę ma oś. Zablokuj zawleczką.
Włóż zasłepkę w piastę koła. Wciśnij do zatrzasknięcia. Powtórz czynność dla drugiego koła.

Stosowanie hamulca (5)

- 5.a Naciśnij dźwignię hamulca w dół aby zablokować hamulec.
- 5.b Pchnij dźwignię do góry aby zwolnić hamulec.
OSTRZEŻENIA: Nigdy nie pozostawiaj wózka bez zablokowanego hamulca.

Składanie wózka (6)

Przed złożeniem wózka, zablokuj hamulec oraz zamknij budkę.

- 6.a Stojąc za wózkiem pociągnij oba zatrzaski (jak na rysunku).
- 6.b Złóż jak na rysunku. UWAGA: Ustaw przednie kółka równolegle do wózka. Kółka NIE powinny naciskać na ramę wózka - może to doprowadzić do uszkodzenia opon.
- 6.c Zamknij haczyk zabezpieczający.

KONSERWACJA

- Utrzymuj wszelkie elementy ruchome (np. koła) w czystości, stosuj również lekki olej maszynowy.
- Aby nasmarować przednie koła: ściśnij trzpień aby zdjąć kółko.
- Po oczyszczeniu i nasmarowaniu wciśnij kółka na miejsce.
- Poruszaj wózkiem w przód i tył oraz na boki aby rozprowadzić równomiernie smar.
- Pozostałe elementy wózka oczyść dokładnie ciepłą wodą z mydłem, a następnie wytrzyj do sucha.
- Nie stosuj rozpuszczalników ani detergentów.
- Regularnie sprawdzaj stan techniczny wózka.
- Przechowuj wózek w ciepłym i suchym miejscu.
- Nie kładź ciężkich przedmiotów na wózku.

GWARANCJA

Ferplast udziela gwarancji na niniejszy produkt zgodnie z aktualnymi przepisami prawnymi. Gwarancji podlegają jedynie wady fabryczne produktu. Gwarancją nie są objęte uszkodzenia wynikłe z nieprawidłowego użytkowania produktu. Gwarancja jest ważna wyłącznie z dowodem zakupu.



www.ferplast.com info@ferplast.com