

Испанский язык

Второй иностранный язык

Учебники С. В. Костылевой, О. В. Сараф,
К. В. Морено и др.

«Испанский язык.

Второй иностранный язык. 5 класс»

«Испанский язык.

Второй иностранный язык. 6 класс»

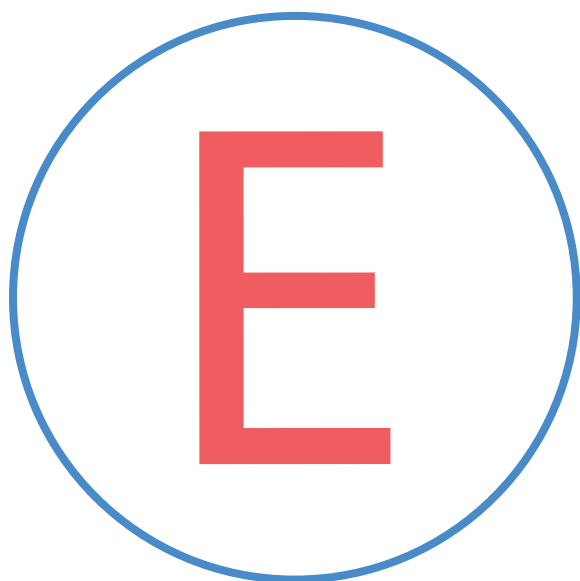

5
—
6

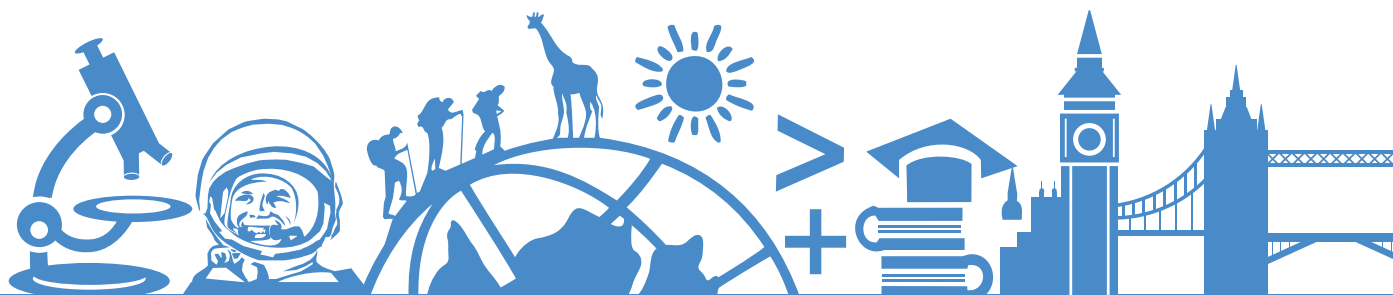



Испанский язык

Второй иностранный язык

Методическое пособие для учителя
к учебникам С. В. Костылевой О. В. Сараф, К. В. Морено и др.

«Испанский язык.
Второй иностранный язык. 5 класс»

«Испанский язык.
Второй иностранный язык. 6 класс»

4-е издание, переработанное

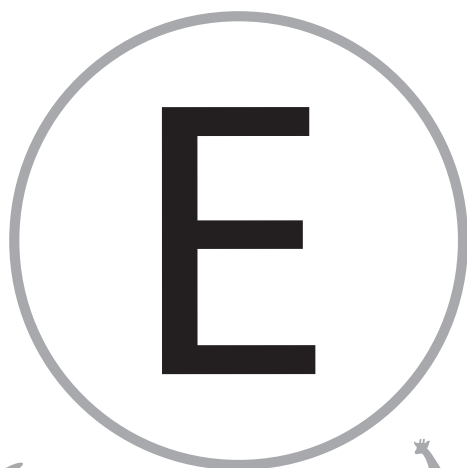

Москва
«Просвещение»
Grupo Anaya S. A.
2023

УДК 373.5.016:811.134.2
ББК 74.268.19=472.1
И88



Серия «Завтра» основана в 2014 г.

Diseño del proyecto y programación didáctica: Milagros Bodas, Sonia de Pedro
Redacción: Isabel López Barberá, Paz Bartolomé Alonso, Pilar Alzugaray Zaragüeta,
Ana Isabel Blanco Gadañón

Equipo editorial

Coordinación y edición: Milagros Bodas, Sonia de Pedro

Diseño de cubiertas e interiores: M. A. Pacheco, J. Serrano

Maquetación: Ángel Guerrero

Corrección: Consuelo Delgado, Carolina Frías

Авторы:

С. В. Костылева, О. В. Сараф,
И. Лопес Барбера, П. Бартоломе Алонсо,
П. Альзугарай Зарагуэта, А. И. Бланко Гаданьон

Испанский язык : второй иностранный язык : методическое пособие для
И88 учителя к учебникам С. В. Костылевой, О. В. Сараф, К. В. Морено и др.
«Испанский язык. Второй иностранный язык. 5 класс», «Испанский язык.
Второй иностранный язык. 6 класс» / С. В. Костылева, О. В. Сараф, И. Лопес
Барбера [и др.]. — 4-е изд., перераб. — Москва : Просвещение : Grupo
Anaya S. A., 2023. — 271 с. — (Завтра).

ISBN 978-5-09-108997-4.

Методическое пособие для учителя является неотъемлемым компонентом учебно-методического комплекта по испанскому языку серии «Mañana» («Завтра»). Серия УМК «Mañana» — это первый совместный проект России и Испании в области учебного книгоиздания. УМК предназначается для учащихся 5–6 классов общеобразовательных организаций для изучения испанского в качестве второго иностранного языка.

Методическое пособие для учителя содержит необходимые рекомендации по работе с учебником и сборником упражнений, тематическое планирование, тексты аудиоприложения, а также тесты для итогового контроля.

Издание дополнено Примерной программой воспитания и Примерной рабочей программой ООО по испанскому как второму иностранному языку.

УДК 373.5.016:811.134.2
ББК 74.268.19=472.1

ISBN 978-5-09-108997-4

© Grupo Anaya S.A., 2014 (© Grupo Anaya S.A.)
© Dibujos, esquemas y gráficos: Grupo Anaya S.A., 2014
© Издательство «Просвещение», 2014, 2023
© Художественное оформление.
Издательство «Просвещение», 2014, 2023
Все права защищены

Введение

Серия УМК **“Mañana”** («Завтра») является первым учебным пособием, разработанным издательством «Просвещение» совместно с испанским издательством «Анайя» для изучения испанского в качестве второго иностранного языка. Необходимость появления такого учебника возникла давно. Место первого иностранного языка в системе средней школы прочно занял английский язык как самый распространённый среди европейских языков. Следующим европейским языком как по распространённости, так и по изучению во всём мире является испанский язык. Например, в США испанский язык превосходит все остальные иностранные языки вместе взятые по количеству изучающих его на этапе среднего образования.

Серия УМК **“Mañana”** («Завтра») ориентирована на базовый курс обучения, который охватывает 5–6, 7–8 и 9 классы и строится из расчёта 2 часов в неделю (68 часов в год) для каждого класса. К завершению обучения в основной школе на базовом уровне планируется достижение общеевропейского порогового уровня B1 подготовки по иностранному языку. При этом предполагается, что учащиеся владеют русским языком и одним из европейских языков в качестве первого иностранного. Заключительный учебник этой серии предназначен для 10–11 классов.

В результате обучения испанскому языку реализуются следующие цели:

- формирование умений общаться на испанском языке с учётом речевых возможностей и потребностей школьников; основных коммуникативных умений в говорении, аудировании, чтении и письме;

- развитие личности, речевых способностей, внимания, мышления, памяти и воображения; мотивации к дальнейшему овладению языком;

- обеспечение коммуникативно-психологической адаптации школьников к новому языковому миру для преодоления в дальнейшем психологического барьера и использования испанского языка как средства общения;

- освоение элементарных лингвистических представлений, доступных школьникам и необходимых для овладения устной и письменной речью на испанском языке;

- приобщение детей к новому социальному опыту с использованием испанского языка: знакомство школьников с миром зарубежных сверстников, с фольклором и доступными образцами художественной литературы на испанском языке; воспитание дружелюбного отношения к представителям других стран и т.д.

Содержание УМК строится на идеях обучения иностранному языку в контексте межкультурной парадигмы, предполагающей взаимосвязанное обучение языку и культуре. В процессе овладения языком развиваются интеллектуальные, речевые, эмоциональные способности учащихся, а также их личностные качества: интересы, воля, ориентация в общечеловеческих ценностях.

Каждый учебник этой серии делится на тематические блоки. В учебнике для 5–6 классов их десять (в оригинальный вариант добавлено «Введение» и последний блок – «Идём на праздник!»). Каждый тематический блок завершается проектным заданием, которое позволяет реализовать наиболее сложную и существенную для методики задачу – создание языковой среды, а на её основе формирование потребности в использовании испанского языка на практике. Это самостоятельно планируемая и реализуемая учащимися работа, в которой речевое общение вплетено в интеллектуально-эмоциональный контекст другой деятельности. Выполнение проектных заданий позволяет видеть практическую пользу от изучения испанского языка, повышая интерес к предмету.

Через всю серию проходит основная цель для ученика – представить себя, описать себя, своё окружение, интересы, умения и навыки, свою семью, свой класс, школу, улицу, город, страну. Для этой цели и в соответствии с требованиями, предъявляемым к учебникам нового поколения, российскими авторами добавлены в оригинальный УМК материалы по культуре Испании и России (традиции, праздники и т.д.), добавлен вводный блог, знакомящий учащихся с миром испаноязычных стран, а также испанско-русский словарь и грамматический справочник.

В основе этой «Книги для учителя» лежит оригинальный вариант на испанском языке, дополненный описанием заданий и упражнений, введённых российскими авторами для развития и закрепления коммуникативных навыков. Также включён раздел «Тематическое планирование», отсутствующий в оригинальном издании, но помогающий учителю в его повседневном труде.

Presentación

En la enseñanza de las lenguas extranjeras es básico partir de una programación detallada y coherente, donde se recojan de manera graduada todos los contenidos léxicos y gramaticales fundamentales.

Nuestro enfoque comunicativo permite integrar tanto la gramática como el léxico propios de cada función comunicativa. Buscamos que el alumno se vea inmerso en situaciones cotidianas de la vida real, además de ponerle en contacto con temas de interés.

Este método ofrece una gran variedad de actividades para trabajar las cuatro destrezas sin perder de vista su objetivo: familiarizar al estudiante con situaciones comunicativas y dotarle de los recursos necesarios para desenvolverse en ellas, presentando la gramática como algo útil que sirve de instrumento para comunicarse.

Componentes del Libro del Profesor:

- **Sugerencias didácticas** para la realización de las actividades. Antes de iniciar los comentarios sobre los ejercicios, se le indican al profesor los contenidos fundamentales de la lección.
- **Programación temática**
- **Transcripciones.** Se recogen las transcripciones de todos los ejercicios audio del Libro del Alumno.
- **Sugerencias para el trabajo con el Cuaderno de ejercicios**
- **Giros y expresiones**
- **Tests finales**
- **Soluciones** a los ejercicios del Libro del Alumno y del Cuaderno de ejercicios

Componentes del Libro del Alumno:

- **10 lecciones:**
 - Introducción. ¡Hola! ¿Cómo te llamas?
 - Lección 1. El primer día de clase
 - Lección 2. Mi casa
 - Lección 3. El cumpleaños de la abuela
 - Lección 4. Un día normal y corriente
 - Lección 5. De compras
 - Lección 6. Hoy comemos fuera
 - Lección 7. ¿Qué te pasa?
 - Lección 8. De mayor seré ...
 - Lección 9. ¡Vamos de fiesta!
- **Apéndice gramatical**
- **Glosario**
- **Giros y expresiones**

Cada lección consta de:

Título de la lección y objetivos fundamentales. Se presenta el tema de la lección, contextualizando a través de una ilustración la función comunicativa y mostrando el vocabulario básico de la misma. Además, incluye una o dos actividades de precalentamiento. En definitiva, se trata de que el alumno se familiarice con el tema de la lección.

Para aprender. Es un apartado que presenta los modelos comunicativos de la unidad para su aprendizaje. Los modelos se proponen en minidiálogos que corresponden a las situaciones comunicativas e introducen todo el léxico y contenidos gramaticales de la unidad. Todos los contenidos se presentan de forma integrada reflejando las diferencias interculturales.

A trabajar. Léxico y gramática. Son páginas destinadas a la gramática y al léxico programados para la lección. A través de actividades variadas se pretende reforzar y asimilar el léxico e introducir y practicar los contenidos gramaticales. La información gramatical y funcional se presenta mediante fichas llamadas *¿Sabes?*

Para empezar. Comprensión oral. Esta sección está dedicada a la comprensión oral, para ello se ofrece un texto audio donde se contextualiza parte del léxico básico de la lección. Le sirve al profesor para asegurarse de que el alumno ha comprendido el léxico fundamental. A su vez, hay una o varias actividades de comprensión.

Fíjate bien. Ortografía y fonética. Es un apartado dedicado a la práctica de la ortografía y la fonética. Cuando es necesario se ofrece información teórica.

Tu lectura. Comprensión lectora. Esta sección es de comprensión lectora. Para ello, a través de diversas actividades, se trabaja un texto con enfoque cultural relacionado con el tema de la lección. El objetivo es también animar a la lectura ya desde los niveles iniciales.

Ahora habla. Expresión oral. Partiendo del texto de *Tu lectura*, se proponen actividades para la práctica oral.

Ahora tú. Práctica global. Se proponen actividades para trabajar la gramática y el léxico vistos en la lección. Se estimula la competencia activa (expresión oral y/o escrita). Esta sección se ha concebido como un lugar para practicar los contenidos fundamentales de la lección.

Un poco de todo. A jugar. Es una sección de carácter lúdico (игровой, развлекательный) para practicar de forma amena los contenidos de la lección.

Para terminar. Repaso y autoevaluación. Sección de repaso y autoevaluación de lo estudiado en la lección.

Hacemos un proyecto. Se proponen tareas o problemas que surgen de la vida real. El proyecto consiste en un conjunto de actividades, organizadas de tal forma que al final se obtenga un resultado determinado. El proyecto permite motivar e implicar a los alumnos en el aprendizaje cooperativo. Deben explorar de manera didáctica las experiencias de la vida cotidiana en áreas de su interés. Los alumnos toman un papel activo y responsable en su aprendizaje. Es importante que los alumnos planifiquen junto con su profesor las actividades, responsabilidades y tiempos necesarios para cumplir los objetivos.

El **Apéndice gramatical** incluye paradigmas verbales y nominales además de información gramatical sistematizada.

El **Glosario** recoge alfabéticamente el vocabulario que los alumnos deben conocer al final del curso.

Otros aspectos relevantes del Libro del Alumno:

La cultura Se presenta de forma integrada a lo largo de la lección. Las situaciones propuestas, tanto textual como gráficamente, recogen las diferencias interculturales y muestran la cultura y las costumbres de España e Hispanoamérica. De forma especial, el texto de *Tu lectura* sirve para introducir estas cuestiones y los temas transversales.

La referencia al Apéndice gramatical. Se establece desde las actividades o desde las fichas *¿Sabes?* cuando sea pertinente ampliar la información gramatical. Es una indicación para el alumno. En el Libro del Profesor se le indicará en ocasiones al profesor cuándo y cómo hacer uso del Apéndice gramatical. Algunas cuestiones gramaticales que precisen de una introducción antes de que realmente se estudien en el Libro del Alumno le serán señaladas al profesor con las pautas para su aplicación en el aula.

CUADRO DE PROGRAMACIÓN

Funciones	Gramática
Introducción. ¡Hola! ¡Cómo te llamas! pág. 8	
<ul style="list-style-type: none"> - Saludar, presentarse - Los países hispanohablantes 	<ul style="list-style-type: none"> - El verbo ser - Interrogativos: <i>¿cómo?, ¿dónde?</i>
Lección 1. El primer día de clase pág. 11	
<ul style="list-style-type: none"> - Saludar, presentarse y despedirse - Preguntar y decir el nombre y los apellidos, la dirección y la edad 	<ul style="list-style-type: none"> - Pronombres personales de sujeto - El artículo. Las contracciones (<i>al, del</i>) - Género y número del sustantivo - Interrogativos: <i>¿cómo?, ¿dónde?, ¿cuántos?</i>
Lección 2. Mi casa pág. 18	
<ul style="list-style-type: none"> - Describir la vivienda y sus habitaciones - Expresar existencia - Situar en el espacio 	<ul style="list-style-type: none"> - Género y número en los adjetivos - Preposiciones y expresiones de lugar - <i>Hay/está(n)</i>
Lección 3. El cumpleaños de la abuela pag. 23	
<ul style="list-style-type: none"> - Expresar relaciones familiares y hablar de los miembros de la familia - Descripción física de las personas 	<ul style="list-style-type: none"> - Adjetivos y pronombres posesivos - Adjetivos para la descripción de personas - Adjetivos y pronombres demostrativos
Lección 4. Un día normal y corriente pag. 29	
<ul style="list-style-type: none"> - Hablar de acciones habituales - Preguntar y decir la hora - Expresar la frecuencia con la que haces las cosas 	<ul style="list-style-type: none"> - Presente de Indicativo regular e irregular - Verbo <i>soler</i>
Lección 5. De compras pag. 37	
<ul style="list-style-type: none"> - Pedir un producto y preguntar por sus características y su precio - Establecer comparaciones 	<ul style="list-style-type: none"> - Imperfecto de cortesía y Condicional Simple - Comparativos - Gradación del adjetivo con <i>muy</i> y <i>un poco</i>
Lección 6. Hoy comemos fuera pag. 45	
<ul style="list-style-type: none"> - Pedir en un restaurante - Expresar gustos y preferencias - Mostrar acuerdo o desacuerdo en los gustos 	<ul style="list-style-type: none"> - Verbos <i>gustar, querer</i> y <i>encantar</i> - <i>A mí también/A mí tampoco; a mí sí/a mí no</i> - Superlativos en <i>-ísimo</i>
Lección 7. ¿Qué te pasa?pág. 52	
<ul style="list-style-type: none"> - Expresar estados físicos y anímicos - Hablar de síntomas y enfermedades - Expresar condición y obligación, dar consejos 	<ul style="list-style-type: none"> - Condicionales: <i>Si</i> + Presente, Imperativo - <i>Hay que</i> + Infinitivo - <i>Tener que/Deber</i> + Infinitivo - Imperativo
Lección 8. De mayor seré pág.58	
<ul style="list-style-type: none"> - Hablar de planes y proyectos - Indicar acciones en desarrollo - Expresar condición 	<ul style="list-style-type: none"> - Marcadores temporales de futuro - <i>Ir a</i> + Infinitivo - Futuro Simple de Indicativo - <i>Si</i> + Presente, Futuro Simple
Lección 9. ¡Vamos de fiesta! pág. 66	
<ul style="list-style-type: none"> - Hablar de fiestas de Rusia y de España 	<ul style="list-style-type: none"> - Repaso del Presente y del Futuro de Indicativo

Léxico	Ortografía y fonética
<ul style="list-style-type: none"> - Expresiones para saludar 	<ul style="list-style-type: none"> - El alfabeto - Letras y sonidos
<ul style="list-style-type: none"> - Expresiones para saludar y despedirse - Números de 0 al 30 - Mobiliario y objetos de la clase - Países y nacionalidades 	<ul style="list-style-type: none"> - El alfabeto (grafías y sonidos)
<ul style="list-style-type: none"> - Mobiliario y enseres de la casa - Adjetivos para la descripción de objetos - Partes de la casa 	<ul style="list-style-type: none"> - La c - Las vocales
<ul style="list-style-type: none"> - Relaciones de parentesco - Estado civil - Fiestas y celebraciones - Los meses del año 	<ul style="list-style-type: none"> - La g y la j
<ul style="list-style-type: none"> - Los días de la semana - Las asignaturas - Los medios de transporte - Las tareas del hogar 	<ul style="list-style-type: none"> - La r y la rr - Sílabas tónicas y átonas
<ul style="list-style-type: none"> - Alimentos: pesos y medidas - La ropa: nombres de prendas y características - Expresiones para realizar compras y valorar un producto 	<ul style="list-style-type: none"> - La ll y la y - Los signos de interrogación y exclamación
<ul style="list-style-type: none"> - Comidas y bebidas - Partes del menú - Locales donde comer 	<ul style="list-style-type: none"> - La c/z, la q y la h
<ul style="list-style-type: none"> - Partes del cuerpo - Estados físicos y anímicos - Síntomas de enfermedades y remedios 	<ul style="list-style-type: none"> - La b y la v - Uso de e/u por y/o
<ul style="list-style-type: none"> - Profesiones y deportes - Léxico sobre el tiempo atmosférico 	<ul style="list-style-type: none"> - Sufijos aumentativos y diminutivos - La x y la s
<ul style="list-style-type: none"> - Fiestas y celebraciones - Felicitaciones e invitaciones 	<ul style="list-style-type: none"> - Repaso de las normas de la pronunciación y de la corrección fonética

Introducción. ¡Hola! ¿Cómo te llamas? / Введение. Привет! Как тебя зовут?

CONTENIDOS

FUNCIONALES: Saludar, presentarse
Preguntar y decir la ciudadanía

GRAMATICALES: El verbo *ser*
Los interrogativos: *¿cómo?*, *¿de dónde?*

LÉXICOS: Saludos
Rusia, Moscú, San Petersburgo
Los países hispanohablantes

ORTOGRÁFICOS Y FONÉTICOS: El alfabeto. Letras y sonidos

Главная цель учителя на первом этапе не только ознакомить учащихся с новым предметом «Испанский язык», но и мотивировать их к изучению испанского языка. На самой первой, вводной, беседе можно привести ряд аргументов в пользу этого:

- на испанском языке разговаривают 450 миллионов человек во всём мире; это государственный язык 21 страны мира,
- испанский язык – это один из официальных языков большинства международных структур, в том числе и ООН, Европейского Союза, ЮНЕСКО и многих других;
- изучение испанского языка позволит близко познакомиться с древней и многогранной культурой Испании и Латинской Америки;
- испанский язык широко используется в торговле и бизнесе, а Латинская Америка превращается в жизненно важный регион для мировой коммерции и бизнеса;
- знание испанского языка поможет лучше понять и почувствовать популярные испанские и латиноамериканские танцы: сальсу, меренге, фламенко, танго, румбу, пасодобль, севильянас, песни Шакиры, Хулио и Энрике Иглесиаса, Натальи Орейро, Рики Мартина, Дженифер Лопес и многих других певцов;
- испанский язык – один из самых востребованных в сфере туризма, которая переживает бум в современном обществе;
- спортсмены Испании и Латинской Америки достигают больших успехов во многих видах спорта, испанский язык является родным для лучших футболистов Европы и мира;
- знание испанского языка открывает новые возможности и перспективы карьерного роста как у нас в стране, так и за границей.

- 1 El principal objetivo para el primer día de clase es que los alumnos se conozcan entre ellos. También es importante que después del primer contacto con la lengua vean que ya han aprendido algunas palabras y saben presentarse, saludar y despedirse. Para ello el profesor puede presentarse con una frase muy sencilla y escribirla en la pizarra: *Hola, soy ...* A continuación invite a los alumnos a presentarse.

Los alumnos se familiarizan con la lengua, aprendiendo a saludar y presentarse en español. Salude a los alumnos uno a uno, diciendo: *¡Hola! Me llamo...* y pregunte su nombre: *¿Cómo te llamas?* Invite a los alumnos a participar y contestarle: *¡Hola! Me llamo...*

Después, de la misma manera se trabaja el modelo: *¿De dónde eres? – Soy de Rusia, soy de Moscú (de San Petersburgo...).*

En parejas los alumnos representan la escena del encuentro y presentación. Después, empieza el trabajo con los dibujos en las páginas 6 y 7. El profesor indica en los mapas y nombra los países de habla hispana. El profesor reproduce el audio y presenta a los chicos de los dibujos. Los alumnos reproducen el audio e interpretan los papeles de los chicos hispanohablantes.

2 Para hablar español correcto hay que estudiar la fonética del español, practicar la pronunciación y la entonación de las palabras y conocer como son los sonidos de la lengua española. Los fonemas españoles se presentan en los nombres de los países de habla hispana. Se les pide a los alumnos que repitan los nombres sueltos, en un primer momento, después de oírlos en boca del profesor. Después de diversas repeticiones individuales y a coro, pasándose entre los alumnos una pelota para aprenderse de memoria los nombres de los países, se pasa al trabajo con los nombres escritos en la pizarra con huecos en vez de las vocales – los alumnos salen a la pizarra por turno, pronuncian el nombre del país y rellenan los huecos.

3 El objetivo de la actividad, es que los alumnos aprendan la pronunciación de las letras: **r, c, g**.

4 En esta actividad se trabaja la pronunciación de los fonemas consonánticos del español. Los alumnos escuchan el audio y repiten los nombres a coro e individualmente. Después, el profesor escribe el fonema en la pizarra y los alumnos pronuncian los nombres que corresponden a este fonema.

5 Después de practicar con el ejercicio anterior, los alumnos deben subrayar los fonemas correspondientes. Después del trabajo individual se hace la puesta en común.

6 Ponga la grabación para que los alumnos oigan cómo suena el alfabeto español. Pásela tantas veces como crea conveniente con el fin de que tomen un primer contacto con las diferencias más señaladas. También puede parar en cada letra para que ellos repitan el sonido que acaban de escuchar. Ponga la audición para que oigan cómo suenan estas letras dobles. Recuerde que, a partir de 1994, la Real Academia Española considera que estos sonidos se representan con la unión de dos letras: **c+h, l+l** y **r+r**, respectivamente.

Sugerencia

Como actividad de precalentamiento, antes de la siguiente actividad deletree su nombre y apellidos. Después, pida a algunos de los estudiantes que hagan lo mismo en voz alta para que el resto identifique el nombre deletreado. Deles el tiempo que necesiten.

7 Los estudiantes trabajarán en parejas. Uno de ellos (alumno A) deletreará las palabras que se le proponen en el ejercicio. El compañero (alumno B) marcará, de entre todas las propuestas, las palabras que oye. Luego intercambiarán los papeles.

- 8 Coménteles que van a escuchar el nombre de algunos países, ciudades y regiones del mundo. Usted puede leerlos después. Si dispone de un mapamundi, señale en él dónde se encuentran los lugares citados. Hágalos ver que la letra **g** suena distinta según la vocal a la que precede: *Guatemala* – *Egipto*, por ejemplo.

Sugerencia Puede hacer mención al hecho de que en España es habitual deletrear utilizando nombres de países y ciudades. Ahora que han visto estos nombres, puede decirles que deletreen su nombre y apellidos utilizando países y ciudades.

- 9 Los alumnos deletrean las palabras, practicando el alfabeto español. Comparando las palabras rusas y españolas es necesario llamar la atención de los alumnos a los fonemas españoles.
- 10 En esta actividad se refuerzan los fonemas españoles y el alfabeto español.
- 11 El objetivo de esta actividad es reforzar los modelos de la presentación.
- 12 En esta actividad se desarrolla el hábito de la comprensión oral y se refuerzan las fórmulas de saludo en español.
- 13 Se desarrollan los hábitos de la comprensión escrita y de la expresión oral en forma dialogada. Los alumnos leen y representan el diálogo en parejas.
- 14 En parejas los alumnos representan la escena del conocimiento.
- 15 Se introducen las fórmulas de saludo que corresponden a diferentes partes del día.
- 16 En esta actividad se hace la puesta en común de los conocimientos de la fonética del español y se hace la primera aproximación a la cultura y las costumbres de España.

1 El primer día de clase

CONTENIDOS

FUNCIONALES: Presentarse, saludar y despedirse

GRAMATICALES: Presente de Indicativo (*ser, estar, vivir, tener*)
Pronombres personales de sujeto
El artículo, las contracciones
El género y número del sustantivo
Los numerales cardinales
Los interrogativos (*¿cómo?, ¿dónde?, ¿qué?, ¿cuántos ... ?*)

LÉXICOS: Saludos
Países, nacionalidades
Mobiliario y objetos de la clase
Números de 0 a 30

ORTOGRÁFICOS Y FONÉTICOS: El alfabeto (grafías y sonidos)

- 1 Comenzamos esta lección con una ilustración en la que se recogen tanto el léxico fundamental de la unidad como las fórmulas de saludo y presentación, con el fin de fijar la situación comunicativa para entender el texto. Léales en voz alta las fórmulas de saludo contenidas en los bocadillos de la viñeta. Se trata de que los estudiantes entiendan de manera extensiva qué es lo que se está representando para poder usarlo a partir de entonces, aunque, de primeras, no conozcan el significado de cada palabra. Una vez que comprendan que se trata de saludos y presentaciones, haga que ellos los lean en voz alta. Puede pedir que interpreten las escenas de manera alternativa, bien entre ellos o tomándolo a usted como interlocutor.
- 2 Esta página también sirve para tomar contacto con el texto básico de la lección. Como precalentamiento, lea algunos de los términos relacionados con el mobiliario de la clase para que los estudiantes los repitan. A continuación, ellos deberán colocar en las casillas vacías las palabras del vocabulario. En la sección de comunicación (*Para aprender*) se presentan las estructuras funcionales de la unidad.
- 3 Esta sección se inicia con el repaso del verbo *llamarse* en la presentación.
- 4 En esta actividad se practican las formas del singular del Presente de Indicativo del verbo *ser*.

- 5 Esta actividad repasa y refuerza las formas del verbo *ser* en Presente de Indicativo.
- 6 Con esta actividad los alumnos practican de forma controlada la formación del género femenino y masculino.
- 7 Con la realización de este ejercicio los alumnos combinan la práctica del Presente de Indicativo del verbo *ser* y de la presentación de los ciudadanos rusos y españoles.
- 8 Es la actividad de repaso de los nombres de países y gentilicios.
- 9 En esta actividad se practican las formas masculina y femenina de los sustantivos *alumno/a, profesor/a*.
- 10 En esta actividad se practican las formas del artículo determinado y género y número del sustantivo a través de estructuras que expresan pertenencia de las cosas.

Sugerencia

Se puede organizar un juego de repaso de estas estructuras y del léxico de la unidad entre grupos de alumnos. Cada grupo contesta a las preguntas de sus rivales y gana el grupo que dé más respuestas correctas.

- 11 En la actividad se introducen y se practican las formas del singular del Presente de Indicativo del verbo *tener*.
- 12 El ejercicio refuerza el uso del verbo *tener* en la expresión oral.
- 13 En esta actividad se retoman contenidos funcionales de la unidad. Los alumnos representan los diálogos entre los alumnos de la viñeta de la página 12. Se introducen los numerales *once* y *doce*.
- 14 Esta actividad tiene como objetivo el refuerzo de los contenidos funcionales de la unidad. Se fijan los numerales *once, doce* y *trece*.
- 15 El alumno ha de colocar las construcciones de los artículos que faltan para completar las frases. El ejercicio sirve para reforzar el artículo, el género y el número.
- 16 Repaso y refuerzo de los pronombres de sujeto, ya practicados en la página anterior.
Puede explicar, si lo cree oportuno, la diferencia entre **él** (pronombre) y **el** (artículo), de modo que entiendan que la tilde marca la diferencia gráfica entre *Él es moreno* y *El libro rojo*. Debe ser una explicación muy somera, pues aún les será difícil entender el uso de la tilde diacrítica.
- 17 Los estudiantes han de escuchar la pronunciación de los números del 0 al 30 e identificarla con su nombre. Pase la grabación al menos dos veces. Cuando se hayan familiarizado con los nombres de los números, los leerán en voz alta.

- 18 El alumno debe escribir el número representado en los dibujos. El objetivo es practicar la escritura de algunos números.

Sugerencia

Sería necesario que amplíe este ejercicio para que los alumnos aprendan números. Ellos pueden contar alumnos y diferentes objetos en el aula.

También puede proponer a los alumnos que trabajen en parejas. Uno de ellos dictará varios números al otro, que deberá escribirlos en cifras y en letras; luego intercambiarán los papeles.

- 19 En esta actividad se practican los números en los microdiálogos compuestos a base de las fotos de los turistas españoles de diferentes edades.

Sugerencia

Puede continuar la actividad ofreciendo a los alumnos retratos de personas de diferentes edades (de 1 a 30 años).

- 20 En este ejercicio se practican los contenidos gramaticales de la unidad (pronombres personales y las formas del singular del Presente de Indicativo del verbo *vivir*).

Además, se introducen las expresiones con el verbo *estar* + *cerca/lejos*.

- 21 En este ejercicio se trabajan en parejas las fórmulas de saludo y de despedida.

- 22 Ponga la grabación más de una vez, tapando el texto al principio. Se trata de que reconozcan, mediante la comprensión auditiva, las fórmulas de saludo y presentación con las que se ha iniciado la lección.

En el segundo diálogo aparece *usted* como forma de cortesía. Téngalo en cuenta para cuando practiquen la gramática y el léxico en **A trabajar**; allí se incluye la información gramatical de los pronombres de sujeto. A la hora de conjugar los verbos, usted concuerda con la tercera persona del singular, pero en el uso de la lengua se corresponde con la segunda (la persona con la que se habla en el registro formal).

Aproveche el segundo diálogo para explicar que en España, el primer apellido es, por lo general, el del padre. Así, los alumnos comprobarán que, efectivamente, el primer apellido de Paloma es Esteban y no Jiménez, que es el apellido de su madre. En España, las mujeres no pierden su apellido cuando se casan.

- 23 Esta actividad trabaja la comprensión oral de los diálogos anteriores enfocando elementos concretos.

Puede hacer preguntas distintas a las propuestas en el ejercicio. Por ejemplo, puede decirles: *Hola, ¿qué tal?*, y pregúntales si se está despidiendo o saludando.

- 24 Los alumnos leerán ahora ambos diálogos. Pida que los lean en parejas interpretando los personajes.

- 25 El personaje de este ejercicio (Lucía Bustamante) se está presentando. Pida a algunos de los alumnos que lean el texto de la presentación en voz alta. Observe que no solo se repiten las fórmulas aprendidas, sino que se introduce información nueva: *Hablo inglés y español*.

Una vez leído el texto, pida a los alumnos que se presenten ellos mismos manteniendo ese orden.

- 26 Después de practicar con el ejercicio anterior, el alumno debe ahora responder por escrito, de forma dirigida, a las preguntas que se le proponen. Deles unos minutos para realizar el cuestionario.

Sugerencia

Puede variar las preguntas para seguir utilizando los interrogativos.

Hágales ver que los verbos *llamarse* y *apellidarse* se conjugan con un pronombre que concuerda con el sujeto.

Si lo cree oportuno, indique a los alumnos que consulten en el **Apéndice gramatical** las formas pronominales que acompañan al verbo. Trabaje las personas en singular a partir del texto. Por ejemplo: *¿Cómo se llama tu compañero?* El alumno responderá: *Él se llama...*

- 27 El objetivo de este ejercicio es que el alumno no solo asocie cada fotografía con la leyenda correspondiente, sino que también fije los rasgos morfológicos del género y el número.

Haga hincapié en el artículo masculino singular, ya que el plural *los* no se forma a partir de la forma en singular *el*, a diferencia de lo que ocurre en femenino: *las = la + s*.

Aproveche el *¿Sabes?* para introducir los gentilicios. Puede remitirlos al **Apéndice gramatical** para que vean una lista más completa de países y gentilicios. Después puede practicarlos utilizando el verbo *ser* y los pronombres personales a través de la siguiente actividad:

Reparta a cada alumno un papel con un país de los que aparecen en el **Apéndice gramatical** y un pronombre personal. Por ejemplo: *Ellos, Francia*. Cada alumno tendrá que formar una frase del tipo: *Ellos son franceses*.

- 28 Pida a uno de los alumnos que lea el texto en voz alta. También puede leer la mitad del texto un alumno y el resto otro. Acláreles cualquier término que no entiendan, ya que se aportan contenidos nuevos, tanto léxicos como gramaticales. Estos elementos nuevos no serán objeto de explicación exhaustiva, ya que aparecen para reflejar una muestra “real” de lengua. Será interesante que ellos intentasen escribir un texto similar al del Libro.

El texto refleja lo que hace y siente Paloma, una niña española en Rusia. Pregúnteles si se identifican con lo escrito por ella.

En la fecha que indica la postal, en España los estudiantes normalmente están preparando los exámenes del segundo trimestre. Cuénteles que en España este es el trimestre escolar más largo, entre el período de Navidad y Semana Santa, y que en algunos colegios se aprovechan las vacaciones de Semana Santa para realizar intercambios con otros colegios de fuera de España. Pregúnteles si a ellos también les gustaría hacer intercambios. ¿Cómo se presentarían ante un nuevo amigo de otro país?

Llame la atención de los alumnos al modelo de la forma de escribir la dirección postal en español en la pizarra.

- 29 Este ejercicio es de comprensión lectora. Se trata de que asimilen la lectura utilizando la información que han ido recibiendo desde el principio de la lección.

- 30 Se trata de que discriminen vocablos o que delimiten su uso dependiendo del contexto. Por ejemplo, es más adecuado relacionar *Adiós* con *Hasta pronto* que relacionarlo con *Hasta luego*. *Hasta luego* es una despedida muy habitual, se suele decir varias veces al día. Si se dice *Hasta pronto* se supone que, en un principio, no se va a volver a ver a esa persona. En el ejercicio hay dos expresiones: *Encantada* y *Hasta luego*, que no se corresponden con ningún elemento de la otra columna. Se trata de que vean por qué no.

Invente situaciones para que los estudiantes puedan decidir qué expresión emplear en cada caso.

31 Esta actividad se realiza en parejas – se revisa la comprensión del texto y se trabajan interrogativos aprendidos en esta unidad.

32 En parejas los alumnos representan la escena del encuentro de Paloma y Alexander.

33 El ejercicio de traducción al español de la presentación de Alexander para su blog. Tiene forma de una carta y sirve para practicar la expresión escrita.

Sugerencia Puede ofrecer a los alumnos que escriban su propia presentación para el blog en español.

34 La sección de expresión oral se inicia con un ejercicio en el que los alumnos contestarán en voz alta, de forma dirigida, a las preguntas del Libro del Alumno.

Sugerencia Puede ampliar la actividad cambiando las preguntas, de modo que, al responder, practiquen con los pronombres de sujeto. Por ejemplo, pregunte a uno de ellos: *¿Cómo se llama tu compañero?*, para que él pueda responder *Él se llama X*.

35 Ahora, en parejas, se preguntarán entre ellos siguiendo el orden de la ficha de trabajo. Las preguntas les resultarán sencillas por la frecuencia con que han aparecido: *¿Cómo te llamas?*, *¿Cómo te apellidas?*, *¿Cuántos años tienes?*, *¿Dónde vives?*, *¿En qué número?*, *¿En qué ciudad?*, *¿Cuál es tu teléfono?*. Antes de iniciar la actividad asegúrese de que han entendido bien lo que deben hacer.

36 Llegados a este punto, los alumnos pueden expresar con cierta soltura varios tipos de presentaciones. Las viñetas contextualizan posibles formas de saludar o despedirse.

Puede sugerir representaciones en clase o plantearlo en forma de juego: en español, dígales *Adiós*; ellos tendrán que levantarse e irse. Se dice: *¿Qué tal estás?*, ellos se saludarán entre sí dándose, por ejemplo, la mano.

Esta sección le servirá para valorar si los alumnos han asimilado el léxico y las estructuras gramaticales aprendidas.

37 Para fijar el vocabulario, ponga la grabación parando en cada palabra para que les dé tiempo a escribir. Deles una segunda oportunidad si no han entendido todas las palabras. Al final, un alumno las escribirá en la pizarra según las vaya escuchando. Corrija sus errores para que el resto de la clase tome nota.

38 El ejercicio los animará, ya que se pone en práctica lo aprendido de forma lúdica. Escriba en papeles el nombre del mobiliario de la clase, diferentes expresiones y números, etc., y repártalos entre los alumnos.

Intente que pregunten siempre en español, pues el deseo de adivinar antepondrá a la necesidad de hablar en español.

Divida la clase en grupos de cuatro o cinco alumnos, en función del número de alumnos que tenga en el aula (pueden formarse hasta diez grupos de cuatro). Reparta una ficha a cada grupo. En cada ficha hay escrita una palabra o una expresión, el nombre de un objeto, etc. Se trata de que, entre

ellos, realicen una batería de preguntas (del tipo que las que se indican en el Libro del Alumno) para tratar de averiguar qué pone en la ficha del equipo contrario.

Sugerencia Aproveche para introducir los ordinales; los necesitarán para preguntar *¿La primera letra es la ...?*. En el **Apéndice gramatical** encontrará la lista de los ordinales.

39 Con este ejercicio de dictado los alumnos podrán discriminar (различать) sonidos y practicar la comprensión oral y la expresión escrita.

Sugerencia Para aprovechar al máximo la actividad, puede pedirles que señalen en el dictado las palabras en singular o en plural, masculinas o femeninas, o bien que marquen los verbos y escriban frases con ellos utilizando otras personas.

40 Anímelos a trabajar en parejas. Se trata de que reconozcan los objetos y los relacionen con sus nombres. Esta sección sirve para practicar y repasar de forma lúdica los contenidos de la lección.

41 Empezamos esta actividad recordando algunos nombres de objetos que se pueden encontrar en la clase. Anímelos a recordar y ampliar este campo léxico.

42 El trabalenguas está pensado para que oigan y practiquen la pronunciación de las vocales. Ponga la grabación una vez. Después léalo en voz alta. Al final, pida que lo lean individualmente o todos a la vez.

43 Se trata en este caso de ordenar las letras para formar palabras que han aprendido en la lección.

44 Léales los refranes en voz alta. Explíqueles lo que quieren decir para que ellos sean capaces de decidir qué leyenda se corresponde con cada dibujo.

Sugerencia Para aprovechar al máximo la actividad, puede hacer preguntas a los alumnos con el léxico de los refranes:
– En mi casa entra el sol. Y en tu casa, ¿entra el sol? ... (Sí, en mi casa entra el sol) ...
– ¿Entra el sol en nuestra clase ahora? ...
– ¿Entra el médico en nuestra clase? ...

45 Esta última página le sirve al alumno de recapitulación y autoevaluación. Las preguntas son muy dirigidas e individualizadas. El objetivo de esta actividad es saber si son capaces de reconocer nocionalmente los distintos pronombres de sujeto.

46 Esta actividad, planteada como juego en el que gana el alumno que responda más rápidamente y de forma correcta a las preguntas, sirve para repasar los contenidos funcionales, gramaticales, léxicos y ortográficos fundamentales de la lección: fórmulas de saludo y despedida, verbos, numerales, léxico relacionado con la clase, etc.

- 47 La palabra intrusa sirve para que discriminen el léxico. Si han entendido el significado de todas las palabras no les será difícil realizar el ejercicio.

Sugerencia

Para aprovechar al máximo la actividad, puede pedir a los alumnos que hagan sus propias líneas de palabras con una palabra intrusa según el modelo del ejercicio.

- 48 Con este ejercicio se practican los interrogativos que los alumnos han utilizado en repetidas ocasiones a través de estructuras de presentación, entre otras. Ahora deberán ser capaces de colocarlos ya sin problema donde corresponda.

Hacemos un proyecto

Terminamos la unidad con una actividad de proyecto de grupo. Sería útil elaborar una página o un blog de grupo en español con las presentaciones de todos los alumnos.

Con cada unidad el blog va a desarrollarse, ampliándose con nueva información.

El grupo va a llevar el blog a lo largo de todo el curso y añadir materiales de cada unidad. Este blog colectivo sirve de una herramienta comunicativa que, por una parte, puede motivar a los alumnos a la comunicación en español y, por otra parte, da la posibilidad de establecer vínculos reales con los colegios hispanohablantes, porque todos los centros españoles tienen sus blogs oficiales que se puede encontrar a través de las páginas de las Consejerías de Educación locales.

2 Mi casa

CONTENIDOS

FUNCIONALES: Describir la vivienda y sus habitaciones
Expresar existencia
Situar en el espacio

GRAMATICALES: Género y número de los adjetivos
Preposiciones y expresiones de lugar
Hay/está(n)

LÉXICOS: Partes de la casa
Muebles y enseres de la casa
Adjetivos para la descripción de objetos

ORTOGRÁFICOS Y FONÉTICOS: La c. Las vocales

- 1 Comience por leer en voz alta el pequeño diálogo entre los chicos. Después, escriba en el centro de la pizarra la palabra *casa* y ayúdese de los dibujos y las etiquetas para añadir el resto del vocabulario de la actividad. Asegúrese de que los alumnos lo van entendiendo. Vuelva a leer el diálogo y pida a los alumnos que vayan señalando las imágenes que corresponden al vocabulario. A continuación, pídale a dos de ellos que lo lean en voz alta.
- 2 Los alumnos no deben tener problemas para realizar esta actividad si la anterior se ha trabajado de manera exhaustiva, es decir, utilizando las imágenes para poner en la pizarra en mayor número posible de palabras relacionadas con el tema de la unidad. Si aun así percibiera dificultades, pídale que utilicen el glosario o aclare usted las dudas que surjan.
- 3 En esta actividad se introduce el modelo con el verbo *haber* que describe la existencia de objetos.
- 4 En esta actividad se introduce el modelo con el verbo *estar* que describe la situación de objetos y las expresiones de lugar.
- 5 Se refuerzan los contenidos funcionales de la lección en el estilo dialogado.
- 6 En esta actividad se trabaja el verbo *tener* en la descripción de la situación de objetos.

- 7 El objetivo de esta actividad es trabajar el uso del artículo indeterminado después del verbo *hay*. Explique a los alumnos la omisión del artículo indeterminado en plural del apartado *¿Sabes?*
- 8 El objetivo de esta actividad es reforzar el léxico de clase y los colores.
- 9 A partir del dibujo, los alumnos construyen frases describiendo y situando los objetos que en él aparecen. Escriba en la pizarra las frases, que los alumnos irán diciendo por turnos, de manera que el resultado sea una descripción de la habitación de Carmen realizada de forma colectiva.
- 10 Pase la grabación para que los alumnos decidan en un primer momento qué descripción corresponde a cada casa. La primera vez que escuchen la audición es aconsejable que los alumnos tapen el texto. A continuación, puede preguntar si alguno sabe la respuesta. Después vuelva a poner la grabación, pero esta vez permítales leer el texto. Ahora ya pueden contestar. Asegúrese de que la respuesta es correcta y pídale que hagan la segunda parte del ejercicio, es decir, asociar cada casa a su plano. Para ello, deben fijarse en el número de habitaciones de cada casa y en los elementos que las diferencian.
- 11 Los alumnos deben contestar a las preguntas a partir de los textos de la actividad anterior. Se dan los verbos al principio de cada respuesta para facilitarles el trabajo, puesto que, aunque se ha introducido ya su uso, no se ha explicado en profundidad. Puede hacer alusión aquí al género del adjetivo, pues en el texto han aparecido algunos: *grande, pequeño*.
- 12 Los alumnos deben marcar en este ejercicio los objetos que aparecen en los dibujos de la actividad 1. Se pretende afianzar y ampliar el léxico con el que se inicia la lección.
- 13 Después de leer el texto los alumnos completarán la tabla. Explíqueles, si fuera necesario, qué deben poner en cada una de las tres columnas. Es el momento de explicar el uso de *hay/está(n)* basándose en los ejemplos que aparecen en el texto. Remítalos, si lo cree necesario, al **Apéndice gramatical**.

Sugerencia

Puede ampliar la actividad proponiendo a los alumnos que intenten adivinar cómo es el dormitorio de su profesor. De este modo se practicarán de forma oral las estructuras del *¿Sabes?*.

- 14 Siguiendo el modelo del texto anterior, pídale que escriban una breve descripción de su habitación. Los verbos ya se dan, de modo que solo tendrán que utilizar el léxico aprendido.
- 15 Los alumnos tienen que escribir frases a partir del dibujo de la habitación de Isabel. Se trata de que empiecen a practicar las expresiones de lugar que se han visto en la actividad 4 y de que utilicen el verbo *estar* para situar en el espacio. Deberá ampliar el repertorio de expresiones y señalar las equivalencias que estime necesarias, como, por ejemplo, *encima de = sobre*. Puede proponerles que realicen esta actividad en parejas. Pídale que escriban el máximo número de frases utilizando el vocabulario que han aprendido.

Llame su atención sobre el uso del verbo en tercera persona singular o plural concordando con el sujeto.

- 16 El objetivo de esta actividad es que los alumnos reconozcan el vocabulario al escucharlo y que numeren las fotografías de acuerdo con la audición.

Sugerencia También puede aprovecharse para repasar el léxico relacionado con el mobiliario y los objetos de la casa pidiéndoles, por ejemplo, que traduzcan al ruso las palabras que aparecen en el ejercicio o que hagan una frase con cada una de ellas.

- 17 Con esta actividad se introduce el léxico básico de colores. Las palabras se definen con su propia representación gráfica; no obstante, asegúrese de que todos los alumnos entienden su significado. Para ello, pídale que ejemplifiquen con algún objeto que sea de tal o cual color. También puede poner usted mismo los ejemplos antes de realizar la actividad. Aproveche el *¿Sabes?* para explicar ahora el género de los adjetivos. Puede remitir a los alumnos al **Apéndice gramatical**.

- 18 A partir de los dos usos de *ser* y *estar* que los alumnos han practicado aisladamente, proponemos ahora una actividad donde se combinen ambos verbos. Además, se utiliza de manera significativa el vocabulario que están aprendiendo.

- 19 En la primera actividad de esta sección se trata de discriminar dos sonidos que, a priori, no presentan dificultad: [k] y [θ]. Sin embargo, el objetivo del ejercicio es que los alumnos perciban que una misma letra, la **c**, posee en español dos realizaciones fónicas distintas según la vocal que la acompañe. Pídale que lean las palabras en el orden en que aparecen en su Libro y vaya escribiéndolas en la columna que corresponda según el sonido que contengan. Con estas palabras como ejemplo, explique la regla que aparece en el *¿Sabes?*

- 20 Los alumnos escuchan diez palabras que deben escribir poniendo en práctica la regla que han aprendido en la actividad anterior. Después, pídale que las lean en voz alta y compruebe así que saben pronunciarlas correctamente.

- 21 Esta actividad tiene como objetivo insistir sobre la pronunciación de las vocales en español. Explique a los alumnos cómo pronunciar las cinco vocales españolas haciendo hincapié en la colocación del aparato articulatorio, especialmente de los labios y la cavidad bucal, y haga que las repitan tantas veces como sea necesario. Aunque parezca un ejercicio sencillo, los alumnos pueden tener dificultades al pronunciar las vocales españolas si estas no se corresponden exactamente con las de su lengua materna.

- 22 Deben escribir palabras que conozcan y contengan el máximo número de vocales posible. Después, en parejas, practicarán la pronunciación de estas vocales dictándose las uno a otro.

- 23 En esta actividad se presentan pequeños anuncios de oferta inmobiliaria. En los textos se introduce nuevo léxico que puede entenderse con la ayuda de las imágenes. Lea usted los anuncios y después pida a los alumnos que los lean en voz alta. A continuación, deben relacionar las fotos y los textos. Aclare el vocabulario que pueda presentar problemas.

- 24 Se trata de afianzar el vocabulario nuevo introducido en la actividad anterior.
- 25 Los alumnos deben corregir las frases teniendo en cuenta el contenido de los anuncios de la actividad con que comienza la sección.
- 26 Tomando de nuevo como referencia los anuncios de la actividad 23, los alumnos escribirán pequeños textos utilizando los verbos *ser*, *haber* y *estar* para poner en práctica lo aprendido.
- 27 El objetivo de esta actividad es reforzar los modelos de la descripción de la vivienda de esta lección: en cada parte se trabaja un verbo – *hay*, *estar*, *ser*.
- 28 Los alumnos hacen minidiálogos para fijar los contenidos de la unidad.

● Hacemos un proyecto

● Se propone una tarea que explora de manera didáctica las experiencias de la vida cotidiana. Los alumnos pueden hacerla en parejas. Al final puede organizar un concurso de anuncios.

- 29 Los alumnos hablarán de los objetos que hay en sus mochilas. Antes de hacerlo, y a modo de ejemplo, muéstreles y nombre algunas de las cosas que hay en su bolso o cartera.
- 30 A partir del conocido cuadro de Van Gogh, los alumnos construyen frases describiendo y situando los objetos que en él aparecen. Escriba en la pizarra las frases, que los alumnos irán diciendo por turnos, de manera que el resultado sea una descripción de la habitación del pintor realizada de forma colectiva.
- 31 Esta actividad lúdica es una versión del conocido juego del “Veo, veo” o de las adivinanzas. Sería interesante realizarla con el conjunto de la clase, de forma que todos los alumnos se impliquen en ella.
- 32 Los alumnos, en parejas, tienen que preguntarse por las cosas que hay en el dibujo de la habitación, dónde están y cómo son, y escribir las respuestas.
- 33 Trabaje la imagen antes de empezar con la audición. Se trata de que los alumnos coloquen en el escenario los muebles y objetos según las indicaciones que van a oír por parte de un director de teatro. Lo importante es que los alumnos reconozcan en la audición las expresiones para situar en el espacio que han aprendido.
- 34 Se trata ahora de que los alumnos trabajen el vocabulario de la unidad asociando los muebles y objetos de la casa con las habitaciones donde suelen encontrarse.
- 35 Esta actividad semicontrolada tiene como objetivo que los alumnos pongan en práctica los contenidos léxicos, funcionales y gramaticales formando frases.

- 36 Para realizar esta actividad puede pedir a los alumnos que trabajen por parejas y que colaboren para completar las palabras. La actividad se puede plantear como un juego en el que gana la pareja que antes complete todas las palabras.
- 37 Continuamos con el juego de las diferencias: los alumnos tendrán que escribir frases a partir de las diferencias que hayan encontrado.
- 38 Repaso del léxico de la lección.
- 39 Explique a los alumnos que no solo tienen que completar el texto con los verbos adecuados en cada caso, sino que además deben utilizarlos en la persona y número correspondientes.
- 40 Buscando la palabra intrusa se repasará el vocabulario trabajado en la unidad.
- 41 Se trata ahora de relacionar las dos columnas formando pares de palabras de significado contrario o que se opongan en términos nocionales.
- 42 Para terminar, se incluye una actividad de completar frases que hará que los alumnos recuerden de forma lúdica el léxico tratado en la lección.

3 El cumpleaños de la abuela

CONTENIDOS

FUNCIONALES: Expresar relaciones familiares y hablar de los miembros de la familia
Descripción física de las personas

GRAMATICALES: Adjetivos y pronombres posesivos
Adjetivos para la descripción de personas
Adjetivos y pronombres demostrativos

LÉXICOS: Relaciones de parentesco
Estado civil
Fiestas y celebraciones
Los meses del año

ORTOGRÁFICOS Y FONÉTICOS: La **g** y la **j**

- 1 El objetivo de esta actividad es el de contextualizar los contenidos léxicos y funcionales de la unidad.
Escriba en la pizarra la palabra *familia* y asegúrese de que los alumnos la entienden. A continuación, lea el texto en donde Julio presenta a su familia y señale en el dibujo las palabras nuevas que van apareciendo. Vuelva a leerlo y pida a algún alumno que lo lea después de usted. Luego, escriba en la pizarra las palabras más relevantes: *abuela*, *bigote*, *guapa*, *rubia*, etc., y pida a los alumnos que las escriban en sus cuadernos y las expliquen con sus propias palabras.
- 2 En esta actividad se trabaja con el léxico introducido en el ejercicio anterior. Los alumnos deben completar las frases con el vocabulario del recuadro y teniendo en cuenta el texto de la actividad 1. Puede pedirles que trabajen en parejas para realizarla.
Corrija el ejercicio con toda la clase y asegúrese de que todos los alumnos han entendido este vocabulario básico.
- 3 El objetivo de esta actividad es introducir y practicar el uso de los demostrativos cuando se presenta a alguien. Para realizarla, debe pedir a los alumnos en la sesión anterior que traigan a clase una foto de su familia.
Dirija su atención hacia los cambios morfológicos de los demostrativos, que concuerdan con el nombre al que sustituyen, según se señala en los ejemplos del *¿Sabes?*. En el **Apéndice gramatical** se recogen todas las formas de los demostrativos, que se irán introduciendo poco a poco, y la explicación de su uso.

Una vez que los alumnos han realizado por escrito la presentación de su familia, pídeles que la presenten oralmente a sus compañeros.

Sugerencia Comience la actividad presentando usted mismo a su familia.

- 4 Esta actividad desarrolla el hábito de la expresión oral en forma dialogada trabajando el léxico de la familia.
- 5 Los alumnos van a practicar ahora de manera contextualizada el vocabulario que han aprendido en el bloque anterior de actividades. Después de completar su árbol genealógico, tienen que escribir sobre él.
En esta actividad se introduce un nuevo contenido gramatical: los posesivos antepuestos a sustantivos que los determinan. En este momento de la lección solo se trabajan los posesivos referidos a un solo poseedor; los referidos a varios poseedores se practican más adelante y se recogen en el **Apéndice gramatical**.
En la primera parte del ejercicio cada alumno escribe sobre su propia familia utilizando los posesivos de primera persona. En la segunda parte, a partir del árbol de su compañero, deberá escribir los nombres de su familia utilizando los posesivos de tercera persona.
- 6 El objetivo de esta actividad es reforzar el léxico de la familia y de la descripción física en minidiálogos.
- 7 En esta actividad se introduce y se practica la formación del género masculino (femenino) y del número singular (plural) de los pronombres demostrativos.
- 8 En esta actividad se practica el léxico relacionado con la descripción física. Para ello se retoman los personajes con los que se ha trabajado al hablar de la familia de Julio, pero centrándonos en esta ocasión en su descripción física.
Deje a los alumnos unos minutos para que lean las descripciones de los personajes. Después léalas usted e intente explicar mediante gestos las palabras nuevas: *alto*, *bajo*, *moreno*, etc. Si lo estima conveniente, muéstreles fotos de personajes conocidos que ejemplifiquen el léxico nuevo. Por último, deberán asociar las descripciones con los personajes correspondientes.
Puede remitir a los alumnos al **Apéndice gramatical** con el fin de que vayan sistematizando las expresiones para la descripción de personas y para ampliar el léxico.
- 9 Seguimos reforzando la descripción física de forma amena a través de la observación del dibujo de Don Quijote y Sancho Panza y de la utilización de los adjetivos de significado contrario.
- 10 Además de la práctica de la descripción física los alumnos aprenden los nombres de los famosos escritores y poetas de habla hispana.
- 11 Con esta actividad se podrá comprobar si los estudiantes han entendido el vocabulario y las estructuras presentados en el ejercicio 8. Pídeles que completen las frases individualmente o en grupos y corrija con toda la clase.
- 12 Seguimos ampliando los conocimientos socioculturales y reforzamos el léxico de fechas y meses.

- 13 En esta actividad se presentan dos ámbitos léxicos: el de los meses del año y el de las celebraciones familiares, que enlaza con la presentación de la unidad.

Se introduce aquí la forma y el uso de los posesivos cuando van precedidos de un determinante artículo. Ponga algunos ejemplos en la pizarra antes de comenzar. En el *¿Sabes?* solo se han incluido los posesivos en singular; sin embargo, en el **Apéndice gramatical** aparece el cuadro completo de los posesivos.

Resultará oportuno dar aquí alguna información cultural relativa a las celebraciones familiares en España, como la del santo u onomástica, que no existe en otros países. Sin embargo, la celebración del santo es algo tradicional que se va perdiendo para dejar lugar a la del cumpleaños. Además, actualmente empiezan a darse nombres que no existen en el santoral español.

Comente que el Día del Padre y de la Madre son celebraciones bastante modernas y con un origen comercial cuyas fechas no coinciden necesariamente en todos los países. Pregúnteles a los alumnos cuándo se celebran en Rusia y en qué consisten básicamente estas celebraciones.

Sugerencia

Por grupos, los alumnos pueden confeccionar un calendario con las fechas de cumpleaños de toda la clase.

- 14 Se trata ahora de que los alumnos relacionen las frases de las dos columnas observando la relación comunicativa que se establece entre los posesivos que acompañan a un sustantivo y los que lo sustituyen para cada uno de los casos.

- 15 El objetivo de esta actividad es que los alumnos practiquen el léxico que están aprendiendo. La actividad consta de dos partes.

En un primer momento se realizará una comprensión oral sobre los miembros de la familia de Julio. Advierta a los alumnos de que en la grabación se habla de otros miembros de la familia que todavía no conocen. Pídales que escriban los nombres de todos los que oigan; para ello ponga la grabación dos veces.

Una vez que han escrito todos los nombres, vuelva a poner el CD al menos dos veces y pídale que completen el árbol genealógico. Para corregir el ejercicio, dibuje en la pizarra el árbol de la familia y pida a los alumnos que le ayuden a completarlo. También puede dejar que lean la transcripción de la audición y comprueben si lo han hecho correctamente.

- 16 Pida a los alumnos que completen las frases con las palabras del recuadro. El objetivo es introducir algunas palabras nuevas como *cuñado/a*. Antes de realizar el ejercicio, explique en español el significado de estas palabras. Por ejemplo: *Mi cuñada es la mujer de mi hermano o mi primo es el hijo de mis tíos.*

Además, indíqueles el significado de *verno* y *nuera* con ejemplos referidos a la viñeta de la actividad 1: *Soledad es la nuera de María.*

- 17 Con esta actividad se insiste en el léxico de la familia y se amplía con palabras nuevas. Se pretende que los alumnos deduzcan el significado de las palabras por el contexto de las frases que tienen que leer.

Después, centre su atención en las expresiones del recuadro. Para practicar estas expresiones puede pedir a los alumnos que digan ejemplos de personajes conocidos que están casados, solteros o viudos, o volver a utilizar a la familia de Julio.

18 El objetivo de esta actividad es que los alumnos practiquen las fechas. Si el alumno tiene dificultades con el nombre de la fiesta, ayúdele aportándole los elementos necesarios para expresarlo en español.

19 Se va a trabajar ahora con el léxico de familia y las relaciones familiares. La actividad se plantea como un intercambio comunicativo en el que cada uno de los alumnos posee la información que le falta al compañero, siguiendo la técnica conocida como “vacío de información”. Para llevarla a cabo es muy importante que los alumnos no miren el árbol genealógico de su pareja. El objetivo es que pregunten sobre la familia de Pilar para completar cada uno su árbol. Al final de la actividad se puede plantear una puesta en común con toda la clase.

20 Se trata de una actividad para practicar oralmente, en un contexto comunicativo, los demostrativos y los posesivos. Para prepararla, pida a los alumnos que traigan algún objeto de casa; la actividad tendrá así bases reales y no se limitará a los objetos que tienen habitualmente en clase. Si es necesario, pueden consultar la información sobre los demostrativos y los posesivos contenida en el **Apéndice gramatical** de su Libro.

21 Para comenzar la sección de práctica global se propone un ejercicio para practicar la descripción física de una manera totalmente libre, es decir, los alumnos mismos deciden a quién quieren describir. Además, se contextualiza dentro de un ámbito que suele ser muy motivador para los chicos, que es el de la música y sus cantantes preferidos.

Sugerencia

La actividad puede realizarse por equipos, que prepararán carteles para exponérselos a los compañeros. Una vez confeccionado el trabajo, cada equipo presenta el grupo de música que ha elegido y describe a sus componentes. Recuérdeles que deben utilizar los demostrativos para introducir las descripciones.

22 En esta ocasión se practica la descripción física a través de los dibujos. Se puede trabajar en parejas o en pequeños grupos y se trata de recordar los verbos específicos para cada tipo de descripción. Insista en la diferencia entre *tener* y *llevar*.

Sugerencia

Esta actividad se puede ampliar llevando a clase una serie de fotos y repartiéndolas entre los diferentes grupos o colgándolas en un lugar visible del aula para que, entre todos, describan a las personas que aparecen en ellas.

23 Para realizar esta actividad en que se trabaja con fechas y fiestas, los alumnos tienen que obtener información dirigiéndose a los compañeros y usted. La pueden realizar en parejas o en pequeños grupos.

Sugerencia

Si el grupo no es demasiado numeroso, propóngales que circulen por el aula y que se pregunten unos a otros libremente hasta responder a todas las preguntas. También puede plantear la actividad dándoles un tiempo límite para que resulte más motivador.

24 El objetivo de esta actividad es que los alumnos discriminen, en primer lugar, los sonidos [g] y [x]. El problema que se plantea, tanto para hablantes no nativos como para hablantes nativos de español, es sobre todo de ortografía, pues existe una

coincidencia fonética entre **ge**, **gi** y **je**, **ji**. Se trata de que los alumnos asocien los sonidos a cada una de sus posibles grafías.

- 25 1. Con esta actividad se trata de que los alumnos se den cuenta de que una misma letra, la **g**, puede tener dos realizaciones fonéticas dependiendo de la vocal que la acompañe. Así, cuando va seguida de **a**, **o**, **u** se pronuncia [g], pero si va seguida de **e/i** se pronuncia [x].
2. En la segunda parte del ejercicio se introduce la **g** seguida de **ue/ui**. Hágalos ver que en este caso el sonido es [g] y que la **u** no se pronuncia. Tampoco tratamos aquí la diéresis, que se verá más adelante.
3. Asegúrese de que los alumnos completan bien la regla corrigiéndola en la pizarra.
- 26 1. Se trabaja ahora con la letra **j**, cuya realización fonética coincide con la de la **g** cuando esta última va seguida de **e/i**.
2. Señale a sus alumnos que, a diferencia de lo que ocurre con la **g**, la **j** siempre se pronuncia de la misma manera (sonido fuerte), independientemente de la vocal que la acompañe.
- 27 Con el dictado se pretende que los alumnos pongan en práctica las reglas que han aprendido. Tenga en cuenta que pueden resultar problemáticas las palabras que contienen el sonido [x] + **e** y [x] + **i**, puesto que los alumnos no sabrán si escribirlas con **g** o con **j**. Al corregir el ejercicio, dígalos que es lógico que duden y que, de momento, tienen que aprender cuáles se escriben con **g** y cuáles con **j**. Este mismo problema ortográfico surgirá con la **h** y con la **b/v** más adelante.

Sugerencia

Para corregir el ejercicio, reproduzca la tabla del Libro del Alumno en la pizarra y pida a los alumnos que le ayuden a completarla.

- 28 Los alumnos escriben invitaciones practicando la expresión escrita.
- 29 Esta actividad desarrolla el hábito de expresión oral en forma dialogada. Primero, los alumnos leen el diálogo y después invitan a la fiesta de cumpleaños a sus compañeros.
- 30 Una actividad de revisión de la comprensión lectora.
- 31 Proponemos una actividad de lectura compuesta de varias tarjetas de felicitación con motivo del día de cumpleaños, que servirán de modelo para las actividades escritas.
- 32 En esta actividad se dan otros modelos de la tarjeta de felicitación.
- 33 El objetivo de esta actividad es desarrollar la expresión escrita. Se aprende a escribir la tarjeta de felicitación.
- 34 Una actividad lúdica, en que se aprende la canción tradicional con la felicitación.
- 35 Empezamos a repasar los contenidos de la unidad con un crucigrama con el que se retoma el léxico de la familia y se contribuye a su fijación de forma lúdica.

- 36 Con el mismo objetivo que en la actividad anterior, pero en este caso con adjetivos que se utilizan para la descripción física de personas, los alumnos tienen que ordenar las letras para encontrar la palabra escondida.

Sugerencia Puede plantear la actividad en grupos dándoles un tiempo límite para realizarla. Gana el equipo que encuentre antes todas las palabras.

- 37 Se cierra la sección con una actividad de repaso que engloba varios de los contenidos gramaticales y funcionales vistos en la unidad. Se trata de encontrar el orden correcto de las frases que se proponen.

Hacemos un proyecto

Se propone una tarea que explora de manera didáctica las experiencias de la vida cotidiana. La segunda parte debe realizarse en grupo. Se puede ampliar el proyecto celebrando un concurso de tarjetas de felicitación.

- 38 Con esta actividad se evalúa si los alumnos manejan con seguridad el léxico relacionado con la familia que se ha practicado en la unidad. Para realizarla, deberán relacionar las palabras con su definición.

- 39 A continuación, pasamos a la práctica gramatical de los posesivos antepuestos a sustantivos con un ejercicio de completar frases.

- 40 En esta ocasión se trata de formar frases gramaticalmente correctas teniendo en cuenta las concordancias de los elementos de cada grupo. Se practican y repasan aquí aspectos léxicos y gramaticales vistos a lo largo de la unidad.

- 41 Para terminar, se repasarán los contenidos fonéticos y ortográficos con un ejercicio en el que los alumnos deberán leer y clasificar palabras que contienen las grafías **g + a, o, u/ue, ui** (sonido suave [g]) y **g + e, i/j + a, e, i, o, u** (sonido fuerte [x]).

Pida que redacten en casa cinco o seis líneas sobre una de las fiestas que aparecen en la sección *Tu lectura*.

4 Un día normal y corriente

CONTENIDOS

FUNCIONALES: Hablar de acciones habituales
Preguntar y decir la hora
Expresar la frecuencia con la que haces las cosas

GRAMATICALES: Presente de Indicativo regular e irregular
Verbo *soler*

LÉXICOS: Los días de la semana
Las asignaturas
Los medios de transporte
Las tareas del hogar

ORTOGRÁFICOS Y FONÉTICOS: La *r* y la *rr*
Sílabas tónicas y átonas

1 El objetivo de esta actividad es presentar los contenidos gramaticales, léxicos y funcionales de la lección a través de las acciones cotidianas que realiza el personaje representado en las viñetas.

Asegúrese de que los alumnos entienden la leyenda que acompaña a cada dibujo. Léalo usted primero y, a medida que lo va haciendo, escriba en la pizarra los verbos que aparecen y que los alumnos aún no conocen.

Una vez que los alumnos hayan comprendido y fijado la función comunicativa contemplada en esta actividad, indíqueles que señalen en el texto aquellas expresiones de tiempo que aparecen (*las siete y cuarto, las ocho menos cuarto, etc.*), de esta manera las irán fijando y se familiarizarán con ellas.

De modo general, la función contemplada en esta unidad de *hablar de lo que haces habitualmente* da pie a prácticas de carácter intercultural, dado que los horarios en España no siempre coinciden con los de otros países.

2 Con este ejercicio se pretende que los alumnos centren su atención en las expresiones de frecuencia que aparecen en los textos de la actividad 1.

Corrija escribiendo en la pizarra las respuestas de los alumnos. Puede ordenar las expresiones en la pizarra en tres columnas distintas. En la primera escribirá *por la mañana* y añadirá *por la tarde* y *por la noche*; en la siguiente escribirá *después, más tarde* y puede añadir *antes*. En una tercera columna puede escribir las expresiones de frecuencia del texto: *casi siempre, siempre* y *todos los días*.

– Una vez terminado este ejercicio pida a los alumnos que realicen la segunda parte del mismo ordenando las expresiones del recuadro del vocabulario de lo más frecuente (*siempre*) a lo menos frecuente (*nunca*).

- 3 El objetivo de esta actividad es introducir y practicar los modelos para comunicar la hora en español.

Sugerencia

Es necesario explicar a los alumnos que aunque coloquialmente se usa el modelo de 12 horas y se dice *las 3 y media de la tarde o de la mañana* en una situación formal (en un aeropuerto o una estación de tren) se emplea la forma *las quince treinta* (de 24 horas).

- 4 Con esta actividad en parejas se practica el léxico de hora y los verbos que denominan las acciones cotidianas.

- 5 A partir de este ejercicio empezamos la práctica del léxico de frecuencia y de los modelos para describir el horario del día y las acciones habituales. Además, empieza la introducción de los contenidos gramaticales de la unidad – el Presente de Indicativo. En este ejercicio los alumnos trabajan las formas de la primera persona singular del Presente de Indicativo, que fueron introducidas en la primera página de la lección.

- 6 Se analizan las leyendas de los dibujos en la página 54. El profesor escribe en la pizarra la forma de la 3ª persona singular de los verbos que figuran en la viñeta: *se levanta, se ducha, desayuna, va, llega, empiezan*, que los alumnos utilizarán en la primera parte del ejercicio. En la segunda parte, hablando de su propio horario, al lado de las formas de la 3ª persona es necesario presentar las formas correspondientes de la 1ª persona: *me levanto, me ducho, desayuno, voy, llego, empiezo*. Puede incluir solo los verbos con la terminación **-ar** o añadir las formas de los verbos *sol*er y *salir*.

Sugerencia

Partiendo de los verbos empleados en la actividad, el profesor puede empezar la introducción de las formas del Presente de Indicativo, explicando la formación de la 1ª y la 3ª personas singular.

- 7 Se practican las formas de la 3ª persona singular y plural con el léxico relacionado con las acciones habituales. Para llevar a cabo la actividad usted puede escribir en la pizarra, en un orden distinto al de las imágenes, los verbos que los alumnos han de escribir en el lugar correspondiente: *comer, jugar, merendar, estudiar, hacer los deberes, cenar, acostarse*. Explique el significado de los verbos ayudándose de los dibujos o pida a los alumnos que utilicen el diccionario.

Después, basándose en el apartado *¿Sabes?* que introduce la formación del Presente de Indicativo los alumnos deberán decir qué hace Susana en cada dibujo: *Susana come, juega ..., Susana y sus amigos meriendan, Susana y sus padres cenan ...*

- 8 A partir de este ejercicio se presentan y practican las formas del Presente de Indicativo. Los verbos que aparecen son regulares; por tanto los alumnos deben ser capaces de relacionar las dos columnas deduciendo a partir del *¿Sabes?* la persona a que corresponde cada una de las formas verbales que se proponen.

En este momento es importante hacer ver a los alumnos el mecanismo de conjugación del Presente de Indicativo de los verbos regulares. Explique la existencia de las tres conjugaciones y señale que para conjugar un verbo deben quitar la desinencia del infinitivo y añadir a la raíz verbal las terminaciones que correspondan en cada caso.

Sugerencia

Proponga un verbo en infinitivo y una persona (*hablar, yo*). Por turno, cada alumno deberá conjugar el verbo en la persona que corresponda.

- Los alumnos deben completar el segundo *¿Sabes?*. El objetivo es presentar tres modelos de verbos que diptongan una vocal de la raíz en todas las personas del presente excepto en la 1.^a y 2.^a del plural. Antes de pedir a los alumnos que realicen el ejercicio conjugue en la pizarra del verbos *jugar, acostarse y merendar*; utilice un color diferente para las vocales que diptongan. Debajo de cada verbo puede añadir el infinitivo de otros que se comportan de la misma manera que los propuestos en el ejercicio. En el **Apéndice gramatical** encontrará más ejemplos de este tipo de verbos.

Es importante señalar aquí la existencia de verbos que se conjugan con un pronombre, tales como *acostarse*. Explique a sus alumnos los pronombres que corresponden a cada persona y proporcíóneles ejemplos de verbos de este tipo (*levantarse, ducharse, etc.*).

Es necesario recurrir a la comparación con los verbos idénticos en ruso y llamar la atención de los alumnos a la diferencia en la conjugación del pronombre reflexivo **se** – **ся**. Es cómodo hacer esta comparación partiendo del verbo *despertarse* – *просыпаться* como ejemplo. Es importante que los alumnos tengan (escrita en la pizarra o en forma de un cartel) la tabla completa de su conjugación en español y en ruso: despertar-**se** – **просыпаться**: **me** despierto – (я) **просыпаюсь**; **te** despiertas – (ты) **просыпаешься**; **se** despierta – (он) **просыпается**; **nos** despertamos – (мы) **просыпаемся**; **os** despertáis – (вы) **просыпаетесь**; **se** despiertan – (они) **просыпаются**. Los alumnos deberán darse cuenta de 2 diferencias: 1) en la posición (al final del verbo en ruso y antes del verbo en español) y 2) la forma del pronombre reflexivo (que casi no cambia en ruso y cambia dependiendo de la persona y el número en español).

9

Con esta actividad los alumnos practican de forma controlada la conjugación del Presente de Indicativo conjugando las formas de los verbos entre paréntesis en la persona y número adecuados. Además de corregir la conjugación, cerciórese de que los alumnos entienden cada una de las frases propuestas.

10

Se pretende que los alumnos reconozcan las horas del mismo tiempo que se introduce el léxico de las asignaturas del colegio y de los días de la semana. Antes de llevar a cabo la escucha pida a los alumnos que lean el horario y asegúrese de que entienden el nombre de todas las asignaturas. A continuación escucharán el horario de Pedro, donde encontrarán algunas coincidencias con el horario que tienen en el Libro; tendrán que señalarlas.

- Una vez realizada la primera parte del ejercicio, pida a los alumnos que respondan a las preguntas de la segunda parte escuchando de nuevo la grabación. Haga que presten atención a la forma de las preguntas: *¿A qué hora...?/¿Qué día...?, etc.*

Sería interesante explicar que el mediodía propiamente dicho coincide con las 12 de la mañana; sin embargo, en muchas ocasiones en España hablamos del mediodía para referirnos a un período de tiempo que va desde la una o una y media hasta las tres y media aproximadamente, que es la hora en la que los españoles suelen tomar la comida más fuerte del día, la del *mediodía*.

Sugerencia

Pida a los alumnos que escriban en su cuaderno su propio horario en español tomando como modelo el que aparece en el Libro, y hágales preguntas del tipo: *¿Qué días tienes matemáticas?, ¿A qué hora tienes español los martes?, ¿A qué hora sales al recreo?, etc.*

- 11 Con esta actividad los alumnos practican la comprensión oral del tema de la hora. Para ello escucharán diferentes horas que tendrán que reconocer en las fotos de los relojes.
Si lo cree conveniente, remita a los alumnos al **Apéndice gramatical** para una explicación detallada de la hora.

Sugerencia Corrija el ejercicio preguntando la hora a los alumnos; ellos le responderán de forma oral después de que hayan marcado en el Libro su respuesta.

- 12 Con la realización de este ejercicio los alumnos combinan la práctica del Presente de Indicativo y de las expresiones que indican frecuencia. Para ello, deben marcar en la tabla la frecuencia con la que realizan las actividades de la columna de la izquierda. Algunas de las expresiones ya se han visto en las actividades 1 y 2 de la lección. Escríbalas en la pizarra junto a otras, tales como *todas las semanas, todos los meses/los años/los martes, etc., los lunes, los jueves...*

- Una vez completada la tabla, los alumnos deben escribir frases a partir de la misma en la segunda parte de la actividad. Con relación a la colocación de las expresiones de frecuencia en la frase, observe que *nunca* y *casi nunca* pueden aparecer al principio o al final de la frase, en este último caso la negación no precede al verbo: *Casi nunca me levanto tarde/No me levanto tarde casi nunca/Casi nunca ~~no~~ me levanto* (incorrecto).

El resto de expresiones pueden ir al principio o al final de la frase.

Sugerencia Pida a los alumnos que, en parejas, averigüen las respuestas de sus compañeros a través de pequeños diálogos del tipo: *¿Cuándo duermes ocho horas?/todos los días, ¿y tú?/Yo, a veces.* O de este otro tipo: *¿Escribes cartas a menudo?/No, nunca escribo cartas. ¿Y tú? /Yo, a veces.*

Después, en tercera persona, deben escribir frases con las contestaciones de su compañero; luego las leerán al resto de la clase.

- 13 Se introduce el léxico de los medios de transporte que se supone que los alumnos utilizan habitualmente; por este motivo no aparecen otros: *el avión, el barco, el helicóptero, el camión*, etc. Usted puede introducirlos si lo creyera conveniente.

- 14 El alumno practica el léxico de los medios de transporte introducido en la actividad anterior. Ponga la audición primero una vez para que se familiaricen con el léxico y con las estructuras que se utilizan (expresiones de frecuencia y uso de preposiciones).

- Una vez realizada la escucha y completadas las frases pida a los alumnos que trabajen en pequeños grupos y averigüen qué medio de transporte utilizan sus compañeros para ir al colegio: *¿Cómo vas al colegio?/Yo voy en autobús, ¿y tú?/Yo voy andando.*

Sería conveniente recordar aquí la conjugación en Presente de Indicativo del verbo *ir* recogida en el **Apéndice gramatical**.

Para corregir la actividad, puede pedir a un representante de cada grupo que presente los medios de transporte que utilizan los componentes del grupo para ir al colegio y decidir entre todos cuál es el más utilizado entre los alumnos.

- 15 Se introduce aquí el verbo *soler*, cuyo uso está asociado a la descripción de las acciones habituales. Señale que este verbo siempre va seguido de otro en infinitivo y que su conjugación presenta una diptongación de la vocal *o* en *ue* similar a la del verbo *dormir*.

Para comenzar la actividad, puede usted contar a los alumnos lo que suele hacer habitualmente en cada momento del día. Cuando haya terminado haga algunas preguntas: *¿Qué suelo hacer por la mañana? ¿Qué suelo hacer por la tarde?*, etc. Después, escribirán individualmente lo que ellos suelen hacer.

- 16 En esta sección de ortografía y fonética se presentan y reconocen los sonidos fuerte y débil de la letra *r*. Se trata de distinguirlos a través de la escucha de las palabras propuestas.

1. Para asegurarse de que los alumnos realizan esta parte del ejercicio correctamente, escriba usted las columnas en la pizarra y pida a los alumnos que le ayuden a completarlas a partir de sus respuestas.

2. Hasta aquí los estudiantes tienen información suficiente para poder resolver sin problema el *¿Sabes?*. Pueden deducir la norma que se les plantea a partir de los ejemplos anteriores.

- 17 Esta es una actividad de práctica de realización de los sonidos presentados en la actividad anterior. Antes de escuchar la grabación, puede pedir a los alumnos que decidan si el sonido de cada una de las palabras es fuerte o débil según la regla que acaban de aprender.

La repetición de las palabras se realizará de manera coral en un primer momento y de forma individual más tarde, para detectar las dificultades de pronunciación que se presenten.

- 18 Lea usted los trabalenguas y pida a los alumnos que los repitan y memoricen; es una buena manera de practicar y retener los sonidos que se están aprendiendo.

- 19 Dado que en español podemos encontrar diferentes posibilidades en cuanto a la acentuación de las sílabas en una palabra, esta actividad propone una serie de palabras para que los alumnos distingan en cada una de ellas la sílaba sobre la que recae la mayor intensidad o sílaba tónica. Este aprendizaje es necesario para entender las reglas de acentuación en español, que se estudiarán en el nivel siguiente.

- 20 A partir de esta actividad va una serie de ejercicios que trabajan los modelos y el léxico referente a las tareas del hogar. Para introducir el léxico del apartado *¿Sabes?* el profesor puede utilizar dibujos.

Sugerencia

Para memorizar los verbos y las expresiones de las tareas del hogar puede organizar un pequeño concurso para el título de “Cenicienta” (Золушка). Es necesario que los alumnos determinen quién hace cada acción más a menudo y este alumno/alumna tendrá el diploma de la “Cenicienta”. El que hace menos de todas las tareas del hogar tendrá el diploma de “Manos sucias”.

- 21 El objetivo de esta actividad es desarrollar los hábitos de comprensión lectora (la parte **a**) y de expresión oral (la parte **b**) partiendo de los contenidos funcionales de la lección. En la parte **b**, argumentando su opinión, los alumnos solo enumeran los trabajos que realiza cada hermano y comparan su frecuencia, porque todavía no dominan léxico suficiente para dar alguna otra argumentación.

Sugerencia

El profesor puede explotar los contenidos educativos de la actividad pidiendo que alumnos comenten qué hermano (mayor o menor) debe realizar más trabajos de hogar y, en general, si estos hermanos son “ideales” o los chicos realmente deben hacer todos estos trabajos, según la opinión de los alumnos.

- 22 Partiendo del léxico de la actividad anterior y del apartado *¿Sabes?* los alumnos describen los trabajos de hogar que realizan ellos y pueden hacer su propio calendario.
- 23 En esta actividad se refuerza el verbo *soler* y se desarrolla el hábito de expresión oral en forma de diálogo.
- 24 El objetivo de esta actividad es trabajar los contenidos funcionales de la unidad en grupo y dar a los alumnos la oportunidad de mostrar sus habilidades organizativas y de trabajo colectivo.

Sugerencia

El profesor puede organizar un concurso para elegir al mejor gerente de trabajos de limpieza, cuya distribución de trabajos es más eficaz y satisface al mayor número de alumnos.

• Hacemos un proyecto

El proyecto permite motivar a los alumnos en el aprendizaje cooperativo de los contenidos funcionales de trabajos del hogar. Deben explorar de manera didáctica las experiencias de su vida cotidiana. Se proponen problemas que surgen de la vida real. El proyecto consiste en la preparación y la realización de una encuesta, organizadas de tal forma que al final se obtenga un resultado determinado. El profesor debe planificar junto con los alumnos las etapas de trabajo y sus responsabilidades. Los alumnos en grupos de 3–4 personas pueden realizar la encuesta en diferentes clases de primaria y secundaria de su centro y después sacar una conclusión. Sería importante exponer los resultados de la encuesta en el blog del grupo junto con las felicitaciones a los alumnos que han obtenido los mejores resultados.

- 25 Antes de comenzar la lectura dirija la atención de los alumnos hacia la foto y pídeles que digan algunas palabras relacionadas con ella; usted puede escribirlas en la pizarra. Las respuestas pueden ser: *vacaciones, paseos, amigos*, etc. Una vez realizada la lectura, aclare las palabras que puedan presentar problemas y pase a la siguiente actividad, en donde se trabaja el léxico del texto.
- 26 Con la realización de esta actividad se da respuesta a los problemas de léxico que hayan podido surgir en la lectura anterior en relación con las tareas del hogar. Aproveche el texto de la carta para trabajar los verbos en Presente de Indicativo. Deberá hacerles ver que Carlos emplea verbos en la 1ª persona del singular para referirse a las actividades que él hace individualmente; verbos en la 3ª persona del singular cuando se refiere a las actividades de un compañero, como es el caso de Pablo y Raúl; verbos en la 1ª persona del plural para las actividades que él y sus compañeros realizan conjuntamente, y el verbo *estar* en la 2ª persona del plural para dirigirse a sus padres.

- 27** Además de verificar la comprensión del texto, se practica de nuevo el uso del Presente de Indicativo para hablar de acciones habituales, esta vez en tercera persona del plural.
- 28** Los alumnos deberán responder libremente sobre las tareas del hogar que realizan habitualmente en casa utilizando el verbo *soler*. Corrija el ejercicio realizando una pequeña encuesta entre los alumnos con el fin de ver quién es el que más ayuda en su casa. También se puede plantear comparando los resultados de los alumnos con los de las alumnas y hacer un pequeño debate sobre si son las chicas o los chicos los que más tareas del hogar realizan.
- 29** Divida a los alumnos en grupos de tres o cuatro y explíqueles que deben elegir una situación y contar a sus compañeros lo que suelen hacer. A modo de ejemplo, elija usted mismo una de las situaciones propuestas y pida a los alumnos que adivinen de cuál se trata. Como se trata de una actividad de práctica semilibre, usted deberá aportar el léxico necesario, cubriendo los intereses de los estudiantes.
- 30** Con este ejercicio se repasan y se amplía el léxico de tareas del hogar y las expresiones de frecuencia. Se hace una práctica de expresión y comprensión oral. Llame la atención de los alumnos al apartado *¿Sabes?* y dé a los alumnos las formas necesarias del verbo *fregar*: *friego – friegas*. Si alumnos tienen dificultades, pueden emplear en los diálogos el verbo *soler* con infinitivo de los verbos necesarios: *¿Sueles fregar los platos cada día?*
- 31** En esta actividad se retoman contenidos funcionales de la unidad. Los alumnos tienen que comprender las preguntas para poder responderlas. Una posible manera de realizarla es pedirles que anoten las respuestas a cada pregunta, y una vez finalizada la grabación preguntar por su respuesta a cada uno de forma individual. O también puede parar la grabación después de cada pregunta para que algunos alumnos respondan al resto de la clase.
- 32** Se trata de una actividad de “vacío de información”. Los alumnos necesitan los datos de su compañero para poder realizar el ejercicio. Para obtenerlos deben hacerse preguntas por turno hasta completar las casillas vacías de su horario. En este tipo de actividades hay que hacer hincapié en la importancia de no mirar la parte del compañero. El tipo de diálogo que se espera de los alumnos es el siguiente: *¿Qué tienes los lunes a las diez menos cinco?/Lengua. ¿Y tú?/¿Qué tienes los lunes a las nueve?/Matemáticas.*
- 33** Es un ejercicio de producción escrita cuyo objetivo es la práctica de los contenidos funcionales, gramaticales y léxicos de la unidad. Sería conveniente que los alumnos hicieran un pequeño guión antes de escribir el texto. Intente corregir el ejercicio de forma individual.
- 34** La finalidad de esta actividad no es solo la lectura y comprensión de un texto sino también la presentación a través del mismo de un contenido cultural propio de España: los horarios. Quizás sea España un país único en los horarios de apertura y cierre de comercio y lugares públicos; en este sentido, el texto puede despertar en los alumnos curiosidad y extrañeza,

actitudes que deben ser aprovechadas para generar un pequeño debate sobre diferencias culturales en cuanto a horarios se refiere, no solo de tiendas sino también de comidas, trabajo, etc.

- A partir del debate los alumnos escribirán un texto por grupos.

- 35 En parejas, cada alumno escribe la hora a partir de lo que su compañero ha marcado en cada reloj. Para que resulte motivador sugiérales que señalen en el reloj horas difíciles.
- 36 Con este ejercicio repasamos el léxico de las asignaturas asociado a los dibujos que las representan.
- 37 Repaso de la conjugación en Presente de Indicativo de los verbos más frecuentes. Pídales que escriban frases con cada verbo.
- 38 Proponga la realización de este ejercicio como un juego entre equipos con un tiempo límite.
- 39 Con esta actividad se pretende comprobar que el alumno ha asimilado las expresiones de frecuencia y que son capaces de utilizarlas debidamente.
- 40 Práctica para preguntar la hora con el verbo *soler*, repaso del Presente de Indicativo y medios de locomoción. A la hora de corregir, tenga en cuenta el hecho de que el primer hueco de la respuesta para la frase 3 es mucho menos libre que el segundo. En el primero va el verbo *leer (leo)* mientras que el segundo admite más posibilidades: *juego, meriendo, salgo, voy al parque, hablo*, etc.
- 41 Con este ejercicio se repasan los presentes irregulares, los verbos pronominales y parte del léxico contemplado en la lección.
- 42 Esta actividad tiene como objetivo el repaso de las horas. El alumno ya debe ser capaz de escribir con corrección cada una de las horas planteadas en el ejercicio.
- 43 Repaso de la ortografía (**r** y **rr**) y de la sílaba tónica.

5 De compras

CONTENIDOS

FUNCIONALES:

Pedir un producto y preguntar por sus características y su precio
Establecer comparaciones

GRAMATICALES: Imperfecto de cortesía y Condicional Simple
Comparativos
Gradación del adjetivo con *muy* y *un poco*

LÉXICOS: Alimentos: pesos y medidas
La ropa: nombres de prendas y características
Expresiones para realizar compras y valorar un producto

ORTOGRÁFICOS Y FONÉTICOS:

La **ll** y la **y**
Los signos de interrogación y de exclamación

- 1 El objetivo de esta primera página es presentar parte de los contenidos funcionales, léxicos y gramaticales de la lección contextualizados en la ilustración y en el diálogo entre el vendedor y la cliente.
Pida a los alumnos que se fijen en la viñeta y lean las palabras y el diálogo. Usted puede ir explicando las palabras que pueden presentar dificultades para el alumno. Para esta primera aproximación del léxico de los alimentos, sería de gran utilidad repartir previamente a los alumnos pequeñas tarjetas con la foto o el dibujo de los alimentos con los que queremos trabajar y la palabra en español por detrás. De esta manera se pueden realizar diferentes actividades de memorización de léxico sin necesidad de recurrir a la traducción.

Sugerencia

Si lo cree conveniente, puede pedirles que practiquen el Imperfecto de cortesía para pedir un producto. Para ello, elija a varias parejas y dígasles que representen el diálogo pidiendo el producto que ellos escojan.

- 2 Esta actividad tiene como objetivo asegurarse de que los alumnos han entendido el léxico que acabamos de presentar, para lo cual escribirán en las casillas la palabra correspondiente. En el caso de *tomates*, lo deducirán fácilmente a partir del texto del bocadillo y el gesto de la señora. Puede proponer que corrijan el ejercicio comparando sus respuestas con las de su compañero.

Sugerencia

Para reforzar el léxico escriba en la pizarra el nombre de las tiendas que hay en el supermercado y dibuje una columna debajo de cada una. Escriba al lado nombres de alimentos para que los alumnos le digan dónde se compra cada producto. Si lo cree conveniente,

adelante la palabra *pescadería* y los productos que se pueden comprar en ese comercio, ya que quizá les vendrá bien a los alumnos para realizar el ejercicio 12 en **A trabajar**.

- 3 Con esta actividad se pretende que los alumnos refuercen el léxico (productos y tiendas del supermercado) y representen pequeños diálogos entre el vendedor y el cliente.

Sugerencia Se puede empezar con las preguntas dadas en el ejercicio ampliando poco a poco los diálogos. Puede proponer que utilicen las palabras de la viñeta y las palabras que se dan a la derecha del ejercicio.

- 4 Esta actividad le permite asegurarse de que los alumnos han entendido el léxico. Antes de leer la tarea mencione la relación entre la palabra *docena* y el numeral *doce*.

Sugerencia Puede pedir a los alumnos que primero lean y después escriban en sus libros la contestación. A continuación, compruebe y corrija. Se puede ampliar el ejercicio y proponer a los alumnos que amplíen cada frase para convertirla en un diálogo. Preste atención al empleo del verbo *soler*.

- 5 Con esta actividad se refuerza el léxico de los alimentos durante todo el día (para desayunar, comer, cenar). Se presta atención al uso de los adverbios (*a veces, nunca, etc.*). La tarea determina los contenidos léxicos y el repaso del nivel de frecuencia.

Sugerencia Puede pedir a los alumnos mencionar la experiencia personal. Para reforzar el léxico se puede dibujar en la pizarra o en los cuadernos columnas debajo de cada infinitivo (*desayunar, etc.*) o el adverbio (*siempre, etc.*). Es aconsejable que los alumnos entiendan la diferencia y la importancia de cada comida (*el desayuno debe ser ligero, la comida es más fuerte, etc.*)

- 6 A partir de esta actividad se introduce el léxico de los envases y se refuerza la contestación a la pregunta *¿Cuánto cuesta?*. Además, se introduce la frase *Creo que ...* con la cual se expresa la opinión.

Sugerencia Después de realizar la tarea se puede ampliar el ejercicio y dar a los alumnos las siguientes tareas:

- a) hacer su propia lista de alimentos para su familia,
- b) decir cuántos alimentos puede comprar uno si tiene ... rublos (euros).

- 7 Con esta actividad se practican pequeños diálogos funcionales referentes a los precios y pesos de alimentos. Se desarrolla el hábito de dialogar en la situación de compra.

Sugerencia Para practicar el plural de los verbos *valer* y *costar* introduzca otros numerales (*dos, tres, etc. kilos*).

- 8 El objetivo de esta actividad es fijar la atención en los antónimos *caro* – *barato* y desarrollar el hábito de argumentar su opinión. Se debe enseñar a los alumnos las oraciones subordinadas de causa que posponen a la oración principal.

Sugerencia Explique a los alumnos y escriba en la pizarra los grados comparativos de los adverbios *mucho* y *poco* – *más de* y *menos de*. Fíjese en el género femenino de la palabra *coliflor* y en su composición.

- 9 Con esta actividad se refuerza el léxico y el hábito de dialogar en el supermercado expresando su opinión respecto a los precios.

Sugerencia Se puede cambiar de parejas para tener más opciones de conversación.

- 10 Con esta actividad se pretende que los alumnos reconozcan el léxico presentado anteriormente al mismo tiempo que se introduce un ámbito léxico complementario al de los alimentos: el de los envases. Antes de escuchar la grabación dígales a los alumnos que se fijen en la lista de la compra y explique el significado del léxico nuevo. Después, realice el ejercicio. A continuación, compruebe que han señalado los productos correctamente escribiendo en la pizarra los alimentos que le vayan diciendo los alumnos. Si lo estima conveniente, puede pedir que algunas parejas representen los diálogos.

Sugerencia Antes de hacer el ejercicio puede pedirles que cierren el Libro y escriban en un papel los productos que se van mencionando en la audición. De esta forma asentarán mejor, a través de la escritura, los alimentos que ya han visto en la página anterior.

La segunda parte de la actividad sirve para fijar la forma de indicar los envases y los pesos de ciertos alimentos. Para ello, pueden consultar la lista de la compra. Corrija el ejercicio con toda la clase.

- 11 El objetivo de esta actividad es que los alumnos fijen las expresiones para pedir un producto y preguntar por su precio. Si lo cree conveniente, remítalos al apartado de **Giros y Expresiones**, donde se indican más expresiones relacionadas con el tema, como por ejemplo, *¿Algo más?*, *Aquí tiene*, etc.

- 12 Con esta actividad se fija el léxico de los alimentos y de las tiendas. Si usted no ha comentado ya en el ejercicio 2 la palabra *pescadería*, ahora deberá hacerlo y mencionar diversos productos que se pueden comprar ahí. Escriba en la pizarra algunos, por ejemplo, *gambas*, *calamares*, *mejillones*, *sardinas*, *marisco*, *merluza* (algunos están traducidos en el **Glosario**) y resuelva las dudas de vocabulario que puedan surgir. Para corregir la actividad, le sugerimos que escriba en la pizarra el nombre de las tiendas para que los alumnos vayan diciendo el nombre de los alimentos que han escrito. De esta forma todos escuchan y ven escritas las palabras del resto de sus compañeros.

- 13 A partir de esta actividad se introduce el vocabulario de las prendas de vestir. En primer lugar pida a los alumnos que intenten ordenar las tres partes del diálogo siguiendo la audición; se les puede sugerir que trabajen en parejas. Una vez que hayan comprobado en una segunda escucha si el orden que han establecido es el correcto, coménteles el *¿Sabes?* para que se fijen en las dos formas verbales para pedir un producto de manera cortés: el Imperfecto de cortesía y el Condicional Simple. No se enseña aquí el resto de las personas del Imperfecto ni del Condicional, pues de lo que se trata es de que lo aprendan como una estructura fija en esta situación. Puede remitir a los alumnos al **Apéndice gramatical** para una descripción más detallada de este uso.

Al final de la página hay una pequeña nota con otros nombres de tiendas que sirven para ampliar el léxico. Además, puede utilizarlo para que los alumnos pidan oralmente algunos de los productos que se pueden comprar en esas tiendas usando el Imperfecto y el Condicional. Es especialmente interesante que destaque la palabra *boutique* porque le permitirá presentar parte del léxico de la ropa que se practica en el ejercicio siguiente.

Sugerencia Elija a algunas parejas de alumnos y pídale que memoricen el diálogo y que lo dramaticen al resto de la clase. Es una buena manera de asegurarse de que lo han entendido y de automatizar ciertas fórmulas, como *Tenga* y *Aquí tienes*.

Si lo cree conveniente, destaque la frase *¿Tiene otros más baratos?* para vincularla con la expresión de la comparación, que se verá en la página siguiente, ya que sirve como una primera toma de contacto. También, puede comentar el uso de algunos elementos anafóricos, es decir, que recuperan palabras mencionadas anteriormente, tales como: *Me los llevo, estos, otros, la 38*.

14 El objetivo de esta actividad es introducir más léxico de la ropa y del calzado así como las características de estos objetos.

Sugerencia Para no traducir al ruso todas las palabras pida a los alumnos que miren el dibujo e intenten comprender el significado de las palabras. Se puede ampliar el ejercicio con más palabras del tema.

15 Se fija el léxico temático.

16 Con esta actividad se pretende que aprendan los nombres de las prendas de vestir más importantes. Se hacen todos los tipos de preguntas, por eso se puede repasar las reglas de la entonación.

Sugerencia Es mejor que trabajen en parejas. A continuación puede pedir a alguna pareja leer en voz alta.

Haga hincapié en el verbo *llevar* que ya han estudiado para describir físicamente: *llevar gafas, bigote*, etc. Dígales que ese mismo verbo es el que se usa para indicar la ropa que viste una persona.

17 El objetivo de esta actividad es introducir más características de tela: *de lunares, de flores*, etc. Haga hincapié en la forma *le* de los pronombres personales él, ella.

Sugerencia Aquí hay que practicar diferentes características de telas repasando también los colores.

18 Lo más importante de esta actividad es la diferencia *talla/número* porque tienen la misma traducción al ruso. Después de introducir estas palabras es aconsejable organizar unos pequeños diálogos a base de los dados.

Sugerencia Fíjese en la palabra *descuento* explicando el significado del prefijo *des-*.

19 Con esta actividad se pretende empezar a hablar de los estilos de vestir. Puede traer a clase una revista de moda y estilo para explicar mejor la tarea.

Sugerencia A continuación puede hacer preguntas a los alumnos para que expliquen a dónde llevan o no llevan el chandal.

- 20 El objetivo de esta actividad es continuar el tema del ejercicio 19.

Sugerencia Después de realizar el ejercicio es recomendable pedir a los alumnos que digan qué es lo que llevan ellos mismos en diferentes ocasiones.

- 21 El objetivo de este ejercicio es que memoricen los nombres de las prendas de vestir más importantes. Para ello, escucharán la descripción de la ropa que lleva cada persona a la vez que completan los textos. Gran parte del léxico que han de escribir ya lo conocen pues se trata de colores, que ya han visto en la lección 2. La indicación del color de la prenda les dará la clave para deducir de qué prenda se habla.

Sugerencia Después de que los alumnos hayan completado cada descripción, le recomendamos que les pida a algunos que las lean en voz alta como ejercicio de fijación del léxico.

También le sugerimos que lleve a clase alguna revista de moda para ampliar su vocabulario temático; además les puede pedir a varios alumnos que describan la ropa que lleva alguna modelo.

A continuación, pase a la segunda parte del ejercicio. Es muy útil para asentar el léxico visto anteriormente, al que se añaden las palabras *abrigo* y *lana*. Aproveche para pedirles a los alumnos que describan las prendas dibujadas: *falda a cuadros/a rayas*, *botas de tacón*, *corbata de flores*, *jersey de color liso* (frente a *la falda estampada* de la fotografía de arriba), etc. Coménteles que en español *pañuelo* es tanto la prenda de vestir o complemento, como el pañuelo de bolsillo.

- 22 El objetivo de esta actividad es practicar la estructura de la comparación a partir de la información que se proporciona en el *¿Sabes?*. Antes de hacer el ejercicio, escriba en la pizarra algunas frases comparativas y explique a partir de ellas la estructura comparativa en español. Después, los alumnos compararán las prendas de los dibujos teniendo en cuenta su precio, su tamaño, etc. Sugíérales el uso de adjetivos como *caro*, *barato*, *grande*, *pequeño*, *feo*, *bonito*, etc. Para mayor información, remítalos al **Apéndice gramatical**, donde se indican también los comparativos irregulares.

- 23 Con esta actividad se practica el uso de *un poco/muy* más adjetivo. Coménteles el *¿Sabes?*. Insista en el carácter invariable de estas formas explicándoles que no concuerdan en género y número con el adjetivo al que acompañan.

- 24 Con este ejercicio y el siguiente vamos a trabajar la pronunciación de **ll/y**. En un primer momento, los alumnos van a escuchar una serie de palabras. Enseguida verán que no hay diferencia de sonido tanto si escribe con **ll** o con **y**, excepto en el caso de que la *y* aparezca al final de palabra, como es el caso de *rey*, puesto que en ese caso la letra *y* representa un sonido semivocálico. Dígales que en gran parte de España e Hispanoamérica ambos sonidos se han neutralizado en [y], fenómeno llamado *yeísmo*. Este es un buen momento para que les comente a sus alumnos que el español no posee los mismos rasgos fonéticos en todas las zonas, regiones y países donde se habla, y que este es uno de los muchos ejemplos que podemos encontrar.

Después de escuchar esa serie de palabras, lea con ellos el primer *¿Sabes?*.

- 25** Antes de realizar la actividad pida a los alumnos que lean el *¿Sabes?*. Tras asegurarse de que lo han entendido, díales que completen las palabras con **ll** o **y** según las reglas que acaban de leer. Corrija el ejercicio pidiendo a algunos alumnos que escriban las palabras en la pizarra.
- 26** En lo que se refiere a los signos de interrogación y de exclamación la mayor idiosincrasia que presenta el español es que estos se colocan al principio y al final de la frase. Antes de escuchar las frases ponga usted mismo un ejemplo de frase exclamativa y otro de frase interrogativa. Ponga la grabación y pida a los alumnos que escriban los signos correspondientes a la entonación que escuchen. Es importante advertirlos de que no todos los ejemplos tienen que llevar uno de los dos signos. Para corregir vuelva a poner la grabación y haga repetir cada frase con su entonación adecuada.
- 27** Puede comenzar la actividad por la escucha y la repetición coral y pasar después a una repetición individual para detectar posibles fallos en algunos alumnos.
- 28** Antes de comenzar la lectura dirija la atención de los alumnos hacia la forma de la carta personal del texto. Proponemos esta actividad de lectura sobre el uniforme escolar. Sería útil llamar la atención de los alumnos a los sentimientos de la autora de la carta y a los medios de su expresión. También puede pedirles que busquen todas las palabras relacionadas con la ropa. Una vez leído el texto aclare las palabras que puedan presentar problemas.
- 29** El objetivo de esta actividad es que los alumnos aprendan a extraer las ideas principales del texto y resumirlas en forma concisa.
- 30** Es un ejercicio de comprensión lectora para seleccionar del texto la información relevante para la discusión del uniforme escolar de Mari y de las prendas de vestir.
- 31** El objetivo de esta actividad es motivar a los alumnos a la discusión del tema de formas de vestirse a la ocasión y a la expresión de su propia opinión.

Sugerencia

Puede aprovechar para comparar con el uniforme en los colegios españoles y con los modos de vestir de jóvenes en Rusia. Pídales que comenten (por escrito u oralmente) como se viste en Rusia para las diferentes ocasiones.

- 32** El objetivo de esta actividad es aprender a escribir una carta personal. Primero hay que repasar de qué partes se compone la carta (un e-mail) y que representan de por sí (qué información contienen).
- 33** Se trata de que practiquen el léxico de las prendas de vestir que han aparecido en la lección, pero además lo podrán ampliar dependiendo de los lugares que elijan. Los alumnos trabajarán en parejas. Propóngales diferentes ideas sobre los sitios que pueden elegir: un campamento, el colegio, una boda, una fiesta de fin de curso, etc.
- 34** En esta actividad se retoman contenidos funcionales de la lección: pedir un producto y preguntar el precio. En parejas, los alumnos tienen que estable-

cer un diálogo en una tienda de ropa. Sugiera que utilicen como modelo el diálogo del ejercicio 13. Pídeles a algunas parejas que representen su diálogo ante el resto de la clase y corrijan así los errores que puedan surgir. Recuérdeles que usen el Imperfecto de cortesía y el Condicional Simple.

- 35** Este ejercicio sirve para fijar oralmente las estructuras comparativas estudiadas. Los alumnos también tendrán que retomar el vocabulario de la descripción física de personas que se aprendió en la lección 3. Le sugerimos que antes de comenzar la actividad repase en la pizarra ese vocabulario.

Sugerencia Pida a algunos alumnos que digan las prendas de vestir que lleva cada personaje. También puede decirles que se comparen entre sí, por ejemplo: *Yo soy más alto que ...* .

- 36** La actividad consta de tres partes. En primer lugar repasamos el léxico de las cantidades, pesos y envases completando individualmente la lista de la compra. A continuación los alumnos establecen pequeños diálogos para pedir cada uno de los productos que necesitan y preguntar su precio, al mismo tiempo que responden a las preguntas de su compañero. Insista en que utilicen el Imperfecto de cortesía y el Condicional Simple. Anímelos a que empleen expresiones como *¿Algo más?*, *Tenga*, *Aquí tiene(s)*, *¿Quería algo más?*.

- 37** De manera lúdica se retoma el vocabulario de las prendas de vestir. En parejas, un alumno describirá a un compañero de la clase; el otro tendrá que averiguar de quién se trata.

Sugerencia Forme grupos y dígales a los alumnos que describan en un papel cómo van vestidos con el mayor detalle posible. Recoja todos los papeles. Saque uno y léalo en voz alta. Ganará el equipo que identifique a más compañeros.

- 38** El objetivo de esta actividad es el uso de *un poco* y de *muy*. Para que la actividad resulte motivadora pídeles que escriban frases sobre sus compañeros, pero no han de ser todas verdaderas. Al corregir el ejercicio los alumnos deben decidir cuáles son las frases verdaderas y falsas. Fomentamos así la escucha activa en el aula.

- 39** En esta actividad se retoman contenidos fundamentales de la lección. Ponga la grabación varias veces y corrija el ejercicio escribiendo las respuestas que le vayan diciendo los alumnos. Si lo prefiere, puede parar la grabación después de cada pregunta para que algunos de ellos respondan al resto de la clase.

- 40** Explique a los alumnos que para completar este diálogo existen múltiples posibilidades, pero que lo importante es que sea correcto y tenga sentido. Para ello es necesario que presten atención a las concordancias de género y número de pronombres, nombres y adjetivos. Así por ejemplo, si tenemos *¿Cuántos...?*, el sustantivo al que el pronombre interrogativo se refiere tiene que ser masculino plural: *tomates*, *melocotones*, etc.

- 41** Con esta actividad repasamos el léxico de la unidad de manera lúdica. Puede llevar a cabo el ejercicio poniendo un límite de tiempo o proponiendo el reto de quién es el más rápido de la clase.

- 42 El objetivo de esta actividad es repasar el léxico de los envases y las medidas. Corrija el ejercicio en clase.
- 43 Este ejercicio sirve para repasar el léxico de las tiendas. Aproveche para retomar el vocabulario de los alimentos y las prendas de vestir; para ello pida a los alumnos que le digan más cosas que se pueden comprar en las tiendas que han encontrado en la sopa.
- 44 Con esta actividad se pretende que los alumnos fijen algunas expresiones para describir prendas de vestir.
- 45 A través de pequeños diálogos se repasan y evalúan contenidos léxicos, gramaticales y funcionales aprendidos en la lección. Corrija en la pizarra. Pida a algunos alumnos que lean sus diálogos para hacer una puesta en común y resolver las posibles dudas que hayan quedado.
- 46 Revisión del léxico de las tiendas y los productos que se han presentado en la lección.
- 47 Se trata de un ejercicio de reflexión gramatical para comprobar si han asimilado la estructura de los comparativos.
- 48 Corrija en la pizarra y pídale a los alumnos que lean las palabras en voz alta.

Hacemos un proyecto

El objetivo del proyecto es utilizar la lengua española, activando todas las destrezas lingüísticas y el vocabulario aprendido a medida que las necesidades prácticas de desarrollo del proyecto. El alumno se ve en la necesidad de utilizar comunicativamente todo lo aprendido en la lección para presentar su diseño. La presentación de los proyectos puede realizarse en forma de un concurso de diseño y otros alumnos podrán expresar su opinión y evaluar todos los trabajos. Al final se puede hacer una exposición de los mejores diseños y entregar premios a los ganadores.

6 Hoy comemos fuera

CONTENIDOS

FUNCIONALES: Pedir en un restaurante
Expresar gustos y preferencias
Mostrar acuerdo o desacuerdo en los gustos

GRAMATICALES: Verbos *gustar, querer y encantar*
A mí también/A mí tampoco; A mí sí/A mí no
Superlativos en *-ísimo*

LÉXICOS: Comidas y bebidas
Partes del menú
Quehaceres domésticos
Locales donde comer

ORTOGRÁFICOS Y FONÉTICOS: La **c/z**, la **q** y la **h**

- 1 El objetivo de esta actividad es presentar los contenidos léxicos y funcionales de la lección a través de la situación representada en la ilustración. Introduzca el tema haciendo algunas preguntas al grupo de alumnos: *¿Dónde están los personajes de la ilustración?, ¿Qué significa el título de la lección? ¿Qué personas están en el restaurante?, etc.* A continuación pida a los alumnos que lean el menú del día y señalen aquellas palabras que ya conocen: *fruta, chocolate, pescado, arroz, etc.* Después, proporcione usted la explicación necesaria para que comprendan el resto del menú.
Lea también el diálogo de la camarera con los clientes e introduzca las expresiones: *de primero, de segundo, de postre.* Es el momento de explicar a los alumnos las diferencias entre *menú del día* y *carta*.
En un restaurante español podemos encontrar un *menú del día*, que contiene entre uno y tres platos diferentes de cada grupo: primero, segundo y postre, para que la persona elija uno de cada. En el menú suelen estar incluidos en el precio el pan y la bebida, y a veces también el café. Suele cambiar diariamente, de ahí su nombre, y su precio es económico.
La *carta*, generalmente, la componen todos los platos de un restaurante, para elegir libremente; siempre resulta más caro comer *a la carta*.
- 2 Con esta actividad se introduce nuevo léxico de comidas y platos españoles. Para realizarla será imprescindible la ayuda del profesor. Pida primero a los alumnos que consulten el **Glosario** de su Libro y que pregunten las dudas que tengan sobre el *Vocabulario*. Trate de que sean ellos mismos los que se expliquen unos a otros el significado de los platos a partir de su experiencia, conocimiento o intuición.

Antes de realizar la actividad, señale a los alumnos que solo tienen que utilizar seis de los nombres que aparecen en el cuadro de *Vocabulario* para situarlos debajo de la foto que corresponda.

- 3 Con esta actividad se introduce el léxico de comidas y bebidas. Los alumnos aprenden a expresar el deseo utilizando el verbo *querer*.

Sugerencia Practique primero *quiero comer galletas (sopa, etc.)* y después *quiero galletas (sopa, etc.)*.

- 4 El objetivo de esta actividad es asentar el léxico y establecer pequeños diálogos en parejas. Pida a los alumnos que usen ambos modos: *de primer plato ...* y *de primero ...*.

Sugerencia Es recomendable introducir la información intercultural explicando a los alumnos qué significa *el menú del día* y cómo funciona en España (hora, opciones, etc.).

- 5 Con esta actividad se pretende aproximar la tarea a la realidad y enseñar a los alumnos elegir platos en el menú del día o en la carta.

- 6 El objetivo de esta actividad no es otro que repasar el léxico de quehaceres domésticos y practicar la construcción *querer + infinitivo*. Para ampliar se puede escribir en la pizarra más palabras y opciones.

- 7 Antes de llevar a cabo la audición pida a los alumnos que lean la carta del restaurante. Asegúrese de que entienden todo; si fuera necesario, explique las palabras que presenten problemas. A continuación dígalos que van a escuchar una conversación entre el camarero de un restaurante y la familia de Pablo. Hágales ver que no es imprescindible entender la totalidad del diálogo, sino simplemente las palabras necesarias para completar la tabla, es decir, lo que tomará cada uno. Es muy importante que la audición se realice con el diálogo tapado. Será necesario escuchar la grabación una o dos veces.

- Una vez completada la tabla pídale que comprueben sus respuestas leyendo el diálogo.
- Dirija la atención de los alumnos hacia las expresiones que articulan el diálogo en el restaurante: *¿Qué van a tomar?, La cuenta, por favor,* etc.

Sugerencia Puede ampliar la actividad proponiendo una lectura dramatizada del diálogo. De esta forma los estudiantes fijarán más fácilmente las expresiones.

- 8 En esta actividad se presenta el funcionamiento del verbo *gustar* y de la construcción *gustar + infinitivo*. Dirija la atención de los alumnos hacia la diferencia entre los verbos *gustar* y *querer*. A continuación explique que el verbo *encantar* funciona igual que *gustar*. Además preste atención al uso del pronombre personal átono *me* porque en actividades posteriores se introducen otros pronombres átonos.

- 9 Con esta actividad se pretende explicar a los alumnos el grado superlativo absoluto de los adjetivos. Practique primero el pronombre personal átono de la tercera persona *le*, después puede repasar el pronombre *me*.

Sugerencia Como no todos los adjetivos tienen esta forma ayude a los alumnos a elegir entre los adjetivos que presenta usted.

- 10 El objetivo de esta actividad es asentar el léxico de comida y saber caracterizar los platos empleando el grado superlativo de los adjetivos dados.

Sugerencia Se puede hablar en parejas una vez realizados pequeños monólogos.

- 11 Con esta actividad se amplía el léxico porque en las preguntas pueden aparecer nuevas palabras. Pida a los alumnos que trabajen en parejas anotando cada uno la contestación de su amigo.

Sugerencia A continuación se puede preguntar qué menú es más interesante y sabroso. Pida a un portavoz que resuma lo presentado.

- 12 Se trata de practicar el funcionamiento del verbo *gustar*. Para ello pida a los alumnos que reflexionen a partir de la información del *¿Sabes?* sobre la forma en que se conjuga este verbo, diferente de los verbos que hasta ahora conocen, pues aquí es necesario el uso del pronombre personal átono correspondiente. Es importante señalar que el uso de los pronombres tónicos *a mí, a ti*, etc., no es obligatorio y por eso aparecen entre paréntesis. Trabaje la oposición *gusta/gustan* con los ejemplos del *¿Sabes?* y con el pequeño diálogo de la actividad. Los alumnos deberán deducir cuándo se conjuga el verbo en singular y cuándo en plural.

A continuación, pídeles que indiquen qué otros dos verbos aparecen en el diálogo y escríbalos usted en la pizarra: *encantar* y *preferir*. Pida a los alumnos que los conjuguen en su cuaderno. Corrija conjugándolos usted en la pizarra.

- 13 Con esta actividad se amplía la información sobre el verbo *gustar* y se practica dentro del ámbito léxico de la lección: los alimentos y las comidas. Escriba en la pizarra los diferentes grados que se pueden utilizar para expresar los gustos y que aparecen en el *¿Sabes?*. Puede pedir a los alumnos que antes de realizar la actividad digan una frase con una cosa que les encante, que les guste mucho, que no les guste nada, etc. Después harán la actividad. Pídeles que utilicen las distintas estructuras del *¿Sabes?* a la hora de escribir las frases para que las practiquen todas.

Sugerencia Una vez realizada la actividad, puede preguntar a cuántos alumnos les gustan mucho o poco algunas de las comidas o bebidas del ejercicio y después pedir a un portavoz de cada gusto que lo exprese en voz alta; por ejemplo: *A nosotros nos gusta mucho el arroz y a ellos no les gusta nada, A todos nos encantan los helados*, etc. De esta forma practican otras personas verbales.

- 14 El objetivo es fijar la estructura gramatical con el verbo *gustar*. Al dar por separado los elementos de cada frase, les será más fácil a los alumnos construir frases utilizando adecuadamente los pronombres personales y el verbo *gustar* en singular o plural.

- 15 En esta actividad se presenta y se practica la expresión del acuerdo o el desacuerdo en los gustos. Partiendo del *¿Sabes?*, insista en la oposición *también* (asociado a las frases afirmativas)/*tampoco* (asociado a las frases negativas).

Después de explicar el funcionamiento de las fórmulas que se presentan en el *¿Sabes?*, pida a los alumnos que, retomando la lista de comidas y bebidas que han marcado en la actividad 13, hablen con su compañero sobre sus gustos expresando acuerdo o desacuerdo.

Sugerencia

Se puede trabajar la expresión de acuerdo o desacuerdo a modo de juego en cadena con el conjunto de la clase. El profesor dará la palabra a un alumno, que deberá manifestar un gusto; por ejemplo: *No me gustan nada las matemáticas*. Y después preguntará al compañero que tenga al lado: *¿Y a ti?* El otro alumno contestará *A mí tampoco* o *A mí sí*, según coincida o no en el gusto. Este alumno se manifestará luego sobre sus gustos y así sucesivamente.

- 16 El objetivo de este ejercicio es introducir el léxico de los utensilios que se emplean en la mesa para comer, que los alumnos deben asociar con las fotos. Una vez realizada la actividad individualmente, pídeles que contrasten sus soluciones con las de su compañero y después proceda a corregirlas con el conjunto de la clase. Aproveche para ampliar el vocabulario de este campo léxico: distinción entre *plato hondo* y *plato llano*, *cucharilla para el postre* y *para el café*, etc.
- 17 Debe trabajar primero con los alumnos el contenido del *¿Sabes?* para que aprendan la formación del superlativo. Para ampliar la información, remítalos al **Apéndice gramatical**. Aproveche para presentar el superlativo relativo, de fácil construcción para los alumnos. Una vez explicada la formación del superlativo, pase a realizar la actividad. Puede ampliar el ejercicio añadiendo más adjetivos a la lista para que los alumnos practiquen lo más posible.
- 18 El objetivo de esta actividad es presentar la letra **h** para que los alumnos se fijen en su ortografía y observen que no se pronuncia en español. Escucharán y verán escritas algunas palabras con **h**, a partir de las cuales podrán comprobar la información del *¿Sabes?*
- 19 Ahora los alumnos deben buscar tres palabras que conozcan y que se escriban con **h**. Para corregir el ejercicio escriba el mayor número posible de palabras diferentes que lleven **h** a partir de las respuestas de los alumnos.
- 20 Con esta actividad se presentan las diferentes posibilidades ortográficas del sonido [k] en español. Primero los alumnos completan las palabras, después escuchan y comprueban, y por último, a partir de la ortografía de las palabras, deducen la regla del *¿Sabes?*
- 21 Una vez visto el sonido [k], en esta actividad presentamos el sonido [θ]. Ambos sonidos comparten en su representación gráfica la letra **c**, por ello pueden presentar problemas en su aprendizaje. Tras escuchar la grabación los alumnos completan el *¿Sabes?*
- 22 Se trata de una audición que recoge palabras que ejemplifican las reglas de ortografía y pronunciación que se han presentado en las actividades anteriores. Corrija el dictado en la pizarra o pida a los alumnos que comprueben sus respuestas mirando la transcripción que tienen al final del Libro.
- 23 Lea usted el trabalenguas y pida a los alumnos que lo repitan y que lo memoricen. Es una buena manera de practicar y aprender los sonidos que se están aprendiendo.

- 24** El texto de esta actividad presenta un contenido cultural relacionado con las comidas españolas. El objetivo es la lectura y comprensión del texto que acerca a los alumnos al conocimiento de la cultura española. Pídeles que lean el texto y expliquen las palabras que puedan presentar algún problema. Antes de pasar a la actividad siguiente puede hacer algunas preguntas de comprensión general: *¿De qué trata este texto?, ¿Cómo suelen desayunar los españoles?*, etc.
- 25** Esta actividad está relacionada directamente con el texto anterior. Puede ser realizada solo después de aclarar todos los fragmentos que presenten dificultades. Pida a los alumnos hacer el plan para facilitar la comparación. Motive a los alumnos que expresen su opinión con las fórmulas *Creo/Pienso/Opino que ...*
- 26** Con esta actividad se pretende comprobar la comprensión del texto. Pida que la hagan de manera individual. Después pida a los alumnos que lean por turno sus respuestas para corregir y argumentarlas.
- 27** El objetivo de este ejercicio es establecer un pequeño debate en torno a los contrastes que puedan existir entre la cultura española y rusa en cuanto a los lugares para comer que existen en cada país. Puede plantear la actividad dividiendo a los alumnos en pequeños grupos para que hagan una lista de los diferentes locales que existen en su país. Después se hace una puesta en común y se establecen las comparaciones con los locales españoles: restaurante, bar, cafetería, local de comida rápida. Usted deberá aportar la información léxica necesaria para la realización de la actividad.
En Rusia existen locales muy parecidos a los de España, por eso no habrá mucha diferencia. Alumnos pueden sacar la conclusión de que en Rusia y en España existen los mismos tipos de locales. Los que han visitado España pueden decir que en España hay mucho más bares que en Rusia y este tipo de locales son más populares, porque las familias españolas y los jóvenes españoles a menudo visitan los bares por la noche y pasan mucho tiempo allí hablando y discutiendo sus problemas y novedades. En Rusia no existe esta tradición. Además, en las escuelas y en las empresas grandes de Rusia existen locales que se llaman *столовая* – *comedor*. En España y en los países de América Latina los centros de enseñanza secundaria a menudo tienen *cantinas* que son muy parecidas a los comedores escolares rusos.
- 28** Con esta actividad se refuerza el léxico de las comidas y bebidas al mismo tiempo que se practica de nuevo el verbo *gustar*. Se trata de integrar la expresión y comprensión orales.
Divida la clase en grupos y explique a los alumnos que tienen que hablar de sus gustos para completar la tabla; en ella habrán de escribir solo aquellas cosas en las que están todos de acuerdo.
A continuación, cada grupo manifestará sus gustos y preguntará al grupo contrario sobre los suyos para completar la parte B de la tabla.
- 29** Comience por pedir a los alumnos que completen el menú en pequeños grupos. Con ello se repasará el vocabulario de los platos y comidas que se presentaron anteriormente en la lección.
Una vez completados los menús reúna a dos grupos de alumnos; los miembros de cada equipo serán por turno los camareros y los clientes del restaurante, respectivamente, y realizarán simulaciones de diálogos a partir de los menús que previamente han escrito.

- 30 Esta actividad de comprensión oral tiene como objetivo la práctica de los contenidos gramaticales de la lección. Pase al menos dos veces la grabación para que los alumnos puedan ir completando las casillas. Corrija el ejercicio preguntándoles de forma oral sobre sus respuestas, con el fin de que practiquen el funcionamiento de los verbos *gustar* y *encantar*.
- 31 El objetivo de este ejercicio es triple. Por un lado, se retoma el léxico de alimentos y platos; por otro, se introducen algunos adjetivos relacionados con las cualidades de los alimentos y, por último, se trabaja el superlativo. Siga el orden de los enunciados para llevar a cabo la actividad. Sugiera la consulta del **Glosario** para averiguar el significado de las palabras nuevas. Cuando hayan escrito las frases, corrija las preguntando alternativamente a varios alumnos sobre cada adjetivo y escribiendo en la pizarra aquellas frases donde detecte alguna dificultad por parte de los alumnos: concordancia, cambio ortográfico (*rico* — *riquísimo*), etc.
- 32 Una vez que los alumnos han completado en parejas la información sobre lo que sería un desayuno, una comida y una cena típicos de Rusia, compare los resultados con el conjunto de la clase. El profesor puede adoptar un enfoque contrastivo e intercultural para comparar estos platos españoles con los rusos y trabajar así las costumbres alimentarias en España y en Rusia. El profesor deberá aportar la información léxica necesaria. Sería interesante también hacer una comparación con el desayuno, la comida y la cena más comunes en España.
- 33 Con esta actividad repasamos de forma lúdica el léxico de los utensilios para comer y la formación de superlativos. Puede sugerir a los alumnos que trabajen en parejas, pues así les será más fácil y divertido averiguar el superlativo, y se puede plantear como un juego en el que gana la pareja que antes lo encuentre.
- 34 El objetivo es repasar el léxico de comidas. Una vez corregido, el profesor puede proponer a los alumnos que compongan frases con estos platos y hagan minidiálogos en la cafetería o el restaurante.
- 35 Con este ejercicio se repasa la conjugación de los verbos *gustar* y *encantar* y la colocación de los pronombres personales átonos.
- 36 En esta actividad se repasan los sonidos [θ] y [k] y sus grafías correspondientes.
- 37 Con este ejercicio se evalúa si los alumnos manejan con seguridad las estructuras para expresar acuerdo y desacuerdo en los gustos. Antes de realizar la actividad compruebe que los alumnos identifican bien los iconos de aprobación y disgusto.
- 38 Al ser una actividad de respuesta abierta aunque controlada, su corrección en clase permitirá repasar las funciones y el léxico necesarios para establecer un diálogo en un restaurante. Entre todos los alumnos surgirán diferentes maneras de formular las preguntas del diálogo y de responder según los gustos personales. Lo importante es que los alumnos perciban la corrección gramatical de sus expresiones y que dominen su uso en función del contexto.

39

Se trata de repasar los superlativos. El profesor comprobará el dominio que tienen los alumnos de la formación de superlativos a partir de adjetivos no trabajados expresamente en la lección. Durante la corrección de la actividad, haga hincapié en la variación vocálica que sufre el adjetivo *caliente* al formar el superlativo *calentísimo*.

Hacemos un proyecto

Para terminar se incluye este proyecto que se considera como una actividad de repaso y evaluación del léxico de alimentos y comidas. Al ser de respuesta abierta, la puesta en común de todas las encuestas realizadas por los alumnos permitirá repasar todo el léxico de la lección.

Como primer paso se recomienda traducir el menú actual del comedor escolar y proponer a los alumnos que marquen qué platos les gustan más y escriban sus comentarios para mejorar el menú real del comedor.

Es recomendable que después de realizar sus encuestas los alumnos hagan una tabla para facilitar y sistematizar toda la información recibida.

Al final de la actividad, como siempre, es necesario exponer (colgar) los resultados en el blog español del grupo.

Además, sería útil buscar en la web los menús de las cantinas escolares de España y de los países latinoamericanos para ampliar el vocabulario y hacer comparaciones. Como un ejemplo, podemos citar el menú de la cantina escolar de un centro argentino:

MENÚ

1 taza de pepino con los gajos de 1 naranja
6 palitos de pan
2 cucharadas de cacahuates o maní

½ taza de arroz con leche
5 galletas marías
3 guayabas, frutillas o un durazno

1 taza de cereal (hojuelas de maíz o trigo)
¾ de taza de yogur bajo en grasa
1 plátano o banana

6 brochetitas de pechuga de pavo o pollo, queso y piña o kiwi
2 galletas de avena
Agua

1 sándwich de ensalada de atún
1 pera
Agua

7 ¿Qué te pasa?

CONTENIDOS

FUNCIONALES: Expresar estados físicos y anímicos
Hablar de síntomas y enfermedades
Expresar condición y obligación, dar consejos
Expresar condición (I)

GRAMATICALES: Imperativo
Condicionales: *Si* + Presente
Imperativo
Hay que + Infinitivo
Tener que/Deber + Infinitivo

LÉXICOS: Partes del cuerpo
Estados físicos y anímicos
Síntomas de enfermedades y remedios

ORTOGRÁFICOS Y FONÉTICOS:
La **b** y la **v**; la sustitución de **y**, **o** por **e**, **u** respectivamente

1 Introduzca el tema de la lección haciendo algunas preguntas a los alumnos: *¿Dónde está Elena?, ¿Qué le pasa?*, etc.

Lea usted el pequeño diálogo y pregunte qué es lo que deducen a partir del contexto. De esa forma les será fácil intuir qué le pregunta el chico a Elena. Resuelva las dudas sobre las palabras y expresiones del diálogo. Eso le servirá para presentar algunos de los temas fundamentales de la lección: los estados físicos y anímicos, a través de la respuesta de Elena, y el Imperativo con el consejo que le da su amigo.

A continuación, pase a nombrar las partes del cuerpo indicadas en el dibujo. En el *Vocabulario* aparecen tres partes del cuerpo que no se señalan en el dibujo: *nariz*, *ojos* y *brazo*. Pídales que las intenten marcar.

Sugerencia Dibuje en la pizarra un cuerpo humano; pídales que cierren el Libro y vaya señalando algunas partes para que los alumnos le digan el nombre correspondiente.

2 Diga usted el primer ejemplo del tipo de frase que quiere que produzcan los alumnos: *Yo creo que a Elena le duele la cabeza* o *A Elena le duele la cabeza*. También puede hacer algunas preguntas del tipo: *¿Le duele el pie?*, etc. para que ellos digan: *No, le duele la pierna*. Se trata de que practiquen el vocabulario que están aprendiendo.

En este momento es suficiente con que los alumnos repitan la estructura del verbo *doler* de forma automática en tercera persona para hablar de Elena; más adelante se les proporcionará una explicación más detallada.

- 3 El objetivo de esta actividad es adivinar cómo se llaman dos personas según la descripción física. Esta actividad es un puente entre el léxico ya aprendido y el nuevo que se introduce en la lección: partes del cuerpo y del rostro.

Sugerencia Puede continuar la actividad pidiendo a los alumnos que describan a sus compañeros de clase.

- 4 Antes de realizar esta actividad pida a los alumnos que consulten una vez más el *Vocabulario* y relacionen las palabras con los dibujos dados. Dirija su atención hacia el uso del pronombre personal *le*. Explique la diferencia entre *tener dolor* y *doler*. Trate de subrayar el plural del verbo *doler* – *duelen*.

Sugerencia Realizando la parte b) pida a los alumnos que argumenten sus contestaciones: *Marta no puede... porque le duele...* Introduzca el sinónimo *encontrarse* del verbo *estar* en el sentido de salud.

- 5 El objetivo de esta actividad no es otro que reforzar el léxico estableciendo estos pequeños diálogos. Explique el Imperativo del verbo *descansar* para que no surjan dificultades. Una vez realizada la tarea puede proponer a los alumnos cambiar un poco el diálogo empleando más léxico nuevo. Para ayudar puede escribir otras opciones en la pizarra o pídale consultar el *Vocabulario*.

- 6 Con esta actividad se practica *tener dolor de...* Después de leer el ejercicio proponga a los alumnos escenificarlo repartiendo papeles de profesores.

Sugerencia Dirija la atención de los alumnos hacia *¡Aprende!* para introducir otras frases con el verbo *tener*. Puede preguntar si tienen hambre, sed, etc.

- 7 Antes de cumplir la tarea introduzca la frase *estar deprimido* como estado de ánimo más grave que *estar cansado*. Explique de qué palabra proviene (*depresión*). Esta actividad presupone una amplia variación del estado físico y anímico. Preste máxima atención a los argumentos de la parte b) donde se introduce la construcción gramatical *deber + infinitivo*.

- 8 Con esta actividad se aprende dar consejos usando *deber + infinitivo*. La segunda columna (de consejos y soluciones) puede ser completada con otras frases según la propia opinión de los alumnos.

Sugerencia Si le parece práctico se puede seguir trabajando en parejas: uno nombra el problema que tiene, otro le da su consejo.

- 9 Ponga la grabación para que completen los diálogos. Dígalos que sigan el texto mientras lo escuchan, pero que no se preocupen por no entender todas las palabras. Una vez realizado el ejercicio, dígalos que se fijen en el cuadro inferior pues ahí encontrarán muchas de las expresiones de los diálogos. Resuelva las dudas que puedan surgir. Haga hincapié en el uso que en español tiene el verbo *encontrarse* como sinónimo de *estar* o *sentirse*. Plantee las diversas posibilidades: *Estoy/Me encuentro/Me siento bien, mal, regular, fatal*.

Sugerencia Forme tres parejas para que cada una dramatice un diálogo.

- 10 A través de este ejercicio audio los alumnos fijarán expresiones del cuadro. Corrija con toda la clase.

Sugerencia Antes de escuchar los textos, pídale a los alumnos que piensen qué es lo que le pasa a cada persona. Después de hacer el ejercicio, dígalos que escriban al lado de cada dibujo la situación que

refleja: *Clara tiene mucha hambre; Pablo está nervioso; Sonia está deprimida; Jaime está cansado y tiene sueño; María tiene frío, está resfriada.*

- 11 Con esta actividad el alumno aprenderá otras partes de la cara que no se habían visto en la primera página. Las palabras nuevas son: *ceja, dientes, barbilla, frente, mejilla* y *labios*. Le sugerimos que las escriba en la pizarra y vaya diciendo características de esas partes o frases que les den pistas. Por ejemplo, diga: *La ceja está encima del ojo, Los dientes son blancos y están dentro de la boca, Apoyo la mano en la barbilla, etc.*
Aproveche para comentar la diferencia en español entre *oído* y *oreja*.
- 12 El objetivo de esta actividad es practicar el verbo *doler*. Explique a los alumnos la información del *¿Sabes?* antes de realizar el ejercicio. Llame la atención sobre dos hechos: la diptongación **o > ue** – al igual que pasaba con otros verbos irregulares estudiados en la lección 4 – y que se construye igual que los verbos *gustar* y *encantar*, que ya vieron en la lección 6, es decir, solo se conjugan en la 3ª persona del singular y plural y siempre van con un pronombre personal de complemento indirecto. Con este ejercicio se pretende, por tanto, que practiquen ambos aspectos.
- 13 Explique a los alumnos que *Hay que* + Infinitivo se usa para expresar obligación de forma impersonal, general. Después lea las acciones del recuadro y asegúrese de que los alumnos las entienden.
- 14 Con esta actividad se presentan dos formas para expresar obligación personal, es decir, dirigida a un interlocutor o en referencia a unas personas determinadas. Coménteles el *¿Sabes?* e insista en que tanto *deber* como *tener que* van seguidos de Infinitivo.
Díales que estas formas también se utilizan para aconsejar, dependiendo del contexto y del tono. Para corregir el ejercicio puede plantear la pregunta: *Juan está enfermo, ¿qué debe hacer?*
- 15 El objetivo de esta actividad es presentar el Imperativo afirmativo. Antes de practicar la forma en *sí* (algo que se hará en el siguiente ejercicio), los alumnos se familiarizarán con su uso para dar consejos.

Sugerencia

Plantee otros problemas que puedan relacionar con los remedios ya indicados en el ejercicio. Por ejemplo: *Tengo sueño: acuéstate; Estoy resfriado: tómate ... ; Estoy triste: llama a un amigo... , etc.*

- 16 Una vez familiarizados con el Imperativo, es el momento de explicar su formación. Explique el *¿Sabes?* donde se indica cómo se construye el Imperativo regular. Vaya a la página del **Apéndice gramatical** a la que se remite en el *¿Sabes?* y coménteles el Imperativo irregular. Haga hincapié en el caso de los verbos pronominales.
A continuación, pídeles que realicen el ejercicio. Corrijalo con toda la clase: escriba en la pizarra las respuestas que le vayan diciendo los alumnos, así podrá resolver las dudas que surjan. Díales que se fijen en la estructura recogida en el *¿Sabes?*: *Si + Presente, Imperativo*, que sirve para expresar una condición.
Después, resuma los usos fundamentales del Imperativo, que se utiliza para dar órdenes (*Sal a la pizarra*), dar instrucciones (*Para hacer el ejercicio, mira la foto y lee el texto*), dar consejos (*Si tienes sueño, duerme*) y dar permiso, como ilustra la frase 11 de este ejercicio. En este último uso, adviértales de que el Imperativo se suele repetir dos veces.

Sugerencia

Proponga más verbos pronominales que ya conocen para que formen el Imperativo tanto singular como plural. Por ejemplo: *despertarse, peinarse, fijarse* ... Además, como en la actividad anterior aparece la forma en singular, pídale que la construyan en plural: *acostaos, tomaos*.

- 17 Los alumnos escucharán palabras que contienen indistintamente **b** o **v** y deberán observar que no existe ninguna diferencia de pronunciación. A continuación, pida a los estudiantes que las lean en voz alta.
- 18 El objetivo de esta actividad es que los alumnos deduzcan algunas reglas ortográficas sobre la **b** y **v**. Primero pídale que ordenen las sílabas. No les resultará muy complicado ya que conocen la mayoría de las palabras. Después, ponga la grabación para que comprueben si las han ordenado correctamente.

Sugerencia

Una vez completado el *¿Sabes?*, pídale que le digan más palabras con **b** y **v** en las que se cumplan las reglas señaladas.

- 19 Antes de hacer el ejercicio, explique el contenido del *¿Sabes?*. Para corregir, dígales a los alumnos que vayan leyendo las frases en voz alta.
- 20 Antes de la lectura, pida a los alumnos que reflexionen sobre el tipo de texto que van a leer. Haga preguntas como: *¿Quiénes escriben en esta revista?, ¿Qué tipo de problemas pueden tener los alumnos?, ¿Hay alguna revista en tu colegio?, ¿Te gusta la idea de tener una revista en el colegio?*, etc. Pida a algunos alumnos que lean cada uno un texto en voz alta. Corrija con toda la clase para resolver las dudas de comprensión que surjan.
- 21 Esta actividad ofrece una excelente ocasión para retomar el Imperativo y las formas para indicar obligación general y personal. Una vez que los alumnos han señalado en el texto las expresiones para dar instrucciones y consejos, dibuje en la pizarra tres columnas tituladas: *Imperativo/Hay que .../Tienes que ...* y pídale que le proporcionen los ejemplos que han encontrado en el texto de cada una de estas estructuras.
- 22 El objetivo de esta actividad es practicar la expresión escrita a partir de un modelo que en este caso son los textos que se acaban de leer. Se trata de una actividad de respuesta libre en la que la única condición que se les debe dar a los alumnos es que utilicen las formas que han aprendido para dar instrucciones y consejos.
- 23 Introduzca la actividad proponiendo a los alumnos que le den consejos para resolver algunas situaciones. Por ejemplo, *Estoy muy cansado, ¿qué puedo hacer?*; *Mi coche está roto, ¿cómo puedo volver a mi casa?*, etc. Los alumnos deberán responder con frases como *acuéstate, descansa, ve en autobús*, etc. Después, forme parejas y dígales que deben hacer lo mismo. Sería conveniente que, antes de hablar, cada alumno apuntase las situaciones para las que pedirá ayuda a su compañero.
- 24 Le proponemos una lista de verbos para que la escriba en la pizarra: *escribir, cantar, ir, volver, hacer, salir, comprender, levantarse, decir, lavarse*.

Sugerencia

Una vez corregido el ejercicio, pida a cada grupo que escriba una

frase con los Imperativos: cinco con el Imperativo singular y otras cinco con el Imperativo plural.

- 25** El objetivo de esta actividad es practicar el Imperativo para dar instrucciones sobre cómo llegar a un sitio. Explique las expresiones del recuadro y el *¿Sabes?*.

Por parejas, los alumnos disponen cada uno de un plano diferente sobre el que deben dar instrucciones a su compañero para llegar al colegio. El alumno A dirá cómo se puede ir hasta el colegio y el alumno B deberá ir señalando en su Libro, en el plano del alumno A, el recorrido que le indica su compañero. Después el alumno A señalará en su plano B lo que le diga el alumno B.

- 26** Existen muchos juegos que permiten practicar el léxico de las partes del cuerpo; aquí presentamos uno que puede resultar divertido y motivador para los alumnos. Es importante que todos participen en el juego.

- 27** Una vez repasadas las partes del cuerpo en la actividad anterior añadiremos un elemento más: el verbo *doler*. Los alumnos esta vez trabajarán en parejas.

- 28** El objetivo de esta actividad es que los alumnos practiquen las diferentes estructuras que han aprendido para dar consejos. Pídales que trabajen en grupos y que hablen para decidir la situación que van a escoger y los consejos que darán. Después, escribirán los consejos.

Sugerencia Dígalas a cada grupo que lean en voz alta los consejos que han escrito, para contrastarlos y comentarlos.

- 29** Esta es una actividad para practicar el Imperativo. Los alumnos identifican en las fotos diferentes acciones y tienen que ordenar a sus compañeros que las realicen.

Sugerencia Escriba en la pizarra los imperativos y pida que los digan en plural. También propóngales que ordenen a sus compañeros acciones que puedan realizarse dentro del aula, por ejemplo: *Ve a la pizarra y coge una tiza, escribe tu nombre en un papel, etc.*

- 30** Con esta actividad retomamos el léxico de los estados físicos y anímicos. Los alumnos deben completar las frases individualmente. Corrija con toda la clase.

Sugerencia En el momento de corregir el ejercicio, cuando un alumno responda con el estado físico o anímico en el que se encuentra, solicite que otro alumno le dé un consejo. Por ejemplo:

Profesor: *¿Qué te pasa cuando comes mucho chocolate?*

Alumno A: *Me duele el estómago.*

Alumno B: *Tómate una manzanilla.*

- 31** Una vez que los alumnos hayan marcado en el dibujo las partes del cuerpo, dibuje en la pizarra un cuerpo humano y corrija. Después de corregir, pídale que le digan el nombre de las partes del cuerpo señaladas.

Sugerencia Lleve a clase fotos de reproducciones de esculturas o cuadros famosos donde se represente la figura humana (*La Gioconda, el Discóbolo, el David* de Miguel Ángel, etc.), y señale partes del cuerpo o de la cara para que le digan el nombre correspondiente.

- 32 Con esta actividad repasamos el léxico de la lección de forma lúdica. Corrija con toda la clase y vaya preguntando la razón por la que han decidido cuál es la palabra intrusa. Por ejemplo, en la primera serie, el intruso es *en forma* porque es algo positivo y que se opone a los otros tres estados negativos: *cansado, enfermo, triste*.

Sugerencia Propóngales que elaboren en parejas una serie similar a las del ejercicio que contenga una palabra intrusa.

- 33 El objetivo de esta actividad es la revisión de las formas del Imperativo. Para corregir el ejercicio, pídale a los alumnos que comparen sus respuestas con las de su compañero.

Sugerencia Si lo cree conveniente, pregúnteles el porqué de su elección; de esta manera, al razonar se podrán repasar las reglas de formación del Imperativo regular y los irregulares.

- 34 Repaso del léxico de las partes del cuerpo de forma lúdica.

- 35 Repaso de contenidos funcionales y gramaticales de la lección.

- 36 Actividad de repaso y evaluación de expresiones relacionadas con estados físicos y anímicos.

- 37 Actividad de repaso y evaluación del verbo *doler*.

- 38 Esta actividad es un repaso de toda la lección. Escriba en la pizarra las palabras que puedan presentar dificultades (*tocar, besar, etc.*). Después de asegurarse de que los alumnos las entienden correctamente pida que muestren en un dibujo una parte del cuerpo/rostro correspondiente completando cada frase. A continuación ellos pueden hacerlo por escrito.

● Hacemos un proyecto

● Como el proyecto tiene 3 partes, es posible repartir la tarea. La etapa inicial contiene discusiones en común. Aclarados los problemas, los participantes de cada grupo pueden empezar a buscar información para el proyecto.

8 De mayor seré...

CONTENIDOS

FUNCIONALES: Hablar de planes y proyectos
Indicar acciones en desarrollo
Expresar condición

GRAMATICALES: Marcadores temporales de futuro
Ir a + Infinitivo
Futuro Simple de Indicativo
Si + Presente, Futuro Simple

LÉXICOS: Profesiones y deportes
Vocabulario sobre el tiempo atmosférico

ORTOGRÁFICOS Y FONÉTICOS: Sufijos aumentativos y diminutivos
La **x** y la **s**

1 Con esta ilustración se presenta el léxico del deporte y de las profesiones a través de los planes que tienen para el futuro cada uno de los personajes de las viñetas. Explique a los alumnos la expresión *De mayor seré* indicando su relación con el futuro. Aprovechando lo que dice cada uno de los chicos de la ilustración, haga que los alumnos no solo lean lo escrito sino que cambien la forma de expresarlo. No les será difícil, pues en todas las viñetas se recoge una manera determinada de hablar del futuro: *De mayor seré ciclista = Voy a ser ciclista. Yo seré abogada = Voy a ser abogada.*

2 Las seis viñetas recogen una selección del léxico que más adelante se irá ampliando. Se trata de que, a través del dibujo, sean capaces de deducir la palabra adecuada. Señale a los alumnos que solo tienen que utilizar seis de las palabras que aparecen en el recuadro de *Vocabulario* para situarlas en el dibujo que corresponda.

Sugerencia

Proponga a los alumnos que elijan cada uno dos de las profesiones del *Vocabulario* y que formen frases como las que se reflejan en la ilustración de la actividad anterior. Se han añadido otras porque es un léxico muy amplio, pero usted puede proponer profesiones nuevas e ir escribiéndolas en la pizarra; les será de utilidad para realizar las actividades de *A trabajar: fotógrafo, pintor, veterinario, etc.*

Haga hincapié en aquellas palabras que puedan ofrecer cierta dificultad teniendo en cuenta su lengua materna. En ese caso, intente dibujar en la pizarra cualquier objeto que pueda ir asociado a esas palabras. Por ejemplo, unas tijeras para indicar peluquero, un grifo para fontanero, etc.

No obstante, puede remitirles al **Glosario** con el fin de aclarar cualquiera de estos términos, pero le aconsejamos que trabaje con ellos para que sean capaces de deducir su significado.

3 El recuadro que se da a la derecha ayudará a los alumnos ampliar el léxico hablando de diferentes profesiones. Una vez aclaradas todas las palabras nuevas haga que los alumnos establezcan pequeños diálogos. Además con esta actividad se practican las construcciones gramaticales *deber* + Infinitivo y *gustar* + Infinitivo.

4 El objetivo de esta actividad es hablar de una profesión argumentando el motivo de elegirla. Advierta a los alumnos que no omitan los argumentos.

Sugerencia

Para desarrollar el tema puede dar a los alumnos la tarea de hacer una tabla con 3 secciones: profesión, funciones, motivo. Después podrán preparar una intervención a base de esta tabla y dar una lista de profesiones más convenientes a cada alumno.

5 Con esta actividad se pretende emplear *me parece que...*, *pienso que...*, *creo que...* para expresar la opinión. Se puede recordar a los alumnos los refranes *Sobre gustos no hay nada escrito* y *Sobre gustos y colores no hay disputas*, porque cada uno tiene su propia opinión respecto a lo interesante/divertido/activo que son diferentes profesiones. Puede mencionar también que la elección depende del carácter de la persona.

6 Esta actividad recoge el léxico de las actividades anteriores y sigue ampliándolo. Para dar más opciones puede introducir más rasgos del carácter. Como el modelo no es fácil, preste atención a su uso correcto. Pida a los alumnos que empleen ambas palabras: *ser* y *trabajar de...*

Sugerencia

Hecha la tarea puede proponer a los alumnos hablar un poco del carácter de los compañeros de clase y darle consejos sobre la profesión que les corresponda.

7 El objetivo de esta actividad es enseñar a los alumnos analizar la información y saber deducir datos necesarios en el contexto social del centro de enseñanza. Se pretende reforzar el léxico de la lección.

Sugerencia

Puede pedir a los alumnos después de hacer a) y b) escribir un CV de otras personas (por ejemplo, de famosos deportistas, científicos, etc.).

8 Con esta actividad se introduce el significado de prefijos y sufijos españoles y se explica cómo se forman las palabras de la misma raíz. Fija la atención de los alumnos en diferentes formas de géneros (*traductor* – *traductora*, *actor* – *actriz*).

9 Antes de llevar a cabo la audición pida a los alumnos que lean los diálogos que tendrán que completar más tarde. Es conveniente que dirija la atención de los alumnos hacia la estructura *Ir a* + Infinitivo y su valor para expresar planes.

Pase la grabación cuantas veces sea necesario, con el fin de que todos los alumnos puedan completar los diálogos.

En el tercer texto, Luis y Sonia hablan de lo que van a hacer en un futuro y vuelve a aparecer léxico de las profesiones: *arquitecta* y *médico*. Asegúrese de que saben a qué se refiere la primera hablándoles de lo que normalmente

hace la persona que se dedica a ello. La palabra *médico* ha sido muy trabajada en la lección anterior.

Sugerencia

Proponga a los alumnos que, en parejas, interpreten este último diálogo planteando preguntas del tipo: *¿Tú qué vas a hacer el año que viene?/Voy a estudiar en la universidad, quiero ser ...*, con el fin de practicar las expresiones de futuro destacadas en **Giros y Expresiones** y de continuar practicando el léxico de las profesiones. Hay que insistir en ellas, pues es un léxico muy extenso.

- 10 Esta actividad trabaja la comprensión oral de los diálogos anteriores. Puede enriquecer el ejercicio planteando preguntas distintas a las que recoge el Libro.

Sugerencia

Pida a los alumnos que utilicen la estructura *ir a + Infinitivo* para escribir una frase con tres de las expresiones que tienen en el recuadro.

- 11 Con esta actividad se pretende practicar la estructura *ir a + Infinitivo* para expresar planes. Fija la atención de los alumnos en el período cuando se realiza la acción.

- 12 El objetivo de esta actividad es repasar una vez más la conjugación del verbo *ir* en Presente de Indicativo y practicar las expresiones que determinan los períodos cuando se realiza la acción. Con esto se anticipa la introducción del Futuro Simple.

- 13 En esta actividad se practican diferentes formas de preguntas a las cuales se puede contestar usando la estructura *ir a + Infinitivo*.

- 14 Con esta actividad se practica la transformación en número de personas que realizan la acción en el futuro.

Sugerencia

Es recomendable hacer este ejercicio después de repasar la conjugación del verbo *ir* en Presente de Indicativo o a continuación del ejercicio 12.

- 15 Antes de realizar esta actividad es necesario explicar a los alumnos el uso de los verbos reflexivos en la estructura *ir a + Infinitivo*. Dirija su atención a el recuadro en la p. 111 y dé más ejemplos. Pida a los alumnos que conjuguen estos verbos en la pizarra y en sus cuadernos.

- 16 Es una actividad de carácter creativo y pretende desarrollar el hábito de seleccionar, analizar y organizar planes. Para anticipar puede recordar a los alumnos la diferencia entre los días de trabajo y los de ocio.

Sugerencia

Permita a los alumnos emplear las palabras y frases que necesiten para escribir sus planes reales.

- 17 Aparecen seis fotografías que reflejan seis oficios distintos. En primer lugar, y utilizando las imágenes del Libro, intente que los alumnos describan lo que hace cada uno de los personajes representados en ellas. Cuando hayan asociado el oficio correspondiente a la fotografía, pídeles que lo escriban. Tienen las palabras en un cuadro para que seleccionen el término adecuado. El ejercicio se apoya en una audición que les permite practicar la comprensión oral. Pase la grabación tantas veces como crea necesario. Es importante que, lle-

gados a este nivel, el alumno habitúe el oído y sea capaz de entender lo que está escuchando; si no todo, sí que interprete de forma coherente el mensaje.

En la audición aparece el Futuro Simple de Indicativo regular. Aproveche el *¿Sabes?* para indicarles cómo se forma este tiempo verbal. Puede remitirlos a las transcripciones que están al final del Libro para que identifiquen los futuros y los conjuguen teniendo en cuenta la información de que disponen.

- 18 El objetivo de esta actividad es la práctica gramatical del Futuro de Indicativo, tanto regular como irregular. En el *¿Sabes?* de futuros irregulares solo se recoge la primera persona de singular. Propóngales que, antes de mirar el **Apéndice**, intenten conjugar esos verbos en todas las personas.

Sugerencia Pida a los alumnos que escriban algunas frases en futuro sobre ellos mismos y sobre sus compañeros.

- 19 El objetivo de esta actividad es ampliar la práctica gramatical del Futuro Simple. Llama la atención de los alumnos a los recuadros *¿Sabes?* en la página 112. Pida a los alumnos que conjuguen los verbos irregulares.

Sugerencia Antes de realizar esta actividad explique a los alumnos la conjugación en el Futuro Simple de los verbos reflexivos aunque se presenta el verbo *levantarse* en el modelo.

- 20 Con esta actividad se pretende practicar más el Futuro Simple. Aconseje a los alumnos que observen primero los dibujos atentamente y después lean las oraciones y corrijan los errores. Puede pedir que para mostrar su desacuerdo empleen *No estoy de acuerdo ...*

- 21 Esta actividad representa una amplia práctica gramatical del Futuro Simple. Aquí se emplean tanto verbos regulares como irregulares. Diferentes tipos de oraciones dan posibilidad de practicar este tiempo.

- 22 Con esta actividad se presenta el léxico relacionado con el tiempo atmosférico. Además de los sustantivos que los alumnos deben relacionar con su símbolo correspondiente, explique la información sobre los verbos meteorológicos contenida en el *¿Sabes?*

- 23 El objetivo de esta actividad es consolidar y ampliar el léxico relacionado con los fenómenos meteorológicos. Pida a los alumnos que lean los textos y que los asocien con el mapa que les corresponda.

Sería interesante aprovechar esta actividad para introducir información básica sobre la geografía española relacionándola con los puntos cardinales. Así, usted puede llevar a clase un mapa de pared y señalar en él los Pirineos y Francia al norte del país, Portugal y el océano Atlántico al oeste, el mar Mediterráneo al este y África al sur.

Después de esta presentación puede pedir a sus alumnos que hagan lo mismo a propósito de otro país en donde se hable español.

- 24 Los alumnos deben responder libremente a las condiciones que plantea el ejercicio utilizando el Futuro de Indicativo. Proponga usted otras distintas de las que aparecen en el Libro con el fin de que sigan practicando en su cuaderno.

Corrija la actividad comparando las distintas respuestas de los alumnos.

- 25 Ortografía y fonética comienza con una actividad que introduce la práctica de la formación de los diminutivos y aumentativos en español. Antes de iniciar el ejercicio, trabaje la información que contiene el *¿Sabes?*. Si usted lo cree conveniente, explíqueles que tanto los diminutivos como los aumentativos pueden tener diferentes valores en español, valores que están muy relacionados con el contexto en el que se utilizan. Así, “un perrito” puede ser un perro pequeño o un perro al que le tenemos mucho cariño, o un enorme perro al que nos referimos con ironía.

Sugerencia

Escriba en la pizarra otras palabras distintas de las que se proponen en el libro para que ellos deduzcan su correspondiente aumentativo o diminutivo.

- 26 Además de completar las frases puede pedir a los alumnos que intenten encontrar el sentido de estos diminutivos y aumentativos, por ejemplo, pregúnteles qué creen ellos que puede ser *un padrazo*, o qué quiere decir *hace fresquito*, etc. Un *padrazo* no se refiere a *un padre grande*, sino a *un buen padre*.

- 27 El objetivo de esta actividad es presentar la letra **x** y su pronunciación diferenciándola de la **s**. Para ello los estudiantes completan las palabras al mismo tiempo que escuchan la grabación. Puede corregir el ejercicio remitiendo a los alumnos a la transcripción de las palabras que han escuchado o escribiéndolas usted mismo en la pizarra. Advértalos de que en algunas zonas de España (principalmente en el sur y en las islas Canarias) y en gran parte de Hispanoamérica, la **s** a final de sílaba suena como aspirada. A ello se refiere el *¿Sabes?*.

- 28 Tras haber escuchado el trabalenguas, pida a los alumnos que lo memoricen y lo reciten; es una buena manera de practicar la pronunciación de la **x**.

- 29 Con esta actividad se desarrolla el hábito de escribir cartas y e-mails. El texto presenta el contenido cultural relacionado con el sistema educativo de España. Antes de leer el texto es mejor explicar la tabla del sistema de notas en Rusia y en España para poder contestar correctamente a la pregunta principal de esta actividad. Llame la atención de los alumnos a la preposición en la estructura *pensar en algo*. Después de leer y comprender el texto haga preguntas a los alumnos o pida que las hagan ellos mismos.

- 30 Como es una contestación libre anime a los alumnos que expresen y argumenten detalladamente sus puntos de ver.

- 31 El objetivo de esta actividad es saber hablar de los planes para el futuro (verano). Es aconsejable prestar atención al título del texto. En esta etapa puede hacer preguntas a los alumnos respecto a las vacaciones: si ya tienen sus planes, cómo suelen pasarlas, etc. Proponga a los alumnos que usen tales frases como *disfrutar de la playa*, *pasarlo de maravilla*. Puede pedir a los alumnos que escriban sus asociaciones con la palabra *verano*.

Sugerencia

Antes de contestar a las preguntas (ej. 33) según el contenido del texto, presente a los alumnos la información sobre la geografía de

España, lugares preferidos del descanso de los españoles, la manera de repetir el curso o volver a dar el examen si ha sido suspendida alguna asignatura, etc.

- 32 El objetivo de esta actividad es desarrollar la comprensión lectora. Anime a los alumnos que argumenten las opiniones.
- 33 El objetivo de esta actividad es revisar la comprensión del texto y reforzar el léxico del tema.
- 34 La actividad desarrolla los contenidos funcionales de la unidad – hacer planes para las vacaciones de verano y componer un calendario de actividades. Primero es mejor discutirlo en común y después escribir el calendario.
- 35 Esta actividad es en parte una contestación libre por eso es necesario repasar la relación entre profesiones y funciones que son imprescindibles para ellas. Se practica una vez más la construcción *deber* + Infinitivo.

Sugerencia Puede pedir a los alumnos que den más consejos de cómo pasar las vacaciones excelentes.

- 36 Con esta actividad se practica el Futuro Simple. Como los alumnos deben hacer oraciones completas, indique a los alumnos que eviten el uso constante del verbo *ir*, recuérdelos sus sinónimos o pida que empleen otros verbos.
- 37 Esta actividad es un resumen lógico de lo aprendido anteriormente. Pida a los alumnos que acumulen toda la información, observen una vez más los ejercicios mencionados y anime que empleen su experiencia.

Sugerencia Se puede organizar una rueda de prensa o una mesa redonda dedicadas a los planes para el futuro.

- 38 Es posible unir esta actividad con la anterior después de establecer unos pequeños diálogos. Previamente se puede organizar una discusión en común para facilitar la realización de la actividad.
- 39 Se propone a los alumnos que cuenten cómo será su vida cuando ejerzan una profesión. De esta manera practican de forma oral las distintas maneras de expresar el futuro.
Una buena forma de llevar a cabo el ejercicio sería comparar el futuro que imaginan dos alumnos que han elegido la misma profesión.

Sugerencia Sugiera a los alumnos que se pregunten entre ellos y escriban sus respuestas siguiendo el esquema: *¿Qué quieres ser de mayor?/Yo quiero ser científico/Yo voy a ser ...* . Si lo cree conveniente puede seguir ampliando el léxico de las profesiones y deportes.

- 40 En esta actividad se practica la estructura *Ir a* + Infinitivo para hablar de lo que se hará en el futuro. Pida a los alumnos que digan en voz alta qué hacen cada uno de los personajes que aparecen en las fotografías. Después pregúnteles oralmente qué creen que van a hacer más tarde. Es un buen momento para retomar los marcadores de tiempo que acompañan a la forma de futuro: *La semana que viene, dentro de un año, pasado mañana, el*

próximo lunes, etc. Una vez realizado el ejercicio, dígales que ordenen estos marcadores teniendo en cuenta su mayor o menor proximidad en el tiempo.

- 41 Puede proponer a los alumnos que trabajen en parejas o en pequeños grupos y que completen las frases con lo que harían en las situaciones que se les proponen. Después, ellos pueden plantear nuevas situaciones partiendo de las condicionales que han aprendido, de tal manera que sean ellos los que tengan que pensarlas para así practicar la estructura *Si + Presente, Futuro Simple*, otro de los contenidos gramaticales de esta lección.
- 42 Antes de escuchar la grabación, pida a los alumnos que lean con atención las preguntas a las que tendrán que responder después de la escucha. Sitúe también el contexto de la situación que van a oír, esto es, una profesora que explica a sus alumnos los detalles de la excursión que van a hacer próximamente. Una vez realizada la escucha corrija las respuestas. Usted puede plantear otras diferentes a las que se recogen en el Libro.

Sugerencia Pida a los alumnos que reconstruyan el plan de la excursión que han escuchado y lo presenten por escrito.

- 43 El objetivo de esta actividad es practicar la expresión de planes y de proyectos. Divida a los alumnos en pequeños grupos y pídale que planeen una excursión siguiendo las pautas del enunciado. A continuación, pida a un representante de cada grupo que cuente al resto de la clase la excursión que han planeado. Por último, puede pedir a los alumnos que decidan cuál es el plan más divertido o el más interesante y por qué.
- 44 Los alumnos trabajarán en parejas repasando el vocabulario sobre la meteorología así como el futuro. Sobre los símbolos que el compañero ha dibujado en el mapa, cada alumno deberá hacer una previsión meteorológica.

Sugerencia Si dispone de un mapa para colgar en la pared, proponga a varios alumnos que hagan su previsión delante del resto de la clase. Los demás lo interpretarán.

- 45 Con esta actividad repasamos el léxico de las profesiones y de los deportes. Pregúnteles si conocen otros oficios y deportes en los que se utilicen los mismos objetos que aparecen en el Libro. Una vez finalizado el ejercicio, propóngales que piensen en otros; en grupos, los interpretarán en clase y los demás tendrán que adivinar de qué oficio se trata.
- 46 Esta actividad se plantea como un juego y puede realizarse en parejas. Para motivarlos, deles un tiempo para que lo resuelvan.
- 47 Antes de corregir el ejercicio, pregunte a los alumnos si tienen problemas con algunos de los términos. Para corregir esta actividad pregunte a los alumnos las razones de su elección.
- 48 Actividad de repaso y fijación de las formas de futuro. A través de un texto se repasan los conectores de futuro.
- 49 Actividad de repaso y evaluación de los marcadores de futuro.

- 50 Termina la sección *Para terminar* con una actividad de ortografía. Haga una corrección en común con toda la clase. Mándeles redactar un texto de ocho o diez líneas donde intenten recoger gran parte del léxico aprendido a lo largo de la lección y en el que practiquen los contenidos gramaticales contemplados. Propóngales un título: “Los oficios más interesantes”.

● Hacemos un proyecto

● Es una actividad de aprendizaje participativo, activo y en cooperación. Antes de realizar el proyecto es mejor dividir la clase en grupos que van a hacer encuestas en diferentes grados de la escuela primaria y secundaria. Se puede elaborar estadísticas para chicos y chicas por separado y para diferentes edades.

9 ¡Vamos de fiesta!

CONTENIDOS

FUNCIONALES: Hablar de fiestas de Rusia y de España
Felicitarse con motivo de la fiesta
Invitar a la fiesta
Describir las celebraciones familiares y las tradiciones nacionales

GRAMATICALES: Repaso del Presente y del Futuro del Indicativo

LÉXICOS: Fiestas y celebraciones
Felicitaciones e invitaciones

ORTOGRÁFICOS Y FONÉTICOS:
Repaso de las normas de la pronunciación y de la corrección fonética

1 El objetivo de esta actividad es presentar los contenidos funcionales, léxicos y gramaticales de la lección contextualizados en las ilustraciones y en los diálogos.

Hay que comenzar con una pequeña conversación sobre las fiestas de carácter nacional, familiar, etc. que se celebran en nuestro país. Pregunte a los alumnos cuando se celebran el Año Nuevo, el Día de la Victoria, el Día de la Mujer, si celebran estas fiestas con su familia, a quién felicitan, qué regalos hacen, etc. Para facilitar sus respuestas puede escribir en la pizarra la lista de las fiestas más importantes. Además se recomienda escribir las expresiones del tema que podrían utilizar los alumnos describiendo fiestas y celebraciones.

Después pida a los alumnos que se fijen en las viñetas y lean los diálogos. Usted puede ir explicando las palabras que pueden presentar dificultades para los alumnos.

Después pase al *Vocabulario*.

Sugerencia Como los diálogos son auténticos y contienen muchas frases y estructuras útiles, puede ofrecer más ejercicios complementarios para reforzar el léxico.

2 Es mejor rellenar las casillas una vez leída cada conversación. Pida que los alumnos describan las viñetas y digan a qué fiesta corresponden, dónde tienen lugar y si les gustan estas tradiciones.

3 Será muy divertido reproducir los diálogos del ejercicio 1. Con esta actividad se refuerza el vocabulario y se practican las funciones lingüísticas de la uni-

dad. Fije la atención de los alumnos en la entonación correcta y el significado de las frases: ¡Cómo no!, ¡Anda!, ¡Vaya sorpresa!.

- 4 Con esta actividad se pretende comprobar como los alumnos han entendido el contenido de los diálogos. Puede hacerles preguntas antes de que empiecen a completar las frases.
- 5 Con esta actividad se repasa el léxico de los estados físicos y anímicos y se refuerza el nuevo de las fiestas. La columna de la “causa” puede ser completada si le parece práctico dar a los alumnos más opciones.
- 6 Se pretende aquí comprobar cómo entienden los alumnos el léxico y si pueden seleccionar entre grupos lógicos.
- 7 Es una actividad muy importante que prepara a los alumnos para hablar posteriormente en forma monologada de las fiestas y celebraciones. Anímelos que inventen sus propias preguntas al respecto.

Sugerencia

Trate de cambiar de parejas para que cada uno hable con mayor número de compañeros de clase.

- 8 Antes de realizar esta actividad es necesario repasar una vez más la construcción *ir a + Infinitivo*. Después de hacer el ejercicio es necesario comprobarlo en común.
- 9 Con esta actividad se repasan el Presente de Indicativo y el Futuro Simple. Recuerde a los alumnos la conjugación de los verbos irregulares (en el ejemplo del verbo *divertirse*).
- 10 Llame la atención de los alumnos a los marcadores temporales del Futuro Simple.
- 11 En cierto sentido esta actividad representa una encuesta y puede ser interesante a los alumnos porque hablan de sus gustos reales. Aquí se practica la palabra *preferido/a* en las contestaciones. Puede dar su sinónimo – *favorito/a*.
- 12 Todas las palabras mencionadas en la tarea tienen análogos directos en ruso e ilustran las particularidades fonéticas del español. Recuerde a los alumnos qué significa el nombre propio ruso *Виктория*. Esta actividad sirve para motivar a mostrar sus conocimientos de lo aprendido antes contestando a las preguntas.
- 13 En esta actividad se relacionan las fiestas rusas y las fechas de su celebración. Se repasa el léxico del calendario.

Sugerencia

Puede ampliarlo para repasar el léxico del tiempo meteorológico y de la ropa, preguntando qué tiempo hace y cómo nos vestimos para cada fiesta.

- 14 En esta actividad es necesario aclarar la diferencia entre la Nochebuena y la Nochevieja en España y comparar las fechas de las fiestas navideñas rusas y españolas.

15 No es nada difícil indicar que las primeras tres imágenes se refieren a las fiestas rusas y las dos últimas, a las españolas. Pida a los alumnos que argumenten su selección basándose en diferentes detalles visuales.

16 Esta actividad es una buena fuente de la información sobre las fiestas de España y de Rusia. El formato de blog y de la carta personal son muy útiles para los alumnos. Después de leer y comprender ambos textos puede hacer preguntas referentes al tema. Pida a los alumnos que relacionen el contenido con las imágenes que se dan. En lo que se refiere a la carta personal recuerde a los alumnos una vez más las reglas de escribir cartas a los amigos. Pídales que dividan la carta en partes y que nombren cada parte.

Sugerencia Puede recomendar a los alumnos que busquen y lean (en Internet, prensa, enciclopedias, etc.) más información sobre las fiestas.

17 Después de ver y analizar muchas imágenes relacionadas con las fiestas no les parecerá difícil a los alumnos realizar la tarea de esta actividad.

18 El objetivo de esta actividad es hacer un balance preliminar de sus conocimientos de las fiestas celebradas en Rusia y en España. Puede pedir a los alumnos que hagan relación de las fiestas según su tipo: internacionales–nacionales–locales.

19 Anime a los alumnos que muestren lo aprendido realizando esta actividad. Como esta actividad prevé la contestación libre pida que cada pareja después de preparar el diálogo lo represente ante el grupo.

● *Hacemos un proyecto*

● El mismo formato (el blog) del proyecto es interesante a los alumnos. Recuérdeles qué detalles son obligatorios (ilustraciones, comentarios, etc.) para atraer atención a sus blogs.

Programación temática

Тематическое планирование

5 класс (68 ч)

Урок	Содержание (подтемы)	Часы	Речевые образцы и новые слова	Характеристика основных видов деятельности ученика и коммуникативных задач	Грамматика, фонетика, орфография	Социокультурный аспект
Первая четверть						
Introducción. ¡Hola! ¿Cómo te llamas? (7 ч)	Страны изучаемого языка и родная страна, их географическое положение и столицы. Знакомство с одноклассниками, учителем и с испанскими и латиноамериканскими сверстниками. Особенности испанского приветствия в разное время суток. Испанские имена	1-7	Mañana, tarde, noche, hola, llamarse, yo, tú, dónde, ser; ¿Cómo te llamas? – Me llamo ... ¿De dónde eres? – Soy de ... Hola Buenos días Buenas tardes Buenas noches	Приветствие, знакомство и представление	Формирование навыка правильного, нормативного произношения всех звуков испанского языка и умения чтения букв и буквосочетаний в отдельном изолированном слове. Умение соотносить графический образ слова с его звуковым образом	Страны изучаемого языка, их географическое положение и столицы: Argentina, Bolivia, Cuba, España, Guinea Ecuatorial, Nicaragua, Perú, El Salvador, Colombia, Chile, Filipinas, Honduras, Panamá, Puerto Rico, Uruguay, Costa Rica, Ecuador, Guatemala, México, Paraguay, República Dominicana, Venezuela

<p>Unidad 1. El primer día de clase (11 4)</p>	<p>Школьная жизнь: предметы школьного обихода, класс и мебель, школьные принадлежности. Национальности. Представление и описание возраста человека. Написание почтового адреса. Переписка с зарубежными сверстниками. Описание цвета предметов и их принадлежности</p>	<p>8–18</p>	<p>¿Qué tal? Encantado Alumno, libro, mesa, profesor, mochila, pupitre, lápiz, cuaderno, pizarrón, pizarra, pupitre, silla, bolígrafo Gracias Hasta pronto Hasta mañana</p>	<p>Приветствие, представление, прощание, обсуждение учёбы и класса. Начинать, поддерживать и заканчивать разговор. Диалог этикетного характера. Ознакомиться с правилами оформления блога</p>	<p>Личные местоимения. Неопределённый артикль единственного числа. Имя существительное: род и число. Числительные. Спряжение глаголов <i>tener, vivir, ser</i>. Введение и первичное закрепление речевых образцов: <i>estar lejos/cerca</i></p>	<p>Особенности испанского речевого этикета при приветствии и прощании. Испанские фамилии. Скороговорка: Pata, Peta, Pita y Pota, cuatro patas, con un pato y dos patas cada una. Cuatro patas, cada pata con dos patas y su pato. Pota, Pita, Peta y Pata. Поговорки: Donde entra el sol, no entra el médico. Casa con dos puertas, mala es de guardar</p>
<p>Unidad 2. Mi casa (14 4)</p>	<p>Жизнь в городе и пригороде. Описание дома и квартиры: местонахождение, внешний вид, комнаты и их назначение, мебель и её расположение</p>	<p>19–32</p>	<p>Baño, salón, dormitorio, terraza, cocina, cama, estantería, armario, lavadora, sillón, fregadero, bañera, televisión, ordenador, amarillo, azul, blanco, verde, marrón, grande, pequeño, alegre, ciudad, apartamento. A las afueras; en el centro; a la derecha; a la izquierda; al lado (de); junto a, sobre, dentro de</p>	<p>Поддерживать диалог-расспрос. Сообщать информацию, отвечая на вопросы разных видов, и самостоятельно запрашивать информацию. Передавать содержание прочитанного с опорой на текст, план или без опоры. Выделять главные факты в воспринимаемом на слух тексте. Представлять результаты проектной работы. Писать объявление в газету о сдаче/снятии жилья</p>	<p>Употребление конструкций наличия и местонахождения с безличной формой <i>hay</i> и глаголом <i>estar</i>. Предлоги места. Определённый и неопределённый артикль. Множественное число артикля</p>	<p>Виды жилища в Испании. Поиск жилья и объявления о сдаче жилья в наём. Квартира в Испании, комнаты и их назначение</p>

Вторая четверть

<p>Unidad 3. El cumpleaños de la abuela (18 ч)</p>	<p align="center">Третья четверть</p>				
<p>Семья, взаимоотношения в семье. Члены семьи, их имена, возраст, внешность, черты характера, любимые занятия). Семейные праздники. Приглашение на праздник и поздравление с днём рождения</p>	<p>33–50</p>	<p>Tener/Llevar ... Abuelo/a, madre, padre, hermano/a, hijo/a, primo/a, tío/a, nieto/a, sobrino/a, cuñado/a, cumpleaños, feliz, celebrar, cumplir, bigote, barba, rubio, pelirrojo, rizado, hombre, mujer, chico/a, alto, bajo, delgado, gordo, pelo, moreno, guapo. Meses del año: enero, febrero, marzo, abril, mayo, junio, julio, agosto, septiembre, octubre, noviembre, diciembre. Estar casado/a; estar soltero/a; estar viudo/a; estado civil; familia numerosa; ¿Qué día es tu cumpleaños?</p>	<p>Представлять членов семьи. Описывать внешность. Поздравлять и отвечать на поздравление, приглашать на праздник Писать поздравление и приглашение на праздник. Извлекать необходимую информацию при аудировании и заполнять таблицу полученной информации</p>	<p>Указательные и притяжательные местоимения. Имя прилагательное: род и число</p>	<p>Знаменитые испанские и латиноамериканские писатели. Персонажи Мигеля де Сервантеса Сааведры Дон Кихот и Санчо Панса</p>
<p>Unidad 4. Un día normal y corriente (18 ч)</p>	<p align="center">Четвёртая четверть</p>				
<p>Время и его указание. Распорядок дня и приёма пищи. Школьное расписание и выходной день школьника. Досуг и увлечения. Помощь по дому и уборка. Перемещение на общественном транспорте. Каникулы и отдых в летнем лагере. Часы работы учреждений в Испании</p>	<p>51–68</p>	<p>Siempre, nunca, a veces, a menudo, mediodía, medianoche, levantarse, ducharse, desayunar, ir, llegar, salir, comer, hacer deporte, merendar, hacer los deberes, cenar, acostarse, empezar, ver la tele, leer, jugar, tomar leche, tostada, limpiar, limpieza, suelo, barrer, fregar, lavar, gora, poner, quitar, plato, habitación, regar, flor, polvo</p>	<p>Рассказывать о распорядке дня и привычных действиях, спрашивать и сообщать время и день недели, спрашивать и сообщать о частоте действий, рассказывать о работе по дому и распределять обязанности. Сообщать информацию, отвечая на вопросы разных видов. Писать с опорой на образец личное письмо зарубежному другу, сообщать сведения</p>	<p>Presente de Indicativo. Спряжение правильных и отклоняющихся глаголов. <i>Soler</i> + Infinitivo</p>	<p>Скороговорки: Tres tristes tigres comen trigo en un trigal. El perro de san Roque no tiene rabo, porque Ramón Ramírez se lo ha cortado. Жизнь сверстников в летнем лагере в Испании</p>

			<p>Por la mañana; por la tarde; por la noche; al mediodía; ¿Cuándo quedamos? ¿A qué hora quedamos? A las nueve nos vemos. ¿Cómo vas a casa? Voy en coche</p>	<p>о себе и своём распорядке дня, запрашивать аналогичную информацию о нём. Узнавать и использовать в речи клише, употребляемые для указания времени</p>	
--	--	--	--------------------------------------------------------------------------------------------------------------------------------------------------------------	----------------------------------------------------------------------------------------------------------------------------------------------------------	--

Тематическое планирование 6 класс (68 ч)

Первое полугодие					
Магазины и покупки. Продукты и цены в Испании и России. Валюты Испании и России. Предметы одежды и их описание. Форма одежды для разных сфер жизни. Школьная форма и её значение. Выражение одобрения и осуждения формы одежды	1–18	<p>Pan, leche, barra, kilo, azúcar, paquete, huevo, botella, queso, lechuga, salchichón, pera, manzana, naranja, melón, plátano, coliflor, pollo, chuleta, galleta, madalena, tomate, aceite, yogur, comprar, costar, valer, producto, panadería, frutería, ultramarinos, carnicería, pollería, supermercado, pescadería, rublo, euro, kópek, céntimo, caro, precio, falda, blusa, pañuelo, zapatos, pantalón, chaqueta, camisa, corbata, sudadera, bufanda, pantalones, vaqueros, gorra, vestido, sombrero, zapatillas de deporte, uniforme escolar, cómodo, zapatos de tacón, a rayas, de lunares, de flores, sudadera, gorra;</p> <p>¿Cuánto vale/n? ¿Cuánto cuesta/n? ¿Cuánto es? De nada; por favor; ir de compras;</p> <p>Tenga usted; ¿Algo más?/ ¿Alguna cosa más?</p>	<p>Распрашивать, сообщать информацию и давать оценку покупкам, продуктам, предметам одежды. Просить о чём-то и аргументировать свою просьбу. Выразить своё мнение, отношение к чему-либо. Представлять результаты проектной работы. Устанавливать логическую последовательность основных фактов текста. Ознакомиться с правилами оформления блога</p>	<p>Степени сравнения прилагательных. Imperfecto de Cortesia/Condicional. Наречия. Орфография: знаки препинания</p>	<p>Денежная единица Испании. Виды магазинов в Испании. Особенности испанского речевого этикета в магазине, при осуществлении покупок. Школьная форма в Испании</p>
Unidad 5. De compras (18 ч)					

Unidad 6. Hoy comemos fuera (14 ч)	Кулинария и блюда испанской и российской кухни. В ресторане: меню, заказ блюд и оплата счёта. Здоровое питание. Выражение одобрения вкуса блюда. Сервировка стола	19–32	Restaurante, menú, tortilla, puré de verduras, filete con patatas, pollo asado, el arroz a la cubana, tarta de queso, helado de nata, chocolate, pescado a la plancha, seales, galletas, bebida, de primero, de segundo, postre. ¿Nos puede traer la carta? ¿Qué van a tomar? De primer plato/de primero; primero; de segundo (plato); de postre; Por favor, ¿nos trae la cuenta? ¿Qué le debo? ¡Qué aproveche! ¡Qué rico (está)! Cocinar/hacer a la plancha; menú del día; precio económico; me gusta(n)/me encanta(n).	Выражать желания и предпочтения. Проводить опросы общественного мнения. Составлять меню. Представлять результаты проектной работы. Извлекать необходимую информацию при аудировании и заполнять таблицу полученной информацией. Описывать испанские блюда с опорой на картинки	Превосходная степень прилагательных. Спряжение возвратных глаголов. Наречия <i>mu/ul/roso</i> . Полная форма местоимений	Особенности испанского речевого этикета в ресторане. Типичные блюда Испании и виды заведений общественного питания. Кулинарные традиции и распорядок приёмов пищи в Испании. Скороговорка: Cien pares de zapatos azules zapateando en la cocina hacen doscientos zapatos azules zapateando en la cocina
Второе полугодие						
Unidad 7. ¿Qué te pasa? (12 ч)	На приёме у врача. Здоровье, части тела. Симптомы и способы профилактики простудных заболеваний. Описание и сравнение внешности людей. Здоровый образ жизни и советы по профилактике заболеваний. Описание местонахождения и проезда	33–44	Doler, partes de cuerpo: cabeza, espalda, mano, pierna, pie, cuello, nariz, brazo, ojo, oreja, hombro, pecho, boca, dedo, garganta, fiebre, resfriado, enfermo, hambre, sed, seguir, recto, girar, a la derecha, a la izquierda. Encontrarse bien/mal ¿Qué te pasa? ¿Qué te duele? No me encuentro bien; tienes mala cara; estar nervioso; tener frío/sueño/ fiebre; tener hambre/sed; me duele la cabeza; tengo dolor de oídos; tengo tos; estar resfriado; estar en forma; hay que descansar; debes ir al médico; tienes que comer más	Выражать условия и обязанность. Обращаться с просьбой, соглашаться/не соглашаться/выполнить просьбу. Давать советы и принимать или не принимать советы товарища, объяснить причину своего решения. Давать инструкции, показывать направление и объяснять дорогу. Представлять проектной работы	Модальные глаголы <i>haber/tener que, deber + Infinitivo</i> . Повелительное наклонение. Спряжение глагола <i>doler</i>	Система образования в Испании и запись на обучение. Здоровое питание. Порядок приёма пищи. Традиционный завтрак

<p>Unidad 8. De mayor seré... (12 ч)</p>	<p>Профессии и работа. Описание характера и черт характера, необходимых для различных профессий. Описание планов на будущее. Прогноз погоды. Среднее образование в России и Испании: система испанских оценок, начало учебного года, система экзаменов и каникул в Испании</p>	<p>45–56</p>	<p>Quiero ser bomberbero, fontanero, albañil, carpintero, enfermero, abogado, periodista, ciclista, escritor, actor, informático, peluquero, atleta, cocinero, de mayor, ayudar a, cuidar de, trabajar, bailarina, policía, músico, veterinario, pintor, fotógrafo, comunicativo, sociable, tímido, ordenado, responsable, frío, calor, viento, nieve, sol, temperatura, norte, sur, este, oeste, mañana pasado mañana, la semana/el mes/el año que viene; el/la próximo(a) mes/año/semana/martes; dentro de un/dos ... año(s)/mese(s)</p>	<p>Распрашивать, сообщать информацию и давать оценку планам на будущее и информации о будущей профессии, составлять резюме по-испански; заполнять анкету, сообщая о себе основные сведения. Писать небольшое сочинение с описанием планов на будущее</p>	<p>Ir a + Infinitivo, Futuro Simple de Indicativo, условное предложение 1-го типа. Словообразование, уменьшительно-ласкательные и увеличительные суффиксы имён существительных</p>	<p>Погода в Испании, сводки погоды, система школьных оценок в Испании и их соответствия в России, экзамены и каникулы в Испании, проблемы испанских сверстников</p>
<p>Unidad 9. ¡Vamos de fiesta! (12 ч)</p>	<p>Праздники и традиции в России и Испании. Рождество и Новый Год в Испании и России. Типичные российские и испанские праздники. Подготовка праздника дома и уборка после него</p>	<p>57–68</p>	<p>Nochevieja, Navidad, victoria, tradición, iluminar, divertirse, recibir regalos, fuegos artificiales, desfile militar, luces de colores, luz, fuego, popular, veterano, defensor, Patria, primavera, bailar, descubrimiento; todos se divierten; ¡Qué hermoso! ¡Vaya sorpresa! ¡Anda! Hacen/reciben regalos; el Día de la Victoria; el Día de la Mujer; el Día del Defensor de la Patria; el Día de la Hispanidad; la Feria de Abril; las Fallas; el Día de Reyes</p>	<p>Поздравлять, выражать пожелания и реагировать на них. Выражать эмоциональную оценку обсуждаемых событий. Распрашивать и давать оценку. Выказываться о фактах и событиях, используя основные коммуникативные типы речи. Делать сообщение в связи с прочитанным текстом. Делать краткие выписки из текста с целью их использования в собственных высказываниях. Представлять результаты проектной работы</p>	<p>Повторение: Presente de Indicativo, Imperativo</p>	<p>Традиции и праздники в Испании. Рождество и новогодние праздники в Испании. Поговорки: Sobre gustos no hay nada escrito. Sobre gustos y colores no hay disputas</p>

Transcripciones

Introducción

- Ejercicio 1.** 1. **Познакомься с ребятами, которые говорят по-испански, послушай, как их зовут, повтори их слова.**

Hola, me llamo Guadalupe, yo soy de México.
Hola, me llamo Manuel, yo soy de Guatemala.
Hola, me llamo Fidel, yo soy de Cuba.
Hola, me llamo José, yo soy de Nicaragua.
Hola, me llamo Enrique, yo soy de Panamá.
Hola, me llamo Dolores, yo soy de Bolivia.
Hola, me llamo Fernando, yo soy de Chile.
Hola, me llamo Carolina, yo soy de Argentina.
Hola, soy de Rusia. Soy Alexander de San Petersburgo.
Hola, soy de Rusia. Soy Natalia de Moscú.
Hola, me llamo Elena, yo soy de España, soy de Madrid.

2. **Послушай ещё раз как представляются ребята и найди на карте их страну.**

- Ejercicio 2.** **Покажи на карте все страны, в которых говорят по-испански, послушай их названия и произнеси по-испански.**

Argentina, Bolivia, Cuba, España, Guinea Ecuatorial, Nicaragua, Perú, El Salvador, Colombia, Chile, Filipinas, Honduras, Panamá, Puerto Rico, Uruguay, Costa Rica, Ecuador, Guatemala, México, Paraguay, República Dominicana, Venezuela

- Ejercicio 4.** **Послушай и прочитай испанские имена. Escucha y lee los nombres españoles.**

Буква **B** читается как [b] – Begoña, Pablo;
буква **C** читается как [k] – Carolina, Paco; и как [θ] – Celia, García;
буква **Ch** читается как [ç] – Conchita;
буква **G** читается как [g] – Gloria, Guadalupe; и как [x] – Gemma, Gil;
буква **J** читается как [x] – Jaime, Juan;
буква **Ll** читается как [ʎ] – Llorente, Guillén;
сочетание букв **Q + u** читается как [k] – Enrique, Márquez;
двойная буква **Rr** читается как [r̄] – Monserrat, Navarro;
буква **Z** читается как [θ] – Zacarías, González;
буква **X** читается как [ks] – Roxana, Félix.

- Ejercicio 6.** 1. **Послушай испанский алфавит. Escucha el alfabeto español.**

a, be, ce, de, e, efe, ge, hache, i, jota, ka, ele, eme, ene, eñe, o, pe, cu, ere, ese, te, u, uve, uve doble, equis, i griega, zeta

Сейчас послушай сочетание двух букв. Escucha ahora estas letras dobles.

che, elle, erre

2. **Повторяй за диктором буквы испанского алфавита. Repite las letras del alfabeto español.**

- Ejercicio 8.** **Послушай и повтори эти слова. Escucha y repite estas palabras.**

Argentina, Brasil, Colombia, Dinamarca, Ecuador, Francia, Guatemala, Honduras, Italia, Jamaica, Kenia, Lima, Marruecos, Namibia, España, Oslo, Portu-

gal, Quito, Caracas, El Salvador, Tailandia, Uruguay, Venezuela, Washington, Luxemburgo, Yemen, Amazonia, Chile, Sevilla, Marruecos

Ejercicio 9. 1. Posлушай и сравни, как эти слова произносятся в русском и испанском языках. Escucha y compara cómo se pronuncian las palabras en español y en ruso.

Испания – España	тема – tema	опера – ópera
планета – planeta	метро – metro	чемпион – campeón
телефон – teléfono	кино – cine	поэт – poeta
мобильный – móvil	суп – sopa	аэропорт – aeropuerto
класс – clase	торт – tarta	алфавит – alfabeto
Москва – Moscú	футбол – fútbol	

2. Posлушай ещё раз испанские слова, повтори и произнеси их по буквам. Escucha de nuevo las palabras españolas. Repite y deletrea estas palabras.

Modelo: España – e, ese, pe, eñe, a

Ejercicio 12. В ПАРАХ. Posлушай, прочитай и поздоровайся с другом по-испански.

– ¡Hola!
– ¡Hola!
– ¿Qué tal?
– Bien, gracias. ¿Y tú?
– Bien, gracias.

Lección 1

Ejercicio 17. 1. Escucha y repite. Слушай и повторяй.

cero, uno, dos, tres, cuatro, cinco, seis, siete, ocho, nueve, diez, once, doce, trece, catorce, quince, dieciséis, diecisiete, dieciocho, diecinueve, veinte, veintiuno, veintidós, veintitrés, veinticuatro, veinticinco, veintiséis, veintisiete, veintiocho, veintinueve, treinta

2. Escucha de nuevo y lee los numerales en español. Posлушай ещё раз и прочитай числительные по-испански.

Ejercicio 22. 1. Escucha estos diálogos y repítelos. Прослушай и повтори эти диалоги.

Paloma: ¡Hola!

Mauro: ¡Hola! ¿Qué tal?

Paloma: Bien. ¿Cómo te llamas?

Mauro: Me llamo Mauro. ¿Y tú?

Paloma: Paloma.

Mauro: ¿De dónde eres?

Paloma: Soy española. De Madrid.

Mauro: ¿Cuántos años tienes?

Paloma: Tengo 11 años.

Ana: Buenas tardes.

Roberto: Buenas tardes.

Ana: Soy Ana Jiménez, la madre de Paloma Esteban.

Roberto: Encantado. Yo soy Roberto Ortega, el director del colegio español. ¿De dónde es usted?

Ana: Soy de Madrid, pero ahora vivo en Barcelona.

Roberto: Bienvenida.

Ana: Gracias. ¡Hasta luego!

Roberto: Adiós.

2. Escucha de nuevo los diálogos y reproducélos con tu amigo. Послушай еще раз диалоги и воспроизведи их со своим другом.

Ejercicio 37. Escucha y escribe. Послушай и напиши.

mochila, colegio, calle, español, libro, veinte, diez años, hasta mañana, vosotros, adiós

Ejercicio 39. Dictado. Escribe las frases que te dicta tu profesor. Диктант. Напиши фразы, которые диктует учитель.

1. Vamos al colegio por la mañana.
2. Ellas tienen amigos brasileños.
3. Jaime y yo vivimos cerca de Paloma.
4. La profesora de matemáticas tiene 29 años.

Ejercicio 42. 1. Escucha y lee este trabalenguas. Послушай и прочитай скороговорку.

Pata, Peta, Pita y Pota,
cuatro patas, con un pato
y dos patas cada una.
Cuatro patas, cada pata
con dos patas y su pato.
Pota, Pita, Peta y Pata.

2. Escucha de nuevo y trata de reproducirlo. Послушай ещё раз и постарайся повторить.

Lección 2

Ejercicio 10. 1. Escucha con atención y repite cómo son las casas de Julia y María.

La casa de Julia. Mi casa está en el centro de Madrid. Es un piso y tiene una terraza. Hay tres dormitorios, un salón, una cocina y dos cuartos de baño. El salón es muy grande; hay un sofá, dos sillones, una mesa y una televisión. En un cuarto de baño hay una bañera y en el otro una ducha.

La casa de María. Yo vivo en una casa a las afueras de Valencia. Mi casa tiene cuatro habitaciones, un cuarto de baño, una cocina y un salón. En el salón hay una mesa y un sofá. También hay un pequeño jardín.

2. Escucha de nuevo y después señala qué plano corresponde a cada una.

Ejercicio 16. Escucha y enumera las fotos según oigas las palabras:

lavabo, lavadora, estantería, lámpara, ducha, cuadro.

Ejercicio 20. Ahora escucha y escribe:

casa, habitación, cien, blanco, América, catorce, cuadro, cosa, once, cuaderno.

Ejercicio 21. En español solo existen cinco vocales. Escucha y aprende a pronunciarlas correctamente.

a, e, i, o, u

Ejercicio 33. 1. Escucha y repite.

Bien, vamos a comenzar **por colocar** las cosas en el escenario antes de empezar el trabajo. El libro, encima de la mesa. Al lado de la lámpara, la silla ... ¡No! A la derecha no, a la izquierda. Vale. Ahora el sillón, al fondo, y junto al sillón, en la pared, el espejo. ¡Perfecto!

2. Escucha y escribe cada número en el escenario del teatro.

Lección 3

- Ejercicio 15.** 1. **Escucha a Julio hablar de su familia. Cuidado, hay nuevos miembros.**
Hoy es el cumpleaños de mi abuela; se llama María y tiene dos hijos y una hija: Pedro, Juan y Lola. Pedro es mi padre y está casado con Celia, mi madre. Tengo una hermana mayor que se llama Laura. Mi tío Juan está casado con mi tía Soledad y tienen dos hijos, mis primos Javier y Tomás. El marido de mi tía Lola se llama José Luis. Ellos tienen una hija que es mi prima Eva. Mi familia es muy simpática.
2. **Escucha de nuevo y completa el árbol genealógico de la familia de Julio.**
- Ejercicio 24.** **Escucha y repite. ¿Qué sonido es más fuerte?**
– gato, goma, guerra
– jaula, julio, Gema
- Ejercicio 25.** 1. **Escucha estas palabras y repítelas:**
goma, gato, gente, gimnasia, gusano, gorra, García, Gema, girar, gustar.
2. **Escucha y repite estas palabras. ¿Qué sonido es? ¿Escuchas la vocal “u”?**
guiño, guerra, guisante, merengue
- Ejercicio 26.** 1. **Fíjate ahora en el sonido que aparece en todas las siguientes palabras. ¿Cuál es?**
junio, jota, jaula, Jerónimo, Jiménez
2. **Escucha y repite.**
- Ejercicio 27.** **Escucha y escribe:**
jirafa, gorro, gato, junio, Javier, guerrilla, guiso, gusano, goma, jamón, Guillermo, gente.

Lección 4

- Ejercicio 10.** **Escucha el horario de Pedro y marca las coincidencias con el siguiente horario.**
El lunes a las diez tengo Lengua y a las doce y media tengo Música. El martes a las nueve tengo Matemáticas y a la una y media de la tarde tengo Historia. Los miércoles tengo Geografía a las diez de la mañana después de Inglés. El jueves tengo plástica a las dos y cuarto. El viernes a las 10 tengo Educación física. Ah, se me olvidaba, estudio Francés los lunes a las dos y cuarto de la tarde. Y al mediodía, a las doce, estoy jugando porque estoy en el recreo.
- Ejercicio 11.** 1. **Escucha y repite.**
– Las cinco en punto.
– Las cuatro y media.
– Las dos y cinco.
– Las ocho y cuarto.
2. **Escucha de nuevo y marca con una cruz las horas que oigas.**

Ejercicio 14. 1. Escucha y repite.

Pedro: Mi colegio está muy lejos de mi casa. Casi siempre mi padre me lleva en coche.

Juan: Yo voy al cole en autobús y en metro.

María: Siempre voy al colegio andando.

Antonio: Yo vivo en un pueblo pequeño y voy al colegio en bicicleta.

Luis: Yo voy al colegio en mi moto.

2. Escucha de nuevo y escribe cómo van al colegio los siguientes niños.

Ejercicio 16. Escucha estas palabras y señala cuáles tienen un sonido más fuerte:

rubio, cara, toro, perro, israelí, Enrique, horrible, alrededor, hierro, revolución, error, salir

Ejercicio 17. Escucha y repite en voz alta:

ratón, caro, tierra, rojo, amarillo, libro, regla, ruso, Manrique, ir.

Ejercicio 19. Escucha estas palabras y subraya la sílaba tónica:

hermano, amigo, casa, televisión, blanco, balcón, azul, árbol, reloj, página.

Ejercicio 31. 1. Escucha y repite las preguntas.

¿A qué hora te levantas?

¿Haces tu cama todos los días?

¿Qué días de la semana tienes clase de español?

¿Cómo vas al colegio?

¿Qué sueles hacer después de cenar?

2. Escucha de nuevo las preguntas y contesta al resto de la clase.

Ejercicio 43. Escucha y completa con *r* o *rr*. Después marca la sílaba tónica:

rato, cerebro, terror, democracia, honra.

Lección 5

Ejercicio 10. Escucha y señala los productos que compra Adrián.

1. – Hola, buenos días. ¿Qué quería?

– Quería un kilo de tomates.

– ¿Algo más?

– Sí. ¿Tiene naranjas?

– Sí.

– ¿Cuánto valen?

– 1,5 euros el kilo.

– Pues... me llevo dos kilos.

2. – ¡Hola! ¿Qué deseaba?

– Quería una docena de huevos.

– ¿Algo más?

– Sí, una botella de leche.

– Aquí tiene. ¿Algo más?

– No, nada más. ¿Cuánto es todo?

– Son... 3,5.

3. – ¡Buenas! Quería una barra de pan, por favor.

– Aquí tiene. ¿Desea algo más?

- No, gracias. ¿Cuánto es?
- 40 céntimos.

Ejercicio 13. 1. Escucha con atención. Marta quiere comprar unos pantalones.

- Hola, querría unos pantalones vaqueros.
- ¿De qué talla?
- De la 38, por favor.
- Aquí tienes.
- ¿Cuánto valen?
- Pues... estos cuestan 35 €.
- ¡Uf!, son un poco caros. ¿Tiene otros más baratos?
- En este momento, no.
- Bueno, me los llevo. Tenga.
- Gracias.
- Adiós.
- Adiós, buenos días.

2. Escucha de nuevo el diálogo y reproducélo con tu amigo.

Ejercicio 21. 1. Escucha con atención y repite.

Carlota lleva un vestido gris, un pañuelo rosa, un sombrero negro y zapatos de tacón negros.

David lleva un traje verde, una camisa de algodón blanca, una corbata de tonos oscuros y unos zapatos marrones.

Marisa lleva una falda estampada roja, una blusa de seda blanca y una chaqueta verde oscuro. También lleva unas botas negras.

Manuel lleva una sudadera roja, unos pantalones vaqueros y unas deportivas.

2. Escucha de nuevo, observa las fotografías y completa.

Ejercicio 24. Fíjate en la pronunciación de las siguientes palabras y repítelas:

playa, llave, amarilla, oye, ella, ayer, pajarillo, anteaer.

Ejercicio 26. 1. Escucha las frases y repítelas.

¡Anda!
 ¿Cuánto vale ese vestido?
 ¿Tienes un gato marrón?
 ¡Hola!
 Hola, Silvia.
 Estos son tus amigos.
 ¿Dónde vives?
 Es la una.
 ¡Mira, María!

2. Escucha de nuevo, escribe los signos de interrogación y exclamación.

Ejercicio 27. Escucha las frases y repítelas con la entonación adecuada.

1. ¿Qué tal? ¿Cómo estáis?
2. ¡Hombre, hola!
3. ¿Cuántos hermanos tienes?
4. ¡Qué bien!
5. ¿Nos vamos?
6. ¿Cuánto es?

- Ejercicio 39.**
- 1. Escucha las preguntas y repítelas.**
 1. ¿De qué color son tus zapatos?
 2. ¿Dónde compras los libros?
 3. ¿De qué talla son tus pantalones?
 4. ¿Quién es más alto?, ¿tu compañero o tú?
 5. ¿Dónde compras la merluza?
 - 2. Escucha de nuevo y escribe tus respuestas.**

Lección 6

- Ejercicio 7.**
- 1. Escucha y repite.**

Camarero: ¿Qué van a tomar?

Madre: Yo, de primer plato, quiero verdura a la plancha y de segundo, filete de ternera.

Camarero: ¿Y usted, señor?

Padre: Pues... yo ensalada mixta y después pescado frito.

Pablo: Yo también quiero ensalada, y de segundo, patatas con carne.

Camarero: ¿Y para beber?

Padre: Una botella de agua y... ¿tú qué quieres, Pablo?

Pablo: Yo, un refresco de limón.

Camarero: ¿Qué tal todo?

Madre: Todo está muy bueno, gracias.

Camarero: ¿Qué quieren tomar de postre?

Padre: Yo quiero fruta de temporada.

Pablo: Yo quiero un flan, por favor.

Camarero: ¿Y para usted, señora?

Madre: Para mí, unas natillas.

Padre: Por favor, ¿nos trae la cuenta?

Camarero: Sí, aquí tiene.

Padre: Muchas gracias.

- 2. Escucha de nuevo y completa la tabla.**

- Ejercicio 12.**
- 1. Escucha y lee este diálogo.**

Pedro: A mí me encanta la carne, especialmente asada. Me gustan mucho las ensaladas, y de postre me gusta tomar fruta. ¿Y a ti?, ¿qué comida te gusta?

Ana: A mí no me gusta la carne; prefiero el pescado. Me gustan sobre todo las sardinas. ¡Ah! Y no me gusta nada la fruta. De postre me gusta tomar flan de huevo.

- 2. Escucha de nuevo y subraya el verbo *gustar*. ¿Por qué aparece algunas veces en singular y otras en plural?**

- Ejercicio 18.**
- Escucha estas palabras y repítelas:**

hola, almohada, hoja, humo, hache.

- Ejercicio 20.**
- 1. Escucha y repite:**

quien, casa, queso, colegio, que, cuchara.

- 2. Escucha de nuevo y escribe las letras que faltan en estas palabras.**

- Ejercicio 21.**
- Escucha estas palabras y repítelas:**

zapato, zorro, cocina, azul, cero, marzo, gracias.

- Ejercicio 22.** 1. **Escucha y repite:**
hermano, zumo, zapatería, hacer, cecina, quien, aquella, haber, zueco, cuchillo, almohada, horno, historia, cero, azul, cien.
2. **Escucha de nuevo y escribe las palabras que oyes.**

- Ejercicio 30.** 1. **Escucha y repite.**
1. A mí me encanta ir al colegio, pero no me gusta nada estudiar inglés.
 2. A mí me encantan las vacaciones pero no me gusta ir al colegio.
 3. A mí me gustan mucho las frutas pero no me gusta el pescado.
2. **Escucha de nuevo y completa la tabla.**

Lección 7

- Ejercicio 9.** 1. **Escucha y repite.**
- María:** ¡Hola, Juan! ¿Qué te pasa? Tienes mala cara.
Juan: Sí, no me encuentro bien; estoy muy cansado y me duele la cabeza.
María: Pues tómate un vaso de leche y duerme.
- Pepe:** ¿Cómo estás, Alejandro?
Alejandro: Estoy regular; me duele mucho la espalda.
- Luisa:** ¿Qué le pasa a tu madre?
Fernando: Está enferma; tiene fiebre y le duelen mucho las piernas. Además tiene tos porque está un poco resfriada.

2. **Escucha de nuevo y completa el diálogo.**

- Ejercicio 10.** 1. **Escucha y repite.**
- María** tiene frío; no se encuentra bien porque está resfriada.
Pablo está nervioso porque le van a sacar una muela.
Jaime está muy cansado y tiene mucho sueño.
Sonia está deprimida porque su amiga Marta está enferma.
Clara tiene mucha hambre.
2. **Escucha de nuevo y escribe debajo de cada dibujo el nombre de la persona correspondiente.**

- Ejercicio 17.** **Escucha las siguientes palabras y fíjate en su pronunciación:**
abuela/vuelo; rubio/vino; bajo/vaso; boca/vosotros; beso/vestido.

- Ejercicio 18.** **Escucha las siguientes palabras y fíjate en su pronunciación:**
invierno, hablo, estable, abrir, hambre, invertir, fiebre, enviar, libro, blanco, brazo, septiembre, cambiar, hamburguesa.

- Ejercicio 31.** 1. **Escucha y repite:**
pecho, mano, hombro, cejas, orejas, rodilla, pie, cuello.
2. **Escucha de nuevo y marca en el dibujo las partes del cuerpo que oigas.**

Lección 8

Ejercicio 9.

1. Escucha y repite.

1. David: Hola, Paz, soy David. ¿Qué tal?

Paz: Muy bien, ¿y tú?

David: Bien, bien. Oye, te llamo para saber qué planes tienes para este fin de semana. ¿Qué vas a hacer?

Paz: Pues... el sábado por la mañana voy a ir a casa de María para terminar el trabajo de geografía, pero por la tarde no sé lo que haremos. ¿Y tú?

David: Yo voy a ir al cine por la tarde. Y el domingo voy a ir con Pedro a jugar al tenis.

2. Julio: Mamá, el próximo lunes nos vamos de excursión con el colegio.

Madre: ¡Qué bien! ¿Y dónde vais a ir?

Julio: Vamos a visitar unas excavaciones arqueológicas.

3. Luis: ¿Tú qué vas a hacer el año que viene?

Sonia: Voy a estudiar en la universidad. Quiero ser arquitecta, me gusta mucho el dibujo. ¿Y tú?

Luis: Yo también voy a estudiar, quiero ser médico. Pero antes de ir a la universidad voy a pasar un año en el extranjero para aprender un idioma.

2. Escucha de nuevo y completa. ¿Qué planes tienen?

Ejercicio 17.

1. Escucha y repite.

1. De mayor realizaré reportajes de naturaleza. Me gusta observar y fotografiar todo lo que veo.

2. A mí me encanta organizar el tráfico. Ordenaré la circulación en las calles.

3. Yo quiero tener mi propio grupo de música. Actuaré por todo el país.

4. Yo trabajaré con mis manos, mi pincel y mis pinturas.

5. Pues yo cuidaré de los animales. Me encanta trabajar con ellos.

6. Siempre estoy bailando. La danza, la música siempre estarán conmigo.

2. Escucha de nuevo las frases. Di que quieren ser de mayores estos chicos.

3. Escribe debajo de cada foto la profesión a la que se refieren.

Ejercicio 27.

Escucha y completa las siguientes palabras con s o x:

esperar, pescar, exquisito, saxofón, extraño, excelente, español, estrenar, oxígeno, exterior, extraordinario, próximo.

Ejercicio 28.

Escucha y repite este trabalengua.

Un extraordinario saxofonista extranjero toca una extraña y excelente canción con su saxofón.

Ejercicio 42.

1. Los alumnos del 2º curso van a ir de excursión la semana que viene. Escucha el diálogo y repítelo.

– Bueno, chicos, ya sabéis que el viernes vamos a ir de excursión a Madrid y no tendremos clase.

– ¡Bien!

– Vale, vale. Saldremos del colegio a las ocho y media. Vamos a ir en autobús; el autobús nos esperará en la puerta. A las diez y media, más o menos, llegaremos a Madrid. Primero iremos a ver el Museo del Prado, después daremos una vuelta por el Retiro y a las dos y media comeremos. Llevaremos la comida en la mochila. Por la tarde pasaremos por las calles más bonitas de Madrid y visitaremos el Palacio Real. A las siete saldremos de Madrid y llegaremos a las nueve. El autobús nos dejará en la puerta del colegio.

2. Escucha de nuevo a la profesora y señala la respuesta correcta.

Ejercicio 50.

1. Escucha y repite:

extranjero, próximo, estupendo, excelente, baloncesto, texto.

2. Escucha de nuevo y completa con x y s estas palabras.

Lección 9

Ejercicio 2.

1. Escucha los diálogos y repítelos.

1. – Mi fiesta preferida es el Año Nuevo.
– A mí me gusta también. En España el 31 de diciembre celebramos la Nochevieja. ¿Conoces la tradición de “las 12 uvas de la suerte”?
– A ver, cuéntame.
– El 31 de diciembre, en la Puerta del Sol de Madrid se reúnen todos los que tienen ganas de fiesta. Cuando llega la medianoche, hay que comer una uva por cada campanada del Año Nuevo. No es tan fácil como parece ... Pero, si lo consigues, tendrás buena suerte para el nuevo año.
2. – Mira, ¡cuántas luces de colores! Están iluminadas todas las calles. ¡Qué hermoso!
– Es verdad. La ciudad está iluminada para el Día de la Victoria. Me gusta mucho esta fiesta. ¿Vas a ver mañana el desfile militar en la Plaza Roja?
– ¡Cómo no! Sé que empieza a las 10 de la mañana. Me levantaré temprano para desayunar antes. Después me sentaré en el salón para ver el Desfile.
– Está bien. Y por la noche iremos a ver los fuegos artificiales desde las colinas Vorobiovy frente a la Universidad Lomonósov.
– ¡Fantástico!
3. – Hola, Máximo. María y yo vamos al cine. ¿Vienes con nosotros?
– Perdona, Victor, hoy no puedo. En casa se reúnen todas las mujeres de mi familia: tres hermanas, mi mamá, mi abuela y, además, dos tías.
– ¡Anda! ¡Qué familia tan grande! ¿Tendrás que comprar muchos regalos?
– Claro, yo compraré los regalos y mi padre va a preparar la cena. Después de la fiesta, mi padre y yo fregaremos los platos y ordenaremos la habitación.
– ¡Vaya sorpresa! Si quieres, puedo ayudarte también.

2. Escucha de nuevo los diálogos y rellena las casillas vacías con las palabras del vocabulario.

Sugerencias para el trabajo con el Cuaderno de ejercicios

El Cuaderno de ejercicios propone actividades para trabajar gramática y vocabulario, tanto en la clase de español como fuera de clase.

En las actividades de la fonética del español se trabaja la pronunciación de los fonemas, la entonación y los alumnos aprenden a deletrear las palabras. Además, hay muchas tareas donde se practica la ortografía española junto con las normas de pronunciación.

Las actividades de refuerzo de la gramática contienen numerosos ejercicios de práctica formal y de uso de la lengua.

Hay muchas estrategias para recordar el léxico del vocabulario. El Cuaderno contiene numerosos ejercicios de vocabulario: ejercicios para completar frases, textos, recuadros o diálogos, terminar las frases, relacionar las columnas etc. Los alumnos se animan a hacer crucigramas, sopas de letras, redes de palabras y otras tareas destinadas a repasar, sistematizar y personalizar el vocabulario de cada lección de forma lúdica y amena.

Además, en el Cuaderno de ejercicios están incluidos materiales de apoyo a las clases aptos para el trabajo autónomo, actividades específicas centradas en el léxico y en las competencias, ejercicios que desarrollan diferentes destrezas y habilidades de expresión escrita.

En el Cuaderno de ejercicios se incluyen actividades para complementar las propuestas del Libro del Alumno y practicar las destrezas orales y escritas de forma individual, con un compañero o en grupo. Es importante que el profesor siga instrucciones de estas actividades en el proceso de trabajo en el aula, porque el trabajo en pareja o en grupo es la forma de organizar la clase que más favorece la interacción entre los alumnos. Esta interacción puede desarrollarse tanto en la lengua escrita como en la lengua oral. Son importantes las actividades que estimulan una interacción escrita entre los alumnos. Cuando el alumno escribe sólo para el profesor, lo hace para mostrar su nivel y sacar una buena nota. Cuando el alumno escribe algo para su compañero de grupo, lo hace para comunicarse con otra persona y se siente más motivado, sobre todo, si la tarea supone un intercambio de información entre los participantes. Las actividades para una pareja o un grupo de alumnos del Cuaderno de ejercicios motivan a la interacción y desarrollan destrezas comunicativas. Durante estas actividades el profesor circula entre los alumnos aconsejando y aprovechando para tener un contacto personal con ellos. El profesor toma notas de las dificultades y errores que surgen para comentarlas ante toda la clase después de la actividad.

Giros y expresiones

Las instrucciones del profesor

¿Quién falta a clase? – Кого нет в классе?

Falta(n) ... – Отсутствует(ют) ...

Sal a la pizarra. – Иди к доске.

¡Silencio! – Тишина!

¡Atención! – Внимание!

¿Entendido? – Понятно?

Está bien. – Хорошо.

Está muy bien. – Очень хорошо.

Abran los libros/Cierren los libros. – Откройте книги/Закройте книги.
Levanten la mano. – Поднимите руку.
Miren la pizarra. – Посмотрите на доску.
Repitan. – Повторите.
Siéntense. – Садитесь.
Contesten. – Отвечайте.
Empiecen la tarea número ... – Начните задание № ...
Continúen. – Продолжайте.
Silencio, por favor. – Тишина (потиху), пожалуйста.
Miren. – Смотрите.
Escuchen. – Слушайте.
¿Está listo/a? – Готов/а?
¿Cuál es la respuesta? – Какой ответ?
En voz alta (más alta), por favor. – Громко (громче), пожалуйста.
En voz baja. – Тихим голосом.
Todos juntos. – Все вместе.

Las instrucciones del alumno

– **Quando necesitas información o alguna cosa.** – Когда тебе нужна информация или что-либо.

¿Qué dijo usted? – Что вы сказали?
¿Cuál es la tarea? – Какое задание?
¿Cuál es mi nota? – Какая у меня оценка?
¿Para cuándo es la tarea? – Когда нужно сдать задание?
¿Puedo cambiar de lugar? – Можно мне поменять место?
¿Qué página? ¿En qué página estamos? – Какая страница? На какой мы странице?
¿Hay tarea? – Есть задание?
¿Cuándo tenemos el examen/la prueba? – Когда экзамен/зачёт?
¿Puede(s) prestarme un lápiz? – Можете (можешь) дать мне карандаш?
 – **las tijeras** – ножницы
 – **el papel** – бумагу

Hace calor aquí. Abre (Abrid) las ventanas, por favor. – Здесь жарко. Открой (откройте) окна, пожалуйста.

Hace frío aquí. Cierra (Cierren) las ventanas, por favor. – Здесь холодно. Закрой (закройте) окна, пожалуйста.

– **Quando no comprendes lo que dice tu profesor o no comprendes la tarea.**
 – Когда ты не понимаешь, что говорит учитель, или не понимаешь своё задание.

No entiendo. – Я не понимаю.
Repita usted, por favor. – Повторите, пожалуйста.
Tengo una pregunta. – У меня есть вопрос.
Ayúdeme, por favor. – Помогите мне, пожалуйста.
Hable más despacio, por favor. – Говорите помедленнее, пожалуйста.
¿Cómo se dice en español ___? – Как говорят ___ по-испански?
¿Cómo se escribe ___? – Как пишется ___ ?

– **Quando quieres salir de la clase.** – Когда ты хочешь выйти из класса
¿Puedo ir al baño? – Можно выйти в туалет?
¿Me permite ir ...? Мне можно пойти ...?
 – **a la enfermera** – к медсестре
¿Puedo irme? – Можно мне уйти?

Test final

5° grado*

1. Completa con la preposición correcta:

1. ¿ ... dónde eres? – Soy ... Moscú.
a) **de** b) en
2. El profesor vive ... la calle Mayor.
a) de b) **en**
3. La silla está cerca ... la mesa.
a) **de** b) en
4. El frigorífico está ... la cocina.
a) de b) **en**
5. Me acuerdo mucho ... vosotros.
a) **de** b) en
6. La pizarra nueva está ... mi clase.
a) de b) **en**
7. El sofá es rojo y está ... el salón.
a) de b) **en**
8. ¿Qué hay en el cuarto ... baño?
a) **de** b) en
9. Salgo ... casa a las 8 y 10.
a) **de** b) en
10. ¿Qué fiesta se celebra ... España hoy?
a) de b) **en**

2. Completa las frases:

1. ¿Y usted de dónde ... ?
a) eres b) **es** c) son
2. A nosotros ... gusta mucho la paella.
a) os b) **nos** c) les
3. Estos niños tienen ... manos muy sucias.
a) **las** b) les c) los
4. ... tomo café para desayunar.
a) Por la tarde b) Por la noche c) **Por la mañana**
5. En esta casa no ... una terraza.
a) está b) tiene c) **hay**
6. Me ... mucho tus zapatos.
a) **gustan** b) gusta c) gustas

* Ответы к тестам выделены полужирным шрифтом.

7. Las clases ... a las ocho y media.
 a) empezar b) empieza **c) empiezan**
8. A las nueve cenamos y ... de acostarnos tenemos una discoteca.
 a) después **b) antes** c) cerca
9. ¿Cuántos años ... Elena?
 a) celebra b) felicita **c) cumple**
10. Don Quijote ... bigote y barba.
 a) **lleva** b) es c) ve

3. Completa con el verbo correspondiente:

1. La mesa ... a la izquierda de la televisión.
 a) **está** b) es c) hay
2. Mi cama ... grande.
 a) está **b) es** c) hay
3. La bañera ... en el cuarto de baño.
 a) **está** b) es c) hay
4. En el dormitorio ... una lámpara.
 a) está b) es **c) hay**
5. Las ventanas ... pequeñas.
 a) están **b) son** c) hay
6. El libro ... en la estantería.
 a) **está** b) es c) hay
7. Los lápices ... marrones.
 a) están **b) son** c) hay
8. La mochila ... debajo de la mesa.
 a) **está** b) es c) hay
9. Mi cumpleaños ... el 15 de noviembre.
 a) está b) estoy **c) es**
10. – ¿Cómo ... tu mochila? – Roja y muy pequeña.
 a) está b) son **c) es**

4. Subraya la letra que no tiene sonido.

Himno, Honduras, guitarra, prehistórico, hipótesis, quitamos, hola, huele, hay, hotel, ahora.

5. Subraya las palabras que tienen el sonido [k].

Chile, México, cine, **Kenia**, Marruecos, César, **Carlo**, cenar, **cantar**, El Salvador, silla, mesa, avenida, tres, ventana, día, Nicolás, **Colombia**, ceremonia, Puerto **Rico**, Guatemala.

Test final

6º grado*

1. Completa el diálogo:

- ¡Hola, (1) días! ¿Qué quería?
- Quería un kilo (2) tomates.
- ¿Algo (3)?
- Sí, ¿(4) plátanos? (5) un kilo de plátanos y medio kilo de peras.
- (6) lo tiene. ¿Desea algo más?
- Sí. ¿Tiene naranjas?
- Sí.
- ¿(7) valen?
- 1 euro un kilo.
- ¡Qué bien! (8) muy baratos. Pues, (9) llevo 3 kilos. ¿Cuánto es (10) ?
- Son 7 euros con 50 céntimos.

- (1) a) bien; **b) buenos**; c) buena
- (2) **a) de**; b) con; c) a
- (3) a) poco; **b) más**; c) mucho
- (4) a) Están; b) Es; **c) Tiene**
- (5) **a) Quería**; b) Quieres; c) Querré
- (6) a) Allí; b) Allá; **c) Aquí**
- (7) **a) Cuánto**; b) Cómo; c) Cuándo
- (8) **a) Son**; b) Hay; c) Es
- (9) a) se; **b) me**; c) os
- (10) a) nada; b) todos; **c) todo**

2. Completa las frases con la forma correcta del verbo *ser*, *estar* o el verbo *hay*:

- 1. - ¿ ... tu abuela en casa?
a) **está** b) es c) hay
- 2. - ¿Por qué no ... en clase?
a) eres b) es c) **estás**
- Mi profesor ... enfermo.
a) hay **b) está** c) es
- 3. Si tienes hambre, ... sopa en la nevera.
a) **hay** b) es c) está
- 4. En mi barrio no ... parque.
a) es b) está c) **hay**
- 5. ¿Cuántos libros ... en tu biblioteca?
a) **estás** b) es c) **hay**
- 6. Tus vaqueros no ... en el armario.
a) hay b) está c) **están**
- 7. El sofá es rojo y ... en el salón.

* Ответы к тестам выделены полужирным шрифтом.

- a) hay b) está c) es
8. ¿Qué ... en el frigorífico?
a) están b) hay c) son
- Pues sólo mi yogur ... allí y un poco de leche.
a) está b) es c) hay
9. El supermercado ya ... cerrado.
a) está b) es c) hay
- Todas las tiendas todavía ... cerradas.
a) está b) son c) están
10. – Perdona, ¿ ... una farmacia por aquí cerca?
a) hay b) está c) es
- Sí, la farmacia de guardia ... en la esquina.
a) hay b) está c) es

3. Completa el texto con los artículos, numerales, preposiciones y pronombres correspondientes donde sea necesario:

En España (1) las tiendas normalmente abren de 10 (2) 14 horas y de 5 a 8, de lunes a viernes. (3) verano (4) horario de tarde suele ser de 5:30 a 8:30. 5) sábados las tiendas abren sólo (6) la mañana de 10 a 14, aunque en las ciudades las tiendas (7) ropa y calzado abren también los sábados por la tarde. Sin embargo, (8) bancos y (9) farmacias tienen un horario diferente. Los bancos suelen abrir de 8:30 a 14 horas de (10) lunes a (11) viernes y están cerrados por la tarde. Algunos bancos abren en invierno (12) tarde a la semana, los jueves, y otros lo hacen (13) sábados. Las farmacias generalmente abren de 9:30 a 13:30 y de 5 a 8. Cuando hay más (14) una farmacia en la localidad, una de (15) abre 24 horas. Se dice entonces que está de guardia. Normalmente los hipermercados tienen un horario de 10 de (16) mañana a 10 de (17) noche de lunes a sábado.

- (1) a) en; b) –; c) a
 (2) a) para; b) por; c) a
 (3) a) el; b) con; c) en
 (4) a) el; b) un; c) –
 (5) a) los; b) unos; c) en
 (6) a) a; b) por; c) para
 (7) a) para; b) de; c) con
 (8) a) unos; b) el; c) los
 (9) a) las; b) unas; c) –
 (10) a) el; b) –; c) un
 (11) a) un; b) el; c) –
 (12) a) la; b) una; c) –
 (13) a) los; b) –; c) en
 (14) a) con; b) a; c) de
 (15) a) los; b) ellas; c) ellos
 (16) a) la; b) una; c) –
 (17) a) –; b) una; c) la

4. Completa el texto con las palabras correspondientes:

- ¿A quién escribes (1) carta?
 – A mi amiga Tania (2) vive en Moscú. Quiero felicitarla con (3) de la Navidad. Léela y dime si está (4).

(5) Tania:

¡(6) Navidad! En mi casa todo está (7) para la Navidad. Toda la ciudad (8) llena de luces y colores. Se iluminan todas las (9). ¡Qué hermoso! Mi mamá (10) uvas, el turrón y los mazapanes para la fiesta. A (11) me encanta comer las 12 uvas a la (12) con las campanadas del reloj.

Mañana yo (13) tres días a esquiar con mi familia, pero volveremos (14) celebrar aquí la Nochevieja y el Año Nuevo.

¿Qué te traerán de (15) los Reyes Magos?

Escríbeme pronto.

Un abrazo,

Gloria

- (1) a) aquella; **b) esta**; c) esa
- (2) a) quien; **b) que**; c) como
- (3) **a) motivo**; b) amigos; c) días
- (4) a) buena; b) así; **c) bien**
- (5) a) Amiga; **b) Querida**; c) Señora
- (6) **a) Feliz**; b) Suerte; c) Alegría
- (7) a) fregado; b) adorno; **c) preparado**
- (8) a) tengo; **b) está**; c) vive
- (9) a) nieves; **b) calles**; c) niñas
- (10) a) come; b) riega; **c) compra**
- (11) **a) mí**; b) casa; c) nevar
- (12) a) mediodía; b) fiesta; **c) medianoche**
- (13) **a) iré**; b) vendré; c) llevaré
- (14) **a) para**; b) por; c) con
- (15) a) España; **b) regalo**; c) fiesta

5. Completa el diálogo con las formas correspondientes de los verbos:

- ¿Diga? ¿Quién es?
- ¡Hola! (1) Teresa. Te (2) del colegio. ¿La profe (3) qué te pasa?
- ¡Hola! No (4) bien.
- ¿Qué te (5)?
- Me duele la cabeza y (6) dolor de oídos.
- ¿(7) fiebre?
- Sí, tengo fiebre y tos.
- ¿(8) enfermo? ¿Qué dice el médico?
- (9) que estoy resfriado y no (10) ir al colegio.
- Pues (11) Te veo después de las clases y te (12) los deberes. ¡Hasta luego!
- ¡Hasta luego!

- (1) a) Es; b) Somos; **c) Soy**
- (2) **a) llamo**; b) llama; c) llamaré
- (3) a) pregunto; b) preguntamos; **c) pregunta**
- (4) a) se encuentra; **b) me encuentro**; c) te encuentras
- (5) a) dolerá; **b) duele**; c) dueles
- (6) **a) tengo**; b) tendré; c) tienes
- (7) a) Tengo; b) Tiene; **c) Tienes**
- (8) a) Está; **b) Estás**; c) Estoy
- (9) a) Digo; b) Dices; **c) Dice**
- (10) a) puedes; **b) puedo**; c) podemos
- (11) **a) descansa**; b) descanse; c) descanso
- (12) **a) doy**; b) da; c) das

Soluciones a los ejercicios

I. Libro del alumno

Lección 1. Ej. 41

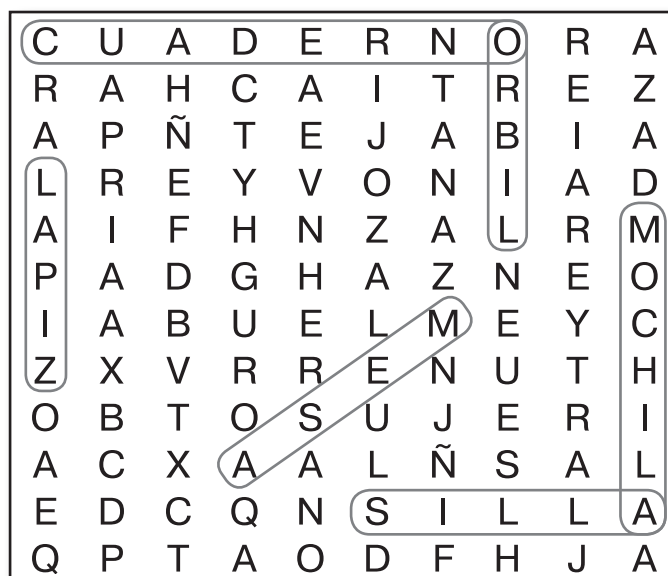

Lección 2. Ej. 38

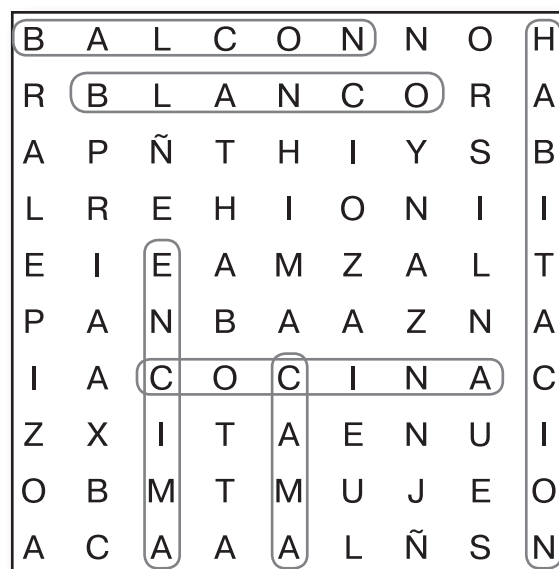
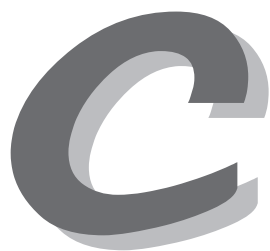

Lección 3. Ej. 34

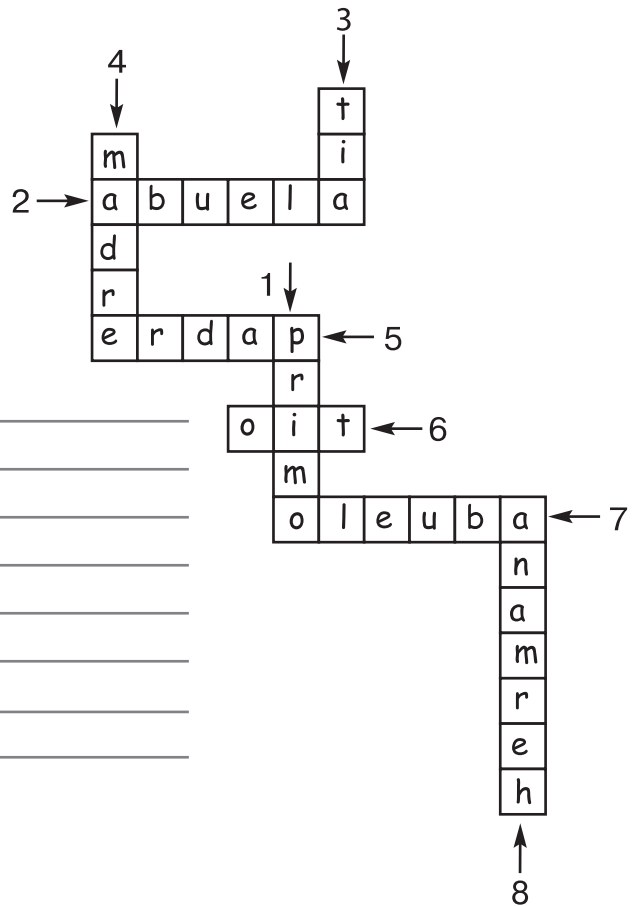

1. El hijo de tus tíos es tu primo
2. La madre de tu padre es tu abuela
3. La mujer de tu tío es tu tía
4. La mujer de tu padre es tu madre
5. El marido de tu madre es tu padre
6. El hermano de tu padre es tu tío
7. El marido de tu abuela es tu abuelo
8. La hija de tus padres es tu hermana

Lección 4. Ej. 37

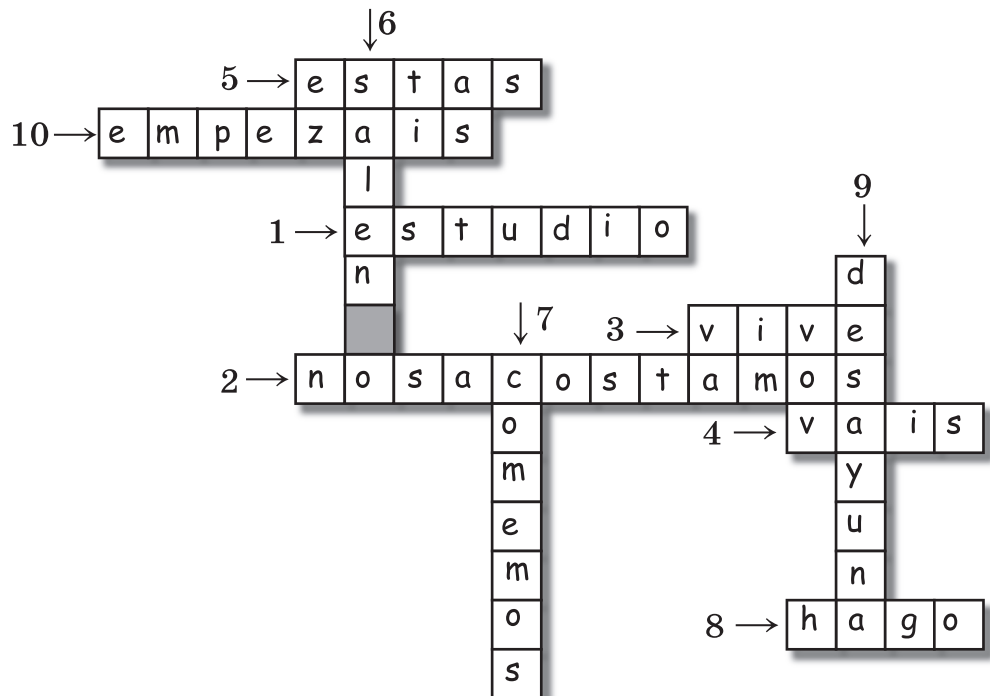

1. Estudiar, yo
2. Acostarse, nosotros
3. Vivir, él
4. Ir, vosotros
5. Estar, tú
6. Salir, ustedes
7. Comer, nosotras
8. Hacer, yo
9. Desayunar, ella
10. Empezar, vosotras

Lección 5. Ej. 43

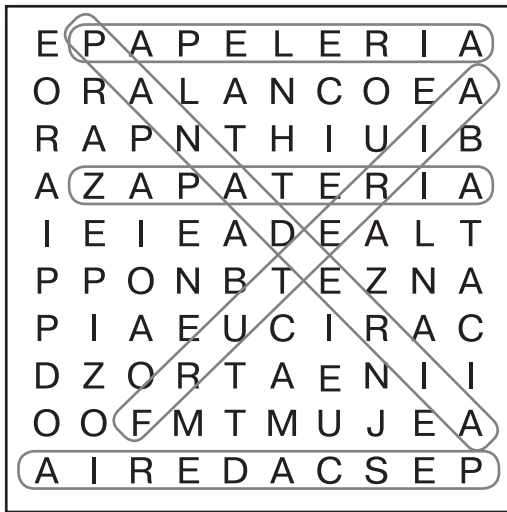

Lección 7. Ej. 34



II. Cuaderno de ejercicios

Lección 1. Ej. 2



Lección 2. Ej. 4



Lección 4. Ej. 1

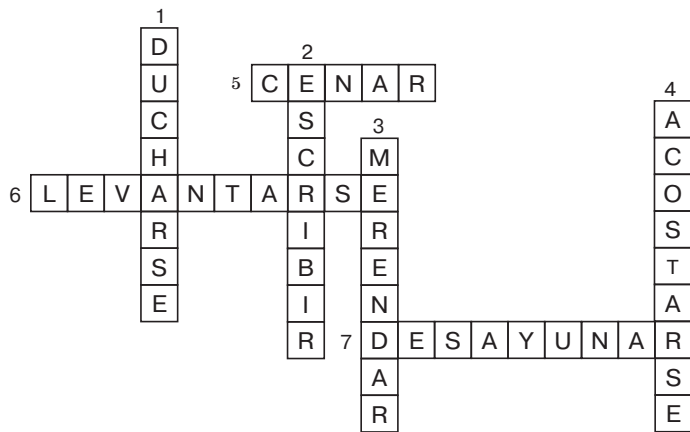

Lección 6. Ej. 4

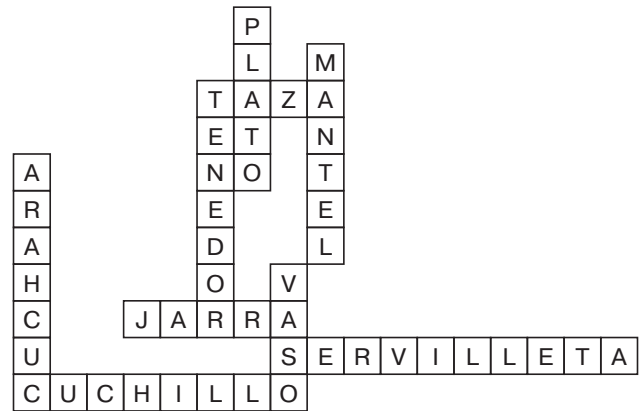

Электронная форма учебника

Электронная форма учебника, созданная АО «Издательство «Просвещение», представляет собой электронное издание, которое соответствует по структуре и содержанию печатному учебнику, а также содержит мультимедийные элементы, расширяющие и дополняющие содержание учебника.

Электронная форма учебника (ЭФУ) представлена в общедоступных форматах, не имеющих лицензионных ограничений для участников образовательного процесса. ЭФУ воспроизводится в том числе при подключении устройства к интерактивной доске любого производителя.

Для начала работы с ЭФУ на планшет или стационарный компьютер необходимо установить приложение «Учебник цифрового века». Скачать приложение можно из магазинов мобильных приложений или с сайта издательства.

Электронная форма учебника включает в себя не только изложение учебного материала (текст и зрительный ряд), но и тестовые задания (тренажёр, контроль) к каждой теме учебника, обширную базу мультимедиаконтента. ЭФУ имеет удобную навигацию, инструменты изменения размера шрифта, создания закладок и закладок.

Данная форма учебника может быть использована как *на уроке в классе* (при изучении новой темы или в процессе повторения материала, при выполнении как самостоятельной, так и парной или групповой работы), так и *во время самостоятельной работы дома, при подготовке к уроку*, для проведения внеурочных мероприятий.

ОДОБРЕНО
решением Федерального учебно-методического
объединения по общему образованию
(протокол от 2 июня 2020 г. № 2/20)

ПРИМЕРНАЯ ПРОГРАММА ВОСПИТАНИЯ

Москва, 2020

ЦЕЛЬ И ЗАДАЧИ ВОСПИТАНИЯ

Современный национальный воспитательный идеал — это высоконравственный, творческий, компетентный гражданин России, принимающий судьбу Отечества как свою личную, осознающий ответственность за настоящее и будущее своей страны, укоренённый в духовных и культурных традициях многонационального народа Российской Федерации.

Исходя из этого воспитательного идеала, а также основываясь на базовых для нашего общества ценностях (таких как семья, труд, отечество, природа, мир, знания, культура, здоровье, человек), формулируется общая **цель воспитания** в общеобразовательной организации — личностное развитие обучающихся, проявляющееся:

- в усвоении ими знаний основных норм, которые общество выработало
- на основе этих ценностей (то есть в усвоении ими социально значимых знаний);
- в развитии позитивных отношений к общественным ценностям (то есть в развитии их социально значимых отношений);
- в приобретении ими соответствующего этим ценностям опыта поведения, опыта применения сформированных знаний и отношений на практике (то есть в приобретении ими опыта осуществления социально значимых дел).

Данная цель ориентирует педагогических работников не на обеспечение соответствия личности обучающегося единому уровню воспитанности,

а на обеспечение позитивной динамики развития его личности. В связи с этим важно сочетание усилий педагогического работника по развитию личности обучающегося и усилий самого обучающегося по своему саморазвитию. Их сотрудничество, партнерские отношения являются важным фактором успеха в достижении цели.

Конкретизация общей цели воспитания применительно к возрастным особенностям обучающихся позволяет выделить в ней следующие целевые **приоритеты**, которым необходимо уделять чуть большее внимание на разных уровнях общего образования.

В воспитании обучающихся подросткового возраста (**уровень основного общего образования**) таким приоритетом является создание благоприятных условий для развития социально значимых отношений обучающихся, и, прежде всего, ценностных отношений:

- к семье как главной опоре в жизни человека и источнику его счастья;
- к труду как основному способу достижения жизненного благополучия человека, залогом его успешного профессионального самоопределения и ощущения уверенности в завтрашнем дне;
- к своему отечеству, своей малой и большой Родине как месту, в котором человек вырос и познал первые радости и неудачи, которая завещана ему предками и которую нужно оберегать;
- к природе как источнику жизни на Земле, основе самого её существования, нуждающейся в защите и постоянном внимании со стороны человека;
- к миру как главному принципу человеческого общежития, условию крепкой дружбы, налаживания отношений с коллегами по работе в будущем и создания благоприятного микроклимата в своей собственной семье;
- к знаниям как интеллектуальному ресурсу, обеспечивающему будущее человека, как результату кропотливого, но увлекательного учебного труда;
- к культуре как духовному богатству общества и важному условию ощущения человеком полноты проживаемой жизни, которое дают ему чтение, музыка, искусство, театр, творческое самовыражение;
- к здоровью как залогом долгой и активной жизни человека, его хорошего настроения и оптимистичного взгляда на мир;
- к окружающим людям как безусловной и абсолютной ценности, как равноправным социальным партнёрам, с которыми необходимо выстраивать доброжелательные и взаимоподдерживающие отношения, дающие человеку радость общения и позволяющие избегать чувства одиночества;
- к самим себе как хозяевам своей судьбы, самоопределяющимся и самореализующимся личностям, отвечающим за своё собственное будущее.

Данный ценностный аспект человеческой жизни чрезвычайно важен для личностного развития обучающегося, так как именно ценности во многом определяют его жизненные цели, его поступки, его повседневную жизнь. Выделение данного приоритета в воспитании школьников, обучающихся на ступени основного общего образования, связано с особенностями учащихся подросткового возраста: с их стремлением утвердить себя как личность в системе отношений, свойственных взрослому миру. В этом возрасте особую значимость для обучающихся-

ся приобретает становление их собственной жизненной позиции, собственных ценностных ориентаций. Подростковый возраст — наиболее удачный возраст для развития социально значимых отношений обучающихся.

Выделение в общей цели воспитания целевых приоритетов, связанных с возрастными особенностями воспитанников, не означает игнорирования других составляющих общей цели воспитания. Приоритет — это то, чему педагогическим работникам, работающим с обучающимися конкретной возрастной категории, предстоит уделять большее, но не единственное внимание.

Добросовестная работа педагогических работников, направленная на достижение поставленной цели, позволит обучающемуся получить необходимые социальные навыки, которые помогут ему лучше ориентироваться в сложном мире человеческих взаимоотношений, эффективнее налаживать коммуникацию с окружающими, увереннее себя чувствовать во взаимодействии с ними, продуктивнее сотрудничать с людьми разных возрастов и разного социального положения, смелее искать и находить выходы из трудных жизненных ситуаций, осмысленнее выбирать свой жизненный путь в сложных поисках счастья для себя и окружающих его людей.

Достижению поставленной цели воспитания обучающихся будет способствовать решение следующих основных **задач** (примечание: предложенный ниже перечень задач воспитания является примерным, каждая образовательная организация вправе уточнять и корректировать его, исходя из особенностей образовательной организации и учащихся в ней обучающихся):

- реализовывать воспитательные возможности общешкольных ключевых дел, поддерживать традиции их коллективного планирования, организации, проведения и анализа в школьном сообществе;
- реализовывать потенциал классного руководства в воспитании обучающихся, поддерживать активное участие классных сообществ в жизни школы;
- вовлекать обучающихся в кружки, секции, клубы, студии и иные объединения, работающие по школьным программам внеурочной деятельности, реализовывать их воспитательные возможности;
- использовать в воспитании обучающихся возможности школьного урока, поддерживать использование на уроках интерактивных форм занятий с обучающимися;

- инициировать и поддерживать ученическое самоуправление — как на уровне школы, так и на уровне классных сообществ;
- поддерживать деятельность функционирующих на базе школы детских общественных объединений и организаций;
- организовывать для обучающихся экскурсии, экспедиции, походы и реализовывать их воспитательный потенциал;
- организовывать профориентационную работу с обучающимися;
- организовать работу школьных медиа, реализовывать их воспитательный потенциал;
- развивать предметно-эстетическую среду школы и реализовывать ее воспитательные возможности;
- организовать работу с семьями обучающихся, их родителями или законными представителями, направленную на совместное решение проблем личностного развития обучающихся.

Планомерная реализация поставленных задач позволит организовать в школе интересную и событийно насыщенную жизнь обучающихся и педагогических работников, что станет эффективным способом профилактики антисоциального поведения обучающихся.

ВИДЫ, ФОРМЫ И СОДЕРЖАНИЕ ДЕЯТЕЛЬНОСТИ

Практическая реализация цели и задач воспитания осуществляется в рамках следующих направлений воспитательной работы школы. Каждое из них представлено в соответствующем модуле.

Модуль «Школьный урок»

Реализация педагогическими работниками воспитательного потенциала урока предполагает следующее (*примечание: приведённый ниже перечень видов и форм деятельности носит примерный характер. Если школа в организации процесса воспитания использует потенциал урока, то в данном модуле Программы её разработчикам необходимо описать те виды и формы деятельности, которые используются в работе именно их школы. В реализации этих видов и форм деятельности педагогическим работникам важно ориентироваться на целевые приоритеты, связанные с возрастными особенностями их воспитанников*):

- установление доверительных отношений между педагогическим работником и его обучающимися, способствующих по-

зитивному восприятию обучающимися требований и просьб педагогического работника, привлечению их внимания к обсуждаемой на уроке информации, активизации их познавательной деятельности;

- побуждение обучающихся соблюдать на уроке общепринятые нормы поведения, правила общения со старшими (педагогическими работниками) и сверстниками (обучающимися), принципы учебной дисциплины и самоорганизации;
- привлечение внимания обучающихся к ценностному аспекту изучаемых на уроках явлений, организация их работы с получаемой на уроке социально значимой информацией — инициирование её обсуждения, высказывания обучающимися своего мнения по её поводу, выработки своего к ней отношения;
- использование воспитательных возможностей содержания учебного предмета через демонстрацию обучающимся примеров ответственного, гражданского поведения, проявления человеколюбия и добросердечности, через подбор соответствующих текстов для чтения, задач для решения, проблемных ситуаций для обсуждения в классе;
- применение на уроке интерактивных форм работы с обучающимися: интеллектуальных игр, стимулирующих познавательную мотивацию обучающихся; дидактического театра, где полученные на уроке знания обыгрываются в театральных постановках; дискуссий, которые дают обучающимся возможность приобрести опыт ведения конструктивного диалога; групповой работы или работы в парах, которые учат обучающихся командной работе и взаимодействию с другими обучающимися;
- включение в урок игровых процедур, которые помогают поддерживать мотивацию обучающихся к получению знаний, налаживанию позитивных межличностных отношений в классе, помогают установлению доброжелательной атмосферы во время урока;
- организация шефства мотивированных и эрудированных обучающихся над их неуспевающими одноклассниками, дающего обучающимся социально значимый опыт сотрудничества и взаимной помощи;
- инициирование и поддержка исследовательской деятельности обучающихся в рамках реализации ими индивидуальных и групповых исследовательских проектов, что даст обучающимся возможность приобрести навык самостоятельного решения теоретической проблемы, навык генерирования

и оформления собственных идей, навык уважительного отношения к чужим идеям, оформленным в работах других исследователей, навык публичного выступления перед аудиторией, аргументирования и отстаивания своей точки зрения.

Модуль «Курсы внеурочной деятельности»

Воспитание на занятиях школьных курсов внеурочной деятельности осуществляется преимущественно через:

- вовлечение обучающихся в интересную и полезную для них деятельность, которая предоставит им возможность самореализоваться в ней, приобрести социально значимые знания, развить в себе важные для своего личностного развития социально значимые отношения, получить опыт участия в социально значимых делах;
- формирование в кружках, секциях, клубах, студиях и т. п. детско-взрослых общностей, которые могли бы объединять обучающихся и педагогических работников общими позитивными эмоциями и доверительными отношениями друг к другу;
- создание в детских объединениях традиций, задающих их членам определённые социально значимые формы поведения;
- поддержку в детских объединениях обучающихся с ярко выраженной лидерской позицией и установкой на сохранение и поддержание накопленных социально значимых традиций;
- поощрение педагогическими работниками детских инициатив и детского самоуправления.

Реализация воспитательного потенциала курсов внеурочной деятельности происходит в рамках следующих выбранных обучающимися видов (*примечание: приведенный ниже перечень видов деятельности носит примерный характер. Если школа использует в воспитании потенциал курсов внеурочной деятельности, то в данном модуле Программы её разработчикам необходимо оставить только те виды деятельности, которые организуются в данной образовательной организации, а также перечислить реализуемые в их рамках конкретные курсы внеурочной деятельности*).

Познавательная деятельность. Курсы внеурочной деятельности, направленные на передачу обучающимся социально значимых знаний, развивающие их любознательность, позволяющие привлечь их внимание к экономическим, полити-

ческим, экологическим, гуманитарным проблемам нашего общества, формирующие их гуманистическое мировоззрение и научную картину мира.

Художественное творчество. Курсы внеурочной деятельности, создающие благоприятные условия для просоциальной самореализации обучающихся, направленные на раскрытие их творческих способностей, формирование чувства вкуса и умения ценить прекрасное, на воспитание ценностного отношения обучающихся к культуре и их общее духовно-нравственное развитие.

Проблемно-ценностное общение. Курсы внеурочной деятельности, направленные на развитие коммуникативных компетенций обучающихся, воспитание у них культуры общения, развитие умений слушать и слышать других, уважать чужое мнение и отстаивать своё собственное, терпимо относиться к разнообразию взглядов людей.

Туристско-краеведческая деятельность. Курсы внеурочной деятельности, направленные на воспитание у обучающихся любви к своему краю, его истории, культуре, природе, на развитие самостоятельности и ответственности обучающихся, формирование у них навыков самообслуживающего труда.

Спортивно-оздоровительная деятельность. Курсы внеурочной деятельности, направленные на физическое развитие обучающихся, развитие их ценностного отношения к своему здоровью, побуждение к здоровому образу жизни, воспитание силы воли, ответственности, формирование установок на защиту слабых.

Трудовая деятельность. Курсы внеурочной деятельности, направленные на развитие творческих способностей обучающихся, воспитание у них трудолюбия и уважительного отношения к физическому труду.

Игровая деятельность. Курсы внеурочной деятельности, направленные на раскрытие творческого, умственного и физического потенциала обучающихся, развитие у них навыков конструктивного общения, умений работать в команде.

МИНИСТЕРСТВО ПРОСВЕЩЕНИЯ
РОССИЙСКОЙ ФЕДЕРАЦИИ

Федеральное государственное бюджетное научное учреждение



ИНСТИТУТ СТРАТЕГИИ
РАЗВИТИЯ ОБРАЗОВАНИЯ
РОССИЙСКОЙ АКАДЕМИИ ОБРАЗОВАНИЯ

ПРОЕКТ

ПРИМЕРНАЯ РАБОЧАЯ ПРОГРАММА
ОСНОВНОГО ОБЩЕГО ОБРАЗОВАНИЯ

ИСПАНСКИЙ ЯЗЫК

Второй иностранный язык

(для 5–9 классов образовательных организаций)

МОСКВА
2022

Примерная рабочая программа по учебному предмету «Испанский язык. Второй иностранный язык» на уровне основного общего образования составлена на основе Требований к результатам освоения основной образовательной программы, представленных в Федеральном государственном образовательном стандарте основного общего образования, с учётом распределённых по классам проверяемых требований к результатам освоения основной образовательной программы основного общего образования и элементов содержания, представленных в Универсальном кодификаторе по иностранному (испанскому как второму иностранному) языку, а также на основе характеристики планируемых результатов духовно-нравственного развития, воспитания и социализации обучающихся, представленной в Примерной программе воспитания (одобрено решением ФУМО от 02.06.2020 г.).

ПОЯСНИТЕЛЬНАЯ ЗАПИСКА

Примерная рабочая программа является ориентиром для составления авторских рабочих программ: она даёт представление о целях образования, развития и воспитания обучающихся на средней ступени обязательного общего образования средствами учебного предмета «Испанский язык. Второй иностранный язык», определяет обязательную (инвариантную) часть содержания учебного курса по испанскому языку как второму иностранному, за пределами которой остаётся возможность авторского выбора вариативной составляющей содержания образования по предмету. Рабочая программа устанавливает распределение обязательного предметного содержания по годам обучения; предусматривает примерный ресурс учебного времени, выделяемого на изучение тем/разделов курса, а также последовательность их изучения с учётом особенностей структуры испанского языка и родного (русского) языка обучающихся, межпредметных связей испанского языка с содержанием других общеобразовательных предметов, изучаемых в 5–9 классах, а также с учётом возрастных особенностей обучающихся.

ОБЩАЯ ХАРАКТЕРИСТИКА УЧЕБНОГО ПРЕДМЕТА «ИСПАНСКИЙ ЯЗЫК. ВТОРОЙ ИНОСТРАННЫЙ ЯЗЫК»

Предмету «Второй иностранный язык» принадлежит особое место в системе среднего общего образования и воспитания современного школьника в условиях поликультурного и многоязычного мира. Так же как и учебный предмет «Иностранный язык» второй иностранный язык направлен на формирование коммуникативной культуры обучающихся, осознание роли языков как инструмента межличностного и межкультурного взаимодействия, способствует их общему речевому развитию, воспитанию гражданской идентичности, расширению кругозора, воспитанию чувств и эмоций. Изучение второго иностранного языка погружает обучающихся в учебную ситуацию многоязычия и диалога культур. Наряду с этим иностранный язык выступает инструментом овладения другими предметными областями в сфере гуманитарных, математических, естественных и других наук и становится важной составляющей базы для общего и специального образования.

Построение программы по предмету «Испанский язык. Второй иностранный язык» имеет нелинейный характер и основано на концентрическом принципе. В каждом классе даются новые элементы содержания и новые требования. В процессе обучения освоенные на определённом этапе грамматические формы и конструкции повторяются и закрепляются на новом лексическом материале и расширяющемся тематическом содержании речи.

В последние десятилетия наблюдается трансформация взглядов на владение иностранным языком, усиление общественных запросов на квалифицированных и мобильных людей, способных быстро адаптироваться к изменяющимся потребностям общества, овладевать новыми компетенциями. Владение двумя иностранными языками обеспечивает, с одной стороны, быстрый доступ к передовым международным научным и технологическим достижениям, с другой стороны, позволяет общаться с представителями других культур не только на английском языке как языке международного общения, но и на других языках, учитывая особенности соответствующей культуры и менталитета. Владение двумя иностранными языками расширяет возможности образования и самообразования, поскольку даёт доступ к ещё одному пласту достижений национальной культуры и науки. Кроме того, владение вторым иностранным язы-

ком является неотъемлемой частью многих профессий, связанных со взаимодействием с другими культурами: специалисты по мировой экономике и международному праву, журналисты, культурологи, историки и представители других гуманитарных профессий. Следовательно, второй иностранный язык является универсальным предметом, который выражают желание изучать современные школьники независимо от выбранных ими профильных предметов (математика, история, химия, физика и др.). Таким образом, владение иностранным языком становится одним из важнейших средств социализации и успешной профессиональной деятельности выпускника школы.

Одной из важных особенностей изучения второго иностранного языка является опора на сформированные в процессе изучения первого иностранного языка коммуникативные умения и сопоставление осваиваемых языковых явлений с первым иностранным и русским языками. Исследователями установлено, что процесс изучения второго иностранного языка может быть интенсифицирован при следовании следующим принципам:

- принцип комплексности, который актуален не только в отношении взаимосвязанного обучения всем видам речевой деятельности через интеграцию коммуникативных задач. Данный принцип обеспечивает формирование единой мультILINGВАЛЬНОЙ коммуникативной компетенции через учёт уровня развития коммуникативной компетенции в других языках и опору на неё;
- сопоставительный принцип, который проявляется через сравнение и сопоставление коррелирующих друг с другом языковых явлений родного, первого и второго иностранных языков. Реализация этого принципа выступает инструментом оптимизации обучения, формирования металингвистического сознания учащихся;
- принцип интенсификации учебного труда учащихся, который продиктован необходимостью ускорить учебный процесс и внутренними характеристиками овладения вторым иностранным языком, позволяющим это сделать;
- принцип межкультурной направленности обучения, который позволяет расширить взгляд на процесс межкультурной коммуникации. В соответствии с этим принципом обязательными становятся сопоставительные приёмы с социокультурным материалом, которые, с одной стороны, помогают избежать дублирования содержания обучения, а с другой — побужда-

ют к анализу социокультурного содержания, рефлексии своей собственной культуры.

В целом интенсификация учебного процесса возможна при использовании следующих стратегий:

- совершенствование познавательных действий учеников;
- перенос учебных умений;
- перенос лингвистических и социокультурных знаний, речевых умений;
- повышенные по сравнению с первым иностранным языком объёмы нового грамматического и лексического материала;
- совместная отработка элементов лингвистических явлений;
- использование интегративных упражнений и заданий, требующих проблемного мышления;
- рациональное распределение классных и домашних видов работ;
- большая самостоятельность и автономность учащегося в учении.

Возрастание значимости владения несколькими иностранными языками, а также особенности организации учебного процесса при изучении второго иностранного языка приводят к переосмыслению целей и содержания обучения предмету.

ЦЕЛИ ИЗУЧЕНИЯ УЧЕБНОГО ПРЕДМЕТА «ИСПАНСКИЙ ЯЗЫК. ВТОРОЙ ИНОСТРАННЫЙ ЯЗЫК»

В свете сказанного выше цели иноязычного образования становятся более сложными по структуре, формулируются на *ценностном, когнитивном и прагматическом* уровнях и, соответственно, воплощаются в личностных, метапредметных/общеучебных/универсальных и предметных результатах обучения. А иностранные языки признаются средством общения и ценным ресурсом личности для самореализации и социальной адаптации; инструментом развития умений поиска, обработки и использования информации в познавательных целях, одним из средств воспитания качеств гражданина, патриота; развития национального самосознания, стремления к взаимопониманию между людьми разных стран.

На прагматическом уровне *целью иноязычного образования* провозглашено формирование коммуникативной компетенции обучающихся в единстве таких её составляющих, как речевая, языковая, социокультурная, компенсаторная компетенции:

- *речевая компетенция* — развитие коммуникативных умений в четырёх основных видах речевой деятельности (говорении, аудировании, чтении, письме);
- *языковая компетенция* — овладение новыми языковыми средствами (фонетическими, орфографическими, лексическими, грамматическими) в соответствии с отобранными темами общения; освоение знаний о языковых явлениях изучаемого языка, разных способах выражения мысли в родном и иностранном языках;
- *социокультурная/межкультурная компетенция* — приобретение к культуре, традициям, реалиям стран/страны изучаемого языка в рамках тем и ситуаций общения, отвечающих опыту, интересам, психологическим особенностям учащихся основной школы на разных её этапах; формирование умения представлять свою страну, её культуру в условиях межкультурного общения;
- *компенсаторная компетенция* — развитие умения выходить из положения в условиях дефицита языковых средств при получении и передаче информации.

Наряду с иноязычной коммуникативной компетенцией средствами иностранного языка формируются *ключевые универсальные учебные компетенции*, включающие образовательную, ценностно-ориентационную, общекультурную, учебно-познавательную, информационную, социально-трудовую и компетенцию личностного самосовершенствования.

В соответствии с личностно ориентированной парадигмой образования, основными подходами к обучению *иностранному языку* признаются компетентностный, системно-деятельностный, межкультурный и коммуникативно-когнитивный. Совокупность перечисленных подходов предполагает возможность реализовать поставленные цели, добиться достижения планируемых результатов в рамках содержания, отобранного для основной школы, использования новых педагогических технологий (дифференциация, индивидуализация, проектная деятельность и др.) и современных средств обучения.

МЕСТО УЧЕБНОГО ПРЕДМЕТА «ИСПАНСКИЙ ЯЗЫК. ВТОРОЙ ИНОСТРАННЫЙ ЯЗЫК» В УЧЕБНОМ ПЛАНЕ

Учебный предмет «Второй иностранный язык» входит в предметную область «Иностранные языки» наряду с предметом «Иностранный язык». Изучение второго иностранного языка

происходит при наличии потребности обучающихся и в том случае, если в образовательной организации имеются условия (кадровая обеспеченность, технические и материальные условия), позволяющие достигнуть заявленных в ФГОС ООО предметных результатов.

Учебный предмет «Второй иностранный язык» изучается, как правило, с 5 по 9 класс, а также зачастую как предмет по выбору в 10–11 классах. Поскольку решение о включении второго иностранного языка в образовательную программу принимает образовательная организация, то нет требований минимально допустимого количества учебных часов, выделяемых на его изучение. Однако рекомендуется выделять не менее 2 часов в неделю, или 68 часов в год, для достижения качественных результатов по предмету «Второй иностранный язык».

Требования к *предметным результатам* для основного общего образования констатируют необходимость к окончанию 9 класса владения умением общаться на втором иностранном (испанском) языке в разных формах (устно/письменно, непосредственно/опосредованно, в том числе через Интернет) на уровне выживания (уровне А1 в соответствии с Общеввропейскими компетенциями владения иностранным языком). Вместе с тем при учёте вышеназванных принципов интенсификации обучения и при условии изучения второго иностранного языка не менее 2 часов в неделю с 5 по 9 класс может быть достигнут допороговый (А2) уровень владения вторым иностранным (испанским) языком.

Данный уровень позволит выпускникам основной школы использовать иностранный язык для продолжения образования на старшей ступени обучения в школе и для дальнейшего самообразования.

Примерная рабочая программа состоит из четырёх разделов: введение, содержание образования по испанскому языку для данной ступени школьного образования по годам обучения (5–9 классы), планируемые результаты (личностные, метапредметные результаты освоения учебного предмета «Испанский язык. Второй иностранный язык» на уровне основного общего образования), предметные результаты по испанскому языку по годам обучения (5–9 классы); тематическое планирование по годам обучения (5–9 классы).

СОДЕРЖАНИЕ УЧЕБНОГО ПРЕДМЕТА «ИСПАНСКИЙ ЯЗЫК. ВТОРОЙ ИНОСТРАННЫЙ ЯЗЫК»

5 класс

КОММУНИКАТИВНЫЕ УМЕНИЯ

Формирование умения общаться в устной и письменной форме, используя рецептивные и продуктивные виды речевой деятельности в рамках тематического содержания речи.

Моя семья. Мои друзья. Семейные праздники: день рождения, Новый год.

Внешность и характер человека/литературного персонажа.

Досуг и увлечения современного подростка.

Здоровый образ жизни: режим труда и отдыха, здоровое питание.

Покупки: одежда, обувь и продукты питания.

Школа, школьная жизнь, школьная форма, изучаемые предметы. Переписка с зарубежными сверстниками.

Каникулы в различное время года. Виды отдыха.

Природа: дикие и домашние животные. Погода.

Родное город/село. Транспорт.

Родная страна и страна/страны изучаемого языка. Их географическое положение, столицы, крупные города; достопримечательности, культурные особенности (национальные праздники, традиции, обычаи).

Выдающиеся люди родной страны и страны/стран изучаемого языка, писатели, поэты.

Виды речевой деятельности

Говорение

Развитие коммуникативных умений *диалогической речи* в стандартных ситуациях неофициального общения в рамках тематического содержания речи для 5 класса, с опорой на речевые ситуации, ключевые слова и/или иллюстрации, фотографии с соблюдением норм речевого этикета, принятых в стране/странах изучаемого языка:

— *диалог этикетного характера*: начинать, поддерживать и заканчивать разговор (в том числе разговор по телефону); поздравлять с праздником и вежливо реагировать на поздравление; выражать благодарность; вежливо соглашаться на предложение/отказываться от предложения собеседника;

- *диалог-побуждение к действию*: обращаться с просьбой, вежливо соглашаться/не соглашаться выполнить просьбу; приглашать собеседника к совместной деятельности, вежливо соглашаться/не соглашаться на предложение собеседника;
- *диалог-расспрос*: сообщать фактическую информацию, отвечая на вопросы разных видов; запрашивать интересующую информацию.

Объём диалога — до трёх реплик со стороны каждого собеседника.

Развитие коммуникативных умений *монологической речи* в стандартных ситуациях неофициального общения в рамках тематического содержания речи 5 класса с опорой на ключевые слова, вопросы, план и/или иллюстрации, фотографии:

- создание устных связных монологических высказываний с использованием основных коммуникативных типов речи (описание, в том числе характеристика; повествование/общение);
- изложение (пересказ) основного содержания прочитанного текста;
- краткое изложение результатов выполненной проектной работы.

Объём монологического высказывания — 4 фразы.

Аудирование

Развитие коммуникативных умений аудирования:

- понимание на слух речи учителя и одноклассников и вербальная/невербальная реакция на услышанное;
- дальнейшее развитие умений восприятия и понимания на слух несложных адаптированных аутентичных текстов, содержащих отдельные незнакомые слова, с разной глубиной проникновения в их содержание в зависимости от поставленной коммуникативной задачи: с пониманием основного содержания, с пониманием запрашиваемой информации с опорой и без опоры на иллюстрации, а также с использованием языковой, в том числе контекстуальной, догадки.

Время звучания текста/текстов для аудирования — до 1 минуты.

Смысловое чтение

Развитие сформированного в начальной школе умения читать про себя и понимать учебные и несложные адаптирован-

ные аутентичные тексты разных жанров и стилей, содержащие отдельные незнакомые слова, с различной глубиной проникновения в их содержание в зависимости от поставленной коммуникативной задачи: с пониманием основного содержания, с пониманием запрашиваемой информации.

Чтение с пониманием основного содержания текста предполагает умение определять основную тему и главные факты/события в прочитанном тексте, игнорировать незнакомые слова, несущественные для понимания основного содержания.

Чтение с пониманием запрашиваемой информации предполагает умение находить в прочитанном тексте и понимать запрашиваемую информацию, представленную в эксплицитной (явной) форме.

Чтение несплошных текстов (таблиц) и понимание представленной в них информации.

Тексты для чтения: беседа/диалог, рассказ, сказка, сообщение личного характера, отрывок из статьи научно-популярного характера, сообщение информационного характера, стихотворение; несплошной текст (таблица).

Объём текста/текстов для чтения — 150 слов.

Письменная речь

Развитие умений письменной речи на базе умений, сформированных в начальной школе:

- списывание текста и выписывание из него слов, словосочетаний, предложений в соответствии с решаемой коммуникативной задачей;
- заполнение анкет и формуляров с указанием личной информации в соответствии с нормами, принятыми в стране/странах изучаемого языка;
- написание электронного сообщения личного характера: сообщать краткие сведения о себе; оформлять обращение, завершающую фразу и подписи в соответствии с нормами неофициального общения, принятыми в стране/странах изучаемого языка. *Объём сообщения — до 30 слов.*

Языковые навыки и умения

Фонетическая сторона речи

Знание букв алфавита испанского языка в правильной последовательности, их фонетически корректное озвучивание.

Соблюдение норм произношения: отсутствие редукции гласных звуков в безударном положении, отсутствие смягчения со-

гласных звуков перед гласными, озвончение; соблюдение фонетического сцепления и связное произношение слов внутри ритмических групп.

Различение на слух и адекватное, без ошибок, ведущих к сбою в коммуникации, произнесение слов с соблюдением правильного ударения и фраз/предложений (повествовательного, побудительного и вопросительного: общий, специальный и альтернативный вопрос) с соблюдением их ритмико-интонационных особенностей, в том числе правила отсутствия фразового ударения на служебных словах. Соблюдение интонации перечисления.

Чтение вслух небольших адаптированных аутентичных текстов, построенных на изученном языковом материале, с соблюдением правил чтения и соответствующей интонацией, демонстрирующее понимание содержания текста и обеспечивающее адекватное восприятие читаемого слушающими.

Объём текста — до 70 слов.

Владение правилами чтения гласных, гласных в дифтонгах и трифтонгах, согласных, основных звуко-буквенных сочетаний и сложных сочетаний букв, например, *ch, ll, rr, ce/ci, que/qui, ge/gi, gue/-gui (noche, calle, zorra, cerca, cinco, queso, aquí, inteligente, ágil, Miguel, guitarra).*

Чтение новых слов согласно основным правилам чтения испанского языка.

Воспроизведение наизусть небольших произведений детского фольклора (стихов, песен), образцов (фрагментов) поэтических произведений известных испаноязычных авторов и авторов детской литературы.

Графика, орфография и пунктуация

Графически корректное воспроизведение букв испанского алфавита (написание букв, буквосочетаний, слов).

Правильное написание изученных слов, списывание слов и предложений, применение правила графического ударения (*acento gráfico*).

Правильная расстановка знаков препинания (точка, вопросительный и восклицательный знаки в начале и в конце предложения, запятая при обращении и перечислении).

Пунктуационно правильное, в соответствии с нормами речевого этикета, принятыми в стране/странах изучаемого языка, оформление электронного сообщения личного характера.

Лексическая сторона речи

Распознавание в письменном и звучащем тексте 300 лексических единиц и правильное употребление в устной и письменной речи, с соблюдением существующей нормы лексической сочетаемости, не менее 400 лексических единиц (слов, словосочетаний, речевых клише), обслуживающих ситуации общения в рамках тематического содержания речи для 5 класса.

Распознавание и образование родственных слов с использованием аффиксации:

— суффикса глаголов: *-ear*;

— суффиксов имён существительных: *-dor/-tor, -ista,*

-ción/-sión, -ito/ita, -dad

— суффиксов имён прилагательных: *-oso, -al*

— суффиксов наречий: *-mente*.

Распознавание и образование родственных слов с использованием словосложения: — существительных на основе глагол + существительное; — количественных числительных.

Распознавание в звучащем и письменном тексте и употребление в устной и письменной речи изученных синонимов и интернациональных слов.

Грамматическая сторона речи

Распознавание в письменном и звучащем тексте и употребление в устной и письменной речи изученных морфологических форм и синтаксических конструкций испанского языка.

Различные коммуникативные типы предложений: повествовательные (утвердительные, отрицательные), вопросительные (общий, специальный, альтернативный вопросы), побудительные (в утвердительной и отрицательной форме).

Нераспространённые и распространённые простые предложения с несколькими обстоятельствами, следующими в определённом порядке.

Простое предложение с простым глагольным сказуемым (*Yo hablo español*), составным именным сказуемым (*Yo soy alumno /-a*) и составным глагольным сказуемым (*Acabo de leer el cuento*).

Сложносочинённые предложения с сочинительными союзами *y/e, pero, o/u*.

Сложноподчинённые предложения с союзами *que, porque, si, cuando, como*.

Условные предложения реального типа (*Si hace buen tiempo, paseo por el parque*.)

Наиболее употребительные регулярные и нерегулярные глаголы во временных формах действительного залога изъявительного наклонения (Presente и Pretérito Perfecto Compuesto).

Наиболее употребительные регулярные и нерегулярные глаголы в повелительном наклонении в утвердительной форме.

Наиболее употребительные возвратные глаголы во временных формах действительного залога изъявительного наклонения и в утвердительной и отрицательной форме повелительного наклонения.

Регулярные и нерегулярные формы причастий (*escrito, hecho, puesto* и др.).

Конструкции с глаголом *gustar*: *Me gusta leer. Me gusta el verano. Me gustan los perros.*

Глагольные конструкции *empezar a + infinitivo*.

Неопределённый артикль, определённый артикль и отсутствие артикля перед существительными (наиболее распространённые случаи употребления).

Грамматический род существительных (наиболее распространённые случаи и исключения): *alumno/a, director/a, (la) mano, (el) día*.

Множественное число существительных; существительные, имеющие форму только множественного числа (*lunes, gafas, tijeras*), и существительные, употребляемые только в единственном числе (*gente, calor*).

Прилагательные и наречия в положительной, сравнительной и превосходной степени, образованные по правилу, и исключения.

Наречия места, времени, образа действия, количества (*mucho/poco, muy*), вопросительные (*¿cuándo?, cómo?, ¿dónde?*).

Местоимения: личные (ударные), притяжательные (ударные и безударные), указательные, неопределённые, отрицательные, возвратные, вопросительные.

Количественные числительные (1–100). Обозначение даты и года.

Наиболее употребительные сложные предлоги места, времени, предлоги направления (*a, hacia*).

Социокультурные знания и умения

Знание и использование социокультурных элементов речевого поведенческого этикета в стране/странах изучаемого языка в рамках тематического содержания (в ситуациях общения, в том числе «В семье», «В школе», «На улице»).

Знание и использование в устной и письменной речи наиболее употребительной тематической фоновой лексики и реалий в рамках отобранного тематического содержания (некоторые национальные праздники, традиции в проведении досуга и питании). Знание социокультурного портрета родной страны и страны/стран изучаемого языка: знакомство с традициями проведения основных национальных праздников (Рождества, Нового года и т. д.); с особенностями образа жизни и культуры страны/стран изучаемого языка (известными достопримечательностями, выдающимися людьми); с доступными в языковом отношении образцами детской поэзии и прозы на испанском языке.

Формирование умений:

- писать своё имя и фамилию, а также имена и фамилии своих родственников и друзей на испанском языке;
- правильно оформлять свой адрес на испанском языке (в анкете, формуляре);
- кратко представлять Россию и страну/страны изучаемого языка;
- кратко представлять некоторые культурные явления родной страны и страны/стран изучаемого языка (основные национальные праздники, традиции в учёбе и проведении досуга).

Компенсаторные умения

Использование при чтении и аудировании языковой, в том числе контекстуальной, догадки.

Использование в качестве опоры при порождении собственных высказываний ключевых слов, плана.

Игнорирование информации, не являющейся необходимой для понимания основного содержания прочитанного/прослушанного текста или для нахождения в тексте запрашиваемой информации.

Сравнение (в том числе установление основания для сравнения) объектов, явлений, процессов, их элементов и основных функций в рамках изученной тематики.

6 класс

Коммуникативные умения

Формирование умения общаться в устной и письменной форме, используя рецептивные и продуктивные виды речевой деятельности в рамках тематического содержания речи.

Взаимоотношения в семье и с друзьями. Семейные праздники.

Внешность и характер человека/литературного персонажа.

Досуг и увлечения/хобби современного подростка (чтение, средства массовой информации, кино, театр, спорт).

Здоровый образ жизни: режим труда и отдыха, сбалансированное питание.

Покупки: одежда, обувь и продукты питания.

Школа, школьная жизнь, школьная форма, изучаемые предметы, любимый предмет, правила поведения в школе.

Переписка с зарубежными сверстниками.

Каникулы в различное время года. Виды отдыха.

Путешествия по России и зарубежным странам.

Природа: дикие и домашние животные. Климат, погода.

Жизнь в городе и сельской местности. Описание родного города/села. Транспорт.

Родная страна и страна/страны изучаемого языка. Их географическое положение, столицы; население; официальные языки; достопримечательности, культурные особенности (национальные праздники, традиции, обычаи).

Выдающиеся люди родной страны и страны/стран изучаемого языка: писатели, поэты, учёные.

Виды речевой деятельности

Говорение

Развитие коммуникативных умений *диалогической речи* в стандартных ситуациях неофициального общения в рамках тематического содержания речи для 5–6 классов, с опорой на речевые ситуации, ключевые слова и/или иллюстрации, фотографии с соблюдением норм речевого этикета, принятых в стране/странах изучаемого языка:

— *диалог этикетного характера*: начинать, поддерживать и заканчивать разговор; поздравлять с праздником и вежливо реагировать на поздравление; выражать благодарность; вежливо соглашаться на предложение/отказываться от предложения собеседника;

— *диалог-побуждение к действию*: обращаться с просьбой, вежливо соглашаться/не соглашаться выполнить просьбу; приглашать собеседника к совместной деятельности, вежливо соглашаться/не соглашаться на предложение собеседника;

— *диалог-расспрос*: сообщать фактическую информацию, отвечая на вопросы разных видов; запрашивать интересующую

информацию; выражать своё отношение к обсуждаемым фактам и событиям, переходить с позиции спрашивающего на позицию отвечающего и наоборот.

Объём диалога — до трёх реплик со стороны каждого собеседника.

Развитие коммуникативных умений **монологической речи** в стандартных ситуациях неофициального общения в рамках тематического содержания речи для 5–6 классов с опорой на ключевые слова, вопросы, план и/или иллюстрации, фотографии:

- создание устных связных монологических высказываний с использованием основных коммуникативных типов речи (описание, в том числе характеристика; повествование/общение);
- изложение (пересказ) основного содержания прочитанного текста;
- краткое изложение результатов выполненной проектной работы.

Объём монологического высказывания — 5–6 фраз.

Аудирование

Развитие коммуникативных умений **аудирования**:

- понимание на слух речи учителя и одноклассников и вербальная/невербальная реакция на услышанное;
- дальнейшее развитие умений восприятия на слух и понимания с использованием языковой (в том числе контекстуальной) догадки и игнорированием незнакомых слов, не препятствующих решению коммуникативной задачи, несложных адаптированных аутентичных текстов с разной глубиной проникновения в их содержание: с пониманием основного содержания (в том числе основной идеи прослушанного текста), с пониманием запрашиваемой информации с опорой и без опоры на иллюстрации.

Тексты для аудирования: высказывания собеседников в ситуациях повседневного общения, диалог (беседа), сообщение информационного характера, рассказ.

Время звучания текста/текстов для аудирования — до 1 минуты.

Смысловое чтение

Развитие умения читать про себя и понимать адаптированные аутентичные тексты разных жанров и стилей, содержащие

отдельные незнакомые слова, с различной глубиной проникновения в их содержание в зависимости от поставленной коммуникативной задачи: с пониманием основного содержания, с пониманием запрашиваемой информации.

Чтение с пониманием основного содержания текста предполагает умение определять тему/основную мысль, главные факты/события; прогнозировать содержание текста по заголовку/началу текста; игнорировать незнакомые слова, несущественные для понимания основного содержания; понимать интернациональные слова в контексте.

Чтение с пониманием запрашиваемой информации предполагает умение находить в прочитанном тексте и понимать запрашиваемую информацию.

Чтение несплошных текстов (таблиц) и понимание представленной в них информации.

Тексты для чтения: беседа; отрывок из художественного произведения, в том числе рассказ, сказка; отрывок из статьи научно-популярного характера; сообщение информационного характера; сообщение личного характера; объявление; кулинарный рецепт; стихотворение; несплошной текст (таблица).

Объём текста/ текстов для чтения — 160–180 слов.

Письменная речь

Развитие умений письменной речи:

- списывание текста и выписывание из него слов, словосочетаний, предложений в соответствии с решаемой коммуникативной задачей;
- заполнение анкет и формуляров с указанием личной информации в соответствии с нормами речевого этикета, принятыми в стране/странах изучаемого языка;
- написание электронного сообщения личного характера: сообщать краткие сведения о себе; оформлять обращение, завершающую фразу и подписи в соответствии с нормами неофициального общения, принятыми в стране/странах изучаемого языка.
- *Объём сообщения — до 50 слов.*
- создание небольшого письменного высказывания с опорой на образец, план, иллюстрацию.

Объём письменного высказывания — до 50 слов.

Языковые навыки и умения

Фонетическая сторона речи

Знание букв алфавита испанского языка в правильной последовательности, их фонетически корректное озвучивание.

Соблюдение норм произношения: отсутствие редукции гласных звуков в безударном положении, отсутствие смягчения согласных звуков перед гласными, озвончение; соблюдение фонетического сцепления и связное произношение слов внутри ритмических групп.

Различение на слух и адекватное, без ошибок, ведущих к сбою в коммуникации, произнесение слов с соблюдением правильного ударения и фраз/предложений (повествовательного, побудительного и вопросительного: общий, специальный и альтернативный вопрос) с соблюдением их ритмико-интонационных особенностей, в том числе правила отсутствия фразового ударения на служебных словах. Соблюдение интонации перечисления.

Чтение вслух небольших адаптированных аутентичных текстов, построенных на изученном языковом материале, с соблюдением правил чтения и соответствующей интонацией, демонстрирующее понимание содержания текста и обеспечивающее адекватное восприятие читаемого слушающими.

Объём текста — до 80 слов.

Владение правилами чтения гласных, гласных в дифтонгах и трифтонгах, согласных, основных звуко-буквенных сочетаний и сложных сочетаний букв.

Чтение новых слов согласно основным правилам чтения испанского языка.

Воспроизведение наизусть небольших произведений детского фольклора (стихов, песен), стихотворений (фрагментов поэтических произведений) известных испаноязычных поэтов и авторов испаноязычной детской литературы.

Графика, орфография и пунктуация

Графически корректное воспроизведение букв испанского алфавита (написание букв, буквосочетаний, слов).

Правильное написание изученных слов, применение правила графического ударения (*acento gráfico*).

Правильная расстановка знаков препинания (точка, вопросительный и восклицательный знаки в начале и в конце предложения, запятая при обращении и перечислении).

Пунктуационно правильное, в соответствии с нормами речевого этикета, принятыми в стране/странах изучаемого языка, оформление личного письма/ электронного сообщения личного характера.

Лексическая сторона речи

Распознавание в письменном и звучащем тексте 450 лексических единиц и правильное употребление в устной и письменной речи, с соблюдением существующей нормы лексической сочетаемости, не менее 550 лексических единиц (слов, словосочетаний, речевых клише), обслуживающих ситуации общения в рамках тематического содержания речи для 6 класса, включая 450 лексических единиц, освоенных в предыдущие годы обучения.

Распознавание в звучащем и письменном тексте и образование родственных слов с использованием аффиксации: — образование глаголов при помощи префиксов *re-*, *de-/des-*, *pro-* — суффиксов имён существительных: *-ería*, *-ero*, *-ito/-illo*, *-ón* -префикса и суффиксов имён прилагательных: *inter-*; *-able/-ible*, *-ante/-iente*, *-és/-esa*, *-(i)ense*, *-ano/a*, *-ino/a*, *-eño/a*

Распознавание в звучащем и письменном тексте и образование родственных с использованием словосложения: образование порядковых числительных

Распознавание в звучащем и письменном тексте и образование родственных с использованием конверсии: образование имён существительных от имён прилагательных — субстантивация: *el viejo*, *la vecina*)

Распознавание в звучащем и письменном тексте и употребление в устной и письменной речи изученных синонимов, антонимов, сокращений, аббревиатур (*bici*, *cole*, *boli*; *Sr.*, *pág.*) и интернациональных слов.

Распознавание в звучащем и письменном тексте и употребление в устной и письменной речи различных средств связи для обеспечения логичности и целостности высказывания (*bueno*, *ya*, *además*, *por eso*, *por ejemplo*, *también*, *porque*, *claro*, *desde luego* и др.).

Грамматическая сторона речи

Распознавание в письменном и звучащем тексте и употребление в устной и письменной речи: изученных морфологических форм и синтаксических конструкций испанского языка.

Различные коммуникативные типы предложений: повествовательные (утвердительные, отрицательные), вопросительные (общий, специальный, альтернативный вопросы), побудительные (в утвердительной форме).

Предложения с безличным глаголом *hay* (*¿Qué hay aquí? Aquí hay un sofá, dos sillones y una mesita.*) и с безличными оборотами с глаголом *hace* (*hace calor*) для описания погоды.

Сложносочинённые предложения с сочинительными союзами *y/e, pero, o/u*.

Условные предложения реального (I) типа в плане настоящего времени (*Si estudias, aprobarás el examen*).

Наиболее употребительные регулярные и нерегулярные глаголы во временных формах действительного залога изъявительного наклонения (Presente, Pretérito Perfecto Compuesto, Futuro Imperfecto).

Наиболее употребительные регулярные и нерегулярные возвратные глаголы во временных формах действительного залога изъявительного наклонения и в утвердительной форме повелительного наклонения *Imperativo Afirmativo* (включая обращение на *Usted, Ustedes*).

Регулярные и нерегулярные формы причастий (*escrito, hecho, puesto* и др.).

Регулярные и нерегулярные формы герундия (*estudiando, aprendiendo, leyendo, vistiendo*).

Перифрастические глагольные конструкции с глаголом *estar* (*estoy cansado, estoy leyendo*); личные местоимения в функции прямого и косвенного дополнения и с предлогами; наречия *nunca, también, tampoco*;

Глагольные конструкции *empezar a + infinitivo, tener que + infinitivo, hay que + infinitivo, terminar de + infinitivo, acabar de + infinitivo, ir a + infinitivo, volver a + infinitivo, soler + infinitivo, estar + participio, estar + gerundio*.

Неопределённый артикль, определённый артикль и отсутствие артикля перед существительными (наиболее распространённые случаи употребления). Определённый артикль с географическими названиями.

Прилагательные и наречия в положительной, сравнительной и превосходной степени, образованные по правилу, и исключения.

Местоимения: личные (ударные и безударные), притяжательные (ударные и безударные), указательные, неопределённые, отрицательные, возвратные, вопросительные.

Количественные числительные (1–1000), порядковые числительные (1–100). Обозначение дат и больших чисел (100–1000).

Знание и использование отдельных социокультурных элементов речевого поведенческого этикета в стране/странах изучаемого языка в рамках тематического содержания речи (в ситуациях общения, в том числе «Дома», «В магазине», «В ресторане», «На приёме у врача»).

Знание и использование в устной и письменной речи наиболее употребительной тематической фоновой лексики и реалий в рамках тематического содержания (некоторые национальные праздники, традиции в питании и проведении досуга, этикетные особенности посещения гостей).

Знание социокультурного портрета родной страны и страны/стран изучаемого языка: знакомство с государственной символикой (флагом), некоторыми национальными символами; традициями проведения основных национальных праздников (Рождества, Нового года и т. д.); особенностями образа жизни и культуры страны/стран изучаемого языка (известными достопримечательностями, некоторыми выдающимися людьми); доступными в языковом отношении образцами детской поэзии и прозы на испанском языке.

Развитие умений:

- писать своё имя и фамилию, а также имена и фамилии своих родственников и друзей на испанском языке; правильно оформлять свой адрес на испанском языке (в анкете, формуляре);
- кратко представлять Россию и страну/страны изучаемого языка;
- кратко представлять некоторые культурные явления родной страны и страны/стран изучаемого языка (основные национальные праздники, традиции в проведении досуга и питании); наиболее известные достопримечательности;
- кратко рассказывать о выдающихся людях родной страны и страны/стран изучаемого языка (учёных, писателях, поэтах).

Компенсаторные умения

Использование при чтении и аудировании языковой, в том числе контекстуальной, догадки; при непосредственном общении догадываться о значении незнакомых слов с помощью используемых собеседником жестов и мимики.

Переспрашивать, просить повторить, уточняя значение незнакомых слов.

Использование в качестве опоры при порождении собственных высказываний ключевых слов, плана.

Игнорирование информации, не являющейся необходимой для понимания основного содержания прочитанного/ прослушанного текста или для нахождения в тексте запрашиваемой информации.

Сравнение (в том числе установление основания для сравнения) объектов, явлений, процессов, их элементов и основных функций в рамках изученной тематики.

7 класс

Коммуникативные умения

Формирование умения общаться в устной и письменной форме, используя рецептивные и продуктивные виды речевой деятельности в рамках тематического содержания речи.

Взаимоотношения в семье и с друзьями. Семейные праздники. Обязанности по дому.

Внешность и характер человека/литературного персонажа. Досуг и увлечения/хобби современного подростка (чтение, кино, театр, музей, спорт, музыка).

Здоровый образ жизни: режим труда и отдыха, сбалансированное питание.

Покупки: одежда, обувь и продукты питания.

Школа, школьная жизнь, школьная форма, изучаемые предметы, любимый предмет, правила поведения в школе, посещение школьной библиотеки/ресурсного центра. Переписка с зарубежными сверстниками.

Каникулы в различное время года. Виды отдыха.

Путешествия по России и зарубежным странам.

Природа: дикие и домашние животные. Климат, погода.

Жизнь в городе и сельской местности. Описание родного города/села. Транспорт.

Средства массовой информации (телевидение, журналы, Интернет).

Родная страна и страна/страны изучаемого языка. Их географическое положение, столицы; население; официальные языки; достопримечательности, культурные особенности (национальные праздники, традиции, обычаи).

Выдающиеся люди родной страны и страны/стран изучаемого языка: учёные, писатели, поэты, спортсмены.

Виды речевой деятельности

Говорение

Развитие коммуникативных умений диалогической речи в стандартных ситуациях неофициального общения в рамках тематического содержания речи для 5–7 классов, с опорой на речевые ситуации, ключевые слова и/или иллюстрации, фотографии с соблюдением норм речевого этикета, принятых в стране/странах изучаемого языка:

- диалог этикетного характера: начинать, поддерживать и заканчивать разговор; поздравлять с праздником и вежливо реагировать на поздравление; выражать благодарность; вежливо соглашаться на предложение/отказываться от предложения собеседника;
- диалог-побуждение к действию: обращаться с просьбой, вежливо соглашаться/не соглашаться выполнить просьбу; приглашать собеседника к совместной деятельности, вежливо соглашаться/не соглашаться на предложение собеседника;
- диалог-расспрос: сообщать фактическую информацию, отвечая на вопросы разных видов; запрашивать интересующую информацию; выражать своё отношение к обсуждаемым фактам и событиям, переходить с позиции спрашивающего на позицию отвечающего и наоборот;
- комбинированный диалог, включающий различные виды диалога (диалог этикетного характера, диалог-побуждение к действию, диалог-расспрос), с опорой на картинки, фотографии и (или) ключевые слова, речевые ситуации в стандартных ситуациях неофициального общения с соблюдением норм речевого этикета, принятых в стране/странах изучаемого языка.

Объём диалога — до четырёх реплик со стороны каждого собеседника.

Развитие коммуникативных умений *монологической речи* в стандартных ситуациях неофициального общения в рамках тематического содержания речи для 5–7 классов с опорой на ключевые слова, вопросы, план и/или иллюстрации, фотографии:

- создание устных связных монологических высказываний с использованием основных коммуникативных типов речи (описание/характеристика; повествование /сообщение) с опорой на ключевые слова, вопросы, план и/или иллюстрации, фотографии;

- изложение (пересказ) основного содержания прочитанного/ прослушанного текста с опорой и без опоры на картинки, фотографии, таблицы и (или) ключевые слова, план, вопросы;
- краткое изложение результатов выполненной проектной работы.

Объём монологического высказывания — 7 фраз.

Аудирование

Развитие коммуникативных умений аудирования:

- понимание на слух речи учителя и одноклассников и вербальная/невербальная реакция на услышанное;
- дальнейшее развитие умений восприятия на слух и понимания с использованием языковой (в том числе контекстуальной) догадки и игнорированием незнакомых слов, не препятствующих решению коммуникативной задачи, несложных адаптированных аутентичных текстов с разной глубиной проникновения в их содержание: с пониманием основного содержания (в том числе основной идеи прослушанного текста), с пониманием запрашиваемой информации с опорой и без опоры на иллюстрации.

Тексты для аудирования: высказывания собеседников в ситуациях повседневного общения, диалог (беседа), сообщение информационного характера, рассказ.

Время звучания текста/текстов для аудирования — до 1 минуты.

Смысловое чтение

Развитие умения читать про себя и понимать несложные аутентичные тексты разных жанров и стилей, содержащие отдельные незнакомые слова, с различной глубиной проникновения в их содержание в зависимости от поставленной коммуникативной задачи: с пониманием основного содержания; с пониманием нужной/запрашиваемой информации.

Чтение с пониманием основного содержания текста предполагает умения определять тему/основную мысль, главные факты/события; прогнозировать содержание текста по заголовку/началу текста; последовательность главных фактов/событий; умение игнорировать незнакомые слова, несущественные для понимания основного содержания; понимать интернациональные слова.

Чтение с пониманием нужной/запрашиваемой информации предполагает умение находить в прочитанном тексте и понимать запрашиваемую информацию.

Чтение с полным пониманием предполагает полное и точное понимание информации, представленной в тексте в эксплицитной (явной) форме.

Чтение несплошных текстов (таблиц, диаграмм) и понимание представленной в них информации.

Тексты для чтения: интервью; диалог (беседа); отрывок из художественного произведения, в том числе рассказа; отрывок из статьи научно-популярного характера; сообщение информационного характера; объявление; кулинарный рецепт; сообщение личного характера; стихотворение; несплошной текст (таблица, диаграмма).

Объём текста/текстов для чтения — до 200 слов.

Письменная речь

Развитие умений письменной речи:

- списывание текста и выписывание из него слов, словосочетаний, предложений в соответствии с решаемой коммуникативной задачей; составление плана прочитанного текста;
- заполнение анкет и формуляров с указанием личной информации в соответствии с нормами речевого этикета, принятыми в стране/странах изучаемого языка;
- написание электронного сообщения личного характера: сообщать краткие сведения о себе; оформлять обращение, завершающую фразу и подписи в соответствии с нормами неофициального общения, принятыми в стране/странах изучаемого языка.

Объём сообщения — до 75 слов.

- создание небольшого письменного высказывания с опорой на образец, план, иллюстрацию.

Объём письменного высказывания — до 80 слов.

Языковые навыки и умения

Фонетическая сторона речи

Знание букв алфавита испанского языка в правильной последовательности, их фонетически корректное озвучивание.

Соблюдение норм произношения: отсутствие редукции гласных звуков в безударном положении, отсутствие смягчения согласных звуков перед гласными, озвончение; соблюдение фонетического сцепления и связное произношение слов внутри ритмических групп.

Различение на слух и адекватное, без ошибок, ведущих к сбою в коммуникации, произнесение слов с соблюдением правильного ударения и фраз/предложений (повествовательного, побудительного и вопросительного: общий, специальный и альтернативный вопросы) с соблюдением их ритмико-интонационных особенностей, в том числе правила отсутствия фразового ударения на служебных словах. Соблюдение интонации перечисления.

Чтение вслух небольших адаптированных аутентичных текстов, построенных на изученном языковом материале, с соблюдением правил чтения и соответствующей интонацией, демонстрирующее понимание содержания текста и обеспечивающее адекватное восприятие читаемого слушающими.

Объём текста — до 80 слов.

Владение правилами чтения гласных, гласных в дифтонгах и трифтонгах, согласных, основных звуко-буквенных сочетаний и сложных сочетаний букв.

Чтение новых слов согласно основным правилам чтения испанского языка.

Воспроизведение наизусть стихотворений (фрагментов поэтических произведений) известных испаноязычных поэтов и авторов испаноязычной детской литературы.

Графика, орфография и пунктуация

Графически корректное воспроизведение букв испанского алфавита (написание букв, буквосочетаний, слов).

Правильное написание изученных слов, применение правила графического ударения (*acento gráfico*).

Правильная расстановка знаков препинания (точка, вопросительный и восклицательный знаки в начале и в конце предложения, запятая при обращении и перечислении).

Пунктуационно правильное, в соответствии с нормами речевого этикета, принятыми в стране/странах изучаемого языка, оформление личного письма/электронного сообщения личного характера.

Лексическая сторона речи

Распознавание в письменном и звучащем тексте 600 лексических единиц и правильное употребление в устной и письменной речи, с соблюдением существующей нормы лексической сочетаемости, не менее 650 лексических единиц (слов, словосочетаний, речевых клише), обслуживающих ситуации общения в

рамках тематического содержания речи для 7 класса, включая 600 лексических единиц, освоенных в предыдущие годы обучения.

Распознавание в звучащем и письменном тексте и употребление в устной и письменной речи изученных многозначных лексических единиц, синонимов, антонимов, сокращений, аббревиатур (*bici, cole, boli; Sr., pág.*), интернациональных слов и речевых клише.

Распознавание в звучащем и письменном тексте и употребление в устной и письменной речи различных средств связи для обеспечения логичности и целостности высказывания (*además, por eso, por ejemplo, por lo tanto, por esa razón, en mi opinión, primero, luego* и др.).

Грамматическая сторона речи

Распознавание в письменном и звучащем тексте и употребление в устной и письменной речи изученных морфологических форм и синтаксических конструкций испанского языка.

Распознавание в звучащем и письменном тексте и употребление в устной и письменной речи инверсионного порядка слов (прямое и косвенное дополнение) в повествовательном предложении (*Esta fruta la acabo de comprar en el mercado. A los niños les gustan estos juguetes.*)

Сложносочинённые предложения с сочинительными союзами *y/e, pero, o/u*.

Распознавание в звучащем и письменном тексте и употребление в устной и письменной речи сложноподчинённых определительных предложений с союзами: *que, quien, cuyo, el/la que*. Условные предложения реального (I) типа в плане настоящего и прошедшего времени (*Si estudias, aprobarás el examen. Le dije que si estudiaba, aprobaría el examen.*)

Косвенная речь в утвердительных и вопросительных предложениях в настоящем и прошедшем времени; согласование времён в рамках сложного предложения в плане настоящего и прошедшего времени.

Наиболее употребительные регулярные и нерегулярные глаголы во временных формах действительного залога изъявительного наклонения (*Presente, Pretérito Perfecto Compuesto, Futuro Imperfecto, Pretérito Indefinido, Pretérito Imperfecto.*)

Наиболее употребительные регулярные и нерегулярные глаголы в повелительном наклонении в утвердительной и отрицательной форме.

Наиболее употребительные регулярные и нерегулярные возвратные глаголы во временных формах действительного залога изъявительного наклонения и в утвердительной и отрицательной форме повелительного наклонения.

Наиболее употребительные регулярные и нерегулярные глаголы в причастной форме страдательного залога в конструкции *ser + participio* (*el artículo es publicado, la casa fue construida*) и в местоименной форме страдательного залога *voz pasiva refleja* (*se construye, se publicó*);

Глаголы *ser/estar* с прилагательными (*es generoso, estoy triste*). Регулярные и нерегулярные формы причастий (*escrito, hecho, puesto* и др.).

Конструкции с глаголом *gustar*.

Глагольные конструкции *empezar a + infinitivo, tener que + infinitivo, hay que + infinitivo, terminar de + infinitivo, acabar de + infinitivo, ir a + infinitivo, volver a + infinitivo, soler + infinitivo, estar + participio, estar + gerundio, seguir + gerundio*.

Неопределённый артикль, определённый артикль и отсутствие артикля перед существительными (наиболее распространённые случаи употребления). Определённый артикль с географическими названиями.

Неисчисляемые и исчисляемые существительные (*agua, un libro*).

Прилагательные и наречия в положительной, сравнительной и превосходной степени, образованные по правилу, и исключения. Абсолютная превосходная степень прилагательных, образованная с помощью наречия “*muuy*” (*muuy interesante*) и с помощью окончания “*-ísimo*” (*interesantísimo*).

Местоимения: личные (ударные и безударные), притяжательные (ударные и безударные), указательные, неопределённые, отрицательные, возвратные, вопросительные.

Наиболее употребительные простые и сложные предлоги места, времени, направления. Предлог *por* с глаголами в страдательном залоге.

Количественные числительные (1–1000), порядковые числительные (1–100). Обозначение дат и времени.

Социокультурные знания и умения

Знание и использование отдельных социокультурных элементов речевого поведенческого этикета в стране/странах изучаемого языка в рамках тематического содержания (в ситуациях общения, в том числе «В городе», «На отдыхе», «Во время путешествия», «В музее», «В кино»).

Знание и использование в устной и письменной речи наиболее употребительной тематической фоновой лексики и реалий в рамках отобранного тематического содержания (основные национальные праздники, традиции в питании и проведении досуга, система образования).

Социокультурный портрет родной страны и страны/стран изучаемого языка: знакомство с традициями проведения основных национальных праздников (Рождества, Нового года, Дня матери и т. д.); с особенностями образа жизни и культуры страны/стран изучаемого языка (известными достопримечательностями; некоторыми выдающимися людьми); с доступными в языковом отношении образцами поэзии и прозы для подростков на испанском языке.

Развитие умений:

- писать своё имя и фамилию, а также имена и фамилии своих родственников и друзей на испанском языке; правильно оформлять свой адрес на испанском языке (в анкете);
- правильно оформлять электронное сообщение личного характера в соответствии с нормами неофициального общения, принятыми в стране/странах изучаемого языка; кратко представлять Россию и страну/страны изучаемого языка;
- кратко представлять некоторые культурные явления родной страны и страны/стран изучаемого языка (основные национальные праздники, традиции в проведении досуга и питании); наиболее известные достопримечательности;
- кратко рассказывать о выдающихся людях родной страны и страны/стран изучаемого языка (учёных, писателях, поэтах, художниках).

Компенсаторные умения

Использование при чтении и аудировании языковой, в том числе контекстуальной, догадки; при непосредственном общении догадываться о значении незнакомых слов с помощью используемых собеседником жестов и мимики.

Переспрашивать, просить повторить, уточняя значение незнакомых слов.

Использование в качестве опоры при порождении собственных высказываний ключевых слов, плана.

Игнорирование информации, не являющейся необходимой для понимания основного содержания прочитанного/прослушанного текста или для нахождения в тексте запрашиваемой информации.

Сравнение (в том числе установление основания для сравнения) объектов, явлений, процессов, их элементов и основных функций в рамках изученной тематики.

8 класс

Коммуникативные умения

Формирование умения общаться в устной и письменной форме, используя рецептивные и продуктивные виды речевой деятельности в рамках тематического содержания речи.

Взаимоотношения в семье и с друзьями.

Внешность и характер человека/литературного персонажа.

Досуг и увлечения/хобби современного подростка (чтение, кино, театр, музей, спорт, музыка).

Здоровый образ жизни: режим труда и отдыха, фитнес, сбалансированное питание. Посещение врача.

Покупки: одежда, обувь и продукты питания. Карманные деньги.

Школа, школьная жизнь, школьная форма, изучаемые предметы и отношение к ним. Проблемы выбора профессии. Посещение школьной библиотеки/ресурсного центра. Переписка с зарубежными сверстниками.

Виды отдыха в различное время года. Путешествия по России и зарубежным странам.

Природа: флора и фауна. Проблемы экологии. Климат, погода. Стихийные бедствия.

Условия проживания в городской/сельской местности. Транспорт.

Средства массовой информации (телевидение, радио, пресса, Интернет).

Родная страна и страна/страны изучаемого языка. Их географическое положение, столицы; население; официальные языки; достопримечательности, культурные особенности (национальные праздники, традиции, обычаи).

Выдающиеся люди родной страны и страны/стран изучаемого языка: учёные, писатели, поэты, художники, музыканты, спортсмены.

Виды речевой деятельности

Говорение

Развитие коммуникативных умений диалогической речи в стандартных ситуациях неофициального общения в рамках тематического содержания речи для 8 класса, с опорой на речевые ситуации, ключевые слова и/или иллюстрации, фотографии с соблюдением норм речевого этикета, принятых в стране/странах изучаемого языка:

- *диалог этикетного характера*: начинать, поддерживать и заканчивать разговор; поздравлять с праздником и вежливо реагировать на поздравление; выражать благодарность; вежливо соглашаться на предложение/отказываться от предложения собеседника;
 - *диалог-побуждение к действию*: обращаться с просьбой, вежливо соглашаться/не соглашаться выполнить просьбу; приглашать собеседника к совместной деятельности, вежливо соглашаться/не соглашаться на предложение собеседника;
 - *диалог-расспрос*: сообщать фактическую информацию, отвечая на вопросы разных видов; запрашивать интересующую информацию; выражать своё отношение к обсуждаемым фактам и событиям, переходить с позиции спрашивающего на позицию отвечающего и наоборот;
 - *комбинированный диалог*, включающий различные виды диалога (диалог этикетного характера, диалог-побуждение к действию, диалог-расспрос), с опорой на картинки, фотографии и (или) ключевые слова, речевые ситуации в стандартных ситуациях неофициального общения с соблюдением норм речевого этикета, принятых в стране/странах изучаемого языка;
- Объём диалога — до пяти реплик со стороны каждого собеседника.*

Развитие коммуникативных умений *монологической речи* в стандартных ситуациях неофициального общения в рамках тематического содержания речи для 8 класса с опорой на ключевые слова, вопросы, план и/или иллюстрации, фотографии:
— создание устных связных монологических высказываний с использованием основных коммуникативных типов речи (описание/характеристика; повествование/сообщение) с опо-

- рой на ключевые слова, вопросы, план и/или иллюстрации, фотографии;
- выражение и краткое аргументирование своего мнения по отношению к прочитанному/услышанному;
- изложение (пересказ) основного содержания прочитанного/прослушанного текста с опорой и без опоры на картинки, фотографии, таблицы и (или) ключевые слова, план, вопросы;
- составление рассказа по картинкам;
- изложение результатов выполненной проектной работы. *Объём монологического высказывания — 7—8 фраз.*

Аудирование

Развитие коммуникативных умений ***аудирования***:

- понимание на слух речи учителя и одноклассников и вербальная/невербальная реакция на услышанное;
- дальнейшее развитие восприятия на слух и понимания с использованием языковой, в том числе контекстуальной, догадки и игнорированием незнакомых слов и неизученных языковых явлений, не препятствующих решению коммуникативной задачи, несложные аутентичные тексты с разной глубиной проникновения в их содержание: с пониманием основного содержания текстов; с пониманием нужной/интересующей/запрашиваемой информации;
- прогнозирование содержания звучащего текста по началу сообщения.

Тексты для аудирования: высказывания собеседников в ситуациях повседневного общения, диалог (беседа, интервью), сообщение информационного характера, рассказ.

Время звучания текста/текстов для аудирования — до 1,5 минут.

Смысловое чтение

Развитие умения читать про себя и понимать несложные аутентичные тексты разных жанров и стилей, содержащие отдельные неизученные языковые явления, с различной глубиной проникновения в их содержание в зависимости от поставленной коммуникативной задачи: с пониманием основного содержания; с пониманием нужной/интересующей/запрашиваемой информации; с полным пониманием содержания.

Чтение с пониманием основного содержания текста предполагает умения: определять тему/основную мысль, выделять

главные факты/события (опуская второстепенные); прогнозировать содержание текста по заголовку/началу текста; определять логическую последовательность главных фактов, событий; игнорировать незнакомые слова, несущественные для понимания основного содержания; понимать интернациональные слова.

Чтение с пониманием нужной/интересующей/запрашиваемой информации предполагает умение находить в прочитанном тексте и понимать запрашиваемую информацию, представленную в эксплицитной (явной) форме; оценивать найденную информацию с точки зрения её значимости для решения коммуникативной задачи.

Чтение сплошных текстов (таблиц, диаграмм, схем) и понимание представленной в них информации.

Чтение с полным пониманием содержания несложных аутентичных текстов, содержащих отдельные неизученные языковые явления. В ходе чтения с полным пониманием формируются и развиваются умения полно и точно понимать текст на основе его информационной переработки (смыслового и структурного анализа отдельных частей текста, выборочного перевода); неизученные языковые явления.

В ходе чтения с полным пониманием формируются и развиваются умения устанавливать причинно-следственную взаимосвязь изложенных в тексте фактов и событий, восстанавливать текст из разрозненных абзацев.

Тексты для чтения: интервью, диалог (беседа), рассказ, отрывок из художественного произведения, отрывок из статьи научного-популярного характера, сообщение информационного характера, объявление, кулинарный рецепт, меню, электронное сообщение личного характера, стихотворение.

Объём текста/текстов для чтения — 250 слов.

Письменная речь

Развитие умений письменной речи:

- составление плана/тезисов устного или письменного сообщения;
- заполнение анкет и формуляров с указанием личной информации в соответствии с нормами речевого этикета, принятыми в стране/странах изучаемого языка;
- написание электронного сообщения личного характера: сообщать краткие сведения о себе; оформлять обращение, завершающую фразу и подписи в соответствии с нормами

- неофициального общения, принятыми в стране/странах изучаемого языка. *Объём сообщения — до 80 слов.*
- создание небольшого письменного высказывания с опорой на образец, план, иллюстрацию, таблицу, прочитанный/прослушанный текст. *Объём письменного высказывания — до 80 слов.*

Языковые навыки и умения

Фонетическая сторона речи

Знание букв алфавита испанского языка в правильной последовательности, их фонетически корректное озвучивание.

Соблюдение норм произношения: отсутствие редукции гласных звуков в безударном положении, отсутствие смягчения согласных звуков перед гласными, озвончение; соблюдение фонетического сцепления и связанное произношение слов внутри ритмических групп.

Различение на слух и адекватное, без ошибок, ведущих к сбою в коммуникации, произнесение слов с соблюдением правильного ударения и фраз/предложений (повествовательного, побудительного и вопросительного: общий, специальный и альтернативный вопросы) с соблюдением их ритмико-интонационных особенностей, в том числе правила отсутствия фразового ударения на служебных словах. Соблюдение интонации перечисления.

Чтение вслух небольших адаптированных аутентичных текстов, построенных на изученном языковом материале, с соблюдением правил чтения и соответствующей интонацией, демонстрирующее понимание содержания текста и обеспечивающее адекватное восприятие читаемого слушающими.

Объём текста — до 90 слов.

Владение правилами чтения гласных, гласных в дифтонгах и трифтонгах, согласных, основных звуко-буквенных сочетаний и сложных сочетаний букв.

Чтение новых слов согласно основным правилам чтения испанского языка.

Графика, орфография и пунктуация

Графически корректное воспроизведение букв испанского алфавита (написание букв, буквосочетаний, слов).

Правильное написание изученных слов, применение правила графического ударения (*acento gráfico*).

Правильная расстановка знаков препинания (точка, вопросительный и восклицательный знаки в начале и в конце предложения, запятая при обращении и перечислении).

Пунктуационно правильное, в соответствии с нормами речевого этикета, принятыми в стране/странах изучаемого языка, оформление личного письма/ электронного сообщения личного характера.

Лексическая сторона речи

Распознавание в письменном и звучащем тексте 700 лексических единиц и правильное употребление в устной и письменной речи, с соблюдением существующей нормы лексической сочетаемости, не менее 750 лексических единиц (слов, словосочетаний, речевых клише), обслуживающих ситуации общения в рамках тематического содержания речи для 8 класса, включая 700 лексических единиц, освоенных в предыдущие годы обучения.

Распознавание и образование родственных слов с использованием аффиксации: — образование глаголов при помощи префиксов *trans-/tras-*, *pre-*, *co(n)-* — образование имён существительных при помощи суффиксов *-azo*, — *a/-o/-e* — имён прилагательных при помощи префиксов *bi-*, *poli-*, *sub-super-* и суффикса *-udo*.

Распознавание в звучащем и письменном тексте и употребление в устной и письменной речи изученных многозначных лексических единиц, синонимов, антонимов, сокращений, аббревиатур, интернациональных слов и речевых клише.

Распознавание в звучащем и письменном тексте и употребление в устной и письменной речи различных средств связи для обеспечения логичности и целостности высказывания.

Грамматическая сторона речи

Распознавание в письменном и звучащем тексте и употребление в устной и письменной речи: изученных морфологических форм и синтаксических конструкций испанского языка.

Сложноподчинённые предложения с союзами *que*, *porque*, *ya que*, *para que*, *si*, *cuando*, *mientras (que)*, *como*.

Косвенная речь в утвердительных, вопросительных и побудительных предложениях в настоящем и прошедшем времени; согласование времён в рамках сложного предложения в плане настоящего и прошедшего времени.

Наиболее употребительные регулярные и нерегулярные глаголы во временных формах сослагательного наклонения Presente de Subjuntivo.

Presente de Subjuntivo в простом предложении после наречий *quizá(s)*, *tal vez*, *acaso*, междометия *ojalá* и частицы *que* (*Tal vez me escribas. ¡Que tengas suerte! ¡Ojalá él me escriba!*); в придаточных предложениях подлежащих и дополнительных с союзом *que* после выражений и глаголов волеизъявления, сомнения, эмоции (*Quiero que me lo cuentes. Es importante que me lo cuentes. Dudo que me diga la verdad. Me alegra que me ayudes*); в придаточных предложениях цели после союза *para que* (*Habla en voz alta para que todos te oigan bien*) и времени, относящихся к будущему, с союзом *cuando* (*Cuando sea mayor seré capitán*).

Наиболее употребительные регулярные и нерегулярные глаголы в повелительном наклонении в утвердительной и отрицательной форме.

Наиболее употребительные регулярные и нерегулярные возвратные глаголы во временных формах действительного залога изъявительного наклонения, сослагательного наклонения (Presente de Subjuntivo), и в утвердительной и отрицательной форме повелительного наклонения.

Наиболее употребительные регулярные и нерегулярные глаголы в причастной форме страдательного залога в конструкции *ser + participio* и в местоименной форме страдательного залога *voz pasiva refleja* в простых и сложных временах (*la casa fue construida/la casa había sido construida; el periódico se publicó/el periódico se ha publicado*).

Простое будущее время Futuro Simple в модальном значении. (*Hoy Pablo no ha venido a clase, estará enfermo.*)

Condicional Simple с условным значением в настоящем времени для выражения нереального желаемого действия (*Iría a pasear pero hoy llueve a cántaros*) или совета с речевыми конструкциями *Yo que tú/Yo en tu lugar* (*Yo en tu lugar no iría a la fiesta*).

Неличные формы глагола (инфинитив, причастие, герундий).

Глагольные конструкции *empezar a + infinitivo*, *tener que + infinitivo*, *hay que + infinitivo*, *terminar de + infinitivo*, *acabar de + infinitivo*, *ir a + infinitivo*, *volver a + infinitivo*, *soler + infinitivo*, *estar + participio*, *estar + gerundio*, *seguir + gerundio*.

Неопределённый артикль, определённый артикль и отсутствие артикля перед существительными. Определённый ар-

тикль с географическими названиями. Нейтральный артикль *lo*. Множественное число существительных; существительные, имеющие форму только множественного числа (*lunes, gafas, tijeras*), и существительные, употребляемые только в единственном числе (*gente, calor*).

Распознавание в звучащем и письменном тексте и употребление в устной и письменной речи наречий, выражающих неуверенность (*a lo mejor*).

Местоимения: личные (ударные и безударные), притяжательные (ударные и безударные), указательные, относительные (*que, quien(-es), el/la/los/las que, el/la/los/las cual(-es), cuyo/-a/-os/-as*), неопределённые, отрицательные, возвратные, вопросительные.

Предлоги места, времени, направления.

Количественные числительные (1–1000), порядковые числительные (1–100). Обозначение дат и больших чисел (до 1 000 000).

Социокультурные знания и умения

Знание и использование в устной и письменной речи наиболее употребительной тематической фоновой лексики и реалий в рамках тематического содержания (основные национальные праздники, традиции, обычаи; традиции в питании и проведении досуга, система образования).

Социокультурный портрет родной страны и страны/стран изучаемого языка: знакомство с традициями проведения основных национальных праздников (Рождества, Нового года, Дня матери и т. д.); с особенностями образа жизни и культуры страны/стран изучаемого языка (известными достопримечательностями; некоторыми выдающимися людьми); с доступными в языковом отношении образцами поэзии и прозы для подростков на испанском языке.

Осуществление межличностного и межкультурного общения с использованием знаний о национально-культурных особенностях своей страны и страны/стран изучаемого языка.

Соблюдение нормы вежливости в межкультурном общении.

Развитие умений:

— писать своё имя и фамилию, а также имена и фамилии своих родственников и друзей на испанском языке; правильно оформлять свой адрес на испанском языке (в анкете);

- правильно оформлять электронное сообщение личного характера в соответствии с нормами неофициального общения, принятыми в стране/странах изучаемого языка;
- кратко представлять Россию и страну/страны изучаемого языка.
- кратко представлять некоторые культурные явления родной страны и страны/стран изучаемого языка (основные национальные праздники, традиции в проведении досуга и питании);
- кратко рассказывать о некоторых выдающихся людях родной страны и страны/стран изучаемого языка (учёных, писателях, поэтах, художниках, музыкантах, спортсменах и т. д.).
- оказывать помощь зарубежным гостям в ситуациях повседневного общения (объяснить местонахождение объекта, сообщить возможный маршрут и т. д.).

Компенсаторные умения

- Использование при чтении и аудировании языковой, в том числе контекстуальной, догадки; использовать при говорении и письме — перифраз/толкование, синонимические средства, описание предмета вместо его названия; при непосредственном общении догадываться о значении незнакомых слов с помощью используемых собеседником жестов и мимики.
- Переспрашивать, просить повторить, уточняя значение незнакомых слов.
- Использование в качестве опоры при порождении собственных высказываний ключевые слова, план.
- Игнорирование информации, не являющейся необходимой для понимания основного содержания прочитанного/прослушанного текста или для нахождения в тексте запрашиваемой информации.

Сравнение (в том числе установление основания для сравнения) объектов, явлений, процессов, их элементов и основных функций в рамках изученной тематики.

9 класс

Коммуникативные умения

Формирование умения общаться в устной и письменной форме, используя рецептивные и продуктивные виды речевой деятельности в рамках тематического содержания речи.

Взаимоотношения в семье и с друзьями. Конфликты и их решения.

Внешность и характер человека/литературного персонажа.

Досуг и увлечения/хобби современного подростка (чтение, кино, театр, музыка, музей, спорт живопись; компьютерные игры). Роль книги в жизни подростка.

Здоровый образ жизни: режим труда и отдыха, фитнес, сбалансированное питание. Посещение врача.

Покупки: одежда, обувь и продукты питания. Карманные деньги. Молодёжная мода.

Школа, школьная жизнь, изучаемые предметы и отношение к ним. Взаимоотношения в школе: проблемы и их решение.

Проблемы выбора профессии. Переписка с зарубежными сверстниками.

Виды отдыха в различное время года. Путешествия по России и зарубежным странам. Транспорт.

Природа: флора и фауна. Проблемы экологии. Защита окружающей среды. Климат, погода. Стихийные бедствия.

Средства массовой информации (телевидение, радио, пресса, Интернет).

Родная страна и страна/страны изучаемого языка. Их географическое положение, столицы и крупные города, регионы; население; официальные языки; достопримечательности, культурные особенности (национальные праздники, знаменательные даты, традиции, обычаи); страницы истории.

Выдающиеся люди родной страны и страны/стран изучаемого языка, их вклад в науку и мировую культуру: государственные деятели, учёные, писатели, поэты, художники, музыканты, спортсмены.

Виды речевой деятельности

Говорение

Развитие коммуникативных умений диалогической речи: умений вести комбинированный диалог, включающий различные виды диалогов (этикетный диалог, диалог — побуждение к действию, диалог-расспрос); диалог-обмен мнениями:

— *диалог этикетного характера* предполагает умения начинать, поддерживать и заканчивать разговор; поздравлять с праздником и вежливо реагировать на поздравление; выражать благодарность; вежливо соглашаться на предложение/отказываться от предложения собеседника;

- *диалог-побуждение к действию* предполагает умения обращаться с просьбой, вежливо соглашаться/не соглашаться выполнить просьбу; приглашать собеседника к совместной деятельности, вежливо соглашаться/не соглашаться на предложение собеседника;
- *диалог-расспрос* предполагает умения сообщать фактическую информацию, отвечая на вопросы разных видов; запрашивать интересующую информацию; выражать своё отношение к обсуждаемым фактам и событиям, переходить с позиции спрашивающего на позицию отвечающего и наоборот;
- *диалог-обмен мнениями* предполагает умения выражать свою точку зрения и обосновывать её, высказывать своё согласие/несогласие с точкой зрения собеседника, выражать сомнения, давать эмоциональную оценку обсуждаемым событиям (восхищение, удивление, радость, огорчение и т. д.). Развитие умений диалогической речи осуществляется в стандартных ситуациях неофициального и официального общения в рамках тематического содержания речи для 8–9 классов, с опорой на речевые ситуации, ключевые слова и/или иллюстрации, фотографии и без опор, с соблюдением норм речевого этикета, принятых в стране/странах изучаемого языка. *Объём диалога — до пяти реплик со стороны каждого собеседника в рамках комбинированного диалога; до 5 реплик со стороны каждого собеседника в рамках диалога-обмена мнениями.*

Развитие коммуникативных умений *монологической речи* в рамках тематического содержания речи для 8–9 классов:

- создание устных связных монологических высказываний с использованием основных коммуникативных типов речи (описание/характеристика; повествование/сообщение) с опорой или без опор на ключевые слова, вопросы, план и/или иллюстрации, фотографии;
- выражение и краткое аргументирование своего мнения по отношению к прочитанному/услышанному;
- изложение (пересказ) основного содержания прочитанного/прослушанного текста с опорой и без опоры на картинку, фотографии, таблицы и (или) ключевые слова, план, вопросы;
- составление рассказа по картинкам;
- изложение результатов выполненной проектной работы. *Объём монологического высказывания — 7–9 фраз.*

Аудирование

Развитие коммуникативных умений ***аудирования***:

- понимание на слух речи учителя и одноклассников и вербальная/невербальная реакция на услышанное, использование переспроса или просьбы повторить для уточнения отдельных деталей;
- дальнейшее развитие восприятия на слух и понимания с использованием языковой, в том числе контекстуальной, догадки и игнорирования незнакомых слов и неизученных языковых явлений, не препятствующих решению коммуникативной задачи, несложных аутентичных текстов с разной глубиной проникновения в их содержание: с пониманием основного содержания текстов; с пониманием нужной/интересующей/запрашиваемой информации, представленной в эксплицитной (явной) форме в воспринимаемом на слух тексте. Языковая сложность текстов для аудирования должна соответствовать базовому уровню (A2 — допороговый уровень по общеевропейской шкале).

Время звучания текста/текстов для аудирования — до 1,5 минут.

Смысловое чтение

Развитие умения читать про себя и понимать несложные аутентичные тексты разных жанров и стилей, содержащие отдельные неизученные языковые явления, с различной глубиной проникновения в их содержание в зависимости от поставленной коммуникативной задачи: с пониманием основного содержания; с пониманием нужной/интересующей/запрашиваемой информации.

Чтение с пониманием основного содержания текста предполагает умения: определять тему/основную мысль, выделять главные факты/события (опуская второстепенные); прогнозировать содержание текста по заголовку/началу текста;

определять логическую последовательность главных фактов, событий; разбивать текст на относительно самостоятельные смысловые части; озаглавливать текст/его отдельные части;

игнорировать незнакомые слова, несущественные для понимания основного содержания; понимать интернациональные слова.

Чтение с пониманием нужной/интересующей/запрашиваемой информации предполагает умение находить в прочитанном тексте и понимать запрашиваемую информацию, представлен-

ную в эксплицитной (явной) и имплицитной форме (неявной) форме; оценивать найденную информацию с точки зрения её значимости для решения коммуникативной задачи.

Чтение несплошных текстов (таблиц, диаграмм, схем) и понимание представленной в них информации.

Чтение с полным пониманием содержания несложных аутентичных текстов, содержащих отдельные неизученные языковые явления. В ходе чтения с полным пониманием формируются и развиваются умения полно и точно понимать текст на основе его информационной переработки (смыслового и структурного анализа отдельных частей текста, выборочного перевода); устанавливать причинно-следственную взаимосвязь изложенных в тексте фактов и событий, восстанавливать текст из разрозненных абзацев или путём добавления пропущенных фрагментов.

Тексты для чтения: диалог (беседа), интервью, рассказ, отрывок из художественного произведения, отрывок из статьи научно-популярного характера, сообщение информационного характера, объявление, памятка, инструкция, электронное сообщение личного характера, стихотворение; несплошной текст (таблица, диаграмма).

Языковая сложность текстов для чтения должна соответствовать базовому уровню (A2 — допороговому уровню по общеевропейской шкале).

Объём текста/текстов для чтения — 250—300 слов.

Письменная речь

Развитие умений письменной речи:

— составление плана/тезисов устного или письменного сообщения;

— заполнение анкет и формуляров с указанием личной информации в соответствии с нормами речевого этикета, принятыми в стране/странах изучаемого языка;

— написание электронного сообщения личного характера: сообщать краткие сведения о себе; оформлять обращение, завершающую фразу и подписи в соответствии с нормами неофициального общения, принятыми в стране/странах изучаемого языка. *Объём сообщения — до 90 слов.*

— создание небольшого письменного высказывания с опорой на образец, план, иллюстрацию, таблицу, прочитанный/прослушанный текст.

Объём письменного высказывания — до 90 слов.

- заполнение таблицы с краткой фиксацией содержания прочитанного/прослушанного текста;
- преобразование таблицы, схемы в текстовый вариант представления информации;
- письменное представление результатов выполненной проектной работы (*объём 70–90 слов*).

Языковые навыки и умения

Фонетическая сторона речи

Соблюдение норм произношения: отсутствие редукции гласных звуков в безударном положении, отсутствие смягчения согласных звуков перед гласными, озвончение; соблюдение фонетического сцепления и связанное произношение слов внутри ритмических групп.

Различение на слух и адекватное, без ошибок, ведущих к сбою в коммуникации, произнесение слов с соблюдением правильного ударения и фраз/предложений (повествовательного, побудительного и вопросительного: общий, специальный и альтернативный вопросы) с соблюдением их ритмико-интонационных особенностей, в том числе правила отсутствия фразового ударения на служебных словах. Соблюдение интонации перечисления.

Чтение вслух небольших адаптированных аутентичных текстов, построенных на изученном языковом материале, с соблюдением правил чтения и соответствующей интонацией, демонстрирующее понимание содержания текста и обеспечивающее адекватное восприятие читаемого слушающими.

Объём текста — до 100 слов.

Владение правилами чтения гласных, гласных в дифтонгах и трифтонгах, согласных, звуко-буквенных сочетаний и сложных сочетаний букв.

Чтение новых слов согласно основным правилам чтения испанского языка.

Выражение модального значения, чувств и эмоций.

Различение на слух национальных вариантов произношения испанского языка, иберийского и латиноамериканского, в прослушанных текстах или в услышанных высказываниях.

Чтение вслух небольших текстов, построенных на изученном языковом материале, демонстрирующее понимание текста, с соблюдением правил чтения и соответствующей интонации.

Графика, орфография и пунктуация

Правильное написание изученных слов, применение правила графического ударения (*acento gráfico*).

Правильная расстановка знаков препинания (точка, вопросительный и восклицательный знаки в начале и в конце предложения, запятая при обращении и перечислении).

Пунктуационно правильное, в соответствии с нормами речевого этикета, принятыми в стране/странах изучаемого языка, оформление личного/делового письма/ электронного сообщения личного характера.

Лексическая сторона речи

Распознавание в письменном и звучащем тексте 850 лексических единиц и правильное употребление в устной и письменной речи, с соблюдением существующей нормы лексической сочетаемости, не менее 900 лексических единиц (слов, словосочетаний, речевых клише), обслуживающих ситуации общения в рамках тематического содержания речи для 9 класса, включая 800 лексических единиц, освоенных в предыдущие годы обучения.

Распознавание и образование в устной и письменной речи родственных слов с использованием основных способов словообразования:

аффиксация:

- образование глаголов при помощи префиксов *des-/dis-; in-/im-, pre-, re, inter-* (*deshacer, disgustar, inquietar, imposibilitar, prever, reconocer, intervenir*);
- образование существительных при помощи суффиксов *-ero, -dor/ -tor, -ista, -ción/-sión, -miento, -dad, -ez/-eza, -ante/-ente, -ismo, -ancia/encia* (*cartero, pescador/escritor, ciclista, canción, expresión, movimiento, verdad, niñez, belleza estudiante, presidente, optimismo, elegancia, paciencia*); уменьшительно-ласкательных суффиксов *-ito/-illo* (*abuelita, florecilla*);
- образование прилагательных при помощи префиксов *des-; in-/im-, pre-, inter-, super-, poli-* (*descontento, increíble, imposible, precolombino, intermedio, superdivertido, polideportivo*);
- суффиксов *-és, -ano, -ino, -eño* (*francés, mexicano, argentino, brasileño*) для обозначения принадлежности к какой-либо нации, народу (*gentilicios*);
- образование наречий при помощи суффикса *-mente* (*cuidadosamente*);

словосложение:

- образование количественных числительных от 1 до 29 (*dieciséis, veinticinco*) и разряда сотен (*seiscientos*);
- образование существительных на основе: глагол + существительное (*salvavidas*), существительное + существительное (*bocacalle*), прилагательное + существительное (*altavoz*), наречие + глагол в неопределённой форме (*malestar*).

Распознавание в звучащем и письменном тексте и употребление в устной и письменной речи изученных многозначных лексических единиц, синонимов, антонимов, сокращений, аббревиатур, интернациональных слов и речевых клише.

Распознавание в звучащем и письменном тексте и употребление в устной и письменной речи различных средств связи для обеспечения логичности и целостности высказывания.

Грамматическая сторона речи

Сложноподчинённые предложения с союзами: *que, quien, cuando, en cuanto, mientras (que), hasta que, antes de que, como, como si, sin que, porque, ya que, para que, si, donde, aunque, a pesar de que*.

Понимать при чтении и на слух и употреблять в устной и письменной речи изученные регулярные и нерегулярные глаголы, в том числе возвратные, во временных формах действительного залога изъявительного наклонения Presente, Pretérito Perfecto Compuesto, Futuro Imperfecto de Indicativo, Pretérito Indefinido, Pretérito Imperfecto, Pretérito Pluscuamperfecto, Condicional Simple и во временных формах сослагательного наклонения Presente de Subjuntivo, Pretérito Perfecto de Subjuntivo, Imperfecto de Subjuntivo.

Presente de Subjuntivo в простом предложении и в придаточных предложениях подлежащих, дополнительных, определительных, цели, времени, уступки, образа действия.

Распознавание в звучащем и письменном тексте и употребление в устной и письменной речи presente de indicativo/presente de subjuntivo в независимых предложениях со значением неуверенности и в придаточных предложениях после глаголов и словосочетаний со значением уверенности/неуверенности, выражения мнения.

Распознавание в звучащем и письменном тексте и употребление в устной и письменной речи глаголов *ser, poder, tener* в *imperfecto de subjuntivo (-ra)* для выражения нереального условия в условном периоде II типа

Наиболее употребительные регулярные и нерегулярные глаголы в повелительном наклонении в утвердительной и отрицательной форме.

Наиболее употребительные регулярные и нерегулярные возвратные глаголы во временных формах действительного залога изъявительного наклонения, сослагательного наклонения, и в утвердительной и отрицательной форме повелительного наклонения.

Наиболее употребительные регулярные и нерегулярные глаголы в причастной форме страдательного залога в конструкции *ser + participio* и в местоименной форме страдательного залога *voz pasiva refleja* в простых и сложных временах (*la casa fue construida/ la casa había sido construida; el periódico se publicó/ el periódico se ha publicado*).

Простое будущее время Futuro Simple с модальным значением. (*Hoy Pablo no ha venido a clase, estará enfermo.*)

Potencial (Condicional) Simple для выражения возможного действия; для выражения будущего действия в плане прошедшего времени косвенной речи; в предложениях условного типа; в выражениях вежливости или для выражения совета в речевых конструкциях *Yo que tú/ Yo en tu lugar (Yo en tu lugar no iría a la fiesta)*.

Неличные формы глагола (инфинитив, причастие, герундий).

Конструкции с глаголом *gustar*.

Глагольные конструкции *empezar a + infinitivo, tener que + infinitivo, hay que + infinitivo, terminar de + infinitivo, acabar de + infinitivo, ir a + infinitivo, volver a + infinitivo, soler + infinitivo, estar + participio, estar + gerundio, seguir/continuar + gerundio*.

Социокультурные знания и умения

Знание и использование в устной и письменной речи наиболее употребительной тематической фоновой лексики и реалий в рамках отобранного тематического содержания (основные национальные праздники, традиции, обычаи; традиции в питании и проведении досуга, система образования).

Социокультурный портрет родной страны и страны/стран изучаемого языка: знакомство с традициями проведения основных национальных праздников (Рождества, Нового года, Дня матери и т. д.); с особенностями образа жизни и культуры страны/стран изучаемого языка (известными достопримечательно-

стями; некоторыми выдающимися людьми); с доступными в языковом отношении образцами поэзии и прозы для подростков на испанском языке.

Формирование элементарного представления о различных вариантах испанского языка.

Осуществление межличностного и межкультурного общения с использованием знаний о национально-культурных особенностях своей страны и страны/стран изучаемого языка.

Соблюдение норм вежливости в межкультурном общении.

Развитие умений:

- писать своё имя и фамилию, а также имена и фамилии своих родственников и друзей на испанском языке;
- правильно оформлять свой адрес на испанском языке (в анкете);
- правильно оформлять электронное сообщение личного характера в соответствии с нормами неофициального общения, принятыми в стране/странах изучаемого языка;
- кратко представлять Россию и страну/страны изучаемого языка;
- кратко представлять некоторые культурные явления родной страны и страны/стран изучаемого языка (основные национальные праздники, традиции в проведении досуга и в питании, достопримечательности);
- кратко рассказывать о некоторых выдающихся людях родной страны и страны/стран изучаемого языка (учёных, писателей, поэтах, художниках, композиторах, музыкантах, спортсменах и т. д.);
- оказывать помощь зарубежным гостям в ситуациях повседневного общения (объяснить местонахождение объекта, сообщить возможный маршрут, уточнить часы работы и т. д.).

Компенсаторные умения

Использование при чтении и аудировании языковой, в том числе контекстуальной, догадки; при говорении и письме — перифраза/толкования, синонимических средств, описания предмета вместо его названия; при непосредственном общении догадываться о значении незнакомых слов с помощью используемых собеседником жестов и мимики.

Переспрашивать, просить повторить, уточняя значение незнакомых слов.

Использование в качестве опоры при порождении собственных высказываний ключевых слов, плана.

Игнорирование информации, не являющейся необходимой для понимания основного содержания прочитанного/прослушанного текста или для нахождения в тексте запрашиваемой информации.

Сравнение (в том числе установление основания для сравнения) объектов, явлений, процессов, их элементов и основных функций в рамках изученной тематики.

ПЛАНИРУЕМЫЕ РЕЗУЛЬТАТЫ ОСВОЕНИЯ УЧЕБНОГО ПРЕДМЕТА «ИСПАНСКИЙ ЯЗЫК. ВТОРОЙ ИНОСТРАННЫЙ ЯЗЫК» НА УРОВНЕ ОСНОВНОГО ОБЩЕГО ОБРАЗОВАНИЯ

Изучение второго иностранного языка в основной школе направлено на достижение обучающимися результатов, отвечающих требованиям ФГОС к освоению основной образовательной программы основного общего образования.

Личностные результаты освоения программы основного общего образования достигаются в единстве учебной и воспитательной деятельности Организации в соответствии с традиционными российскими социокультурными и духовно-нравственными ценностями, принятыми в обществе правилами и нормами поведения и способствуют процессам самопознания, самовоспитания и саморазвития, формирования внутренней позиции личности.

Личностные результаты

Личностные результаты освоения программы основного общего образования должны отражать готовность обучающихся руководствоваться системой позитивных ценностных ориентаций и расширение опыта деятельности на её основе и в процессе реализации основных направлений воспитательной деятельности, в том числе в части:

Гражданского воспитания:

- готовность к выполнению обязанностей гражданина и реализации его прав, уважение прав, свобод и законных интересов других людей;
- активное участие в жизни семьи, организации, местного сообщества, родного края, страны;
- неприятие любых форм экстремизма, дискриминации; понимание роли различных социальных институтов в жизни человека;
- представление об основных правах, свободах и обязанностях гражданина, социальных нормах и правилах межличностных отношений в поликультурном и многоконфессиональном обществе;
- представление о способах противодействия коррупции; готовность к разнообразной совместной деятельности, стремление к взаимопониманию и взаимопомощи, активное участие в школьном самоуправлении;

— готовность к участию в гуманитарной деятельности (волонтерство, помощь людям, нуждающимся в ней).

Патриотического воспитания:

— осознание российской гражданской идентичности в поликультурном и многоконфессиональном обществе, проявление интереса к познанию родного языка, истории, культуры Российской Федерации, своего края, народов России;

— ценностное отношение к достижениям своей Родины — России, к науке, искусству, спорту, технологиям, боевым подвигам и трудовым достижениям народа;

— уважение к символам России, государственным праздникам, историческому и природному наследию и памятникам, традициям разных народов, проживающих в родной стране.

Духовно-нравственного воспитания:

— ориентация на моральные ценности и нормы в ситуациях нравственного выбора;

— готовность оценивать своё поведение и поступки, поведение и поступки других людей с позиции нравственных и правовых норм с учетом осознания последствий поступков;

— активное неприятие асоциальных поступков, свобода и ответственность личности в условиях индивидуального и общественного пространства.

Эстетического воспитания:

— восприимчивость к разным видам искусства, традициям и творчеству своего и других народов, понимание эмоционального воздействия искусства; осознание важности художественной культуры как средства коммуникации и самовыражения;

— понимание ценности отечественного и мирового искусства, роли этнических культурных традиций и народного творчества;

— стремление к самовыражению в разных видах искусства.

Физического воспитания, формирования культуры здоровья и эмоционального благополучия:

— осознание ценности жизни;

— ответственное отношение к своему здоровью и установка на здоровый образ жизни (здоровое питание, соблюдение

— гигиенических правил, сбалансированный режим занятий и отдыха, регулярная физическая активность);

- осознание последствий и неприятие вредных привычек (употребление алкоголя, наркотиков, курение) и иных форм вреда для физического и психического здоровья;
- соблюдение правил безопасности, в том числе навыков безопасного поведения в интернет-среде;
- способность адаптироваться к стрессовым ситуациям и меняющимся социальным, информационным и природным условиям, в том числе осмысляя собственный опыт и выстраивая дальнейшие цели;
- умение принимать себя и других, не осуждая;
- умение осознавать эмоциональное состояние себя и других, умение управлять собственным эмоциональным состоянием;
- сформированность навыка рефлексии, признание своего права на ошибку и такого же права другого человека.

Трудового воспитания:

- установка на активное участие в решении практических задач (в рамках семьи, организации, города, края) технологической и социальной направленности, способность инициировать, планировать и самостоятельно выполнять такого рода деятельность;
- интерес к практическому изучению профессий и труда различного рода, в том числе на основе применения изучаемого предметного знания;
- осознание важности обучения на протяжении всей жизни для успешной профессиональной деятельности и развитие необходимых умений для этого;
- готовность адаптироваться в профессиональной среде; уважение к труду и результатам трудовой деятельности; осознанный выбор и построение индивидуальной траектории
- образования и жизненных планов с учётом личных и общественных интересов и потребностей.

Экологического воспитания:

- ориентация на применение знаний из социальных и естественных наук для решения задач в области окружающей среды, планирование поступков и оценка их возможных последствий для окружающей среды;
- повышение уровня экологической культуры, осознание глобального характера экологических проблем и путей их решения; активное неприятие действий, приносящих вред окружающей среде;
- осознание своей роли как гражданина и потребителя в условиях взаимосвязи природной, технологической и социальной

сред; готовность к участию в практической деятельности экологической направленности.

Ценности научного познания:

- ориентация в деятельности на современную систему научных представлений об основных закономерностях развития человека, природы и общества, взаимосвязях человека с природной и социальной средой;
- овладение языковой и читательской культурой как средством познания мира;
- овладение основными навыками исследовательской деятельности, установка на осмысление опыта, наблюдений, поступков и стремление совершенствовать пути достижения индивидуального и коллективного благополучия.

Личностные результаты, обеспечивающие адаптацию обучающегося к изменяющимся условиям социальной и природной среды, включают:

- освоение обучающимися социального опыта, основных социальных ролей, соответствующих ведущей деятельности возраста, норм и правил общественного поведения, форм социальной жизни в группах и сообществах, включая семью, группы, сформированные по профессиональной деятельности, а также в рамках социального взаимодействия с людьми из другой культурной среды;
- способность обучающихся во взаимодействии в условиях неопределённости, открытость опыту и знаниям других;
- способность действовать в условиях неопределённости, повышать уровень своей компетентности через практическую деятельность, в том числе умения учиться у других людей, осознавать в совместной деятельности новые знания, навыки и компетенции из опыта других;
- навык выявления и связывания образов, способность формирования новых знаний, в том числе способность формулировать идеи, понятия, гипотезы об объектах и явлениях, в том числе ранее не известных, осознавать дефициты собственных знаний и компетентностей, планировать свое развитие;
- умение распознавать конкретные примеры понятия по характерным признакам, выполнять операции в соответствии с определением и простейшими свойствами понятия, конкретизировать понятие примерами, использовать понятие и его свойства при решении задач (далее — оперировать поняти-

- ями), а также оперировать терминами и представлениями в области концепции устойчивого развития;
- умение анализировать и выявлять взаимосвязи природы, общества и экономики;
 - умение оценивать свои действия с учётом влияния на окружающую среду, достижения целей и преодоления вызовов, возможных глобальных последствий;
 - способность обучающихся осознавать стрессовую ситуацию, оценивать происходящие изменения и их последствия;
 - воспринимать стрессовую ситуацию как вызов, требующий контрмер;
 - оценивать ситуацию стресса, корректировать принимаемые решения и действия;
 - формулировать и оценивать риски и последствия, формировать опыт, уметь находить позитивное в произошедшей ситуации;
 - быть готовым действовать в отсутствие гарантий успеха.

Метапредметные результаты

Метапредметные результаты освоения программы основного общего образования, в том числе адаптированной, должны отражать:

Овладение универсальными учебными познавательными действиями:

1. базовые логические действия:

- выявлять и характеризовать существенные признаки объектов (явлений);
- устанавливать существенный признак классификации, основания для обобщения и сравнения, критерии проводимого анализа;
- с учётом предложенной задачи выявлять закономерности и противоречия в рассматриваемых фактах, данных и наблюдениях;
- предлагать критерии для выявления закономерностей и противоречий;
- выявлять дефициты информации, данных, необходимых для решения поставленной задачи;
- выявлять причинно-следственные связи при изучении явлений и процессов;
- делать выводы с использованием дедуктивных и индуктивных умозаключений, умозаключений по аналогии, формулировать гипотезы о взаимосвязях;

- самостоятельно выбирать способ решения учебной задачи (сравнивать несколько вариантов решения, выбирать наиболее подходящий с учётом самостоятельно выделенных критериев);
2. базовые исследовательские действия:
- использовать вопросы как исследовательский инструмент познания;
 - формулировать вопросы, фиксирующие разрыв между реальным и желательным состоянием ситуации, объекта, самостоятельно устанавливая искомое и данное;
 - формулировать гипотезу об истинности собственных суждений и суждений других, аргументировать свою позицию, мнение;
 - проводить по самостоятельно составленному плану опыт, несложный эксперимент, небольшое исследование по установлению особенностей объекта изучения, причинно-следственных связей и зависимостей объектов между собой;
 - оценивать на применимость и достоверность информации, полученной в ходе исследования (эксперимента);
 - самостоятельно формулировать обобщения и выводы по результатам проведенного наблюдения, опыта, исследования, владеть инструментами оценки достоверности полученных выводов и обобщений;
 - прогнозировать возможное дальнейшее развитие процессов, событий и их последствия в аналогичных или сходных ситуациях, выдвигать предположения об их развитии в новых условиях и контекстах;
3. работа с информацией:
- применять различные методы, инструменты и запросы при поиске и отборе информации или данных из источников с учётом предложенной учебной задачи и заданных критериев;
 - выбирать, анализировать, систематизировать и интерпретировать информацию различных видов и форм представления;
 - находить сходные аргументы (подтверждающие или опровергающие одну и ту же идею, версию) в различных информационных источниках;
 - самостоятельно выбирать оптимальную форму представления информации и иллюстрировать решаемые задачи

несложными схемами, диаграммами, иной графикой и их комбинациями;

- оценивать надёжность информации по критериям, предложенным педагогическим работником или сформулированным самостоятельно;
- эффективно запоминать и систематизировать информацию.

Овладение системой универсальных учебных познавательных действий обеспечивает сформированность когнитивных навыков у обучающихся.

Овладение универсальными учебными коммуникативными действиями:

1. общение:

- воспринимать и формулировать суждения, выражать эмоции в соответствии с целями и условиями общения;
- выражать себя (свою точку зрения) в устных и письменных текстах;
- распознавать невербальные средства общения, понимать значение социальных знаков, знать и распознавать предпосылки конфликтных ситуаций и смягчать конфликты, вести переговоры;
- понимать намерения других, проявлять уважительное отношение к собеседнику и в корректной форме формулировать свои возражения;
- в ходе диалога и (или) дискуссии задавать вопросы по существу обсуждаемой темы и высказывать идеи, нацеленные на решение задачи и поддержание благожелательности общения; сопоставлять свои суждения с суждениями других участников диалога, обнаруживать различие и сходство позиций; публично представлять результаты выполненного опыта (эксперимента, исследования, проекта);
- самостоятельно выбирать формат выступления с учётом задач презентации и особенностей аудитории и в соответствии с ним составлять устные и письменные тексты с использованием иллюстративных материалов;

2. совместная деятельность:

- понимать и использовать преимущества командной и индивидуальной работы при решении конкретной проблемы, обосновывать необходимость применения груп-

- повых форм взаимодействия при решении поставленной задачи;
- принимать цель совместной деятельности, коллективно строить действия по её достижению: распределять роли, договариваться, обсуждать процесс и результат совместной работы;
- уметь обобщать мнения нескольких людей, проявлять готовность руководить, выполнять поручения, подчиняться;
- планировать организацию совместной работы, определять свою роль (с учётом предпочтений и возможностей всех участников взаимодействия), распределять задачи между членами команды, участвовать в групповых формах работы (обсуждения, обмен мнений, «мозговые штурмы» и иные);
- выполнять свою часть работы, достигать качественного результата по своему направлению и координировать свои действия с другими членами команды;
- оценивать качество своего вклада в общий продукт по критериям, самостоятельно сформулированным участниками взаимодействия;
- сравнивать результаты с исходной задачей и вклад каждого члена команды в достижение результатов, разделять сферу ответственности и проявлять готовность к предоставлению отчёта перед группой.

Овладение системой универсальных учебных коммуникативных действий обеспечивает сформированность социальных навыков и эмоционального интеллекта обучающихся.

Овладение универсальными учебными регулятивными действиями:

1. самоорганизация:

- выявлять проблемы для решения в жизненных и учебных ситуациях;
- ориентироваться в различных подходах к принятию решений (индивидуальное, принятие решения в группе, принятие решений группой);
- самостоятельно составлять алгоритм решения задачи (или его часть), выбирать способ решения учебной задачи с учётом имеющихся ресурсов и собственных возможностей, аргументировать предлагаемые варианты решений;

- составлять план действий (план реализации намеченного алгоритма решения), корректировать предложенный алгоритм с учетом получения новых знаний об изучаемом объекте;
 - делать выбор и брать ответственность за решение;
2. самоконтроль:
- владеть способами самоконтроля, самомотивации и рефлексии;
 - давать адекватную оценку ситуации и предлагать план ее изменения;
 - учитывать контекст и предвидеть трудности, которые могут возникнуть при решении учебной задачи, адаптировать решение к меняющимся обстоятельствам;
 - объяснять причины достижения (недостижения) результатов деятельности, давать оценку приобретенному опыту, уметь находить позитивное в произошедшей ситуации;
 - вносить коррективы в деятельность на основе новых обстоятельств, изменившихся ситуаций, установленных ошибок, возникших трудностей;
 - оценивать соответствие результата цели и условиям;
3. эмоциональный интеллект:
- различать, называть и управлять собственными эмоциями и эмоциями других;
 - выявлять и анализировать причины эмоций;
 - ставить себя на место другого человека, понимать мотивы и намерения другого;
 - регулировать способ выражения эмоций;
4. принятие себя и других:
- осознанно относиться к другому человеку, его мнению; признавать свое право на ошибку и такое же право другого; принимать себя и других, не осуждая;
 - открытость себе и другим;
 - осознавать невозможность контролировать все вокруг.

Овладение системой универсальных учебных регулятивных действий обеспечивает формирование смысловых установок личности (внутренняя позиция личности) и жизненных навыков личности (управления собой, самодисциплины, устойчивого поведения).

ПРЕДМЕТНЫЕ РЕЗУЛЬТАТЫ

Предметные результаты по учебному предмету «Испанский язык. Второй иностранный язык» предметной области «Иностранные языки» ориентированы на применение знаний, умений и навыков в учебных ситуациях и реальных жизненных условиях, должны отражать сформированность иноязычной коммуникативной компетенции на допороговом уровне в совокупности её составляющих — речевой, языковой, социокультурной, компенсаторной, метапредметной (учебно-познавательной).

5 класс

Коммуникативные умения

1. *Владеть* основными видами речевой деятельности:

говорение: *вести разные виды диалогов* (диалог этикетного характера, диалог-побуждение к действию, диалог-расспрос) в рамках тематического содержания речи в стандартных ситуациях неофициального общения, с вербальными и/или зрительными опорами, с соблюдением норм речевого этикета, принятого в стране/странах изучаемого языка (*до трёх реплик со стороны каждого собеседника*); создавать разные виды монологических высказываний (описание, в том числе характеристика; повествование/сообщение) с вербальными и/или зрительными опорами в рамках тематического содержания речи (*объём монологического высказывания — 4 фразы*); излагать основное содержание прочитанного текста с вербальными и/или зрительными опорами (*объём — 4 фразы*); кратко излагать результаты выполненной проектной работы (*объём — до 4 фраз*);

аудирование: *воспринимать на слух и понимать* несложные адаптированные аутентичные тексты, содержащие отдельные незнакомые слова, со зрительными опорами или без опоры с разной глубиной проникновения в их содержание в зависимости от поставленной коммуникативной задачи: с пониманием основного содержания, с пониманием запрашиваемой информации (*время звучания текста/текстов для аудирования — до 1 минуты*);

смысловое чтение: *читать про себя и понимать* несложные адаптированные аутентичные тексты, содержащие отдельные незнакомые слова, с различной глубиной проникновения в их содержание в зависимости от поставленной коммуникативной задачи: с пониманием основного содержания, с пониманием за-

прашиваемой информации (*объём текста/текстов для чтения — 150 слов*); читать про себя несплошные тексты (таблицы) и понимать представленную в них информацию;

письменная речь: *писать* короткие поздравления с праздниками; заполнять анкеты и формуляры, сообщая о себе основные сведения, в соответствии с нормами, принятыми в стране/странах изучаемого языка; писать электронное сообщение личного характера, соблюдая речевой этикет, принятый в стране/странах изучаемого языка (*объём сообщения — до 30 слов*);

Языковые навыки и умения

2. **Владеть фонетическими навыками:** различать на слух и адекватно, без ошибок, ведущих к сбою коммуникации, произносить слова с правильным ударением и фразы с соблюдением их ритмико-интонационных особенностей; соблюдать особенности интонации в различных коммуникативных типах предложения; *читать вслух* новые слова согласно основным правилам чтения; *читать вслух и понимать* учебные и адаптированные аутентичные тексты *объёмом до 70 слов*, построенные на изученном языковом материале, с соблюдением правил чтения и соответствующей интонацией, обеспечивая тем самым адекватное восприятие читаемого слушателями;

владеть графическими и орфографическими навыками: *воспроизводить* графически и каллиграфически корректно все буквы испанского алфавита; *правильно писать* изученные слова;

владеть пунктуационными навыками: использовать точку, вопросительный и восклицательный знаки в начале и в конце предложения; запятую при обращении и в перечислении; применять правило графического ударения (*acento gráfico*).

3. **Распознавать** в письменном и звучащем тексте **300 лексических единиц** и правильно употреблять в устной и письменной речи, с соблюдением существующей нормы лексической сочетаемости, не менее **400 лексических единиц** (слов, словосочетаний, речевых клише), обслуживающих ситуации общения в рамках тематического содержания речи для 5 класса;

распознавать и образовывать родственные слова с использованием аффиксации: — суффикса глаголов: *-ear* — суффиксов имён существительных: *-dor/-tor, -ista, — ción/-sión, -dad* — суффиксов имён прилагательных: *-oso, -al* — суффиксов наречий: *-mente*;

распознавать и образовывать родственные слова с использованием словосложения: — существительных на основе глагол + существительное; — количественных числительных
распознавать и употреблять в устной и письменной речи изученные синонимы и интернациональные слова.

4. *Знать и понимать* особенности структуры различных коммуникативных типов предложений испанского языка;
распознавать в письменном и звучащем тексте и *употреблять* в устной и письменной речи:

- основные коммуникативные типы предложений: повествовательные (в утвердительной и отрицательной форме), вопросительные (общий, специальный и альтернативный вопросы), побудительные (в утвердительной и отрицательной формах);
- нераспространённые и распространённые простые предложения с несколькими обстоятельствами, следующими в определённом порядке;
- простое предложение с простым глагольным сказуемым (*Yo hablo español*), составным именным сказуемым (*Yo soy alumno/a*) и составным глагольным сказуемым (*Acabo de leer el cuento*);
- сложносочинённые предложения с сочинительными союзами *y/e, pero, o/u*;
- сложноподчинённые предложения с союзами *que, porque, si, cuando, como*;
- условные предложения реального типа (*Si hace buen tiempo, paseo por el parque*);
- наиболее употребительные регулярные и нерегулярные глаголы во временных формах действительного залога в изъявительном наклонении (Presente, Pretérito Perfecto Compuesto);
- наиболее употребительные регулярные и нерегулярные глаголы в повелительном наклонении в утвердительной форме;
- наиболее употребительные возвратные глаголы во временных формах действительного залога изъявительного наклонения;
- отглагольные формы: регулярные и нерегулярные формы причастий;
- конструкции с глаголом *gustar*: *Me gusta leer. Me gusta el verano. Me gustan los perros*;
- глагольные конструкции *empezar a + infinitivo, tener que + infinitivo, hay que + infinitivo, terminar de + infinitivo, acabar de + infinitivo, ir a + infinitivo, volver a + infinitivo, estar + participio*;

- неопределённый артикль, определённый артикль и отсутствие артикля перед существительными (наиболее распространённые случаи употребления);
 - грамматический род существительных (наиболее распространённые случаи и исключения): *alumno/a, director/a, (la) mano, (el) día*;
 - множественное число существительных; существительные, имеющие форму только множественного числа (*lunes, gafas, tijeras*), и существительные, употребляемые только в единственном числе (*gente, calor*);
 - прилагательные и наречия в положительной, сравнительной и превосходной степени, образованные по правилу, и исключения;
 - наречия места, времени и образа действия, количества (*mucho/ poco, muy*), вопросительные (*¿cuándo?, cómo?, ¿dónde?*);
 - местоимения: личные (ударные), притяжательные (ударные и безударные), указательные, неопределённые, отрицательные, возвратные, вопросительные;
 - количественные числительные (1–100), порядковые числительные (1–15), обозначение даты и года;
 - наиболее употребительные простые и сложные предлоги места и времени, предлоги направления (*a, hacia*);
- 5. Владеть социокультурными знаниями и умениями:**
- *использовать* отдельные социокультурные элементы речевого поведенческого этикета в стране/странах изучаемого языка в рамках тематического содержания;
 - *знать/понимать и использовать* в устной и письменной речи наиболее употребительную лексику, обозначающую фонтовую лексику и реалии страны/стран изучаемого языка в рамках тематического содержания речи (основные национальные праздники, традиции в проведении досуга и питания);
 - *правильно оформлять* адрес, писать фамилии и имена (свои, родственников и друзей) на испанском языке (в анкете, формуляре);
 - *обладать базовыми знаниями* о социокультурном портрете родной страны и страны/стран изучаемого языка;
 - *кратко представлять* Россию и страны/страну изучаемого языка;
 - *кратко представлять* некоторые культурные явления родной страны и страны/стран изучаемого языка (традиции в питании и проведении досуга, праздники).

6. *Владеть* компенсаторными умениями: использовать при чтении и аудировании — языковую догадку, в том числе контекстуальную; игнорировать информацию, не являющуюся необходимой для понимания основного содержания прочитанного/ прослушанного текста или для нахождения в тексте запрашиваемой информации;
7. *Участвовать* в несложных учебных проектах с использованием материалов на испанском языке с применением ИКТ, соблюдая правила информационной безопасности при работе в сети Интернет;
8. *Использовать* двуязычные словари, словари в картинках и другие справочные материалы, включая ресурсы в сети Интернет;
9. *Сравнивать* (в том числе устанавливать основания для сравнения) объекты, явления, процессы, их элементы и основные функции в рамках изученной тематики.

6 класс

Коммуникативные умения

1. *Владеть* основными видами речевой деятельности:

говорение:

вести разные виды диалогов (диалог этикетного характера, диалог-побуждение к действию, диалог-расспрос) в рамках отобранного тематического содержания речи в стандартных ситуациях неофициального общения, с вербальными и/или со зрительными опорами, с соблюдением норм речевого этикета, принятого в стране/странах изучаемого языка (*объём до трёх реплик со стороны каждого собеседника*);

создавать разные виды монологических высказываний (описание, в том числе характеристика; повествование/сообщение) с вербальными и/или зрительными опорами в рамках тематического содержания речи (*объём монологического высказывания — 5–6 фраз*); *излагать* основное содержание прочитанного текста с вербальными и/или зрительными опорами (*объём — 5–6 фраз*); *кратко излагать* результаты выполненной проектной работы (*объём — 5–6 фраз*);

аудирование: *воспринимать на слух и понимать* несложные адаптированные аутентичные тексты, содержащие отдельные незнакомые слова, со зрительными опорами или без опоры в зависимости от поставленной коммуникативной задачи: с по-

ниманием основного содержания, с пониманием запрашиваемой информации (*время звучания текста/текстов для аудирования — до 1 минуты*);

смысловое чтение: *читать про себя и понимать* несложные адаптированные аутентичные тексты, содержащие отдельные незнакомые слова, с различной глубиной проникновения в их содержание в зависимости от поставленной коммуникативной задачи: с пониманием основного содержания, с пониманием запрашиваемой информации (*объём текста/ текстов для чтения — до 160–180 слов*); *читать про себя* несплошные тексты (таблицы) и *понимать* представленную в них информацию;

письменная речь: *заполнять анкеты* и формуляры в соответствии с нормами речевого этикета, принятыми в стране/странах изучаемого языка, с указанием личной информации; *писать* электронное сообщение личного характера, соблюдая речевой этикет, принятый в стране/странах изучаемого языка (*объём сообщения — до 50 слов*); *создавать* небольшое письменное высказывание с опорой на образец, план, ключевые слова, картинку (*объём высказывания — до 50 слов*);

Языковые навыки и умения

2. Владеть фонетическими навыками: *различать на слух и адекватно, без ошибок, ведущих к сбою коммуникации, произносить* слова с правильным ударением и фразы с соблюдением их ритмико-интонационных особенностей, в том числе правила отсутствия фразового ударения на служебных словах; *соблюдать* особенности интонации в различных коммуникативных типах предложения; *читать вслух* новые слова согласно основным правилам чтения; *читать вслух и понимать* учебные и адаптированные аутентичные тексты *объёмом до 80 слов*, построенные на изученном языковом материале, с соблюдением правил чтения и соответствующей интонацией, обеспечивая тем самым адекватное восприятие читаемого слушателями;

владеть графическими и орфографическими навыками: *воспроизводить* графически и каллиграфически корректно все буквы испанского алфавита; *правильно писать* изученные слова;

владеть пунктуационными навыками: *использовать* точку, вопросительный и восклицательный знаки в начале и в конце предложения; *запятую* при обращении и в перечислении; *применять* правило графического ударения (*acento gráfico*).

Пунктуационно правильно, в соответствии с нормами речевого этикета, принятыми в стране/странах изучаемого языка, *оформлять* личное письмо/электронное сообщение личного характера.

3. *Распознавать* в письменном и звучащем тексте 450 лексических единиц и правильно употреблять в устной и письменной речи, с соблюдением существующей нормы лексической сочетаемости, не менее 550 лексических единиц (слов, словосочетаний, речевых клише), обслуживающих ситуации общения в рамках тематического содержания речи для 6 класса, включая 450 лексических единиц, освоенных в предыдущие годы обучения;

распознавать в звучащем и письменном тексте и образовывать родственные слова с использованием аффиксации: — образование глаголов при помощи префиксов *re-*, *de-/des-*, *pro-* — суффиксов имён существительных: *-ería*, *-ero*, *-ito/-illo*, *-ón*;

распознавать в звучащем и письменном тексте и образовывать родственные с использованием словосложения: — образование порядковых числительных;

распознавать в звучащем и письменном тексте и образовывать родственные с использованием конверсии: — образовывать имена существительные от имён прилагательных — субстантивация: *el viejo*, *la vecina*).

распознавать в звучащем и письменном тексте и употреблять в устной и письменной речи изученные синонимы, антонимы, интернациональные слова, сокращения и аббревиатуры;

распознавать в звучащем и письменном тексте и употреблять в устной и письменной речи различные средства связи для обеспечения логичности и целостности высказывания;

4. *Знать и понимать* особенности структуры различных коммуникативных типов предложений испанского языка;

— *распознавать* в письменном и звучащем тексте и употреблять в устной и письменной речи:

— основные коммуникативные типы предложений: повествовательные (в утвердительной и отрицательной форме), вопросительные (общий, специальный и альтернативный вопросы), побудительные в утвердительной форме;

— предложения с безличным глаголом *hay*; предложения с безличными оборотами с глаголом *hace* для описания погоды;

— сложносочинённые предложения с сочинительными союзами *y/e*, *pero*, *o/u*;

- условные предложения реального (I) типа в плане настоящего времени;
- наиболее употребительные регулярные и нерегулярные глаголы во временных формах действительного залога изъявительного наклонения (Presente, Pretérito Perfecto Compuesto, Futuro Imperfecto);
- наиболее употребительные регулярные и нерегулярные возвратные глаголы во временных формах действительного залога изъявительного наклонения и в утвердительной форме повелительного наклонения;
- наиболее употребительные регулярные и нерегулярные глаголы в причастной форме страдательного залога в конструкции *ser + participio (el artículo es publicado)* и в местоименной форме страдательного залога *voz pasiva refleja (se construye)*;
- отглагольные формы: регулярные и нерегулярные формы причастий, регулярные и нерегулярные формы герундия;
- перифрастические глагольные конструкции с глаголом *estar (estoy cansado, estoy leyendo)*; личные местоимения в функции прямого и косвенного дополнения и с предлогами; наречия *nunca, también, tampoco*;
- глагольные конструкции *empezar a + infinitivo, tener que + infinitivo, hay que + infinitivo, terminar de + infinitivo, acabar de + infinitivo, ir a + infinitivo, volver a + infinitivo, soler + infinitivo, estar + participio, estar + gerundio, seguir + gerundio*;
- неопределённый артикль, определённый артикль и отсутствие артикля перед существительными (наиболее распространённые случаи употребления); определённый артикль с географическими названиями;
- прилагательные и наречия в положительной, сравнительной и превосходной степени, образованные по правилу, и исключения;
- местоимения: личные (ударные и безударные), притяжательные (ударные и безударные), указательные, неопределённые, отрицательные, возвратные, вопросительные;
- количественные числительные (1–1000), порядковые числительные (1–15), обозначение дат и больших чисел (100–1000);
- 5. Владеть социокультурными знаниями и умениями:
- *использовать* отдельные социокультурные элементы речевого поведенческого этикета в стране/странах изучаемого языка в рамках тематического содержания речи;

- *знать/ понимать и использовать* в устной и письменной речи наиболее употребительную лексику, обозначающую реалии страны/стран изучаемого языка в рамках тематического содержания речи (основные национальные праздники, традиции в питании и проведении досуга, этикетные особенности посещения гостей);
- *обладать базовыми знаниями* о социокультурном портрете родной страны и страны/стран изучаемого языка;
- *кратко представлять* Россию и страну/страны изучаемого языка.

6. *Владеть* компенсаторными умениями: *использовать* при чтении и аудировании — языковую догадку, в том числе контекстуальную; игнорировать информацию, не являющуюся необходимой для понимания основного содержания прочитанного/прослушанного текста или для нахождения в тексте запрашиваемой информации.

7. *Участвовать* в несложных учебных проектах с использованием материалов на испанском языке с применением ИКТ, соблюдая правила информационной безопасности при работе в сети Интернет;

8. *Использовать* двуязычные словари, словари в картинках и другие справочные материалы, включая ресурсы в сети Интернет;

9. *Сравнивать* (в том числе устанавливать основания для сравнения) объекты, явления, процессы, их элементы и основные функции в рамках изученной тематики.

7 класс

Коммуникативные умения

1. *Владеть* основными видами речевой деятельности:

говорение: *вести разные виды диалогов* (диалог этикетного характера, диалог-побуждение к действию, диалог-расспрос; комбинированный диалог, включающий различные виды диалогов) в рамках тематического содержания речи в стандартных ситуациях неофициального общения, с вербальными и/или зрительными опорами, с соблюдением норм речевого этикета, принятого в стране/странах изучаемого языка (*объём до четырёх реплик со стороны каждого собеседника*);

создавать разные виды монологических высказываний (описание, в том числе характеристика; повествование/сообщение) с вербальными и /или зрительными опорами в рамках темати-

ческого содержания речи (*объём монологического высказывания — 7 фраз*); *излагать* основное содержание прочитанного/прослушанного текста с вербальными и /или зрительными опорами (*объём — 7 фраз*); *кратко излагать* результаты выполненной проектной работы (*объём — 7 фраз*);

аудирование: *воспринимать на слух и понимать* несложные аутентичные тексты, содержащие отдельные незнакомые слова, в зависимости от поставленной коммуникативной задачи: с пониманием основного содержания, с пониманием запрашиваемой информации (*время звучания текста/текстов для аудирования — до 1 минуты*);

смысловое чтение: *читать про себя и понимать* несложные аутентичные тексты, содержащие отдельные незнакомые слова, с различной глубиной проникновения в их содержание в зависимости от поставленной коммуникативной задачи: с пониманием основного содержания, с пониманием нужной/запрашиваемой информации, с полным пониманием информацией, представленной в тексте в эксплицитной/явной форме (*объём текста/ текстов для чтения — до 200 слов*); *читать про себя* несплошные тексты (таблицы, диаграммы) и *понимать* представленную в них информацию;

письменная речь: *заполнять* анкеты и формуляры с указанием личной информации; *писать* электронное сообщение личного характера, соблюдая речевой этикет, принятый в стране/ странах изучаемого языка (*объём сообщения — до 75 слов*); *создавать* небольшое письменное высказывание с опорой на образец, план, ключевые слова, таблицу (*объём высказывания — до 75 слов*).

Языковые навыки и умения

2. **Владеть фонетическими навыками:** *различать на слух и адекватно*, без ошибок, ведущих к сбою коммуникации, *произносить* слова с правильным ударением и фразы с соблюдением их ритмико-интонационных особенностей, в том числе правила отсутствия фразового ударения на служебных словах; *соблюдать* особенности интонации в различных коммуникативных типах предложения; *читать вслух* новые слова согласно основным правилам чтения; *читать вслух и понимать* учебные и адаптированные аутентичные тексты *объёмом до 80 слов*, построенные на изученном языковом материале, с соблюдением правил чтения и соответствующей интонаци-

ей, обеспечивая тем самым адекватное восприятие читаемого слушателями;

владеть графическими и орфографическими навыками: *воспроизводить* графически и каллиграфически корректно все буквы испанского алфавита; *правильно писать* изученные слова;

владеть пунктуационными навыками: использовать точку, вопросительный и восклицательный знаки в начале и в конце предложения; запятую при обращении и в перечислении; применять правило графического ударения (*acento gráfico*).

Пунктуационно правильно, в соответствии с нормами речевого этикета, принятыми в стране/странах изучаемого языка, *оформлять* личное письмо/электронное сообщение личного характера.

3. *Распознавать* в письменном и звучащем тексте 600 лексических единиц и правильно употреблять в устной и письменной речи, с соблюдением существующей нормы лексической сочетаемости, не менее 650 лексических единиц (слов, словосочетаний, речевых клише), обслуживающих ситуации общения в рамках тематического содержания речи для 7 класса, включая 600 лексических единиц, освоенных в предыдущие годы обучения;

Распознавать и образовывать родственные слова с использованием аффиксации: — образование глаголов при помощи префикса *in(m)-*; *a-* — имён существительных при помощи суффиксов — *ta /- isa, -ismo, -miento*; — имён прилагательных при помощи префиксов *in-/im-, des-/dis*.

Распознавать и образовывать родственные слова с использованием конверсии: образование имён существительных от инфинитива глагола (субстантивация: *el ser, el poder, el deber*)

распознавать в звучащем и письменном тексте и употреблять в устной и письменной речи изученные многозначные лексические единицы, синонимы, антонимы, интернациональные слова, сокращения, аббревиатуры и речевые клише;

распознавать в звучащем и письменном тексте и употреблять в устной и письменной речи различные средства связи для обеспечения логичности и целостности высказывания.

4. *Знать и понимать* особенности структуры различных коммуникативных типов предложений испанского языка;

распознавать в звучащем и письменном тексте и употреблять в устной и письменной речи инверсионного порядка слов (пря-

мое и косвенное дополнение) в повествовательном предложении (*Esta fruta la acabo de comprar en el mercado. A los niños les gustan estos juguetes.*)

— сложносочинённые предложения с сочинительными союзами *y/e, pero, o/u*;

распознавать в звучащем и письменном тексте и употреблять в устной и письменной речи сложноподчинённых определительных предложений с союзами: *que, quien, cuyo, el/la que*

— условные предложения реального (I) типа в плане настоящего и прошедшего времени;

— косвенная речь в утвердительных и вопросительных предложениях в настоящем и прошедшем времени; согласование времён в рамках сложного предложения в плане настоящего и прошедшего времени;

— наиболее употребительные регулярные и нерегулярные глаголы во временных формах действительного залога изъявительного наклонения (Presente, Pretérito Perfecto Compuesto, Futuro Imperfecto, Pretérito Indefinido, Pretérito Imperfecto,

— наиболее употребительные регулярные и нерегулярные глаголы в повелительном наклонении (в утвердительной и отрицательной форме);

— наиболее употребительные регулярные и нерегулярные глаголы в причастной форме страдательного залога в конструкции *ser + participio* и в местоимённой форме страдательного залога *voz pasiva refleja*;

— глаголы *ser/estar* с прилагательными;

— регулярные и нерегулярные формы причастий (*escrito, hecho, puesto* и др.).

— конструкции с глаголом *gustar*.

Перифрастические глагольные конструкции с глаголом *estar* (*estoy cansado, estoy leyendo*); личные местоимения в функции прямого и косвенного дополнения и с предлогами; наречия *nunca, también, tampoco*;

— глагольные конструкции *empezar a + infinitivo, tener que + infinitivo, hay que + infinitivo, terminar de + infinitivo, acabar de + infinitivo, ir a + infinitivo, volver a + infinitivo, soler + infinitivo, estar + participio, estar + gerundio, seguir + gerundio*;

— неопределённый артикль, определённый артикль и отсутствие артикля перед существительными (наиболее распространённые случаи употребления);

— неисчисляемые и исчисляемые существительные (*agua, un libro*);

- прилагательные и наречия в положительной, сравнительной и превосходной степени, образованные по правилу, и исключения. Абсолютная превосходная степень прилагательных, образованная с помощью наречия “*mu*” и с помощью окончания “*-ísimo*”;
- местоимения: личные (ударные и безударные), притяжательные (ударные и безударные), указательные, неопределённые, отрицательные, возвратные, вопросительные;
- количественные числительные (1–1000), порядковые числительные (1–15), обозначение дат и больших чисел (100–1 000 000);
- наиболее употребительные сложные предлоги места и времени, предлоги направления; предлог *por* с глаголами в страдательном залоге;

5. Владеть социокультурными знаниями и умениями:

- *использовать* отдельные социокультурные элементы речевого поведенческого этикета, принятые в стране/странах изучаемого языка в рамках тематического содержания;
- *знать/понимать и использовать* в устной и письменной речи наиболее употребительную тематическую фоновую лексику и реалии страны/стран изучаемого языка в рамках тематического содержания речи (основные национальные праздники, система образования);
- *обладать* базовыми знаниями о социокультурном портрете и культурном наследии родной страны и страны/стран изучаемого языка;
- *кратко представлять* Россию и страну/страны изучаемого языка.

6. Владеть компенсаторными умениями: использовать при чтении и аудировании — языковую догадку, в том числе контекстуальную; при непосредственном общении — переспрашивать, просить повторить, уточняя значение незнакомых слов; игнорировать информацию, не являющуюся необходимой для понимания основного содержания прочитанного/прослушанного текста или для нахождения в тексте запрашиваемой информации.

7. Участвовать в несложных учебных проектах с использованием материалов на испанском языке с применением ИКТ, соблюдая правила информационной безопасности при работе в сети Интернет;

8. Использовать двуязычные словари, словари в картинках и другие справочные материалы, включая ресурсы в сети Интернет;

9. *Сравнивать* (в том числе устанавливать основания для сравнения) объекты, явления, процессы, их элементы и основные функции в рамках изученной тематики.

8 класс

Коммуникативные умения

1. *Владеть* основными видами речевой деятельности:

говорение:

вести разные виды диалогов (диалог этикетного характера, диалог-побуждение к действию, диалог-расспрос; комбинированный диалог, включающий различные виды диалогов) в рамках тематического содержания речи в стандартных ситуациях неофициального общения, с вербальными и/или зрительными опорами, с соблюдением норм речевого этикета, принятого в стране/странах изучаемого языка (до пяти реплик со стороны каждого собеседника);

создавать разные виды монологических высказываний (описание, в том числе характеристика; повествование/сообщение) с вербальными и /или зрительными опорами в рамках тематического содержания речи для (*объём монологического высказывания — до 7–8 фраз*); *выражать и кратко аргументировать* свое мнение, *излагать* основное содержание прочитанного/прослушанного текста с вербальными и /или зрительными опорами (*объём — 7–8 фраз*); *излагать* результаты выполненной проектной работы (*объём — 7–8 фраз*)

аудирование: *воспринимать на слух и понимать* несложные аутентичные тексты, содержащие отдельные неизученные языковые явления, в зависимости от поставленной коммуникативной задачи: с пониманием основного содержания, с пониманием нужной/интересующей/запрашиваемой информации (*время звучания текста/текстов для аудирования — до 1,5 минут*);

смысловое чтение: *читать про себя и понимать* несложные аутентичные тексты, содержащие отдельные неизученные языковые явления, с различной глубиной проникновения в их содержание в зависимости от поставленной коммуникативной задачи: с пониманием основного содержания, с пониманием нужной/интересующей/запрашиваемой информации, с полным пониманием содержания (*объём текста/ текстов для чтения — 250 слов*); *читать сплошные тексты* (таблицы, диаграммы) и *понимать* представленную в них информацию.

письменная речь: *заполнять* анкеты и формуляры, сообщая о себе основные сведения, в соответствии с нормами, принятыми в стране/странах изучаемого языка; писать электронное сообщение личного характера, соблюдая речевой этикет, принятый в стране/странах изучаемого языка (*объём сообщения — до 80 слов*); *создавать* небольшое письменное высказывание с опорой на образец, план, таблицу и/или прочитанный/прослушанный текст (*объём высказывания — до 80 слов*);

Языковые навыки и умения

2. Владеть фонетическими навыками: различать на слух и адекватно, без ошибок, ведущих к сбою коммуникации, произносить слова с правильным ударением и фразы с соблюдением их ритмико-интонационных особенностей, в том числе правила отсутствия фразового ударения на служебных словах; соблюдать особенности интонации в различных коммуникативных типах предложения; *читать* вслух новые слова согласно основным правилам чтения; *читать вслух и понимать* учебные и адаптированные аутентичные тексты *объёмом до 90 слов*, построенные на изученном языковом материале, с соблюдением правил чтения и соответствующей интонацией, обеспечивая тем самым адекватное восприятие читаемого слушателями;

владеть графическими и орфографическими навыками: *воспроизводить* графически и каллиграфически корректно все буквы испанского алфавита; *правильно писать* изученные слова;

владеть пунктуационными навыками: использовать точку, вопросительный и восклицательный знаки в начале и в конце предложения; запятую при обращении и в перечислении; применять правило графического ударения (*acento gráfico*);

пунктуационно правильно, в соответствии с нормами речевого этикета, принятыми в стране/странах изучаемого языка, *оформлять* личное письмо/электронное сообщение личного характера.

3. Распознавать в письменном и звучащем тексте 700 лексических единиц и правильно употреблять в устной и письменной речи, с соблюдением существующей нормы лексической сочетаемости, не менее 750 лексических единиц (слов, словосочетаний, речевых клише), обслуживающих ситуации общения в рамках тематического содержания речи для 8 класса, включая 700 лексических единиц, освоенных в предыдущие годы обучения;

распознавать и *образовывать* родственные слова с использованием аффиксации: — образование глаголов при помощи префиксов *trans-/tras-*, *pre-*, *co(n)-* — имён существительных при помощи суффиксов *-azo*, — *a/-o/-e* — имён прилагательных при помощи префиксов *bi-*, *poli-*, *sub-super*

распознавать в звучащем и письменном тексте и употреблять в устной и письменной речи изученные многозначные лексические единицы, синонимы, антонимы, интернациональные слова, сокращения, аббревиатуры и речевые клише;

распознавать в звучащем и письменном тексте и употреблять в устной и письменной речи различные средства связи для обеспечения логичности и целостности высказывания;

4. *Знать* и *понимать* особенности структуры различных коммуникативных типов предложений испанского языка;

распознавать в письменном и звучащем тексте и употреблять в устной и письменной речи:

— сложноподчинённые предложения с союзами *que*, *porque*, *ya que*, *para que*, *si*, *cuando*, *mientras (que)*, *como*.

— Косвенная речь в утвердительных, вопросительных и побудительных предложениях в настоящем и прошедшем времени;

— согласование времён в рамках сложного предложения в плане настоящего и прошедшего времени;

— наиболее употребительные регулярные и нерегулярные глаголы во временных формах сослагательного наклонения Presente de Subjuntivo;

— Presente de Subjuntivo в простом предложении после наречий *quizá(s)*, *tal vez*, *acaso*, междометия *ojalá*, и частицы *que*; в придаточных предложениях подлежащих и дополнительных с союзом *que* после выражений и глаголов волеизъявления, сомнения, эмоции; в придаточных предложениях цели после союза *para que* и в придаточных предложениях времени, относящихся к будущему, с союзом *cuando*;

— наиболее употребительные регулярные и нерегулярные возвратные глаголы во временных формах действительного залога изъявительного наклонения, сослагательного наклонения (Presente de Subjuntivo), и в утвердительной и отрицательной форме повелительного наклонения;

Наиболее употребительные регулярные и нерегулярные глаголы в причастной форме страдательного залога в конструкции *ser + participio* и в местоименной форме страдательного залога *voz pasiva refleja* в простых и сложных временах (*la casa fue*

construida/la casa había sido construida; el periódico se publicó/el periódico se ha publicado).

- простое будущее время Futuro Simple в модальном значении;
- Condicional Simple для выражения возможного действия в прошедшем, настоящем или будущем времени;
- неличные формы глагола (инфинитив, причастие, герундий);
Глагольные конструкции *empezar a + infinitivo, tener que + infinitivo, hay que + infinitivo, terminar de + infinitivo, acabar de + infinitivo, ir a + infinitivo, volver a + infinitivo, soler + infinitivo, estar + participio, estar + gerundio, seguir + gerundio.*
- неопределённый артикль, определённый артикль и отсутствие артикля перед существительными; нейтральный артикль *lo*.

распознавать в звучащем и письменном тексте и употреблять в устной и письменной речи наречий, выражающих уверенность (*a lo mejor*):

- местоимения: личные (ударные и безударные), притяжательные (ударные и безударные), указательные, относительные, неопределённые, отрицательные, возвратные, вопросительные;
- предлоги места, времени, направления.
- количественные числительные (1–1000), порядковые числительные (1–100). Обозначение дат и больших чисел (до 1 000 000).

5. Владеть социокультурными знаниями и умениями:

- осуществлять межличностное и межкультурное общение, используя знания о национально-культурных особенностях своей страны и страны/стран изучаемого языка и освоив основные социокультурные элементы речевого поведенческого этикета в стране/странах изучаемого языка в рамках тематического содержания речи;
- кратко представлять родную страну/малую родину и страну/страны изучаемого языка (культурные явления и события; достопримечательности, выдающиеся люди);
- оказывать помощь зарубежным гостям в ситуациях повседневного общения (объяснить местонахождение объекта, сообщить возможный маршрут и т. д.).

6. Владеть компенсаторными умениями: использовать при чтении и аудировании — языковую догадку, в том числе контекстуальную; при непосредственном общении — переспрашивать, просить повторить, уточняя значение незнакомых слов; игнорировать информацию, не являющуюся необходимой для

понимания основного содержания прочитанного/ прослушанного текста или для нахождения в тексте запрашиваемой информации.

7. *Участвовать* в несложных учебных проектах с использованием материалов на испанском языке с применением ИКТ, соблюдая правила информационной безопасности при работе в сети Интернет.

8. *Использовать* двуязычные словари, словари словосочетаний, детские энциклопедии на испанском языке и другие справочные материалы, включая ресурсы в сети Интернет.

9. *Сравнивать* (в том числе устанавливать основания для сравнения) объекты, явления, процессы, их элементы и основные функции в рамках изученной тематики.

9 класс

Коммуникативные умения

1. *Владеть* основными видами речевой деятельности:

говорение: *вести* комбинированный диалог, включающий различные виды диалогов (диалог этикетного характера, диалог-побуждение к действию, диалог-расспрос); диалог обмена мнениями в рамках тематического содержания речи в стандартных ситуациях неофициального общения, с вербальными и/или зрительными опорами или без опор, с соблюдением норм речевого этикета, принятого в стране/странах изучаемого языка (до пяти реплик со стороны каждого собеседника);

создавать разные виды монологических высказываний (описание, в том числе характеристика; повествование/сообщение, рассуждение) с вербальными и /или зрительными опорами или без опор в рамках тематического содержания речи (*объем монологического высказывания — до 7–9 фраз*); *излагать* основное содержание прочитанного/прослушанного текста со зрительными и/или вербальными опорами (*объем — 7–9 фраз*); *излагать* результаты выполненной проектной работы (*объем — 7–9 фраз*);

аудирование: *воспринимать на слух и понимать* несложные аутентичные тексты, содержащие отдельные неизученные языковые явления, в зависимости от поставленной коммуникативной задачи: с пониманием основного содержания, с пониманием нужной/интересующей/запрашиваемой информации (*время звучания текста/текстов для аудирования — до 1,5 минут*);

смысловое чтение: *читать про себя и понимать* несложные аутентичные тексты, содержащие отдельные неизученные языковые явления, с различной глубиной проникновения в их содержание в зависимости от поставленной коммуникативной задачи: с пониманием основного содержания, с пониманием нужной/интересующей/запрашиваемой информации, с полным пониманием содержания (*объём текста/текстов для чтения — 250–300 слов*); *читать про себя несплошные тексты* (таблицы, диаграммы) и *понимать* представленную в них информацию;

письменная речь: *заполнять* анкеты и формуляры, сообщая о себе основные сведения, в соответствии с нормами, принятыми в стране/странах изучаемого языка; *писать* электронное сообщение личного характера, соблюдая речевой этикет, принятый в стране/странах изучаемого языка (*объём сообщения — до 80 слов*); *создавать* небольшое письменное высказывание с опорой на образец, план, таблицу, прочитанный/прослушанный текст (*объём высказывания — до 90 слов*); *заполнять* таблицу, кратко фиксируя содержание прочитанного/прослушанного текста; *письменно представлять* результаты выполненной проектной работы (*объём — 90 слов*).

Языковые навыки и умения

2. **Владеть фонетическими навыками:** *различать на слух и адекватно*, без ошибок, ведущих к сбою коммуникации, *произносить* слова с правильным ударением и фразы с соблюдением их ритмико-интонационных особенностей, в том числе правила отсутствия фразового ударения на служебных словах; *соблюдать* особенности интонации в различных коммуникативных типах предложения; *читать вслух* новые слова согласно основным правилам чтения; *читать вслух и понимать* учебные и адаптированные аутентичные тексты объёмом до 100 слов, построенные на изученном языковом материале, с соблюдением правил чтения и соответствующей интонацией, обеспечивая тем самым адекватное восприятие читаемого слушателями; *выражать* модальные значения, чувства и эмоции; *различать* на слух национальные варианты произношения испанского языка, иберийский и латиноамериканский, в прослушанных текстах или в услышанных высказываниях;

владеть графическими и орфографическими навыками; *правильно писать* изученные слова;

владеть пунктуационными навыками: использовать точку, вопросительный и восклицательный знаки в начале и в конце предложения; запятую при обращении и в перечислении; применять правило графического ударения (*acento gráfico*);

пунктуационно правильно, в соответствии с нормами речевого этикета, принятыми в стране/странах изучаемого языка, *оформлять* личное/деловое письмо/электронное сообщение личного характера.

3. *Распознавать* в письменном и звучащем тексте 850 лексических единиц и правильно употреблять в устной и письменной речи, с соблюдением существующей нормы лексической сочетаемости, не менее 900 лексических единиц (слов, словосочетаний, речевых клише), обслуживающих ситуации общения в рамках тематического содержания речи для 9 класса, включая 800 лексических единиц, освоенных в предыдущие годы обучения;

распознавать и образовывать в устной и письменной речи родственные слова с использованием аффиксации:

глаголы при помощи префиксов *re-, de-/des-, pro-, en(m)-, -, trans-/tras-, pre-, co(n)-*; – имена существительные при помощи префиксов *super-, pre-* и суффиксов *-dor/-tor, -ista, -ción/-sión, -dad, -ería, -ero, -ito/-illo, -ón, -ta/-isa, -ismo, -miento*; – имена прилагательные при помощи префиксов *in-/im-/ir-, inter-, bi-, poli-, sub-/super-, des-* и суффиксов *-oso, -al, -able/-ible, -ante/-iente, -és/-esa, -(i)ense, -ano/-eno, -ino, -eño(a), -udo*;

наречий при помощи суффикса *-mente*;

словосложения для образования количественных, порядковых числительных и разряда сотен; существительных на основе: глагол + существительное; прилагательных путем соединения основ прилагательных (*agridulce, verdinegro*);

распознавать в звучащем и письменном тексте и употреблять в устной и письменной речи изученные многозначные лексические единицы, синонимы, антонимы, интернациональные слова, сокращения, аббревиатуры и речевые клише;

распознавать в звучащем и письменном тексте и употреблять в устной и письменной речи различные средства связи для обеспечения логичности и целостности высказывания.

4. *Знать и понимать* особенности структуры различных коммуникативных типов предложений испанского языка;

— сложноподчинённые предложения с союзами *que, quien, porque, ya que, para que, si, cuando, en cuanto, mientras (que)*,

hasta que, antes de que, como, como si, sin que, donde, aunque, a pesar de que.

—наиболее употребительные регулярные и нерегулярные глаголы во временных формах действительного залога сослагательного наклонения (Presente de Subjuntivo, Pretérito Perfecto de Subjuntivo, Imperfecto de Subjuntivo);

—Presente de Subjuntivo в простом предложении и в придаточных предложениях подлежащих, дополнительных, определенных, цели, времени, уступки, образа действия;

распознавать в звучащем и письменном тексте и употреблять в устной и письменной речи глаголов *ser, poder, tener* в imperfecto de subjuntivo (-ra) для выражения нереального условия в условном периоде II типа

распознавать в звучащем и письменном тексте и употреблять в устной и письменной речи presente de indicativo/presente de subjuntivo в независимых предложениях со значением неуверенности и в придаточных предложениях после глаголов и словосочетаний со значением уверенности / неуверенности, выражения мнения:

—Condicional Simple в условном значении для выражения нереального желаемого действия в настоящем времени или совета с речевыми конструкциями *Yo que tú/ Yo en tu lugar*;

—отглагольные формы: регулярные и нерегулярные формы причастий, регулярные и нерегулярные формы герундия;

—*глагольные конструкции empezar a + infinitivo, tener que + infinitivo, hay que + infinitivo, terminar de + infinitivo, acabar de + infinitivo, ir a + infinitivo, volver a + infinitivo, soler + infinitivo, estar + participio, estar + gerundio, seguir/continuar + gerundio*;

5. Владеть социокультурными знаниями и умениями:

—*знать/понимать и использовать* в устной и письменной речи наиболее употребительную тематическую фоновую лексику и реалии страны/стран изучаемого языка в рамках тематического содержания речи (основные национальные праздники, обычаи, традиции);

—*иметь* элементарные представления о различных вариантах испанского языка;

—*обладать базовыми знаниями* о социокультурном портрете и культурном наследии родной страны и страны/стран изучаемого языка; уметь представлять Россию и страну/страны изучаемого языка;

— *оказывать помощь* зарубежным гостям в ситуациях повседневного общения.

6. *Владеть* компенсаторными умениями: использовать при говорении переспрос; использовать при говорении и письме — перифраз/толкование, синонимические средства, описание предмета вместо его названия; при чтении и аудировании — языковую догадку, в том числе контекстуальную; игнорировать информацию, не являющуюся необходимой для понимания основного содержания прочитанного/прослушанного текста или для нахождения в тексте запрашиваемой информации.

7. *Участвовать* в несложных учебных проектах с использованием материалов на испанском языке с применением ИКТ, соблюдая правила информационной безопасности при работе в сети Интернет.

8. *Использовать* двуязычные словари, словари словосочетаний, детские энциклопедии на испанском языке, лингвострановедческие словари и другие справочные материалы, включая ресурсы в сети Интернет.

9. *Сравнивать* (в том числе устанавливать основания для сравнения) объекты, явления, процессы, их элементы и основные функции в рамках изученной тематики.

ТЕМАТИЧЕСКОЕ ПЛАНИРОВАНИЕ

5 класс (68 часов)

Количество учебных часов на тему (раздел «Тематическое содержание речи») обозначено условно и может варьироваться по усмотрению учителя, при условии, что общее количество часов сохраняется. Время, формируемое участниками образовательных отношений, может быть использовано для организации самостоятельной работы (включая работу с цифровыми образовательными ресурсами), для подготовки учебных проектов, проведения промежуточного и итогового контроля и т. д.

Набор тем общения, указанных в «Тематическом содержании речи», обязателен, однако их последовательность может варьироваться.

№ п/п	Программная тема, число часов на её изучение (Тематическое содержание речи)	Языковой (лексико-грамматический) материал	Характеристика деятельности (учебной, познавательной, речевой) <i>Курсивом выделены универсальные учебные действия</i>
1	Моя семья. Мои друзья. Семейные праздники: день рождения, Новый год (7 часов)	Распознавание в письменном и звучащем тексте и правильное употребление в устной и письменной речи, с соблюдением существующей нормы лексической сочетаемости, изученных лексических единиц (слов, словосочетаний, речевых клише).	Диалогическая речь Вести диалог этикетного характера в ситуации приветствия и знакомства. Начинать, поддерживать и заканчивать разговор, в том числе по телефону; знакомиться с собеседником; поздравлять с праздником и вежливо реагировать на поздравление; выражать благодарность; выражать извинение.
2	Внешность и характер человека/литературного персонажа (5 часов)		

№ п/п	Программная тема, число часов на её изучение (Тематическое содержание речи)	Языковой (лексико-грамматический) материал	Характеристика деятельности (учебной, познавательной, речевой) <i>Курсивом выделены универсальные учебные действия</i>
3	Досуг и увлечения современного подростка (8 часов)	Распознавание и образование родственных слов с использованием аффиксации: — суффикса глаголов: -ear — суффиксов имён существительных: -dor/-tor, -ista, — ción/-sión, -dad — суффиксов имён прилагательных: -oso, -al — суффиксов наречий: -mente Распознавание в звучащем и письменном тексте и употребление в устной и письменной речи изученных синонимов и интернациональных слов.	Обращаться с просьбой, вежливо соглашаться/не соглашаться выполнить просьбу; приглашать собеседника к совместной деятельности, вежливо соглашаться/не соглашаться на предложение собеседника.
4	Здоровый образ жизни: режим труда и отдыха, здоровое питание (7 часов)		Переходить с позиции спрашивающего на позицию отвечающего и наоборот.
5	Покупки: одежда, обувь и продукты питания (5 часов)	Обращаться с просьбой, вежливо соглашаться/не соглашаться выполнить просьбу; приглашать собеседника к совместной деятельности, вежливо соглашаться/не соглашаться на предложение собеседника. Запрашивать интересующую информацию; сообщать фактическую информацию, отвечая на вопросы (общие, специальные, альтернативные).	Обращаться с просьбой, вежливо соглашаться/не соглашаться выполнить просьбу; приглашать собеседника к совместной деятельности, вежливо соглашаться/не соглашаться на предложение собеседника. Запрашивать интересующую информацию; сообщать фактическую информацию, отвечая на вопросы (общие, специальные, альтернативные).

№ п/п	Программная тема, число часов на её изучение (Тематическое содержание речи)	Языковой (лексико-грамматический) материал	Характеристика деятельности (учебной, познавательной, речевой) <i>Курсивом выделены универсальные учебные действия</i>
6	Школа, школьная жизнь, школьная форма, изучаемые предметы. Переписка с зарубежными сверстниками (8 часов)	Различные коммуникативные типы предложений: повествовательные (утвердительные, отрицательные), вопросительные (общий, специальный, альтернативный вопросы), побудительные (в утвердительной и отрицательной форме).	Выражать своё отношение, эмоциональную оценку обсуждаемых событий, используя устойчивые выражения и модельные фразы (<i>iNo riedo steerlo! ¡Qué pena! ¡Genial! и др.</i>).
7	Каникулы в различное время года. Виды отдыха (6 часов)	Составлять диалог в соответствии с поставленной коммуникативной задачей / с опорой на образец, ключевые слова и/или картинки, фотогафии.	Составлять диалог в соответствии с поставленной коммуникативной задачей / с опорой на образец, ключевые слова и/или картинки, фотогафии.
8	Природа: дикие и домашние животные. Погода (6 часов)	Нераспространённые и распространённые простые предложения с несколькими обстоятельствами, следующими в определённом порядке	
9	Родное город/село. Транспорт (4 часа)	Простое предложение с простым глагольным сказуемым (<i>Yo hablo español</i>), составным именным сказуемым (<i>Yo soy alimno /-a</i>) и составным глагольным сказуемым (<i>Acabo de leer el cuento</i>)	Монологическая речь Высказываться о фактах, событиях, используя основные типы речи (описание/ характеристика, повествование) с опорой на ключевые слова, план, вопросы и/или иллюстрации, фотогафии.

№ п/п	Программная тема, число часов на её изучение (Темагическое содержание речи)	Языковой (лексико-грамматический) материал	Характеристика деятельности (учебной, познавательной, речевой) <i>Курсивом выделены универсальные учебные действия</i>
10	Родная страна и страна/страны изучаемого языка. Их географическое положение, столицы, крупные города; достопримечательности, культурные особенности (национальные праздники, традиции, обычаи) (7 часов)	Сложносочинённые предложения с сочинительными союзами <i>y/e, pero, o/u</i> . Сложноподчинённые предложения с союзами <i>que, porque, si, cuando, como</i>	<i>Описывать объект, человека/литературного персонажа по определённой схеме.</i> Передавать содержание прочитанного текста с опорой на вопросы, план, ключевые слова и/или иллюстрации, фотографии. Кратко излагать результаты выполненной проектной работы
11	Выдающиеся люди родной страны и страны/стран изучаемого языка, писатели, поэты (5 часов) Итого: 68 часов	Наиболее употребительные регулярные и нерегулярные глаголы во временных формах действительного залога изъявительного наклонения (Presente и Pretérito Perfecto Compuesto de Indicativo).	<i>Работать индивидуально и в группе при выполнении проектной работы</i> <i>Рассказывать о себе, своих увлечениях, своей семье, друге.</i> <i>Создавать связанное монологическое высказывание с опорой на ключевые слова, вопросы, план и/или картинки, фотографии</i>

№ п/п	Программная тема, число часов на её изучение (Тематическое содержание речи)	Языковой (лексико-грамматический) материал	Характеристика деятельности (учебной, познавательной, речевой) <i>Курсивом выделены универсальные учебные действия</i>
		<p>Наиболее употребительные регулярные и нерегулярные глаголы в повелительном наклонении в утвердительной форме.</p> <p>Наиболее употребительные возвратные глаголы во временных формах действительного залога изъявительного наклонения и в утвердительной форме повелительного наклонения.</p> <p>Регулярные и нерегулярные формы причастий (<i>escrito, hecho, puesto</i> и др.).</p> <p>Конструкции с глаголом <i>gustar</i>. Глагольные конструкции <i>empezar a + infinitivo, ir a + infinitivo, soler + infinitivo</i>.</p>	<p><i>Выражать своё отношение к предмету речи.</i></p> <p><i>Пересказывать</i> основное содержание прочитанного/прослушанного текста.</p> <p>Кратко представлять результаты выполненного проектного задания.</p> <p>Аудирование</p> <p>Понимать речь учителя по ведению урока.</p> <p>Распознавать на слух и понимать связанное высказывание учителя, одноклассника, построенное на знакомом языковом материале.</p> <p>Распознавать на слух и понимать связанное высказывание учителя, одноклассника, построенное на знакомом языковом материале.</p>

№ п/п	Программная тема, число часов на её изучение (Тематическое содержание речи)	Языковой (лексико-грамматический) материал	Характеристика деятельности (учебной, познавательной, речевой) <i>Курсивом выделены универсальные учебные действия</i>
		<p>Неопределённый артикль, определённый артикль и отсутствие артикля перед существительными (наиболее распространённые случаи употребления).</p> <p>Грамматический род существительных (наиболее распространённые случаи и исключения): <i>alumno/a, director/a, (la) mano, (el) día</i>.</p> <p>Множественное число существительных; существительные, имеющие форму только множественного числа (<i>lunes, gafas, tijeras</i>), и существительные, употребляемые только в единственном числе (<i>gente, calor</i>).</p>	<p>Вербально/невербально реагировать на услышанное. Воспринимать на слух и понимать основное содержание несложных аутентичных текстов, содержащих отдельные незнакомые слова.</p> <p><i>Определять тему прослушанного текста.</i></p> <p>Воспринимать на слух и понимать запрашиваемую информацию, представленную в явном виде, в несложных аутентичных текстах, содержащих отдельные незнакомые слова. Использовать языковую догадку при восприятии на слух текстов, содержащих незнакомые слова.</p> <p>Игнорировать незнакомые слова, не мешающие пониманию содержания текста.</p>

№ п/п	Программная тема, число часов на её изучение (Тематическое содержание речи)	Языковой (лексико-грамматический) материал	Характеристика деятельности (учебной, познавательной, речевой) <i>Курсивом выделены универсальные учебные действия</i>
		<p>Прилагательные и наречия в положительной, сравнительной и превосходной степени, образованные по правилу, и исключения. Наречия места, времени, образа действия, количества (<i>mucho / poco, muy</i>), вопросительные (<i>dónde?, cómo?, dónde?</i>)</p> <p>Местоимения: личные (ударные), притяжательные (ударные и безударные), указательные, неопределённые, отрицательные, возвратные, вопросительные.</p> <p>Количественные числительные (1–100). Обозначение даты и года.</p> <p>Наиболее употребительные простые и сложные предлоги места, времени, направления</p>	<p>Смысловое чтение</p> <p>Читать про себя и понимать основное содержание несложных адаптированных аутентичных текстов, содержащих отдельные незнакомые слова.</p> <p><i>Определять тему прочитанного текста. Устанавливать логическую последовательность основных фактов.</i></p> <p><i>Соотносить текст/части текста с иллюстрациями.</i></p> <p>Читать про себя и находить в несложных адаптированных аутентичных текстах, содержащих отдельные незнакомые слова, запрашиваемую информацию, представленную в явном виде.</p> <p><i>Использовать внешние формальные элементы текста (подзаголовки, иллюстрации, сноски) для понимания основного содержания прочитанного текста.</i></p>

№ п/п	Программная тема, число часов на её изучение (Тематическое содержание речи)	Языковой (лексико-грамматический) материал	Характеристика деятельности (учебной, познавательной, речевой) <i>Курсивом выделены универсальные учебные действия</i>
			<p>Догадываться о значении незнакомых слов по сходству с русским языком, по словообразовательным элементам, по контексту.</p> <p>Понимать интернациональные слова в контексте.</p> <p>Игнорировать незнакомые слова, не мешающие понимать основное содержание текста.</p> <p><i>Пользоваться сносками и лингвострановедческим справочником.</i></p> <p><i>Находить значение отдельных незнакомых слов в двуязычном словаре учебника.</i></p> <p>Читать про себя и понимать запрашиваемую информацию, представленную в несплошных текстах (таблице).</p> <p><i>Работать с информацией, представленной в разных форматах (текст, рисунок, таблица).</i></p>

№ п/п	Программная тема, число часов на её изучение (Тематическое содержание речи)	Языковой лексико-грамматический материал	Характеристика деятельности (учебной, познавательной, речевой) <i>Курсивом выделены универсальные учебные действия</i>
			<p>Письменная речь</p> <p>Списывать текст и выписывать из него слова, словосочетания, предложения в соответствии с решаемой коммуникативной задачей.</p> <p>Восстанавливать предложение, текст в соответствии с решаемой учебной задачей.</p> <p>Писать поздравления с праздниками (с Новым годом, Рождеством, днём рождения) с выражением пожеланий.</p> <p>Заполнять анкеты и формуляры: сообщать о себе основные сведения (имя, фамилия, возраст, страна проживания, любимое занятие и т. д.).</p> <p>Писать электронное сообщение личного характера: сообщать краткие сведения о себе и запрашивать аналогичную информацию о других по переписке; выражать благодарность.</p>

№ п/п	Программная тема, число часов на её изучение (Тематическое содержание речи)	Языковой (лексико-грамматический) материал	Характеристика деятельности (учебной, познавательной, речевой) <i>Курсивом выделены универсальные учебные действия</i>
			<p><i>Фиксировать</i> нужную информацию.</p> <p>Фонетическая сторона речи</p> <p><i>Различать на слух и адекватно, без ошибок, ведущих к сбою коммуникации, произносить</i> слова с правильным ударением и фразы с соблюдением их ритмико-интонационных особенностей, в том числе правила отсутствия фразового ударения на служебных словах. Соблюдать интонацию перечисления. Соблюдать особенности интонации в различных коммуникативных типах предложения (повествовательное, побудительное и вопросительное: общий, специальный и альтернативный вопросы).</p> <p><i>Читать вслух</i> новые слова согласно основным правилам чтения.</p> <p><i>Читать вслух и понимать</i> учебные и адаптированные аутентичные тексты, построенные на изученном языковом</p>

№ п/п	Программная тема, число часов на её изучение (Тематическое содержание речи)	Языковой (лексико-грамматический) материал	Характеристика деятельности (учебной, познавательной, речевой) <i>Курсивом выделены универсальные учебные действия</i>
			<p>материале, с соблюдением правил чтения и соответствующей интонацией, обеспечивая тем самым адекватное восприятие читаемого слушателями.</p> <p>Различать коммуникативный тип предложения по его интонации.</p> <p>Членить предложение на смысловые группы.</p> <p>Орфография и пунктуация</p> <p><i>Владеть</i> графическими и орфографическими навыками: <i>воспроизводить</i> графически и каллиграфически корректно все буквы испанского алфавита.</p> <p><i>Правильно писать</i> изученные слова.</p> <p><i>Владеть</i> ситуационными навыками: использовать точку, вопросительный и восклицательный знаки в начале и в конце предложения; запятую при обрещении и в перечислении; применять правило графического ударения (<i>acento gráfico</i>).</p>

№ п/п	Программная тема, число часов на её изучение (Тематическое содержание речи)	Языковой (лексико-грамматический) материал	Характеристика деятельности (учебной, познавательной, речевой) <i>Курсивом выделены универсальные учебные действия</i>
			<p>Расставлять в электронном сообщении личного характера знаки препинания, диктуемые его форматом, в соответствии с нормами, принятыми в стране изучаемого языка.</p> <p>Лексическая сторона речи</p> <p><i>Распознавать</i> в устной и письменной речи, в письменном и звучащем тексте и правильно <i>употреблять</i> в устной и письменной речи, с соблюдением соответствующей нормы лексической сочетаемости, изученных лексических единиц (слов, словосочетаний, речевых клише).</p> <p><i>Распознавать</i> и <i>образовывать</i> родственные слова с использованием аффиксации: — суффикса глаголов: -ear; — суффиксов имён существительных: -dor/-tor, -ista, — ción/-sión, -dad; — суффиксов имён прилагательных: -oso, -al; — суффиксов наречий: -mente</p> <p><i>Распознавать</i> в звучащем и письменном тексте и <i>употреблять</i> в устной и</p>

№ п/п	Программная тема, число часов на её изучение (Тематическое содержание речи)	Языковой лексико-грамматический материал	Характеристика деятельности (учебной, познавательной, речевой) <i>Курсивом выделены универсальные учебные действия</i>
			<p>письменной речи изученные синонимы и интернациональные слова.</p> <p>Грамматическая сторона речи</p> <p>Воспроизводить основные коммуникативные типы предложений.</p> <p>Использовать в речи нераспространённые и распространённые простые предложения с несколькими обстоятельством, следующими в определённом порядке; простое предложение с простым глагольным сказуемым, составным именным и составным глагольным сказуемым; вопросительные и повествовательные предложения с близким глаголом <i>hay</i>.</p> <p>Использовать в речи сложносочинённые предложения с сочинительными союзами <i>y/e, pero, o/u</i>; сложноподчинённые предложения с союзами <i>que, porque, si, cuando, como</i>; условные предложения реального типа.</p>

№ п/п	Программная тема, число часов на её изучение (Тематическое содержание речи)	Языковой (лексико-грамматический) материал	Характеристика деятельности (учебной, познавательной, речевой) <i>Курсивом выделены универсальные учебные действия</i>
			<p>Понимать при чтении и на слух и употреблять в устной и письменной речи изученные регулярные и нерегулярные глаголы, в том числе возвратные, во временных формах действительного залога изъявительного наклонения Presente, Pretérito Perfecto Compuesto.</p> <p>Выражать побуждение с помощью повелительного наклонения в утвердительной форме.</p> <p>Понимать при чтении и на слух и употреблять в устной и письменной речи регулярные и нерегулярные формы причастий.</p> <p>Понимать при чтении и на слух и употреблять в устной и письменной речи конструкции: с глаголом <i>gustar</i>; глагольные конструкции <i>empezar a</i> + infinitivo, <i>ir a</i> + infinitivo, <i>soler</i> + infinitivo.</p> <p>Различать существительные с определённым, неопределённым и нулевым</p>

№ п/п	Программная тема, число часов на её изучение (Тематическое содержание речи)	Языковой лексико-грамматический материал	Характеристика деятельности (учебной, познавательной, речевой) <i>Курсивом выделены универсальные учебные действия</i>
			<p>артиклем; существительные в единственном и множественном числе (обозначенные по правилу и исключения) и правильно употреблять их в устной речи и письменных сообщениях.</p> <p>Определять грамматический род существительных.</p> <p>Различать степени сравнения прилагательных и наречий, образовывать степени прилагательных и наречий по правилу и исключения и употреблять их в речи.</p> <p>Узнавать на слух и при чтении и употреблять в устной и письменной речи изученные наречия места, времени, образа действия, количества, вопросительные; местоимения: личные (ударные), притяжательные (ударные и безударные), указательные, неопределённые, отрицательные, возвратные, вопросительные; наиболее употребительные простые и сложные предлоги места, времени, предлоги направления.</p>

№ п/п	Программная тема, число часов на её изучение (Тематическое содержание речи)	Языковой (лексико-грамматический) материал	Характеристика деятельности (учебной, познавательной, речевой) <i>Курсивом выделены универсальные учебные действия</i>
			<p>Различать при чтении и на слух количественные числительные (1–100), числительные для обозначения дат и года, времени и употреблять их в устных и письменных высказываниях.</p> <p>Социокультурные знания и умения:</p> <p><i>использовать</i> некоторые социокультурные элементы речевого поведенческого этикета, принятого в испаноязычных странах, в некоторых ситуациях общения: приветствие, прощание, знакомство, выражение благодарности, извинение, поздравление с днём рождения, Новым годом, Рождеством, разговор по телефону). <i>Использовать</i> социокультурные элементы речевого поведенческого этикета в испаноязычной среде в отобранных ситуациях общения («В семье», «В школе», «На улице» и др.).</p> <p><i>Использовать</i> наиболее употребительную тематическую фоновую лексику и</p>

№ п/п	Программная тема, число часов на её изучение (Тематическое содержание речи)	Языковой (лексико-грамматический) материал	Характеристика деятельности (учебной, познавательной, речевой) <i>Курсивом выделены универсальные учебные действия</i>
			<p>реалии в рамках отобранного тематического содержания.</p> <p><i>Правильно оформлять свой адрес на испанском языке (в анкете, в формуляре).</i></p> <p><i>Кратко представлять родную страну и страну/страны изучаемого языка.</i></p> <p>Кратко представлять неогорые культурные явления родной страны и страны/стран изучаемого языка (традиции в питании и проведении досуга, праздники)</p>

6 класс (68 часов)

№ п/п	Программная тема, число часов на её изучение (Тематическое содержание речи)	Языковой (лексико-грамматический) материал	Характеристика деятельности (учебной, познавательной, речевой) <i>Курсивом выделены универсальные учебные действия</i>
1	Взаимоотношения в семье и с друзьями. Семейные праздники (7 часов)	Распознавание в письменном и звучащем тексте и правильное употребление в устной и письменной речи, с соблюдением существующей нормы лексической сочетаемости, изученных лексических единиц (слов, словосочетаний, речевых клише).	Диалогическая речь Начинать, поддерживать и заканчивать разговор; поздравлять с праздником и вежливо реагировать на поздравление; выражать благодарность; вежливо соглашаться на предложение/отказываться от предложения собеседника.
2	Внешность и характер человека/литературного персонажа (5 часов)	Распознавание в звучащем и письменном тексте и образование родственных слов с использованием аффиксации: — образование глаголов при помощи префиксов re-, de-/des-, pro-; — суффиксов имён существительных: -ería, -ero, -ito/-illo, -ón; — префикса и суффиксов имён прилагательных: inter-, -able/-ible, -ante/-iente, -és/-esa, -(i)ense, -ano/a, -ino/a, -eño/a	Обращаться с просьбой, вежливо соглашаться/ не соглашаться выполнить просьбу; приглашать собеседника к совместной деятельности, вежливо соглашаться/не соглашаться на предложение собеседника. Запрашивать интересующую информацию; сообщать фактическую информацию, отвечая на вопросы разных видов (общие, специальные, альтернативные).
3	Досуг и увлечения/хобби современного подростка (чтение, средства массовой информации, кино, театр, спорт) (8 часов)		

№ п/п	Программная тема, число часов на её изучение (Тематическое содержание речи)	Языковой (лексико-грамматический) материал	Характеристика деятельности (учебной, познавательной, речевой) <i>Курсивом выделены универсальные учебные действия</i>
4	Здоровый образ жизни: режим труда и отдыха, сбалансированное питание (7 часов)	Распознавание в звучащем и письменном тексте и образование родственных с использованием словосложения: — образование порядковых числительных	Выражать своё отношение, эмоциональную оценку обсуждаемых событий, используя устойчивые выражения и модельные фразы (¡No puedo creerlo! ¡Qué pena! ¡Genial! и др.).
5	Покупки: одежда, обувь и продукты питания (5 часов)	Распознавание в звучащем и письменном тексте и образование родственных с использованием	Переходить с позиции спрашивающего на позицию отвечающего и наоборот.
6	Школа, школьная жизнь, школьная форма, изучаемые предметы, любимый предмет, правила поведения в школе. Переписка с зарубежными сверстниками (8 часов)	конверсии: -образование имён существительных от имён прилагательных — субстантивация: <i>el viejo, la vesina</i> .	<i>Составлять диалог в соответствии с поставленной коммуникативной задачей/с опорой на образец, ключевые слова и/или картинки, фотогафии.</i> Монологическая речь Высказываться о фактах, событиях, используя основные типы речи (описание/характеристика, повествование) с опорой на ключевые слова, план, вопросы, таблицу и/или иллюстрации, фотогафии.
7	Каникулы в разное время года. Виды отдыха. Путешествия по России и зарубежным странам (7 часов)	Распознавание в звучащем и письменном тексте и употребление в устной и письменной речи изученных синонимов, антонимов, сокращений, аббревиатур (<i>bici, cole, boli; Sr., pag.</i>) и интернациональных слов.	<i>Описывать объект, человека/литературного персонажа по определённой схеме.</i>

№ п/п	Программная тема, число часов на её изучение (Тематическое содержание речи)	Языковой (лексико-грамматический) материал	Характеристика деятельности (учебной, познавательной, речевой) <i>Курсивом выделены универсальные учебные действия</i>
8	Природа: дикие и домашние животные. Климат, погода (5 часов)	Распознавание в звучащем и письменном тексте и употребление в устной и письменной речи различных средств связи для обеспечения логичности и целостности высказывания (<i>además, por eso, por ejemplo, también, porque и др.</i>).	<p>Передавать содержание прочитанного текста с опорой на вопросы, план, ключевые слова и/или иллюстрации, фотографии.</p> <p>Кратко излагать результаты выполненной проектной работы.</p> <p><i>Работать индивидуально и в группе при выполнении проектной работы.</i></p>
9	Жизнь в городе и сельской местности. Описание родного города/села. Транспорт (4 часа)	Распознавание в письменном и звучащем тексте и употребление в устной и письменной речи изученных морфологических форм и синтаксических конструкций испанского языка.	<p>Аудирование</p> <p>Понимать речь учителя по ведению урока.</p> <p>Распознавать на слух и понимать связанное высказывание учителя, одноклассника, построенное на знакомом языковом материале и/или содержащее некоторые незнакомые слова.</p> <p>Использовать переспрос или просьбу для уточнения отдельных деталей.</p>
10	Родная страна и страна/страны изучаемого языка. Их географическое положение, столицы; население; официальные языки; достопримечательности, культурные особенности (национальные праздники, традиции, обычаи) (7 часов)	Различные коммуникативные типы предложений: повествовательные (утвердительные, отрицательные), вопросительные (общий, специальный, альтернативный	

№ п/п	Программная тема, число часов на её изучение (Тематическое содержание речи)	Языковой (лексико-грамматический) материал	Характеристика деятельности (учебной, познавательной, речевой) <i>Курсивом выделены универсальные учебные действия</i>
11	<p>Выдающиеся люди родной страны и страны/стран изучаемого языка: писатели, поэты, учёные (5 часов)</p> <p>Итого: 68 часов</p>	<p>вопросы), побудительные (в утвердительной и отрицательной форме). Предложения с безличным глаголом <i>hay</i> и с безличными оборотами с глаголом <i>hase</i> (<i>hase calor</i>) для описания погоды. Сложносочинённые предложения с сочинительными союзами <i>y/e, pero, o/u</i>. Сложноподчинённые предложения с союзами <i>que, porque, si, cuando, como</i>. Условные предложения реального (I) типа в плане настоящего времени (<i>Si estudias, aprobarás el examen</i>). Наиболее употребительные регулярные и нерегулярные глаголы во временных формах действительного залога.</p>	<p>Вербально/невербально реагировать на услышанное. Воспринимать на слух и понимать основное содержание несложных аутентичных текстов, содержащих отдельные незнакомые слова. Определять тему прослушанного текста. Выделять главные факты, опуская второстепенные. Воспринимать на слух и понимать запрашиваемую информацию, представленную в явном виде, в несложных аутентичных текстах, содержащих отдельные незнакомые слова. Использовать языковую, в том числе контекстуальную, догадку при восприятии на слух текстов, содержащих незнакомые слова. Игнорировать незнакомые слова, не мешающие понимать содержание текста.</p>

№ п/п	Программная тема, число часов на её изучение (Тематическое содержание речи)	Языковой (лексико-грамматический) материал	Характеристика деятельности (учебной, познавательной, речевой) <i>Курсивом выделены универсальные учебные действия</i>
		<p>изъявительного наклонения (Presente, Pretérito Perfecto Compuesto, Futuro Imperfecto). Наиболее употребительные регулярные и нерегулярные глаголы в повелительном наклонении в утвердительной форме. Наиболее употребительные регулярные и нерегулярные возвратные глаголы во временных формах действительного залога изъявительного наклонения и в утвердительной форме повелительного наклонения. Регулярные и нерегулярные формы причастий и герундия. Конструкции с глаголом <i>gustar</i>.</p>	<p>Смысловое чтение Читать про себя и понимать основное содержание сложных адаптированных аутентичных текстов, содержащих отдельные незнакомые слова. <i>Определять тему прочитанного текста. Прогнозировать содержание текста по заголовку/началу текста.</i> Читать про себя и находить в сложных адаптированных аутентичных текстах, содержащих отдельные незнакомые слова запрашиваемую информацию, представленную в явном и неявном виде. <i>Сотносить текст/части текста с иллюстрациями.</i> <i>Осознавать цель чтения и выбирать в соответствии с ней нужный вид чтения (с пониманием основного содержания, с выборочным пониманием запрашиваемой информации).</i></p>

№ п/п	Программная тема, число часов на её изучение (Тематическое содержание речи)	Языковой (лексико-грамматический) материал	Характеристика деятельности (учебной, познавательной, речевой) <i>Курсивом выделены универсальные учебные действия</i>
		<p>Глагольные конструкции <i>empezar a + infinitivo, tener que + infinitivo, hay que + infinitivo, terminar de + infinitivo, acabar de + infinitivo, ir a + infinitivo, volver a + infinitivo, soler + infinitivo, estar + participio, estar + gerundio, seguir + gerundio.</i></p> <p>Неопределённый артикль, определённый артикль и отсутствие артикля перед существительными. Определённый артикль с географическими названиями. Множественное число существительных; существительные, имеющие форму только множественного числа (<i>lunes, gafas, tijeras</i>), и существительные, употребляемые только в единственном числе (<i>gente, calor</i>).</p>	<p><i>Использовать внешние формальные элементы текста (подзаголовки, иллюстрации, сноски) для понимания основного содержания прочитанного текста.</i></p> <p>Догадываться о значении незнакомых слов по сходству с русским языком, по словообразовательным элементам, по контексту.</p> <p>Понимать интернациональные слова в контексте. Игнорировать незнакомые слова, не мешающие понимать основное содержание текста.</p> <p><i>Пользоваться сносками и лингвотранслатологическим справочником. Находить значение незнакомых слов в двуязычном словаре учебника.</i></p> <p>Читать про себя и понимать запрашиваемую информацию, представленную в сплошных текстах (таблице, диаграмме).</p>

№ п/п	Программная тема, число часов на её изучение (Тематическое содержание речи)	Языковой (лексико-грамматический) материал	Характеристика деятельности (учебной, познавательной, речевой) <i>Курсивом выделены универсальные учебные действия</i>
		<p>Прилагательные и наречия в положительной, сравнительной и превосходной степени, образованные по правилу, и исключения. Наречия места, времени, образа действия, количества (mucho/ poco, muy), вопросительные (¿cuándo?, ¿cómo?, ¿dónde?).</p> <p>Местоимения: личные (ударные и безударные), притяжательные (ударные и безударные), указательные, неопределённые, отрицательные, возвратные, вопросительные.</p> <p>Количественные числительные (1–1000), порядковые числительные (1–100). Обозначение дат и больших чисел (100–1000).</p>	<p><i>Работать с информацией, представленной в разных форматах (текст, рисунок, таблица).</i></p> <p>Письменная речь</p> <p>Восстанавливать предложение, текст в соответствии с решаемой учебной/коммуникативной задачей.</p> <p>Заполнять анкеты и формуляры: сообщать о себе основные сведения.</p> <p>Писать электронное сообщение личного характера: сообщать краткие сведения о себе и запрашивать аналогичную информацию о друге по переписке; выражать благодарность, извинения.</p> <p>Писать небольшое письменное высказывание с опорой на образец, план, иллюстрацию.</p> <p><i>Фиксировать нужную информацию.</i></p>

№ п/п	Программная тема, число часов на её изучение (Тематическое содержание речи)	Языковой лексико-грамматический материал	Характеристика деятельности (учебной, познавательной, речевой) <i>Курсивом выделены универсальные учебные действия</i>
		<p>Наиболее употребительные сложные предлоги места, времени, предлоги направления (а, насіа). Предлог <i>por</i> с глаголами в страдательном залоге</p>	<p>Фонетическая сторона речи</p> <p><i>Различать на слух и адекватно, без ошибок, ведущих к сбою коммуникации, проиэносит</i> слова с правильным ударением и фразы с соблюдением их ритмико-интонационных особенностей, в том числе правила отсутствия фразового ударения на служебных словах. Соблюдать интонацию перечисления. Соблюдать особенности интонации в различных коммуникативных типах предложения (повествовательное, побудительное и вопросительное: общий, специальный и альтернативный вопросы).</p> <p><i>Читат</i> вслух новые слова согласно основным правилам чтения. <i>Читат вслух и понимает</i> учебные и адаптированные аутентичные тексты, построенные на изученном языковом материале, с соблюдением правил чтения и соответствующей интонацией, обеспечивая тем самым адекватное восприятие читаемого слушателями.</p>

№ п/п	Программная тема, число часов на её изучение (Тематическое содержание речи)	Языковой (лексико-грамматический) материал	Характеристика деятельности (учебной, познавательной, речевой) <i>Курсивом выделены универсальные учебные действия</i>
			<p>Различать коммуникативный тип предложения по его интонации.</p> <p>Членить предложение на смысловые группы.</p> <p>Орфография и пунктуация</p> <p><i>Владеть</i> графическими и орфографическими навыками: воспроизводить графически и каллиграфически корректно все буквы испанского алфавита.</p> <p><i>Правильно писать</i> изученные слова.</p> <p><i>Владеть</i> пунктуационными навыками: использовать точку, вопросительный и восклицательный знаки в начале и в конце предложения; запятую при обращении и в перечислении; применять правило графического ударения (acento gráfico).</p>

№ п/п	Программная тема, число часов на её изучение (Тематическое содержание речи)	Языковой лексико-грамматический материал	Характеристика деятельности (учебной, познавательной, речевой) <i>Курсивом выделены универсальные учебные действия</i>
			<p>Лексическая сторона речи</p> <p>Распознавать в письменном и звучащем тексте и правильно употреблять в устной и письменной речи, с соблюдением существующей нормы лексической сочетаемости, изученные лексические единицы (слова, словосочетания, речевые клише), обслуживающих ситуации общения в рамках тематического содержания речи для 6 класса.</p> <p>Распознавать в звучащем и письменном тексте и образовывать родственные слова с использованием аффиксации:</p> <p>— образование глаголов при помощи префиксов re-, de-/des-, pro— суффиксов имён существительных: -eria, -ero, -ito/-illo, -ón префикса и суффиксов имён прилагательных: inter-; — able/-ible, -ante/-iente, -és/-esa, -(i)ense, — ano/a, -ino/a, — eño/a</p>

№ п/п	Программная тема, число часов на её изучение (Темагическое содержание речи)	Языковой (лексико-грамматический) материал	Характеристика деятельности (учебной, познавательной, речевой) <i>Курсивом выделены универсальные учебные действия</i>
			<p>Распознавать в звучащем и письменном тексте и образовывать родственные слова с использованием словосложения: — образование порядковых числительных. Распознавать в звучащем и письменном тексте и образовывать родственные слова с использованием конверсии: -образование имён существительных от имён прилагательных — субстантивация: el viejo, la vesina).</p> <p>Распознавать в звучащем и письменном тексте и употреблять в устной и письменной речи изученные синонимы, антонимы, сокращения, аббревиатуры и интернациональные слова.</p> <p>Распознавать в звучащем и письменном тексте и употреблять в устной и письменной речи различные средства связи для обеспечения логичности и целостности высказывания.</p>

№ п/п	Программная тема, число часов на её изучение (Тематическое содержание речи)	Языковой лексико-грамматический материал	Характеристика деятельности (учебной, познавательной, речевой) <i>Курсивом выделены универсальные учебные действия</i>
			<p>Грамматическая сторона речи</p> <p>Воспроизводить основные коммуникативные типы предложений.</p> <p>Использовать в речи сложносочинённые предложения с сочинительными союзами <i>y/e, pero, o/i</i>; сложноподчинённые предложения с союзами <i>que, porque, si, cuando, como</i>; условные предложения реального типа.</p> <p>Понимать при чтении и на слух и употреблять в устной и письменной речи изученные регулярные и нерегулярные глаголы, в том числе возвратные, во временных формах действительного залога изъявительного наклонения Presente, Pretérito Perfecto Compuesto, Futuro Imperfecto de Indicativo.</p> <p>Выражать побуждение с помощью глаголов в повелительном наклонении в утвердительной форме.</p>

№ п/п	Программная тема, число часов на её изучение (Тематическое содержание речи)	Языковой (лексико-грамматический) материал	Характеристика деятельности (учебной, познавательной, речевой) <i>Курсивом выделены универсальные учебные действия</i>
			<p>Понимать при чтении и на слух и употреблять в устной и письменной речи регулярные и нерегулярные формы причастий и герундия.</p> <p>Понимать при чтении и на слух и употреблять в устной и письменной речи конструкции: с глаголом <i>gustar</i>; глагольные конструкции <i>empezar a + infinitivo</i>, <i>tener que + infinitivo</i>, <i>hay que + infinitivo</i>, <i>terminar de + infinitivo</i>, <i>acabar de + infinitivo</i>, <i>ir a + infinitivo</i>, <i>volver a + infinitivo</i>, <i>soler + infinitivo</i>, <i>estar + participio</i>, <i>estar + gerundio</i>. Различать существительные с определённым, неопределённым и нулевым артиклем; существительные в единственном и множественном числе и правильно употреблять их в устной речи и письменных сообщениях.</p> <p>Различать степени сравнения прилагательных и наречий, образовывать степени прилагательных и наречий, по правилу и исключения и употреблять их в речи.</p>

№ п/п	Программная тема, число часов на её изучение (Тематическое содержание речи)	Языковой (лексико-грамматический) материал	Характеристика деятельности (учебной, познавательной, речевой) <i>Курсивом выделены универсальные учебные действия</i>
			<p>Узнавать на слух и при чтении и употреблять в устной и письменной речи изученные наречия места, времени, образа действия, количества, времени, обреченности; местоимения: личные (ударные), притяжательные (ударные и безударные), указательные, возвратные, вопросительные; наиболее употребительные сложные предлоги места, времени, предлоги направления.</p> <p>Различать при чтении и на слух количественные (1–1000) и порядковые числительные (1–100), числительные для обозначения дат и года, времени и употреблять их в устных и письменных высказываниях.</p> <p><i>Социокультурные знания и умения:</i> <i>Использовать некоторые социокультурные элементы речевого поведенческого этикета принятого в испаноязычных</i></p>

№ п/п	Программная тема, число часов на её изучение (Тематическое содержание речи)	Языковой (лексико-грамматический) материал	Характеристика деятельности (учебной, познавательной, речевой) <i>Курсивом выделены универсальные учебные действия</i>
			<p>странах, в некоторых ситуациях общения: приветствие, прощание, знакомство, выражение благодарности, извинение, поздравление с днём рождения, Новым годом, Рождеством, разговор по телефону).</p> <p><i>Использовать</i> социокультурные элементы речевого поведенческого этикета в испаноязычной среде в отобранных ситуациях общения («Дома», «В школе», «В магазине», «На отдыхе», «У врача», «В ресторане» и др.);</p> <p><i>Использовать</i> наиболее употребительную тематическую фоновую лексику и реалии в рамках отобранного тематического содержания.</p> <p><i>Правильно оформлять</i> свой адрес на испанском языке (в анкете, в формуляре).</p> <p><i>Кратко представлять</i> родную страну и страну/страны изучаемого языка.</p>

№ п/п	Программная тема, число часов на её изучение (Темагическое содержание речи)	Языковой (лексико-грамматический) материал	Характеристика деятельности (учебной, познавательной, речевой) <i>Курсивом выделены универсальные учебные действия</i>
			<p><i>Кратко представлять</i> некоторые культурные явления родной страны и страны/стран изучаемого языка (традиции в питании и проведении досуга, праздники).</p> <p><i>Кратко рассказывать</i> о выдающихся людях родной страны и испаноязычных стран.</p>

7 класс (68 часов)

№ п/п	Программная тема, число часов на её изучение (Тематическое содержание речи)	Языковой (лексико-грамматический) материал	Характеристика деятельности (учебной, познавательной, речевой) <i>Курсивом выделены универсальные учебные действия</i>
1	Взаимоотношения в семье и с друзьями. Семейные праздники. Обязанности по дому (7 часов)	Распознавание в письменном и звучащем тексте и правильное употребление в устной и письменной речи, с соблюдением существующей нормы лексической сочетаемости, изученных лексических единиц (слов, словосочетаний, речевых клише).	Диалогическая речь Составлять комбинированный диалог, включающий различные виды диалога, в соответствии с поставленной коммуникативной задачей/ с опорой на образец, опорой на речевые ситуации, ключевые слова, и/или иллюстрации, фотографии.
2	Внешность и характер человека/литературного персонажа (5 часов)	Распознавание в звучащем и письменном тексте и употребление в устной и письменной речи изученных синонимов, антонимов, сокращений, аббревиатур (<i>bici, cole, boli; Sr., pág.</i>) и интернациональных слов.	Монологическая речь Высказываться о фактах, событиях, используя основные типы речи (описание/характеристика, повествование/общение), с опорой на ключевые слова, план, вопросы, таблицу и/или иллюстрации, фотографии.
3	Досуг и увлечения/хобби современного подростка (чтение, кино, театр, музей, спорт, музыка) (8 часов)	Распознавание в звучащем и письменном тексте и употребление в устной и письменной речи различных	Монологическая речь Высказываться о фактах, событиях, используя основные типы речи (описание/характеристика, повествование/общение), с опорой на ключевые слова, план, вопросы, таблицу и/или иллюстрации, фотографии.
4	Здоровый образ жизни: режим труда и отдыха, сбалансированное питание (7 часов)	Распознавание в звучащем и письменном тексте и употребление в устной и письменной речи различных	Монологическая речь Высказываться о фактах, событиях, используя основные типы речи (описание/характеристика, повествование/общение), с опорой на ключевые слова, план, вопросы, таблицу и/или иллюстрации, фотографии.

№ п/п	Программная тема, число часов на её изучение (Тематическое содержание речи)	Языковой (лексико-грамматический) материал	Характеристика деятельности (учебной, познавательной, речевой) <i>Курсивом выделены универсальные учебные действия</i>
5	Покупки: одежда, обувь и продукты питания (5 часов)	средств связи для обеспечения логичности и целостности высказывания (<i>además, por eso, por ejemplo, también, porque</i> и др.).	Выражать и аргументировать своё отно- шение к прочитанному/услышанному. <i>Переспрашивать, просить повторить, уточняя значение незнакомых слов.</i>
6	Школа, школьная жизнь, школьная фор- ма, изучаемые предме- ты, любимый предмет, правила поведения в школе, посещение школьной библиотеки/ ресурсного центра. Переписка с зарубеж- ными сверстниками (8 часов)	Распознавание в письменном и звучащем тексте и употребление в устной и письменной речи изученных морфологических форм и синтаксических конструкций испанского языка. Сложносочинённые предложения с сочинительными союзами <i>y/e, pero, o/u</i> . Распознавание в звучащем и письменном тексте и употребление в устной и письменной речи инверсионного порядка слов (прямое и косвенное дополнение) в повествовательном предложении	Кратко излагать результаты выполнен- ной проектной работы. <i>Работать индивидуально и в группе при выполнении проектной работы.</i> Аудирование Понимать речь учителя по ведению урока. Распознавать на слух и понимать связ- ное высказывание учителя, однокласс- ника, построенное на знакомом языко- вом материале и/или содержащее не- которые незнакомые слова. Использовать переспрос или просьбу для уточнения отдельных деталей.
7	Каникулы в различ- ное время года. Виды отдыха. Путешествия по России и зарубежным странам (6 часов)		

№ п/п	Программная тема, число часов на её изучение (Тематическое содержание речи)	Языковой (лексико-грамматический) материал	Характеристика деятельности (учебной, познавательной, речевой) <i>Курсивом выделены универсальные учебные действия</i>
8	Природа: дикие и до- машние животные. Кли- мат, погода (5 часов)	<i>(Esta fruta la acabo de comprar en el mercado. A los niños les gustan estos juguetes.)</i>	Вербально/невербально реагировать на услышанное. Воспринимать на слух и понимать основное содержание несложных аутентичных текстов разных жанров и стилей, содержащих отдельные незна- комые слова.
9	Жизнь в городе и сель- ской местности. Опи- сание родного города/ села. Спорт (5 ча- сов)	Распознавание в звучащем и письменном тексте и употребление в устной и письменной речи сложноподчиненных определительных предложений с союзами: <i>que, quien, cuyo, el/ la que</i> . Условные предложения реального (I) типа в плане настоящего и прошедшего времени (<i>Si estudias, aprobarás el examen. Le dije que si estudiaba, aprobaría el examen</i>). Косвенная речь в утвердительных и вопросительных предложениях в настоящем и прошедшем времени; согласование времён в рамках сложного предложения	<i>Определить тему, прослушанного текста. Выделить главные факты, опуская второстепенные.</i> Воспринимать на слух и понимать запрашиваемую информацию, пред- ставленную в явном виде, в несложных аутентичных текстах, содержащих отдельные незнакомые слова. <i>Использовать контекстуальную, в том числе языковую, догадку при восприятии на слух текстов, содержа- щих незнакомые слова.</i> <i>Игнорировать незнакомые слова, не вливающие на понимание текста.</i>
10	Средства массовой ин- формации (телевидение, журналы, Интернет) (4 часа)		

№ п/п	Программная тема, число часов на её изучение (Тематическое содержание речи)	Языковой (лексико-грамматический) материал	Характеристика деятельности (учебной, познавательной, речевой) <i>Курсивом выделены универсальные учебные действия</i>
11	Родная страна и страна/страны изучаемого языка. Их географическое положение, столицы; население; официальные языки; достопримечательности, культурные особенности (национальные праздники, традиции, обычаи) (4 часа)	в плане настоящего и прошедшего времени. Наиболее употребительные регулярные и нерегулярные глаголы во временных формах действительного залога изъявительного наклонения (Presente, Pretérito Perfecto Compuesto, Futuro Imperfecto, Pretérito Indefinido, Pretérito Imperfecto).	Смысловое чтение Читать про себя и понимать основное содержание несложных адаптированных аутентичных текстов, содержащих отдельные незнакомые слова. <i>Определять тему/основную мысль прочитанного текста.</i> <i>Прогнозировать содержание текста по заголовку/ началу текста.</i> <i>Определять главные факты/события, опуская второстепенные. Определять последовательность главных фактов и событий.</i>
12	Выдающиеся люди родной страны и страны/стран изучаемого языка: учёные, писатели, поэты, спортсмены (4 часа) Итого: 68 часов	Наиболее употребительные регулярные и нерегулярные глаголы в повелительном наклонении в утвердительной и отрицательной форме. Наиболее употребительные регулярные и нерегулярные возвратные глаголы во временных формах действительного залога изъявительного наклонения и	Читать про себя адаптированные аутентичные тексты, содержащие отдельные незнакомые слова, находить и полно и точно понимать запрашиваемую информацию, представленную в явном виде. Использовать внешние формальные элементы текста (подзаголовки, иллюстрации, сноски) для понимания основного содержания прочитанного текста.

№ п/п	Программная тема, число часов на её изучение (Тематическое содержание речи)	Языковой (лексико-грамматический) материал	Характеристика деятельности (учебной, познавательной, речевой) <i>Курсивом выделены универсальные учебные действия</i>
		<p>в утвердительной и отрицательной форме повелительного наклонения.</p> <p>Наиболее употребительные регулярные и нерегулярные глаголы в причастной форме страдательного залога в конструкции <i>ser + participio (el artículo es publicado, la casa fue construida)</i> и в местоименной форме страдательного залога <i>voz pasiva refleja (se construye, se publicó)</i>.</p> <p>Глаголы <i>ser/estar</i> с прилагательными (<i>es generoso, estoy triste</i>).</p> <p>Регулярные и нерегулярные формы причастий (<i>escrito, hecho, puesto и др.</i>)</p> <p>Регулярные и нерегулярные формы герундия (<i>estudiando, aprendiendo, leyendo, vistiendo</i>).</p>	<p>Догадываться о значении незнакомых слов по сходству с русским языком, по словообразовательным элементам, по контексту.</p> <p>Понимать интернациональные слова в контексте.</p> <p>Игнорировать незнакомые слова, не мешающие понимать основное содержание текста.</p> <p><i>Пользоваться сносками и лингвострановедческим справочником. Находить значение незнакомых слов в двуязычном словаре.</i></p> <p><i>Осознавать цель чтения и выбирать в соответствии с ней нужный вид чтения (с пониманием основного содержания, с выборочным пониманием запрашиваемой информации).</i></p>

№ п/п	Программная тема, число часов на её изучение (Тематическое содержание речи)	Языковой (лексико-грамматический) материал	Характеристика деятельности (учебной, познавательной, речевой) <i>Курсивом выделены универсальные учебные действия</i>
		<p>Конструкции с глаголом <i>gustar</i>.</p> <p>Глагольные конструкции <i>empezar a + infinitivo, tener que + infinitivo, hay que + infinitivo, terminar de + infinitivo, acabar de + infinitivo, ir a + infinitivo, volver a + infinitivo, solem + infinitivo, estar + participio, gerundio.</i></p> <p>Неопределённый артикль, определённый артикль и отсутствие артикля перед существительными (наиболее распространённые случаи употребления). Определённый артикль с географическими названиями.</p> <p>Неисчисляемые и исчисляемые существительные (<i>agua, un libro</i>).</p>	<p>Читать про себя и понимать запрашиваемую информацию, представленную в сплошных текстах (таблицах, диаграммах).</p> <p><i>Работать с информацией, представленной в разных форматах (текст, рисунок, таблица).</i></p> <p>Письменная речь</p> <p>Списывать текст и выписывать из него слова, словосочетания, предложения в соответствии с решаемой коммуникативной задачей.</p> <p>Восстанавливать предложение, текст в соответствии с решаемой учебной задачей. Составлять план прочитанного текста. Заполнять анкеты и формуляры: сообщать о себе основные сведения.</p> <p>Писать электронное сообщение личного характера: сообщать краткие сведения о себе и запрашивать аналогичную информацию о друге по переписке;</p>

№ п/п	Программная тема, число часов на её изучение (Тематическое содержание речи)	Языковой (лексико-грамматический) материал	Характеристика деятельности (учебной, познавательной, речевой) <i>Курсивом выделены универсальные учебные действия</i>
	<p>Прилагательные и наречия в положительной, сравнительной и превосходной степени, образованные по правилу, и исключения.</p> <p>Абсолютная превосходная степень прилагательных, образованная с помощью наречия “<i>mu</i>” (<i>mu interesante</i>) и с помощью окончания “<i>-ísimo</i>” (<i>interesantísimo</i>).</p> <p>Местоимения: личные (ударные и безударные), притяжательные (ударные и безударные), указательные, неопределённые, отрицательные, возвратные, предлоги направления. Предлог <i>por</i> с глаголами в страдательном залоге.</p>	<p>выражать благодарность, извинения, просьбу; оформлять обращение, завершающую фразу и подпись в соответствии с нормами неофициального общения, принятыми в стране/странах изучаемого языка.</p> <p>Писать небольшое письменное высказывание с опорой на образец, план, иллюстрацию, таблицу.</p> <p>Фиксировать нужную информацию.</p> <p>Фонетическая сторона речи</p> <p>Различать на слух и адекватно, без ошибок, ведущих к сбою коммуникации, произносить слова с правильным ударением и фразы с соблюдением их ритмико-интонационных особенностей, в том числе правила отсутствия фразового ударения на служебных словах. Соблюдать интонацию перечисления. Соблюдать особенности интонации в</p>	

№ п/п	Программная тема, число часов на её изучение (Тематическое содержание речи)	Языковой (лексико-грамматический) материал	Характеристика деятельности (учебной, познавательной, речевой) <i>Курсивом выделены универсальные учебные действия</i>
		<p>Количественные числительные (1–1000), порядковые числительные (1–100). Обозначение дат и времени,</p>	<p>различных коммуникативных типах предложения (повествовательное, побудительное и вопросительное: общий, специальный и альтернативный вопросы).</p> <p><i>Читать вслух</i> новые слова согласно основным правилам чтения. <i>Читать вслух и понимать</i> учебные и адаптированные аутентичные тексты, построенные на изученном языковом материале, с соблюдением правил чтения и соответствующей интонацией, обеспечивая тем самым адекватное восприятие читаемого слушателями.</p> <p>Различать коммуникативный тип предложения по его интонации.</p> <p>Членить предложение на смысловые группы.</p>

№ п/п	Программная тема, число часов на её изучение (Тематическое содержание речи)	Языковой (лексико-грамматический) материал	Характеристика деятельности (учебной, познавательной, речевой) <i>Курсивом выделены универсальные учебные действия</i>
			<p>Орфография и пунктуация</p> <p>Владеть графическими и орфографическими навыками: воспроизводить графически и каллиграфически корректно все буквы испанского алфавита.</p> <p><i>Правильно писать</i> изученные слова.</p> <p><i>Владеть</i> пунктуационными навыками: использовать точку, вопросительный и восклицательный знаки в начале и в конце предложения; запятую при обрещении и в перечислении; применять правило графического ударения (<i>acento gráfico</i>).</p> <p>Лексическая сторона речи</p> <p>Распознавать в письменном и звучащем тексте и правильное употребление в устной и письменной речи, с соблюдением существующей нормы лексической сочетаемости, изученные лексические единицы (слова, словосочетания, речевые клише), обслуживающие ситуации</p>

№ п/п	Программная тема, число часов на её изучение (Тематическое содержание речи)	Языковой (лексико-грамматический) материал	Характеристика деятельности (учебной, познавательной, речевой) <i>Курсивом выделены универсальные учебные действия</i>
			<p>общения в рамках тематического содержания речи для 5–7 классов.</p> <p>Распознавать в звучащем и письменном тексте и употреблять в устной и письменной речи изученные синонимы, антонимы, сокращения, аббревиатуры и интернациональные слова.</p> <p>Распознавать в звучащем и письменном тексте и употреблять в устной и письменной речи различные средства связи для обеспечения логичности и целостности высказывания.</p> <p>Грамматическая сторона речи</p> <p>Использовать в речи сложносочинённые предложения с сочинительными союзами <i>у/е, рето, о/и</i>.</p> <p>Распознавать в звучащем и письменном тексте и употреблять в устной и письменной речи сложноподчинённые определительные предложения с союзами: <i>que, quip, siuo, el/la que</i></p>

№ п/п	Программная тема, число часов на её изучение (Тематическое содержание речи)	Языковой (лексико-грамматический) материал	Характеристика деятельности (учебной, познавательной, речевой) <i>Курсивом выделены универсальные учебные действия</i>
			<p>Употреблять в устных и письменных высказываниях косвенную речь в утвердительных и вопросительных предложениях в настоящем и прошедшем времени; согласование времён в рамках сложного предложения в плане настоящего и прошедшего времени; условные предложения реального типа в плане настоящего и прошедшего времени.</p> <p>Понимать при чтении и на слух и употреблять в устной и письменной речи изученные регулярные и нерегулярные глаголы, в том числе во временах, во временных формах действительного залога изъявительного наклонения Presente, Pretérito Perfecto Compuesto, Futuro Imperfecto de Indicativo, Pretérito Indefinido, Pretérito Imperfecto.</p>

№ п/п	Программная тема, число часов на её изучение (Тематическое содержание речи)	Языковой (лексико-грамматический) материал	Характеристика деятельности (учебной, познавательной, речевой) <i>Курсивом выделены универсальные учебные действия</i>
			<p>Выражать побуждение с помощью глаголов в повелительном наклонении в утвердительной и отрицательной форме. Различать при чтении и на слух, образовывать и употреблять в устных и письменных высказываниях причастную форму страдательного залога в конструкции <i>ser+participio</i> и местоименную форму страдательного залога <i>voz pasiva refleja</i>.</p> <p>Понимать при чтении и на слух и употреблять в устной и письменной речи регулярные и нерегулярные формы причастий и герундия. Понимать при чтении и на слух и употреблять в устной и письменной речи глаголы <i>ser/estar</i> с прилагательными; конструкции с глаголом <i>gustar</i>; глагольные конструкции <i>empezar a + infinitivo, tener que + infinitivo, hay que + infinitivo, terminar de + infinitivo, acabar de + infinitivo, ir a + infinitivo, volver a + infinitivo, solemos + infinitivo, estar + participio, estar + gerundio</i>.</p>

№ п/п	Программная тема, число часов на её изучение (Темагическое содержание речи)	Языковой (лексико-грамматический) материал	Характеристика деятельности (учебной, познавательной, речевой) <i>Курсивом выделены универсальные учебные действия</i>
			<p>Различать существительные с определённым, неопределённым и нулевым артиклем; существительные в единственном и множественном числе и правильно употреблять их в устной речи и письменных сообщениях.</p> <p>Определять грамматический род существительных. Согласовывать существительные и прилагательные по роду и числу.</p> <p>Различать степени сравнения прилагательных и наречий, образовывать степени прилагательных и наречий по правилу и исключения и употреблять их в речи; понимать при чтении и на слух и употреблять в устной и письменной речи абсолютную превосходную степень прилагательных, образованную с помощью наречия “<i>mu</i>” и с помощью окончания “<i>ísimo</i>”.</p>

№ п/п	Программная тема, число часов на её изучение (Тематическое содержание речи)	Языковой (лексико-грамматический) материал	Характеристика деятельности (учебной, познавательной, речевой) <i>Курсивом выделены универсальные учебные действия</i>
			<p>Узнавать на слух и при чтении и употреблять в устной и письменной речи изученные наречия места, времени, образа действия, количества, вопросительные; местоимения: личные (ударные), притяжательные (ударные и безударные), указательные, неопределённые, отрицательные, возвратные, вопросительные; наиболее употребительные простые и сложные предлоги места, времени, предлоги направления.</p> <p>Различать при чтении и на слух количественные (1–1000) и порядковые числительные (1–100), числительные для обозначения дат и года, времени и употреблять их в устных и письменных высказываниях.</p> <p>Социокультурные знания и умения <i>Использовать</i> некоторые социокультурные элементы речевого поведенческого этикета, принятого в испаноязычных</p>

№ п/п	Программная тема, число часов на её изучение (Тематическое содержание речи)	Языковой (лексико-грамматический) материал	Характеристика деятельности (учебной, познавательной, речевой) <i>Курсивом выделены универсальные учебные действия</i>
			<p>странах, в некоторых ситуациях общения: приветствие, прощание, знакомство, выражение благодарности, извинение, поздравление с днём рождения, Новым годом, Рождеством, разговор по телефону).</p> <p><i>Использовать</i> социокультурные элементы речевого поведенческого этикета в испаноязычной среде в отобранных ситуациях общения («В семье», «В школе», «В городе/ за городом», «На отдыхе», «Во время путешествия», «В музее», «В кино»).</p> <p><i>Использовать</i> наиболее употребительную тематическую фоновую лексику и реалии в рамках отобранного тематического содержания.</p> <p><i>Правильно оформлять</i> свой адрес на испанском языке (в анкете, в формуляре).</p>

Окончание

№ п/п	Программная тема, число часов на её изучение (Тематическое содержание речи)	Языковой (лексико-грамматический) материал	Характеристика деятельности (учебной, познавательной, речевой) <i>Курсивом выделены универсальные учебные действия</i>
			<p><i>Кратко представлять</i> родную страну и страну/страны изучаемого языка.</p> <p><i>Кратко представлять</i> некоторые культурные явления родной страны и страны/стран изучаемого языка (традиции в питании и проведении досуга, праздники).</p> <p><i>Кратко рассказывать</i> о выдающихся людях родной страны и испаноязычных стран.</p>

8 класс (68 часов)

№ п/п	Программная тема, число часов на её изучение (Тематическое содержание речи)	Языковой (лексико-грамматический) материал	Характеристика деятельности (учебной, познавательной, речевой) <i>Курсивом выделены универсальные учебные действия</i>
1	Взаимоотношения в семье и с друзьями (7 часов)	Распознавание в письменном и звучащем тексте и правильное употребление в устной и письменной речи, с соблюдением существующей нормы лексической сочетаемости, изученных лексических единиц (слов, словосочетаний, речевых клише). Распознавание и образование родственных слов с использованием аффиксации: — образование глаголов при помощи префиксов trans-/tras-, pre-, co(n); — имён существительных при помощи суффиксов -azo, — a/-o/-e; — имён прилагательных при помощи префиксов bi-, poli-, sub-super и суффикса -udo	Диалогическая речь Составлять комбинированный диалог, включающий различные виды диалога, в соответствии с поставленной коммуникативной задачей/ с опорой на образец, опорой на речевые ситуации, ключевые слова, и/или иллюстрации, фотографии. Переспрашивать, просить повторить, уточняя значение неизвестных слов. Монологическая речь Высказываться о фактах, событиях, используя основные типы речи (описание/ характеристика, повествование/ сообщение) с опорой на ключевые слова, план, вопросы, таблицу и/или иллюстрации, фотографии. <i>Описывать объект, человека/ литературного персонажа по определённой схеме.</i>
2	Внешность и характер человека/ литературного персонажа (5 часов)		
3	Досуг и увлечения/ хобби современного подростка (чтение, кино, театр, музей, спорт, музыка) (8 часов)		
4	Здоровый образ жизни: режим труда и отдыха, фитнес, сбалансированное питание. Посещение врача (7 часов)		
5	Покупки: одежда, обувь и продукты питания. Карманные деньги (5 часов)		

№ п/п	Программная тема, число часов на её изучение (Темагическое содержание речи)	Языковой (лексико-грамматический) материал	Характеристика деятельности (учебной, познавательной, речевой) <i>Курсивом выделены универсальные учебные действия</i>
6	Школа, школьная жизнь, школьная форма, изучаемые предметы и отношение к ним. Проблемы выбора профессии. Посещение школьной библиотеки/ресурсного центра. Пейзаж с зарубежными сверстниками (8 часов)	Распознавание в звучащем и письменном тексте и употребление в устной и письменной речи изученных многозначных лексических единиц, синонимов, антонимов, сокращений, аббревиатур, интернациональных слов и речевых клише. Распознавание в звучащем и письменном тексте и употребление в устной и письменной речи различных средств связи для обеспечения логичности и целостности высказывания.	Передавать содержание прочитанного/прослушанного текста с опорой на вопросы, план, ключевые слова и/или иллюстрации, фотографии. Выражать и аргументировать своё отношение к прочитанному/услышанному. Составлять рассказ по картинкам. Кратко излагать результаты выполненной проектной работы.
7	Виды отдыха в разное время года. Путешествия по России и зарубежным странам (6 часов)	Распознавание в звучащем и письменном тексте и употребление в устной и письменной речи различных средств связи для обеспечения логичности и целостности высказывания.	<i>Работать индивидуально и в группе при выполнении проектной работы.</i> Аудирование Понимать речь учителя по ведению урока.
8	Природа: флора и фауна. Проблемы экологии. Климат, погода. Стихийные бедствия (6 часов)	Распознавание в письменном и звучащем тексте и употребление в устной и письменной речи: изученных морфологических форм и синтаксических конструкций испанского языка.	Распознавать на слух и понимать связанное высказывание учителя, одноклассника, построенное на знакомом языковом материале и/или содержащее некоторые незнакомые слова.

№ п/п	Программная тема, число часов на её изучение (Тематическое содержание речи)	Языковой (лексико-грамматический) материал	Характеристика деятельности (учебной, познавательной, речевой) <i>Курсивом выделены универсальные учебные действия</i>
9	Условия проживания в городской/сельской местности. Транспорти (6 часов)	Сложноподчинённые предложения с союзами <i>que, porque, ya que, para que, si, cuando, mientras (que), como</i> .	Использовать переспрос или просьбу для уточнения отдельных деталей. Вербально/невербально реагировать на услышанное.
10	Средства массовой информации (телевидение, радио, пресса, Интернет) (5 часов)	Условные предложения реального (I) типа в плане настоящего и прошедшего времени (<i>Si estudias, aprobarás el examen. Le dije que si estudiaba, aprobaría el examen</i>). Косвенная речь в утвердительных, вопросительных и побудительных предложениях в настоящем и прошедшем времени; согласование времён в рамках сложного предложения в плане настоящего и прошедшего времени.	Воспринимать на слух и понимать основное содержание несложных аутентичных текстов, содержащих отдельные неизученные языковые явления.
11	Родная страна и страна/страны изучаемого языка. Их географическое положение, столица; население; официальные языки; достопримечательности, культурные особенности (национальные праздники, традиции, обычаи) (6 часов)	Наиболее употребительные регулярные и нерегулярные глаголы во временных формах сослагательного наклонения	<i>Определять тему/идею и главные события/факты прослушанного текста. Выделять главные факты, опуская второстепенные.</i> Прогнозировать содержание текста по началу сообщения. Воспринимать на слух и понимать нужную/интересующую/запрашиваемую информацию, представленную в явном виде в несложных аутентичных текстах, содержащих отдельные неизученные языковые явления.

№ п/п	Программная тема, число часов на её изучение (Тематическое содержание речи)	Языковой (лексико-грамматический) материал	Характеристика деятельности (учебной, познавательной, речевой) <i>Курсивом выделены универсальные учебные действия</i>
12	<p>Выдающиеся люди родной страны и стра- ны/стран изучаемого языка: учёные, писате- ли, поэты, художники, музыканты, спортсме- ны (5 часов)</p> <p>Итого: 68 часов</p>	<p>Presente de Subjuntivo, Pretérito Perfecto de Subjuntivo (<i>Me alegra que hayas sacado buenas notas</i>), Imperfecto de Subjuntivo (<i>Quería que me lo contaras. Te prepararé agua salada para que hicieras gárgaras</i>).</p> <p>Presente de Subjuntivo в простом предложении после наречий <i>quizá(s)</i>, <i>tal vez</i>, <i>acaso</i>, междометия <i>ojalá</i>, и частицы <i>que</i> (<i>Tal vez me escribas. ¡Que tengas suerte! ¡Ojalá él me escriba!</i>); в придаточных предложениях подлежащих и дополнительных с союзом <i>que</i> после выражений и глаголов волеизъявления, сомнения, эмоции (<i>Quiero que me lo cuentas. Es importante que me lo cuentes. Dudo que me diga la verdad. Me alegra que me ayudes</i>); в придаточных</p>	<p><i>Оценивать информацию с точки зре- ния её полезности/достоверности.</i> <i>Использовать языковую, в том числе контекстуальную, догадку при воспри- ятии на слух текстов, содержащих незнакомые языковые явления.</i> <i>Игнорировать незнакомые языковые явления, не влияющие на понимание текста.</i></p> <p>Смысловое чтение Читать про себя и понимать основное содержание несложных аутентичных текстов, содержащих отдельные неизу- ченные языковые явления. <i>Определить тему/основную мысль про- читанного текста.</i> <i>Определить главные факты/события, опуская второстепенные. Прогнозиро- вать содержание текста по заголовку/ началу текста.</i></p>

№ п/п	Программная тема, число часов на её изучение (Темагическое содержание речи)	Языковой (лексико-грамматический) материал	Характеристика деятельности (учебной, познавательной, речевой) <i>Курсивом выделены универсальные учебные действия</i>
		<p>предложениях цели после союза <i>para que</i> (<i>Habla en voz alta para que todos te oigan bien</i>) и времени, относящихся к будущему, с союзом <i>cuando</i> (<i>Cuando sea mayor será caritán</i>).</p> <p>Наиболее употребительные регулярные и нерегулярные возвратные глаголы во временных формах действительного залога изъявительного наклонения, составительного наклонения (Presente de Subjuntivo, Pretérito Perfecto de Subjuntivo, Imperfecto de Subjuntivo), и в утвердительной и отрицательной форме повелительного наклонения.</p> <p>Простое будущее время Futuro Simple в модальном значении. (<i>Hoy Pablo no ha venido a clase, estará enfermo.</i>)</p>	<p><i>Устанавливать логическую последовательность основных фактов.</i></p> <p><i>Соотносить текст/части текста с иллюстрациями.</i></p> <p><i>Игнорировать неизученные языковые явления, не мешающие понимать основное содержание текста.</i></p> <p>Читать про себя и находить в несложных аутентичных текстах, содержащих отдельные неизученные языковые явления, нужную/интересующую/запрашиваемую информацию, представленную в явном виде.</p> <p><i>Оценивать найденную информацию с точки зрения её значимости для решения коммуникативной задачи.</i></p> <p>Читать про себя и понимать нужную/интересующую/ запрашиваемую информацию, представленную в несплошных текстах (таблицах, диаграммах, схемах).</p>

№ п/п	Программная тема, число часов на её изучение (Тематическое содержание речи)	Языковой (лексико-грамматический) материал	Характеристика деятельности (учебной, познавательной, речевой) <i>Курсивом выделены универсальные учебные действия</i>
		<p>Condicional Simple с условным значением в настоящем времени для выражения нереального желаемого действия (<i>Iría a pasear pero hoy llueve a cántaros</i>) или совета с речевыми конструкциями <i>Yo que tú/ Yo en tu lugar (Yo en tu lugar no iría a la fiesta)</i>.</p> <p>Глаголы <i>ser/estar</i> с прилагательными и причастиями; в функции сказуемого (<i>La reunión de padres fue en el Salón de Actos. Ana está en el cine.</i>).</p> <p>Неличные формы глагола (инфинитив, причастие, герундий).</p> <p>Конструкции с глаголом <i>gustar</i>. Неопределённый артикль, определённый артикль и отсутствие артикля перед существительными.</p>	<p><i>Работать с информацией, представленной в разных форматах (текст, рисунок, таблица).</i></p> <p>Читать с полным пониманием содержания сложные аутентичные тексты, содержащие отдельные неизученные языковые явления.</p> <p>Полно и точно понимать прочитанный текст на основе его информационной переработки (смыслового и структурного анализа отдельных частей текста, выборочного перевода).</p> <p><i>Восстанавливать текст из разрозненных абзацев.</i></p> <p><i>Устанавливать причинно-следственную взаимосвязь фактов и событий, изложенных в тексте. Осознавать цель чтения и выбирать в соответствии с ней нужный вид чтения (с пониманием основного содержания, выборочным пониманием запрашиваемой информации, с полным пониманием).</i></p>

№ п/п	Программная тема, число часов на её изучение (Тематическое содержание речи)	Языковой (лексико-грамматический) материал	Характеристика деятельности (учебной, познавательной, речевой) <i>Курсивом выделены универсальные учебные действия</i>
		<p>Определённый артикль с географическими названиями. Нейтральный артикль lo.</p> <p>Распознавание в звучащем и письменном тексте и употребление в устной и письменной речи наречий, выражающих неуверенность (a lo mejor)</p> <p>Местоимения: личные (ударные и безударные), притяжательные (ударные и безударные), указательные, относительные (<i>que, quien(-es), el/la/los/las que, el/la/los/las cual(-es), cuyo/-a/-os/-as</i>), неопределённые, отрицательные, возвратные, вопросительные.</p>	<p><i>Использовать внешние формальные элементы текста (подзаголовки, иллюстрации, сноски) для понимания основного содержания прочитанного текста.</i></p> <p>Догадываться о значении неизвестных слов по сходству с русским языком, по словообразовательным элементам, по контексту.</p> <p>Понимать интернациональные слова в контексте.</p> <p><i>Пользоваться сносками и лингвострановедческим справочником. Находить значение отдельных неизвестных слов в двуязычном словаре.</i></p> <p>Письменная речь</p> <p>Составлять план/тезисы устного или письменного сообщения.</p>

№ п/п	Программная тема, число часов на её изучение (Тематическое содержание речи)	Языковой (лексико-грамматический) материал	Характеристика деятельности (учебной, познавательной, речевой) <i>Курсивом выделены универсальные учебные действия</i>
			<p>Заполнять анкеты и формуляры; сообщать о себе основные сведения. Писать электронное сообщение личного характера: сообщать краткие сведения о себе и запрашивать аналогичную информацию о друге по переписке; излагать различные события, делиться впечатлениями; выражать благодарность, извинения, просьбу.</p> <p>Писать небольшое письменное высказывание с опорой на образец, план, иллюстрацию, таблицу и/или прочитанный/прослушанный текст.</p> <p><i>Фиксировать нужную информацию.</i></p> <p>Произносительная сторона речи</p> <p><i>Различать на слух и адекватно, без ошибок, ведущих к сбою коммуникации, произносить слова с правильным ударением и фразы с соблюдением их ритмико-интонационных особенностей, в том числе правила отсутствия фразового ударения на служебных словах.</i></p>

№ п/п	Программная тема, число часов на её изучение (Тематическое содержание речи)	Языковой (лексико-грамматический) материал	Характеристика деятельности (учебной, познавательной, речевой) <i>Курсивом выделены универсальные учебные действия</i>
3.			<p>Соблюдать интонацию перечисления. Соблюдать особенности интонации в различных коммуникативных типах предложения (повествовательное, побудительное и вопросительное: общий, специальный и альтернативный вопросы).</p> <p><i>Читать вслух</i> новые слова согласно основным правилам чтения. <i>Читать вслух и понимать</i> учебные и адаптированные аутентичные тексты, построенные на изученном языковом материале, с соблюдением правил чтения и соответствующей интонацией, обеспечивая тем самым адекватное восприятие читаемого слушателями.</p> <p>Различать коммуникативный тип предложения по его интонации. Членить предложение на смысловые группы.</p>

№ п/п	Программная тема, число часов на её изучение (Темагическое содержание речи)	Языковой (лексико-грамматический) материал	Характеристика деятельности (учебной, познавательной, речевой) <i>Курсивом выделены универсальные учебные действия</i>
4.			<p>Орфография и пунктуация</p> <p><i>Владеть</i> графическими и орфографическими навыками: воспроизводить графически и каллиграфически корректно все буквы испанского алфавита.</p> <p><i>Правильно писать</i> изученные слова.</p> <p><i>Владеть</i> пунктуационными навыками: использовать точку, вопросительный и восклицательный знаки в начале и в конце предложения; запятую при обрещении и в перечислении; применять правило графического ударения (<i>acento gráfico</i>).</p> <p>Лексическая сторона речи</p> <p>Распознавать в письменном и звучащем тексте и правильно употреблять в устной и письменной речи, с соблюдением существующей нормы лексической сочетаемости, изученные лексические единицы (слова, словосочетания, речевые</p>

№ п/п	Программная тема, число часов на её изучение (Тематическое содержание речи)	Языковой лексико-грамматический материал	Характеристика деятельности (учебной, познавательной, речевой) <i>Курсивом выделены универсальные учебные действия</i>
5.	Итого: 68 часов		<p>клише), обслуживающие ситуации общения в рамках тематического содержания речи для 8 класса. Распознавать и образовывать родственные слова с использованием аффиксации: — образование глаголов при помощи префиксов trans/ tras-, pre-, co(n)— имён существительных при помощи суффиксов -azo, — a/-o/-e — имён прилагательных при помощи префиксов bi-, poli-, sub-super и суффикса -ido. Распознавать в звучащем и письменном тексте и употреблять в устной и письменной речи изученные синонимы, антонимы, сокращения, аббревиатуры и интернациональные слова.</p> <p>Распознавать в звучащем и письменном тексте и употреблять в устной и письменной речи различные средства связи для обеспечения логичности и целостности высказывания.</p>

№ п/п	Программная тема, число часов на её изучение (Тематическое содержание речи)	Языковой лексико-грамматический материал	Характеристика деятельности (учебной, познавательной, речевой) <i>Курсивом выделены универсальные учебные действия</i>
			<p>Грамматическая сторона речи</p> <p>Употреблять в устных и письменных высказываниях косвенную речь в утвердительных, вопросительных и побудительных предложениях в настоящем и прошедшем времени; согласование времён в рамках сложного предложения в плане настоящего и прошедшего времени; условные предложения реального типа в плане настоящего и прошедшего времени.</p> <p>Употреблять настоящее время сослагательного наклонения (Presente de Subjuntivo) в простом предложении после наречий <i>quizá(s), tal vez, acaso</i>, междометия <i>ojalá</i> и частицы <i>que</i>; в причастных дополнительных предложениях подлежащих и дополнительных с союзом <i>que</i> после выражений и глаголов</p>

№ п/п	Программная тема, число часов на её изучение (Тематическое содержание речи)	Языковой (лексико-грамматический) материал	Характеристика деятельности (учебной, познавательной, речевой) <i>Курсивом выделены универсальные учебные действия</i>
			<p>волеизъявления, сомнения, эмоции; в придаточных предложениях цели после союза <i>para que</i> и времени, относящихся к будущему, с союзом <i>cuando</i>.</p> <p>Понимать при чтении и на слух и употреблять в устной и письменной речи Futuro Simple в модальном значении; Condicional Simple с условным значением в настоящем времени для выражения нереального желаемого действия или совета с речевыми конструкциями <i>Yo que tú/ Yo en tu lugar</i>.</p> <p>Различать при чтении и на слух, обобщать и употреблять в устных и письменных высказываниях причастную форму страдательного залога в именную форму страдательного залога <i>voz pasiva refleja</i> в простых и сложных временах.</p>

№ п/п	Программная тема, число часов на её изучение (Тематическое содержание речи)	Языковой (лексико-грамматический) материал	Характеристика деятельности (учебной, познавательной, речевой) <i>Курсивом выделены универсальные учебные действия</i>
			<p>Различать при чтении и на слух и употреблять в устной и письменной речи неличные формы глагола (инфинитив, причастие, герундий).</p> <p>Понимать при чтении и на слух и употреблять в устной и письменной речи глаголы <i>ser/estar</i> с прилагательными, причастиями, а также в функции сказуемого.</p> <p>Понимать при чтении и на слух и употреблять в устной и письменной речи конструкции с глаголом <i>gustar</i>; глагольные конструкции <i>empezar a + infinitivo, tener que + infinitivo, hay que + infinitivo, terminar de + infinitivo, acabar de + infinitivo, ir a + infinitivo, volver a + infinitivo, solem + infinitivo, estar + participio, estar + gerundio</i>. Различать существительные с определённым, неопределённым и нулевым артиклем; существительные в единственном и множественном числе и правильно употреблять их в устной речи и письменных сообщениях.</p>

№ п/п	Программная тема, число часов на её изучение (Темагическое содержание речи)	Языковой грамматический материал	Характеристика деятельности (учебной, познавательной, речевой) <i>Курсивом выделены универсальные учебные действия</i>
			<p>Определять грамматический род существительных. Согласовывать существительные и прилагательные по роду и числу.</p> <p>Различать степени сравнения прилагательных и наречий, образовывать степени прилагательных и наречий, по правилу и исключения и употреблять их в речи; понимать при чтении и на слух и употреблять в устной и письменной речи абсолютную превосходную степень прилагательных, образованную с помощью наречия “mu” и с помощью окончания “-ismo”.</p> <p>Узнавать на слух и при чтении и употреблять в устной и письменной речи изученные наречия места, времени, образа действия, количества, времени, обречения; местоимения: личные (ударные), притяжательные (ударные и безударные), указательные, неопределённые, относительные, отрицательные, возвратные, вопросительные; наиболее</p>

№ п/п	Программная тема, число часов на её изучение (Тематическое содержание речи)	Языковой (лексико-грамматический) материал	Характеристика деятельности (учебной, познавательной, речевой) <i>Курсивом выделены универсальные учебные действия</i>
			<p>употребительные простые и сложные предлоги места, времени, предлоги направления.</p> <p>Различать при чтении и на слух количественные (1–1000) и порядковые числительные (1–100), числительные для обозначения дат и года, времени и употреблять их в устных и письменных высказываниях.</p> <p>Социокультурные знания и умения</p> <p><i>Использовать</i> знания о национально-культурных особенностях своей страны и страны/стран изучаемого языка и основных социокультурных элементах речевого поведенческого этикета, принятого в испаноязычной среде, в рамках отобранного тематического содержания при осуществлении межличностного и межкультурного общения.</p>

№ п/п	Программная тема, число часов на её изучение (Тематическое содержание речи)	Языковой (лексико-грамматический) материал	Характеристика деятельности (учебной, познавательной, речевой) <i>Курсивом выделены универсальные учебные действия</i>
			<p><i>Использовать</i> наиболее употребительную тематическую фоновую лексику и реалии в рамках отобранного тематического содержания.</p> <p><i>Правильно оформлять</i> свой адрес на испанском языке (в анкете, в формуляре).</p> <p>Понимать речевые различия в ситуациях официального и неофициального общения в рамках отобранного тематического содержания и использовать лексико-грамматические средства с учётом стиля общения.</p> <p>Оформлять электронное сообщение личного характера в соответствии с нормами неофициального общения, принятыми в стране/странах изучаемого языка.</p> <p><i>Кратко представлять</i> родную страну и страну/страны изучаемого языка.</p>

№ п/п	Программная тема, число часов на её изучение (Тематическое содержание речи)	Языковой (лексико-грамматический) материал	Характеристика деятельности (учебной, познавательной, речевой) <i>Курсивом выделены универсальные учебные действия</i>
			<p><i>Кратко представлять</i> некоторые культурные явления родной страны и страны/стран изучаемого языка (традиции в питании и проведении досуга, праздники).</p> <p><i>Кратко рассказывать</i> о выдающихся людях родной страны и испаноязычных стран.</p>

9 класс (68 часов)

№ п/п	Программная тема, число часов на её изучение (Тематическое содержание речи)	Языковой (лексико-грамматический) материал	Характеристика деятельности (учебной, познавательной, речевой) <i>Курсивом выделены универсальные учебные действия</i>
1	Взаимоотношения в семье и с друзьями. Конфликты и их решения (7 часов) Внешность и характер человека/литературного персонажа (5 часов)	Распознавание в письменном и звучащем тексте и правильное употребление в устной и письменной речи, с соблюдением существующей нормы лексической сочетаемости, изученных лексических единиц (слов, словосочетаний, речевых клише). Распознавание и образование в устной и письменной речи родственных слов с использованием основных способов словообразования: <i>аффиксация:</i> — образование глаголов при помощи префиксов <i>des-/dis-; in-/im-, pre-, re-, inter-</i> ;	Диалогическая речь Составлять комбинированный диалог, включающий различные виды диалога, в соответствии с поставленной коммуникативной задачей с опорой на речевые ситуации, ключевые слова, и/или иллюстрации, фотографии или без опор.
2	Досуг и увлечения/хобби современного подростка (чтение, кино, театр, музыка, музей, спорт, живопись; компьютерные игры). Роль книги в жизни подростка (8 часов)	Выражать свою точку зрения и обосновывать её, высказывать своё согласие/несогласие с точкой зрения собеседника, выражать сомнение, давать эмоциональную оценку обсуждаемым событиям: восхищение, удивление, радость, огорчение и т. д.). Переспрашивать, просить повторить, уточняя значение незнакомых слов.	
3	Здоровый образ жизни: режим труда и отдыха, фитнес, сбалансированное питание. Посещение врача (5 часов)		

№ п/п	Программная тема, число часов на её изучение (Тематическое содержание речи)	Языковой (лексико-грамматический) материал	Характеристика деятельности (учебной, познавательной, речевой) <i>Курсивом выделены универсальные учебные действия</i>
4	Покупки: одежда, обувь и продукты питания. Карманные деньги. Мо- лодёжная мода (5 часов)	— глаголов при помощи префиксов <i>re-, de-/des-, pro-, en(m)-, trans-/tras-, pre-, co(n)</i> ; — имена существительные при помощи префиксов <i>in-/im-/ir-, inter-, bi-, poli-, sub-/super-, des</i> и суффиксов <i>-és/-esa-, -(i)ense, -ano/-eno-, -ino-, -ño(a), -udo</i> ; — образование наречий при помощи суффикса <i>-mente</i> ; <i>словосложение</i> : — образование количественных числительных от 16 до 29 (<i>dieciseis, veinticinco</i>) и разряда сотен (<i>seiscientos</i>); — образование существительных на основе: глагол + существительное (<i>sabavidas</i>), существительное + существительное (<i>bocacalle</i>), прилагательное	Монологическая речь Высказываться о фактах, событиях, ис- пользуя основные типы речи (описание/ характеристика, повествование/сообще- ние, рассуждение) с опорой на ключе- вые слова, план, вопросы, таблицу и/ или иллюстрации, фотографии. Описывать объект, человека/литератур- ного персонажа по плану. Передавать содержание, основную мысль прочитанного/прослушанно- го текста с опорой на вопросы, план, ключевые слова и/или иллюстрации, фотографии. Выражать и аргументировать своё отно- шение к прочитанному/услышанному. Составлять рассказ с опорой на серию картинок. Кратко излагать результаты выполнен- ной проектной работы.
5	Школа, школьная жизнь, изучаемые пред- меты и отношение к ним. Взаимоотношения в школе: проблемы и их решение. Проблемы выбора профессии. Пе- реписка с зарубежными сверстниками (8 часов)		
6	Виды отдыха в различ- ное время года. Путе- шествия по России и зарубежным странам. Транспорт (6 часов) Природа: флора и фау- на. Проблемы экологии.		

№ п/п	Программная тема, число часов на её изучение (Тематическое содержание речи)	Языковой (лексико-грамматический) материал	Характеристика деятельности (учебной, познавательной, речевой) <i>Курсивом выделены универсальные учебные действия</i>
7	Защита окружающей среды. Климат, погода. Стихийные бедствия (6 часов)	+ существительное (<i>altavoz</i>), наречие + глагол в неопределённой форме (<i>maestar</i>).	Работать индивидуально и в группе при выполнении проектной работы. Использовать перефразирование, дефиницию, синонимические и антонимические средства в случае сбоя коммуникации, а также в условиях дефицита языковых средств.
8	Средства массовой информации (телевидение, радио, пресса, Интернет) (6 часов)	— образование прилагательных путем соединения основ прилагательных (<i>agridulce, verdinegro</i>), наречия и прилагательного/причастия (<i>malsano, maleducado</i>).	Аудирование Понимать речь учителя по ведению урока.
9	Родная страна и страна/страны изучаемого языка. Их географические положение, столицы и крупные города, регионы; население; официальные языки; достопримечательности, культурные особенности (национальные праздники, знаменательные даты, традиции, обычаи); страницы истории (7 часов)	<i>конецрия</i> : образование существительных от прилагательных (<i>viejo/el viejo, joven/la joven / bueno/lo bueno</i>); образование существительных путем соединения определенных артикля и неопределенной формы глагола: <i>el + infinitivo (el ser, el poder, el titular)</i> .	Понимать речь учителя по ведению урока. Распознавать на слух и понимать связанное высказывание учителя, одноклассника, построенное на знакомом языковом материале и/или содержащее некоторые незнакомые слова. Использовать переспрос или просьбу для уточнения отдельных деталей. Вербально/невербально реагировать на услышанное.

№ п/п	Программная тема, число часов на её изучение (Тематическое содержание речи)	Языковой (лексико-грамматический) материал	Характеристика деятельности (учебной, познавательной, речевой) <i>Курсивом выделены универсальные учебные действия</i>
10	<p>Выдающиеся люди родной страны и страны/стран изучаемого языка, их вклад в науку и мировую культуру: государственные деятели, учёные, писатели, поэты, художники, музыканты, спортсмены (5 часов)</p> <p>Итого: 68 часов</p>	<p>Распознавание в звучащем и письменном тексте и употребление в устной и письменной речи изученных многозначных лексических единиц, синонимов, антонимов, сокращений, аббревиатур, интернациональных слов и речевых клише.</p> <p>Распознавание в звучащем и письменном тексте и употребление в устной и письменной речи различных средств связи для обеспечения логичности и целостности высказывания.</p> <p>Распознавание в письменном и звучащем тексте и употребление в устной и письменной речи: изученных морфологических форм и синтаксических конструкций испанского языка.</p>	<p>Воспринимать на слух и понимать основное содержание несложных аутентичных текстов, содержащих отдельные неизученные языковые явления.</p> <p>Определять тему, прослушанного текста. Выделять главные факты, опуская второстепенные.</p> <p>Прогнозировать содержание текста по началу сообщения.</p> <p>Воспринимать на слух и понимать нужную/интересующую/запрашиваемую информацию в несложных аутентичных текстах, содержащих отдельные неизученные языковые явления.</p> <p>Оценивать информацию с точки зрения её полезности/достоверности.</p> <p>Использовать языковую, в том числе контекстуальную, догадку при восприятии на слух текстов, содержащих незнакомые языковые явления.</p>

№ п/п	Программная тема, число часов на её изучение (Тематическое содержание речи)	Языковой (лексико-грамматический) материал	Характеристика деятельности (учебной, познавательной, речевой) <i>Курсивом выделены универсальные учебные действия</i>
		<p>Сложносочинённые предложения с сочинительными союзами <i>у/е, pero/sino, o/u.</i></p> <p>Сложноподчинённые предложения с союзами: <i>que, quien(-es), cuando, en cuanto, mientras (que), hasta que, antes de que, como, como si, sin que, por que, ya que, para que, si, donde, aunque, a pesar de que.</i></p> <p>Условные предложения реального (I) типа в плане настоящего и прошедшего времени (<i>Si estudias, aprobarás el examen. Le dije que si estudiaba, aprobaría el examen</i>) и нереального (II) типа (<i>Si hiciera buen tiempo iríamos a pasear</i>).</p> <p>Косвенная речь в утвердительных, вопросительных и побудительных предложениях</p>	<p>Игнорировать незнакомые языковые явления, не влияющие на понимание текста.</p> <p>Смысловое чтение</p> <p>Читать про себя и понимать основное содержание несложных аутентичных текстов, содержащих отдельные неизученные явления.</p> <p>Определять тему/основную мысль прочитанного текста.</p> <p>Определять главные факты/события, опуская второстепенные. Прогнозировать содержание текста по заголовку/началу текста.</p> <p>Устанавливать логическую последовательность основных фактов, событий.</p> <p>Разбивать текст на относительно самостоятельные смысловые части.</p> <p>Соотносить текст/части текста с иллюстрациями.</p>

№ п/п	Программная тема, число часов на её изучение (Тематическое содержание речи)	Языковой (лексико-грамматический) материал	Характеристика деятельности (учебной, познавательной, речевой) <i>Курсивом выделены универсальные учебные действия</i>
		<p>в настоящем и прошедшем времени; согласование времён в рамках сложного предложения в плане настоящего и прошедшего времени.</p> <p>Наиболее употребительные регулярные и нерегулярные глаголы во временных формах действительного залога изъявительного наклонения (Presente, Pretérito Perfecto Compuesto, Futuro Imperfecto, Pretérito Indefinido, Pretérito Imperfecto, Pretérito Pluscuamperfecto, Condicional Simple).</p> <p>Наиболее употребительные регулярные и нерегулярные глаголы во временных формах действительного залога сослагательного наклонения (Presente de Subjuntivo, Pretérito Perfecto de Subjuntivo,</p>	<p>Озаглавливать текст/его отдельные части.</p> <p>Игнорировать неизученные языковые явления, не мешающие понимать основное содержание текста.</p> <p>Читать про себя и находить в несложных аутентичных текстах, содержащих отдельные неизученные языковые явления, нужную/интересующую/ запрашиваемую информацию, представленную в явном и неявном виде.</p> <p>Оценивать найденную информацию с точки зрения её значимости для решения коммуникативной задачи.</p> <p>Читать с полным пониманием содержания несложные аутентичные тексты, содержащие отдельные неизученные языковые явления.</p>

№ п/п	Программная тема, число часов на её изучение (Темагическое содержание речи)	Языковой (лексико-грамматический) материал	Характеристика деятельности (учебной, познавательной, речевой) <i>Курсивом выделены универсальные учебные действия</i>
		<p>Imperfecto de Subjuntivo, Presente de Subjuntivo в простом предложении и в придаточных предложениях подлежащих, дополнительных, определительных, цели, времени, уступки, образа действия (с союзами como, sin que).</p> <p>Наиболее употребительные регулярные и нерегулярные глаголы в повелительном наклонении в утвердительной и отрицательной форме.</p> <p>Наиболее употребительные регулярные и нерегулярные возвратные глаголы во временных формах действительного залога изъявительного наклонения, сослагательного наклонения,</p>	<p>Полно и точно понимать прочитанный текст на основе его информативной переработки (смыслового и структурного анализа отдельных частей текста, выборочного перевода).</p> <p>Восстанавливать текст из разрозненных абзацев или путём добавления выпущенных фрагментов.</p> <p>Осознавать цель чтения и выбирать в соответствии с ней нужный вид чтения (с пониманием основного содержания, с выборочным пониманием запрашиваемой информации, с полным пониманием).</p> <p>Использовать внешние формальные элементы текста (подзаголовки, иллюстрации, сноски) для понимания основного содержания прочитанного текста.</p> <p>Читать про себя и понимать запрашиваемую информацию, представленную в несплошных текстах (таблицах, диаграммах).</p>

№ п/п	Программная тема, число часов на её изучение (Темагическое содержание речи)	Языковой (лексико-грамматический) материал	Характеристика деятельности (учебной, познавательной, речевой) <i>Курсивом выделены универсальные учебные действия</i>
		<p>и в утвердительной и отрицательной форме повелительного наклонения.</p> <p>Наиболее употребительные регулярные и нерегулярные глаголы в причастной форме страдательного залога в конструкции ser + participio и в местоименной форме страдательного залога voz pasiva refleja в простых и сложных временах (la casa fue construida/ la casa habia sido construida; el periódico se publicó/ el periódico se ha publicado). Простое будущее время Futuro Simple с модальным значением. (Hoy Pablo no ha venido a clase, estará enfermo.)</p> <p>Condicional Simple с условным значением в настоящем времени для выражения нереального желаемого действия (Iría a</p>	<p>Работать с информацией, представленной в разных форматах (текст, рисунок, таблица).</p> <p>Догадываться о значении неизвестных слов по сходству с русским/ родным языком, по словообразовательным элементам, по контексту. Понимать интернациональные слова в контексте.</p> <p>Пользоваться сносками и лингвострановедческим справочником.</p> <p>Находить значение отдельных неизвестных слов в двуязычном словаре.</p> <p>Письменная речь</p> <p>Составлять план, тезисы устного или письменного высказывания.</p> <p>Заполнять анкеты и формуляры: сообщать о себе основные сведения.</p> <p>Писать электронное сообщение личного характера: сообщать краткие сведения о себе и запрашивать аналогичную</p>

№ п/п	Программная тема, число часов на её изучение (Тематическое содержание речи)	Языковой (лексико-грамматический) материал	Характеристика деятельности (учебной, познавательной, речевой) <i>Курсивом выделены универсальные учебные действия</i>
		<p>rasear pero hoy llueve a santaros) или совета в речевых конструкциях Yo que t́/ Yo en tu lugar (Yo en tu lugar no iría a la fiesta).</p> <p>Конструкции с глаголом gustar.</p> <p>Глагольные конструкции empezar a + infinitivo, tener que + infinitivo, hay que + infinitivo, terminar de + infinitivo, acabar de + infinitivo, ir a + infinitivo, volver a + infinitivo, solemos + infinitivo, estar + participio, estar + gerundio, seguir/continuar + gerundio.</p> <p>Распознавать в письменном и звучащем тексте и употреблять в устной и письменной речи конструкцию acusativo con infinitivo.</p>	<p>информацию о друге по переписке; излагать различные события, делиться впечатлениями; выражать благодарность, извинения, просьбу.</p> <p>Писать небольшое письменное высказывание с опорой на образец, план, иллюстрацию, таблицу и/или прочитанный/прослушанный текст.</p> <p>Заполнять таблицы: кратко фиксируя содержание прочитанного/прослушанного текста.</p> <p>Преобразовывать таблицу, схему в текстовый вариант представления информации.</p> <p>Письменно излагать результаты проектной деятельности.</p> <p>Фонетическая сторона речи</p> <p>Различать на слух и адекватно, без ошибок, ведущих к сбою коммуникации, произносить слова с правильным ударением и фразы с соблюдением их</p>

№ п/п	Программная тема, число часов на её изучение (Тематическое содержание речи)	Языковой (лексико-грамматический) материал	Характеристика деятельности (учебной, познавательной, речевой) <i>Курсивом выделены универсальные учебные действия</i>
			<p>ритмико-интонационных особенностей, в том числе правила отсутствия фразового ударения на служебных словах. Соблюдать интонацию перечисления.</p> <p>Соблюдать особенности интонации в различных коммуникативных типах предложения (повествовательное, побудительное и вопросительное; общий, специальный и альтернативный вопросы).</p> <p>Читать вслух новые слова согласно основным правилам чтения.</p> <p>Читать вслух и понимать учебные и адаптированные аутентичные тексты, построенные на изученном языковом материале, с соблюдением правил чтения и соответствующей интонацией, обеспечивая тем самым адекватное восприятие читаемого слушателями;</p> <p>Различать коммуникативный тип предложения по его интонации.</p>

№ п/п	Программная тема, число часов на её изучение (Тематическое содержание речи)	Языковой лексико-грамматический материал	Характеристика деятельности (учебной, познавательной, речевой) <i>Курсивом выделены универсальные учебные действия</i>
			<p>Членить предложение на смысловые группы.</p> <p>Орфография и пунктуация</p> <p>Владеть графическими и орфографическими навыками: воспроизводить графически и каллиграфически корректно все буквы испанского алфавита.</p> <p>Правильно писать изученные слова.</p> <p>Владеть пунктуационными навыками: использовать точку, вопросительный и восклицательный знаки в начале и в конце предложения; запятую при обрещении и в перечислении; применять правило графического ударения (<i>acento gráfico</i>).</p> <p>Лексическая сторона речи</p> <p>Распознавать в письменном и звучащем тексте и правильно употреблять в устной и письменной речи с соблюдением существующей нормы лексической сочетаемости изученные лексические</p>

№ п/п	Программная тема, число часов на её изучение (Тематическое содержание речи)	Языковой (лексико-грамматический) материал	Характеристика деятельности (учебной, познавательной, речевой) <i>Курсивом выделены универсальные учебные действия</i>
			<p>единицы (слов, словосочетания, речевые клише), обслуживающие ситуации общения в рамках тематического содержания речи для 8–9 классов.</p> <p>Распознавать и образовывать в устной и письменной речи родственные слова с использованием аффиксации:</p> <p>глаголы при помощи префиксов des-/dis-; in-/im-, pre-, re-, inter-;</p> <p>имена существительные при помощи суффиксов -ero, -dor/ -tor, -ista, -ción/-sion, -miento, -dad, -ez/-eza, -ante/-ente, -ismo, -ancia/encia;</p> <p>уменьшительно-ласкательных суффиксов -ito/-illo;</p> <p>имена прилагательные при помощи префиксов des-, in-/im-, pre-, inter, super-, poli; при помощи суффиксов -oso, -al, -és, -ano, -ino, -eño; наречий при помощи суффикса – mente;</p>

Продолжение.

№ п/п	Программная тема, число часов на её изучение (Темагическое содержание речи)	Языковой (лексико-грамматический) материал	Характеристика деятельности (учебной, познавательной, речевой) <i>Курсивом выделены универсальные учебные действия</i>
			<p>словосложения для образования количественных, порядковых числительных и разряда сотен; существительных на основе: глагол + существительное;</p> <p>распознавать в звучащем и письменном тексте и упotreблять в устной и письменной речи изученные многозначные лексические единицы, синонимы, антонимы, интернациональные слова, сокращения, аббревиатуры и речевые клише;</p> <p>распознавать в звучащем и письменном тексте и упotreблять в устной и письменной речи различные средства связи для обеспечения логичности и целостности высказывания;</p> <p>Грамматическая сторона речи</p> <p>Использовать в речи сложносочинённые предложения с сочинительными союзами <i>у/е, pero/sino,o/и</i>; сложноподчинённые предложения с союзами <i>que</i>,</p>

№ п/п	Программная тема, число часов на её изучение (Тематическое содержание речи)	Языковой (лексико-грамматический) материал	Характеристика деятельности (учебной, познавательной, речевой) <i>Курсивом выделены универсальные учебные действия</i>
			<p>quien(-es), cuando, en cuanto, mientras (que), hasta que, antes de que, como, como si, sin que, por que, ya que, para que, si, donde, aunque, a pesar de que.</p> <p>Понимать при чтении и на слух и употреблять в устной и письменной речи изученные регулярные и нерегулярные глаголы, в том числе, возвратные, во временных формах действительного залога изъявительного наклонения Presente, Pretérito Perfecto Compuesto, Futuro Imperfecto de Indicativo, Pretérito Indefinido, Pretérito Imperfecto, Pretérito Pluscuamperfecto, Condicional Simple и во временных формах сослагательного наклонения Presente de Subjuntivo, Pretérito Perfecto de Subjuntivo, Imperfecto de Subjuntivo.</p> <p>Употреблять настоящее время сослагательного наклонения (Presente de</p>

№ п/п	Программная тема, число часов на её изучение (Тематическое содержание речи)	Языковой (лексико-грамматический) материал	Характеристика деятельности (учебной, познавательной, речевой) <i>Курсивом выделены универсальные учебные действия</i>
			<p>Subjuntivo) в простом предложении и в придаточных предложениях подлежащих, дополнительных, определительных, цели, времени, уступки, образа действия(с союзами como, sin que).</p> <p>Выражать побуждение в повелительном наклонении в утвердительной и отрицательной форме.</p> <p>Понимать при чтении и на слух и употреблять в устной и письменной речи Futuro Simple в модальном значении.</p> <p>Различать при чтении и на слух, обговаривать и употреблять в устных и письменных высказываниях причастную форму страдательного залога в конструкции ser+participio и местоименную форму страдательного залога voz pasiva refleja в простых и сложных временах.</p> <p>Различать при чтении и на слух и употреблять в устной и письменной речи</p>

№ п/п	Программная тема, число часов на её изучение (Темагическое содержание речи)	Языковой (лексико-грамматический) материал	Характеристика деятельности (учебной, познавательной, речевой) <i>Курсивом выделены универсальные учебные действия</i>
			<p>неличные формы глагола (инфинитив, причастие, герундий).</p> <p>Понимать при чтении и на слух и употреблять в устной и письменной речи глаголы ser/estar с прилагательными, причастиями, а также в функции сказуемого.</p> <p>Понимать при чтении и на слух и употреблять в устной и письменной речи конструкции с глаголом gustar; глагольные конструкции empezar a + infinitivo, tener que + infinitivo, hay que + infinitivo, terminar de + infinitivo, acabar de + infinitivo, ir a + infinitivo, volver a + infinitivo, soler + infinitivo, estar + participio, estar + gerundio.</p> <p>Различать существительные с определённым, неопределённым и нулевым артиклем; существительные в единственном и множественном числе и правильно употреблять их в устной речи и письменных сообщениях.</p>

№ п/п	Программная тема, число часов на её изучение (Тематическое содержание речи)	Языковой грамматический материал	Характеристика деятельности (учебной, познавательной, речевой) <i>Курсивом выделены универсальные учебные действия</i>
			<p>Определять грамматический род существительных. Согласовывать существительные и прилагательные по роду и числу.</p> <p>Различать степени сравнения прилагательных и наречий, образовывать степени прилагательных и наречий, по правилу и исключения и употреблять их в речи; понимать при чтении и на слух и употреблять в устной и письменной речи абсолютную превосходную степень прилагательных, образованную с помощью наречия “mu” и с помощью окончания “-ísimo”.</p> <p>Социокультурные знания и умения: использовать знания о национально-культурных особенностях своей страны и страны/стран изучаемого языка и основных социокультурных элементах речевого поведенческого этикета принятого в испаноязычной среде в рамках отобранного тематического содержания</p>

№ п/п	Программная тема, число часов на её изучение (Тематическое содержание речи)	Языковой (лексико-грамматический) материал	Характеристика деятельности (учебной, познавательной, речевой) <i>Курсивом выделены универсальные учебные действия</i>
			<p>при осуществлении межличностного и межкультурного общения.</p> <p>Использовать наиболее употребительную тематическую фоновую лексику и реалии в письменном и устном тексте в рамках отобранного тематического содержания.</p> <p>Правильно оформлять свой адрес на испанском языке (в анкете, в формуляре).</p> <p>Понимать речевые различия в ситуациях официального и неофициального общения в рамках отобранного тематического содержания и использовать лексико-грамматические средства с учётом стиля общения.</p> <p>Оформлять электронное сообщение личного характера в соответствии с нормами неофициального общения, принятыми в стране/странах изучаемого языка.</p> <p>Кратко представлять родную страну и страну/страны изучаемого языка.</p>

Окончание

№ п/п	Программная тема, число часов на её изучение (Темагическое содержание речи)	Языковой (лексико-грамматический) материал	Характеристика деятельности (учебной, познавательной, речевой) <i>Курсивом выделены универсальные учебные действия</i>
			<p>Кратко представлять некоторые культурные явления родной страны и страны/стран изучаемого языка (традиции в питании и проведении досуга, праздники).</p> <p>Кратко рассказывать о выдающихся людях родной страны и испаноязычных стран.</p>

При разработке рабочей программы в тематическом планировании должны быть учтены возможности использования электронных (цифровых) образовательных ресурсов, являющихся учебно-методическими материалами (мультимедийные программы, электронные учебники и задачки, электронные библиотеки, виртуальные лаборатории, игровые программы, коллекции цифровых образовательных ресурсов), используемыми для обучения и воспитания различных групп пользователей, представленными в электронном (цифровом) виде и реализующими дидактические возможности ИКТ, содержание которых соответствует законодательству об образовании.

Índice

Введение	3
Sugerencias didácticas	8
Introducción. ¡Hola! ¿Cómo te llamas?	8
Lección 1. El primer día de clase	11
Lección 2. Mi casa	18
Lección 3. El cumpleaños de la abuela	23
Lección 4. Un día normal y corriente	29
Lección 5. De compras	37
Lección 6. Hoy comemos fuera	45
Lección 7. ¿Qué te pasa?	52
Lección 8. De mayor seré	58
Lección 9. ¡Vamos de fiesta!	66
Programación temática	69
Transcripciones	75
Приложение 1. Sugerencias para el trabajo con el Cuaderno de ejercicios	85
Приложение 2. Giros y expresiones	85
Приложение 3. Tests finales	87
Приложение 4. Soluciones a los ejercicios	92
Электронная форма учебника	95

Учебное издание
Серия «Завтра»

Костылева Светлана Владимировна
Сараф Ольга Валентиновна
Лопес Барбера Изабель
Бартоломе Алонсо Пас
Альзугарай Зарагуэта Пилар
Бланко Гаданьон Анна Изабель

ИСПАНСКИЙ ЯЗЫК

Второй иностранный язык

Методическое пособие для учителя
к учебникам С. В. Костылевой, О. В. Сараф, К. В. Морено и др.
«Испанский язык. Второй иностранный язык. 5 класс»,
«Испанский язык. Второй иностранный язык. 6 класс»

Центр лингвистического образования
Ответственный за выпуск *П. С. Копылова*
Редактор *П. С. Копылова*
Художественный редактор *В. Н. Алексеев*
Дизайн и компьютерная вёрстка *О. К. Нихамовской*
Оператор *Д. Н. Данилова*
Технический редактор *Г. В. Субочева*
Корректор *И. Б. Окунева*

Подписано в печать 21.05.2023. Формат 60×90 /8.
Гарнитура Pragmatica. Уч.-изд. л. 7,26. Усл. печ. л. 30,0.

Акционерное общество «Издательство «Просвещение».
Российская Федерация, 127473, г. Москва, ул. Краснопролетарская, д. 16,
стр. 3, этаж 4, помещение 1Н.

Предложения по оформлению и содержанию учебников —
электронная почта «Горячей линии» — vopros@pros.ru