



Т.Н. Проснякова, Е.А. Мухина

# ТЕХНОЛОГИЯ

## 2 класс

МЕТОДИЧЕСКОЕ ПОСОБИЕ

к учебному пособию Н. А. Цирулик, Т. Н. Просняковой

Т. Н. Проснякова, Е. А. Мухина

# ТЕХНОЛОГИЯ

## 2 класс

---

### МЕТОДИЧЕСКОЕ ПОСОБИЕ

к учебному пособию Н. А. Цирулик, Т. Н. Просняковой

---

- *Программа курса*
- *Содержание и методический аппарат учебного пособия*
- *Поурочно-тематическое планирование*
- *Комментарий к разделам и темам*
- *Дополнительный материал*

*2-е издание, стереотипное*

Москва  
«Просвещение»  
2024

УДК 373.3:62+689  
ББК 30.6я71  
П82

Издание выходит в pdf-формате.

**Проснякова, Татьяна Николаевна.**

П82 Технология : 2-й класс : методическое пособие к учебному пособию Н. А. Цирулик, Т. Н. Просняковой / Т. Н. Проснякова, Е. А. Мухина. – 2-е изд., стер. – Москва : Просвещение, 2024. – 312 с.

ISBN 978-5-09-118664-2.

В методическом пособии рассмотрены приемы и методы организации творческой деятельности учащихся на уроках технологии во 2 классе по учебному пособию «Технология» (авторы Н. А. Цирулик, Т. Н. Проснякова), подготовленному с учетом требований ФГОС 2021 года и Примерной рабочей программы начального общего образования по предмету «Технология».

В пособии обосновываются основные цели, задачи курса технологии во втором классе, раскрываются содержательные линии программы, приводятся варианты тематического и поурочно-тематического планирования. Даны конспекты и фрагменты уроков с авторским методическим комментарием, рекомендации по формированию универсальных учебных действий (УУД) и достижению планируемых предметных результатов.

**УДК 373.3:62+689  
ББК 30.6я71**

**ISBN 978-5-09-118664-2**

© АО «Издательство «Просвещение», 2023  
© Художественное оформление.  
АО «Издательство «Просвещение», 2023  
Все права защищены

# Содержание и методический аппарат учебного пособия для 2 класса

---

## ПРОГРАММА 2 КЛАССА

Автор программы Н.А. Цирулик

## СОДЕРЖАНИЕ ПРОГРАММЫ

(34 часа)

### 1. Технологии, профессии и производства (8 часов)

Рукотворный мир – результат труда человека. Представления об основном принципе создания мира вещей: а) прочность конструкции, удобство использования, эстетическая выразительность; в) средства художественной выразительности (композиция, цвет и т. д.)

Общее представление о технологическом процессе: анализ устройства и назначения изделия; планирование последовательности практических действий и технологических операций; подбор материалов и инструментов; экономная разметка; выделение деталей; придание изделию формы; сборка деталей; отделка изделия; проверка изделия в действии; внесение необходимых дополнений.

Задания разных типов: от точного повторения образца (в виде рисунка, схемы, простейшего чертежа) до создания собственного образа.

Традиции и современность. Новая жизнь древних профессий (гончар, пекарь, ткачиха, прядильщица). Совершенствование их технологических процессов.

Учебно-исследовательская и проектная деятельность. Работы коллективные, групповые, парами, индивидуальные.

### 2. Технологии ручной обработки материалов (14 часов)

#### 2.1. Многообразие материалов

Бумага обычная цветная, страницы журналов, бумажные салфетки, гофрированная и металлизированная бумага, фан-

тики; ткань, тесьма, веревки, нитки; клеенка, поролон, фольга, пластилин, тесто, птичьи перья, вата, яичная скорлупа, различный «бросовый» материал.

## **2.2. Новые свойства материалов,**

Разрывание бумаги по прямой и кривой линиям, по спирали, скручивание, надрезание, обрывание кусочками, сминание комочков, гофрирование, сгибание внутрь и выгибание наружу, вплетение полосок, сгибание полоски.

Наклеивание ткани на бумагу и вырезание, складывание в технике оригами, вышивание по криволинейному контуру, присборивание.

Печатание на пластилиновой основе, обрубков, вытягивание из целого куска.

Приклеивать можно клеенку, поролон, фольгу, птичьи перья, вату, яичную скорлупу, пластиковые трубочки.

## **2.3. Технологические приемы обработки материалов**

Разметка: на глаз, по шаблону (выкройке), с помощью линейки, угольника, циркуля, копированием.

Выделение деталей: резанием, отрыванием.

Формообразование: складыванием, резанием, скручиванием, сгибанием, сминанием, скатыванием, вытягиванием.

Сборка и соединение деталей: клеем, шиванием, пластилином, скручиванием, закреплением ниткой, переплетением, с помощью узлов, сцеплением ворса бархатной бумаги и ниток, скотчем.

Отделка: налепные украшения, рамочка в технике мозаики из кусочков ткани, из тесьмы, украшение кружевом.

## **2.4. Виды художественной техники**

### **Лепка**

Выполнение с помощью разных предметов рисунка на тонком слое пластилина, нанесенного на плоскую или объемную основу.

Вылепливание предмета из нескольких частей путем примазывания одной части к другой (конструктивный способ лепки - обрубков).

Лепка из целого куска путем вытягивания (пластический способ лепки).

### **Аппликация**

Обрывная аппликация из бумаги на бумажной основе.

Плоская аппликация из ткани на бумажной основе.

Объемная аппликация из бумаги, природных материалов или ткани на бумажной или картонной основе.

Комбинирование в одной работе разных материалов (коллаж).

### **Мозаика**

Заполнение всего контура элементами, вырезанными из бумаги или полученными с помощью обрывания.

Объемная мозаика.

Выполнение мозаики из разных материалов.

### **Художественное складывание**

Складывание приемом гофрирования («гармошкой») деталей из круга, овала, квадрата, треугольника. Объединение деталей в одном изделии.

Оригами из бумажного квадрата по схеме. Складывание квадратной льняной накрахмаленной салфетки и сравнение свойств бумаги и ткани.

### **Плетение**

Косое плетение в четыре пряди из текстильных материалов или бумажного шпагата, проволоки, соломы.

Прямое плетение из полосок бумаги (разметка).

Узелковое плетение (макраме) из текстильных материалов (узлы морские и декоративные).

### **Шитье и вышивание**

Строение ткани. Ткани и нитки растительного происхождения. Виды ниток (швейные, мулине). Трикотаж, нетканые материалы.

Вышивание по криволинейному контуру швом «вперед иголку», двойным швом «вперед иголку».

Пришивание пуговицы с четырьмя отверстиями разными способами.

**2.5.** Приемы безопасной работы с инструментами (ножницами, иглой, линейкой, стекой, циркулем)

**2.6.** Первоначальные навыки работы с технической документацией (рисунок, схема, эскиз, простейший чертеж)

Линии чертежа (контур, сгиб, размерная). Условные знаки оригами: сложить «долиной», сложить «горой», складка, вогнуть внутрь, выгнуть наружу, перевернуть.

Изготовление плоскостных и объемных изделий по рисункам, эскизам, схемам, простейшим чертежам.

### **3. Конструирование и моделирование (10 часов)**

Выделение деталей изделия. Виды соединения деталей.

Конструирование и моделирование изделий из различных материалов по образцу и заданным условиям. Симметрия, способы разметки и конструирования симметричных форм.

#### **3.1. Плоскостное конструирование и моделирование из геометрических форм**

Аппликация и мозаика из разных геометрических фигур, наклеенных так, что одна деталь заходит за другую.

Мозаика из разных геометрических форм.

#### **3.2. Объемное конструирование и моделирование из готовых форм**

Более сложные (по сравнению с первым классом) технические модели из готовых форм.

Более сложные художественные образы из готовых геометрических форм (в том числе из цилиндра и конуса).

#### **3.3. Объемное конструирование и моделирование из бумаги**

Поделки из одной или нескольких полосок, полученные приемами складывания, сгибания.

Летающие модели.

#### **3.4. Моделирование и конструирование из деталей конструктора**

Способы соединения деталей конструктора. Подвижное и неподвижное соединение. Инструменты для соединения деталей.

### **4. Информационно-коммуникативные технологии (2 часа)**

Демонстрация учителем готовых материалов на информационных носителях.

Поиск информации. Интернет как источник информации.

## ПЛАНИРУЕМЫЕ РЕЗУЛЬТАТЫ ОСВОЕНИЯ ОБУЧАЮЩИМИСЯ ПРОГРАММЫ К КОНЦУ 2 КЛАССА

### Универсальные учебные действия

#### **Познавательные УУД:**

- ориентироваться в терминах, используемых в технологии (в пределах изученного);
- выполнять работу в соответствии с образцом, инструкцией, устной или письменной;
- выполнять действия анализа и синтеза, сравнения, группировки с учетом указанных критериев;
- строить рассуждения, делать умозаключения, проверять их в практической работе;
- воспроизводить порядок действий при решении учебной/практической задачи;
- осуществлять решение простых задач в умственной и материализованной форме.

#### **Работа с информацией:**

- получать информацию из учебного пособия и других дидактических материалов, использовать ее в работе;
- понимать и анализировать знаково-символическую информацию (чертеж, эскиз, рисунок, схема) и строить работу в соответствии с ней.

#### **Коммуникативные УУД:**

- выполнять правила участия в учебном диалоге: задавать вопросы, дополнять ответы одноклассников, высказывать свое мнение; отвечать на вопросы; проявлять уважительное отношение к одноклассникам, внимание к мнению другого;
- делиться впечатлениями о прослушанном (прочитанном) тексте, рассказе учителя; о выполненной работе, созданном изделии.

#### **Регулятивные УУД:**

- понимать и принимать учебную задачу;
- организовывать свою деятельность;
- понимать предлагаемый план действий, действовать по плану;
- прогнозировать необходимые действия для получения практического результата, планировать работу;
- выполнять действия контроля и оценки;
- воспринимать советы, оценку учителя и одноклассников, стараться учитывать их в работе.



### **Совместная деятельность:**

- выполнять элементарную совместную деятельность при изготовлении изделий, осуществлять взаимопомощь;
- выполнять правила совместной работы: справедливо распределять работу; договариваться, выполнять свою часть работы, уважительно относиться к чужому мнению.

## **ПРЕДМЕТНЫЕ РЕЗУЛЬТАТЫ ОСВОЕНИЯ УЧЕБНОГО ПРЕДМЕТА «ТЕХНОЛОГИЯ» ВО 2 КЛАССЕ**

### **К концу обучения во втором классе обучающийся научится:**

- самостоятельно готовить рабочее место в соответствии с видом деятельности, поддерживать порядок во время работы, убирать рабочее место;
- распознавать элементарные общие правила создания рукотворного мира (прочность, удобство, эстетическая выразительность — симметрия, асимметрия, равновесие); наблюдать гармонию предметов и окружающей среды; называть характерные особенности изученных видов декоративно-прикладного искусства;
- выделять, называть и применять изученные общие правила создания рукотворного мира в своей предметно-творческой деятельности;
- понимать смысл понятий «инструкционная» («технологическая») карта, «чертёж», «эскиз», «линии чертежа», «развёртка», «макет», «модель», «технология», «технологические операции», «способы обработки» и использовать их в практической деятельности;
- выполнять задания по самостоятельно составленному плану;
- анализировать задание/образец по предложенным вопросам, памятке или инструкции, самостоятельно выполнять доступные задания с опорой на инструкционную (технологическую) карту;
- самостоятельно отбирать материалы и инструменты для работы; исследовать свойства новых изучаемых материалов (толстый картон, натуральные ткани, нитки, проволока и др.);

- читать простейшие чертежи (эскизы), называть линии чертежа (линия контура и надреза, линия выносная и разрывная, линия сгиба, линия симметрии);
- выполнять экономную разметку прямоугольника (от двух прямых углов и одного прямого угла) с помощью чертёжных инструментов (линейки, угольника) с опорой на простейший чертёж (эскиз); чертить окружность с помощью циркуля;
- выполнять биговку;
- выполнять построение простейшего лекала (выкройки) правильной геометрической формы и разметку деталей кроя на ткани по нему/ней;
- оформлять изделия и соединять детали освоенными ручными строчками;
- понимать смысл понятия «развёртка» (трёхмерного предмета); соотносить объёмную конструкцию с изображениями её развёртки;
- отличать макет от модели, строить трёхмерный макет из готовой развёртки;
- определять неподвижный и подвижный способ соединения деталей и выполнять подвижное и неподвижное соединения известными способами;
- конструировать и моделировать изделия из различных материалов по модели, простейшему чертежу или эскизу;
- решать несложные конструкторско-технологические задачи;
- применять освоенные знания и практические умения (технологические, графические, конструкторские) в самостоятельной интеллектуальной и практической деятельности;
- делать выбор, какое мнение принять — своё или другое, высказанное в ходе обсуждения;
- выполнять работу в малых группах, осуществлять сотрудничество;
- понимать особенности проектной деятельности, осуществлять под руководством учителя элементарную проектную деятельность в малых группах: разрабатывать замысел, искать пути его реализации, воплощать его в продукте, демонстрировать готовый продукт;
- называть профессии людей, работающих в сфере обслуживания.

## ПОУРОЧНО-ТЕМАТИЧЕСКОЕ ПЛАНИРОВАНИЕ

В учебном плане на занятия по технологии отведен 1 час в неделю. В представленном варианте тематического планирования дано распределение часов по тематическим разделам, посвященным изучению разных видов техники выполнения изделий.

Предлагаемое поурочно-тематическое планирование дает распределение учебных часов по материалу учебного пособия «Технология», 2 класс, соблюдая его структуру. В этом планировании также учитывается работа с материалом рабочей тетради «Волшебные секреты» (автор Т.Н. Проснякова) и тетради для практических работ «Бумажный калейдоскоп» (авторы Н.А. Цирулик, С.И. Хлебникова, Г.Э. Цирулик). Особый акцент в планировании сделан на получение предметных результатов и возможные виды деятельности учащихся.

### ВАРИАНТ ТЕМАТИЧЕСКОГО ПЛАНИРОВАНИЯ (34 часа)

Лепка	4 ч
Аппликация	4 ч
Мозаика	4 ч
Художественное складывание	3 ч
Плетение	4 ч
Шитье и вышивание	4 ч
Плоскостное конструирование и моделирование из геометрических форм	2 ч
Объемное конструирование и моделирование из готовых геометрических форм	4 ч
Объемное конструирование и моделирование из бумаги	4 ч
Работа с конструктором	1 ч

## ВАРИАНТ ПОУРОЧНО-ТЕМАТИЧЕСКОГО ПЛАНИРОВАНИЯ

### *Универсальные учебные действия*

*Личностные:* профессиональное самоопределение, действия смыслообразования, действия нравственно-этического оценивания.

*Регулятивные:* целеполагание как постановка учебной задачи, планирование, контроль, оценка.

*Познавательные:* формирование навыков работы с информацией, умение выбора наиболее эффективного способа решения задач и самостоятельное решение задач творческого и поискового характера.

*Коммуникативные:* стимулирование речевой активности, участие в учебном диалоге, опыт коллективно-го взаимодействия.

	Тема урока	Планируемые предметные результаты	Возможные виды деятельности (формы работы) учащихся
1	<p>Апликация. Из истории апликации. Обрывная апликация</p>	<p>Умение наблюдать за объектами природы, понимать их красоту, бережно использовать природные дары, пытаться передать совершенство природных форм, используя различные материалы</p>	<p><b>Мир природы</b></p> <p>Знакомство с правилами безопасной работы, инструментами и приспособлениями. Накопление и обогащение сенсорного опыта. Развитие навыков обрывания бумаги по контуру, обрывание по спирали. ■ Работа с материалом Рабочей тетради «Волшебные секреты», с. 6–9 и тетради для практических работ «Бумажный калейдоскоп», с. 5–8</p>

	Тема урока	Планируемые предметные результаты	Возможные виды деятельности (формы работы) учащихся
2	<p>Объемная аппликация. Аппликация из скрученной бумаги. Жгуты из бумаги</p>	<p>Активизируются летние впечатления детей, а также знания о конструировании из природного материала. Различные техники выполнения объемной аппликации</p>	<p>Конструирование на более сложном уровне, <i>создание и классификация объектов живой природы по разным признакам</i>, используя уже накопленный опыт. Развитие навыка работы со скрученной бумагой.</p> <ul style="list-style-type: none"> <li>■ Работа с материалом Рабочей тетради «Волшебные секреты», с. 10–14 и тетради для практических работ «Бумажный калейдоскоп», с. 9–10, с. 13–16</li> </ul>
3	<p>Аппликация из птичьих перьев</p>	<p>Активизация знаний об использовании природного материала в поделках, в частности способы работы с птичьими перьями</p>	<p>Накопление и обогащение сенсорного опыта, изображение природных объектов на плоскости из птичьих перьев.</p> <ul style="list-style-type: none"> <li>■ Работа с материалом тетради для практических работ «Бумажный калейдоскоп», с. 17–18</li> </ul>

4	Лепка. Рисунок на пластилине	Активизация знаний и опыта работы (по первому классу) с пластилином. Навыки получения различных отпечатков на пластилиновой основе	Дети строят изображение на плоскости при помощи различных средств-штампов на пластилиновой основе. Техника отпечатков на пластилине усложняется (по сравнению с первым классом), добавляется многоцветная основа
Лепка из теста (тема выносятся на внеурочное занятие)			
5	Мозаика. Мозаика из обрывных кусочков	<i>Дети причащаются к анализу изображения, исходя из имеющихся материалов и личных предпочтений</i>	Осуществляется переход к технике обрывания бумаги для изображения природных объектов. ■ Работа с материалом тетради для практических работ «Бумажный калейдоскоп», с. 19–22
6	Мозаика из газетных комков	Навык работы с «бросовым» материалом (газетная, журнальная бумага)	Дети открывают для себя новые практические способы выполнения мозаики. Навыки скатывания комочков из бумаги. Получение комочков разного оттенка – от белого до черного. ■ Работа с материалом Рабочей тетради «Волшебные секреты», с. 16–17 и тетради для практических работ «Бумажный калейдоскоп», с. 23–26

Тема урока	Планируемые предметные результаты	Возможные виды деятельности (формы работы) учащихся
Мозаика из яичной скорлупы (тема выносится на внеурочное занятие)		
7 Живописная мозаика из обрывных кусочков бумаги	Активизация опыта работы с бумагой. Знакомство с понятием «живописная мозаика»	<p>Поэтапное выполнение работы над картиной, созданной из обрывных кусочков бумаги.</p> <p>Конструирование из природного материала, но на более сложном уровне, создание и классификация объектов живой природы по разным признакам, используя уже накопленный опыт.</p> <p>■ Работа с материалом тетради для практических работ «Бумажный калейдоскоп», с. 27 – 34</p>
8 Объемная мозаика из гофрированной бумаги	Активизация знаний и навыков работы с гофрированной бумагой. Создание образа	Первоначальные навыки работы с кусочками (обрывная мозаика) гофрированной бумаги. Выполнение экспериментов с таким видом бумаги

<p>Художественное складывание. Складываем «гармошкой» (тема выносится на внеурочное занятие).</p> <p>■ Работа с материалом тетради для практических работ «Бумажный калейдоскоп», с. 35–36.</p>		
<p>9</p> <p>Оригами. Из истории оригами. Складываем из квадрата бумаги</p>	<p>Активизация знаний основных обозначений оригами. Способ выполнения исходной формы «водяная бомбочка»</p>	<p>Создание объектов живой природы в технике оригами с привлечением различных видов бумаги.</p> <p>■ Работа с материалом Рабочей тетради «Волшебные секреты», с. 18–21, 34–49 и тетради для практических работ «Бумажный калейдоскоп», с. 37–44</p>
<p>10</p> <p>Складываем из ткани</p>	<p>Формирование навыков работы с накрахмаленной тканью</p>	<p>Складывание праздничной салфетки по схеме</p>
<p>11</p> <p>Итоговый урок-фантазия</p>	<p>Презентация тематических выставок поделок «На суше», «В воздухе», «В воде»</p>	<p>Отвечая на вопросы итогового урока, учащиеся обобщают знания и умения, полученные при изучении первого раздела учебника</p>



	Тема урока	Планируемые предметные результаты	Возможные виды деятельности (формы работы) учащихся
<b>Подарок своими руками</b>			
12	<p>Аппликация. Обрывная аппликация из журнальной бумаги и фантиков</p>	<p>Решаются задачи личностного развития учащихся средствами художественного труда, <i>формирования у детей нравственно-эстетических чувств, стремления активно взаимодействовать с другими учащимися в процессе выполнения поисково-творческих задач</i></p>	<p>Создание аппликации из различных видов бумаги: журнальной, оберточной (фантики от конфет), фольги.</p> <ul style="list-style-type: none"> <li>■ Работа с материалом тетради для практических работ «Бумажный калейдоскоп», с. 27–34</li> </ul>
13	<p>Аппликация из ткани, приклеенной на бумагу, на картонной основе</p>	<p>Формирование навыков работы с кружевом, тюлем. Создание открыток с аппликациями в этой технике</p>	<p>Позапное создание художественных образов из кружева. Различные способы наклеивания деталей.</p> <ul style="list-style-type: none"> <li>■ Работа с материалом тетради для практических работ «Бумажный калейдоскоп», с. 53–56</li> </ul>

14	Мозаика. Из истории мозаики. Мозаика из кусочков пластиковых трубочек	Активизация знаний о технике мозаики из различных «бросовых» материалов (из кусочков клеенки, из кусочков пластиковых трубочек)	Конструирование из различных материалов. Работа над созданием композиции
15	Мозаика из кусочков клеенки. Мозаика из фольги	Закрепление навыков работы над мозаикой из различных материалов	Оклеивание предмета (например, баночку из-под пищевых продуктов) в технике мозаики
Мозаика из яичной скорлупы (тема выносится на внеурочное занятие)			
16	Мозаика из ватных шариков, из кусочков поролона. Мозаика из кусочков ткани	Активизация знаний о мозаике из кусочков ваты (ватных шариков), поролона, ткани	Конструирование из различных материалов. Формирование навыка скатывать плотные ровные ватные шарики одинакового размера
17	Плетение. Из истории плетения. Косое плетение в четыре пряди	Активизация знаний о технике плетения	Плетение различных поделок из четырех прядей

	Тема урока	Планируемые предметные результаты	Возможные виды деятельности (формы работы) учащихся
18	Прямое плетение из полосок бумаги	Знакомство с шахматным плетением. Овладение новой техникой плетения	<p>Выполнение разметки и на ее основе создание художественных образов с помощью прямого плетения.</p> <ul style="list-style-type: none"> <li>■ Работа с материалом Рабочей тетради «Волшебные секреты», с. 22–23 и тетради для практических работ «Бумажный калейдоскоп», с. 45–52</li> </ul>
19	Узелковое плетение. Макраме	Работы, связанные с плетением из шнура, особенно актуальны для развития мелкой моторики обеих рук, так как в этом процессе одинаково задействованы левая и правая руки, и такая работа гармонизирует полушария головного мозга. Приобретение навыков завязывания узлов (беседочный, узел «счастья», узел «древо жизни», турецкий узел)	<p>Плетение из шнура. Завязывание различных узлов. Использование узелкового плетения в поделках</p>

20	Объемное моделирование и конструирование из бумаги. Игрушки из бумажных полосок	Активизация знаний о работе с бумагой. Приобретение навыков объемного моделирования	Выполнение поделок из бумажных полосок. Позатанное выполнение игрушек из бумажных полосок. ■ Работа с материалом Рабочей тетради «Волшебные секреты», с. 22–23
21	Итоговый урок-фантазия	Итоговые вопросы в конце раздела приучают учащихся <i>анализировать изученный материал, делать логические выводы</i>	Организация и проведение праздника «Всем подарочек найдется»
<b>Мир сказочных героев</b>			
22	Лепка. Из истории лепки. Лепка конструктивным способом. Обрубовка	В разделе «Мир сказочных героев» дети фантазируют, создавая образы литературных героев и придумывая собственные. При этом они изучают новые технологии работы с пластилином (раскатывание, обрубовка, лепка вытягиванием)	Знакомство с новыми технологиями работы с пластилином
23	Налепные украшения. Лепка работа или принцессы	<i>В ходе разрешения коллизий и проведения эксперимента</i> дети узнают новый способ получения материала для аппликаций, обучаются соединять в одной работе разные, уже знакомые им материалы (коллаж), создавать образы любимых героев и украшать их	Второклассники учатся простейшему моделированию и украшению одежды

	Тема урока	Планируемые предметные результаты	Возможные виды деятельности (формы работы) учащихся
24	Лепка из целого куска пластилина способом вытягивания	Приобретение опыта работы в технике вытягивания целого куска пластилина и создания из него сказочного образа	Знакомство с новыми технологиями работы с пластилином
25	Аппликация. Аппликация из ткани, приклеенной на бумагу, на картонной основе	Активизация знаний и навыков работы с тканью	Создание художественных образов из ткани, приклеенной на бумагу, на картонной основе. <ul style="list-style-type: none"> <li>■ Работа с материалом тетради для практических работ «Бумажный калейдоскоп», с. 53–56</li> </ul>
26	Мозаика и аппликация из геометрических фигур. Мозаика из частей квадрата. Мозаика из частей круга. Мозаика из частей прямоугольника. Аппликация из разных геометрических фигур	Создание образов из геометрических фигур. Активизация знаний о композиции	<i>Приобретение навыков в моделировании</i> из геометрических фигур и их частей. <ul style="list-style-type: none"> <li>■ Работа с материалом тетради для практических работ «Бумажный калейдоскоп», с. 57</li> </ul>

Художественные образы из готовых форм (тема выносится на внеурочное занятие).	
27	<p>Итоговый урок-фантазия</p> <p>Завершает раздел игра «Путешествие на бал сказочных героев», во время которой обучающиеся обобщают полученные знания.</p> <ul style="list-style-type: none"> <li>■ Работа с материалом тетради для практических работ «Бумажный калейдоскоп», с. 59</li> </ul>
<b>Уютный дом</b>	
28	<p>Дети осваивают первоначальные навыки шитья, простейшую вышивку, пришивание пуговиц. Освоенные технологии привлекают навыки самостоятельности, самообслуживания (пришивание пуговиц), привлекают внимание к посильной помощи по дому</p> <p>Дети осваивают первоначальные навыки шитья, простейшую вышивку, пришивание пуговиц. Освоенные технологии привлекают навыки самостоятельности, самообслуживания (пришивание пуговиц), привлекают внимание к посильной помощи по дому</p> <p>Индивидуальная работа по формированию умений пришивать разные пуговицы (с двумя дырочками, с четырьмя, с ушком)</p>
29	<p>Дети осваивают первоначальные навыки пришивания пуговиц. Используют пуговицы для создания художественных образов</p> <p>Создание художественных образов с помощью пуговиц. Использование приемов безопасной работы с иглой</p>

Тема урока	Планируемые предметные результаты	Возможные виды деятельности (формы работы) учащихся
		<p>Апликация. Делаем прическу (тема выносится на внеурочное занятие).</p> <ul style="list-style-type: none"> <li>■ Работа с материалом Рабочей тетради «Волшебные секреты», с. 24–25 и тетради для практических работ «Бумажный калейдоскоп», с. 11–12</li> </ul>
30	Активизация знаний по моделированию и конструированию	<i>Выполнение моделей</i> из готовых форм
31	Формирование навыков моделирования	Создание летающих моделей
32	Развитие навыков конструирования, мелкой моторики рук	Знакомство с различными видами конструкторов, изготовление моделей из их деталей
33	Знакомство с новой бытовой техникой. Понимание необходимости бережного отношения к техническим устройствам	Ребята с помощью взрослых <i>ознакомятся с возможностями компьютера</i> и сети Интернет. Зайдя на сайт одного из авторов учебника Т. Н. Просняковой «Страна Мастеров», школьники видят, какие поделки сделали первоклассники из разных уголков страны. Учащиеся знакомятся с различными видами бытовой техники
34	Обобщение полученных знаний и умений	<p>Учащиеся активизируют навыки, умения и знания, полученные за год обучения</p> <ul style="list-style-type: none"> <li>■ Работа с материалом тетради для практических работ «Бумажный калейдоскоп», с. 60–63</li> </ul>

## **ХАРАКТЕРИСТИКА УМК «ТЕХНОЛОГИЯ. 2 КЛАСС»**

В УМК «Технология», 2 класс входят:  
учебное пособие (печатная и электронная формы),  
рабочая тетрадь «Волшебные секреты»,  
тетрадь для практических работ «Бумажный калейдоскоп»,  
методическое пособие для учителя.

### **Печатная форма учебного пособия**

Соответствующее рабочей программе содержательное и методическое наполнение учебно-методического комплекта для 2 класса позволяет ему стать опорным для формирования системы универсальных учебных действий в начальном звене общеобразовательной школы. В нем все элементы учебной деятельности (планирование, ориентировка в задании, преобразование, оценка продукта, умение распознавать и ставить задачи, возникающие в контексте практической ситуации, предлагать практические способы решения, добиваться достижения результата и т.д.) предстают в наглядном виде и тем самым становятся более понятными для детей.

Продуктивная предметная деятельность создает основу для развития личности младшего школьника, предоставляет уникальные возможности для его духовно-нравственного развития. Важнейшей особенностью уроков технологии в начальной школе является предметно-практическая деятельность, которая является необходимой составляющей духовного, нравственного и интеллектуального развития, в том числе абстрактного, конструктивного мышления и пространственного воображения. Организация продуктивной преобразующей творческой деятельности детей на уроках технологии создает важный противовес вербальному обучению в начальной школе, который является одной из главных причин снижения учебно-познавательной мотивации, формализации знаний и, в конечном счете, низкой эффективности обучения. Продуктивная предметная деятельность на уроках технологии служит основой формирования познавательных способностей младших школьников, стремления активно познавать историю материальной культуры и семей-



ных традиций своего и других народов, относиться к ним с уважением.

На уроках технологии во 2 классе продолжается работа, при которой достигается:

- получение первоначальных представлений о созидательном и нравственном значении труда в жизни человека и общества; о мире профессий и важности правильного выбора профессии;

- усвоение первоначальных представлений о материальной культуре как продукте предметно-преобразующей деятельности человека;

- приобретение навыков самообслуживания; овладение технологическими приемами ручной обработки материалов; усвоение правил техники безопасности;

- использование приобретенных знаний и умений для творческого решения несложных конструкторских, художественно-конструкторских (дизайнерских), технологических и организационных задач;

- приобретение первоначальных навыков совместной продуктивной деятельности, сотрудничества, взаимопомощи, планирования и организации;

- приобретение первоначальных знаний о правилах создания предметной и информационной среды и умений применять их для выполнения учебно-познавательных и проектных художественно-конструкторских задач.

Дети овладевают начальными формами познавательных универсальных учебных действий: использование знаково-символических средств, моделирование, сравнение, группировка и классификация объектов, проведения анализа, синтеза и обобщения, установление связей (в том числе причинно-следственных), поиск, преобразование, представление и интерпретация информации, рассуждения и т.д.

Предмет «Технология» по своей сути является комплексным и интегративным учебным предметом. В содержательном плане он предполагает реальные взаимосвязи практически со всеми предметами начальной школы.

Математика – моделирование (преобразование объектов из чувственной формы в модели, воссоздание объектов по модели в материальном виде, мысленная трансформация объектов и пр.), выполнение расчетов, вычислений, построе-

ние форм с учетом основ геометрии, работа с геометрическими фигурами, именованными числами.

Изобразительное искусство – использование средств художественной выразительности для изготовления поделок, использование законов и правил декоративно-прикладного искусства и дизайна.

Окружающий мир – рассмотрение и анализ природных форм и конструкций, использование природного материала; изучение этнокультурных традиций.

Русский язык – развитие устной речи, использование основных типов учебных текстов в процессе анализа заданий и обсуждения результатов практической деятельности (описание конструкции изделия, материалов и способов их обработки; планирование деятельности; построение логически связанных высказываний в рассуждениях, обоснованиях, формулировании выводов).

Литературное чтение – работа с текстами, поиск художественных произведений о художественных образах.

В соответствии с рабочей программой метапредметные результаты освоения основной образовательной программы начального общего образования должны отражать использование различных способов поиска (в справочных источниках и открытом учебном информационном пространстве сети Интернет), сбора, обработки, анализа, организации, передачи и интерпретации информации в соответствии с коммуникативными и познавательными задачами и технологиями учебного предмета; в том числе умение вводить текст с помощью клавиатуры, фиксировать (записывать) в цифровой форме измеряемые величины и анализировать изображения, звуки, готовить свое выступление и выступать с аудио-, видео- и графическим сопровождением; соблюдать нормы информационной избирательности, этики и этикета.

Работая на уроках технологии с модулем по компьютерной грамотности, ученики познакомятся с персональным компьютером, его основными устройствами, их назначением; приобретут опыт работы с простыми информационными объектами: текстом, рисунком; овладеют приемами поиска и использования информации. Источниками информации в процессе исследовательской и проектной деятельности

служат научно-популярные книги, энциклопедии, газеты, журналы, материалы музеев и выставок, Интернет и т.д.

Учебный предмет «Технология» ставит задачу сформировать компетенции младшего школьника: научить принимать решения, быть коммуникативным, мобильным, заниматься проектной деятельностью. «Проектом» в рамках образовательной деятельности называют особое результативное действие, совершаемое в специально организованных педагогом безопасных условиях, которые дают ребенку возможность действовать самостоятельно и получать результат. Этот результат можно увидеть, осмыслить, применить в реальной практической деятельности. Чтобы добиться такого результата, во втором классе продолжается работа над развитием у детей умений самостоятельно мыслить, находить и решать проблемы, привлекая для этой цели знания из разных областей, умения прогнозировать результаты и возможные последствия разных вариантов решения, умения устанавливать причинно-следственные связи.

Важнейшим условием развития способностей детей и одним из главных показателей успешности достигнутых результатов является участие учеников в различных формах досуговой деятельности семьи, внеклассной работы класса, школы (подготовка к праздникам, участие в конкурсах, фестивалях, технических выставках), проектная деятельность, общественно-полезная деятельность (подарки близким людям, друзьям, ветеранам, пенсионерам).

Таким образом, содержание учебного материала по курсу «Технология» во 2 классе обеспечивает реальное интеллектуальное, эмоционально-эстетическое, духовно-нравственное и физическое развитие второклассников.

Учебное пособие «Технология» (печатная и электронная формы), является частью учебно-методического комплекта (УМК) учебных пособий для начальной школы по системе развивающего обучения Л.В. Занкова. Методическая система, представленная и в программе, и в учебном пособии, направлена на достижение общего развития младших школьников. Специфическая задача предмета - максимально способствовать раскрытию творческого потенциала ребенка средствами художественного труда, воспитывать индивидуально выраженную креативную личность.

Креативной является личность, творчески мыслящая, всесторонне развитая, инициативная, самостоятельная, социально активная, т.е. обладающая качествами, необходимыми во всех видах искусства, а также в науке, технике, бизнесе и прочих областях человеческой деятельности.

*Созидательная* творческая деятельность представляет собой единство познания и исполнения.

*Познавательная* сторона включает в себя восприятие изображаемого предмета или явления и последующее его осмысление с целью создания собственных образов и замыслов.

*Исполнительская* сторона подразумевает освоение учащимися средств художественного изображения и технологических приемов обработки материалов, а также самостоятельное их применение.

Изложение учебной информации в книге строится с учетом всех этих сторон деятельности. Подбор тем и заданий способствует расширению круга интересов, развитию мышления, восприятия, воображения, а также предлагает к освоению новые умения и навыки, представляющие собой различные средства художественного выражения. Дети должны уяснить, что идеи, чувства, настроения, эмоции могут быть выражены разными средствами. Каждый вид искусства имеет свой язык разговора со зрителем, свои методы и приемы отражения реальности или фантазии.

Обучение, направленное на активизацию образного компонента мышления, выполняет важную психологическую функцию. Способность к творческой деятельности повышает адаптивные возможности человека, его устойчивость к стрессам и возникновению различных заболеваний. Особенно большое значение имеет воспитание искусством, причем не только и не столько путем пассивного ознакомления, сколько путем приобщения к активной художественно-прикладной деятельности в меру индивидуальных возможностей. В процессе такой деятельности развиваются ручная умелость, зрительно-двигательная координация, необходимые для подготовки ребенка к письму. Уровень развития речи у детей находится в прямой зависимости от степени развития у них тонких движений пальцев рук.

В пособии предлагается не только множество оригинальных поделок, но и разнообразные технологические приемы,

которые служат развитию мелкой моторики, а значит, стимулируют речевую и умственную деятельность ребенка.

Вместе с развитием ручной умелости важной задачей курса является научить ребенка творческому видению. Именно это умение отличает человека-творца, человека-созидателя. Целый ряд специальных заданий на наблюдение, сравнение, домысливание, фантазирование служит для достижения этой цели.

Другая составляющая творческой деятельности - умение выразить свои чувства, эмоции, сформулировать мысли. Поэтому задания книги предполагают достаточную свободу ребенка в его действиях. Опираясь на свои ощущения и предпочтения, дети сами могут выбирать сюжеты, формы и методы изготовления поделок. В то же время на различных примерах идет планомерное обучение художественным приемам отображения мира, передачи эмоций, настроения.

В процессе освоения содержания пособия дети знакомятся как с объектами живой природы и материалами растительного и животного происхождения, так и с предметами рукотворного мира, являющимися результатами труда человека. Осваивая работу с различными поделочными материалами, создавая предметы быта и конструируя технические модели, учащиеся получают возможность ознакомиться с деятельностью людей разных профессий: строитель, конструктор, чертежник, театральный гример, парикмахер, костюмер, декоратор, дизайнер предметов бытового назначения; обсудить деятельность людей, связанную с конструированием и дизайном одежды, с текстильным производством, с искусством, ремеслами, декоративно-прикладным творчеством.

Поскольку трудовое обучение - составная часть комплекса учебных дисциплин, оно оказывает существенное влияние на повышение качества работы ученика на всех остальных уроках. Дети имеют возможность применять знания, полученные на других учебных предметах. Связь прикладного творчества с содержанием обучения по другим предметам обогащает занятия художественным трудом и повышает заинтересованность учащихся. Поэтому на протяжении всего курса программой предусматриваются тематические пересечения с такими дисциплинами, как русский язык (развитие речи в процессе наблюдений, ответов на

вопросы учителя, во время обсуждений, высказываний, введение в речь новых слов терминологического характера), литературное чтение (выполнение разными приемами портретов героев изучаемых произведений художественной литературы, изготовление настольного театра), математика (построение геометрических фигур, разметка с помощью циркуля, линейки и угольника, расчет необходимых размеров, работа с объемными телами, использование терминов «грань», «ребро», «вершина»), окружающий мир (создание образов животного и растительного мира), изобразительное искусство (работа над композицией, цветом, декоративным оформлением плоскости и объемных предметов), что укрепляет межпредметные связи. Углубляются знания учащихся в области истории (знакомство с историей ремесел, традициями разных стран и народов), экономики и обществоведения (работа в группах с распределением обязанностей, знакомство с различными профессиями). Ученики также получают информацию о происхождении инструментов, материалов, их развитии во времени, о роли трудовой деятельности человека в изменении материальной среды жизни.

Каждая тема пособия сопровождается вопросами и заданиями, которые помогают реализовать названные задачи, направлены на формирование универсальных учебных действий и достижение планируемых предметных результатов.

Для наиболее эффективного достижения поставленных задач в предлагаемом курсе используется ряд методических приемов, которые будут рассмотрены ниже. В первую очередь эти приемы нашли свое отражение в пособии в виде условных обозначений, которые имеют следующие названия:



Рассмотри внимательно



Материалы  
можно заменить



Исследование,  
эксперимент, открытие











Инсценируйте



Возможны варианты  
в выполнении работы:  
ее можно упростить  
или усложнить

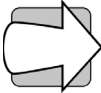

Творческое  
задание.  
Используйте новые  
знания и навыки

	Поиск информации		Работа в группе
	Попроси взрослых помочь		Осторожно с инструментами
	Возможна работа с тетрадью «Волшебные секреты»		Выкройки и детали
	Вырежи детали из тетради для практических работ «Бумажный калейдоскоп»		Смотри справочный материал
			Смотри словарь

Значки структурируют систему учебных заданий, помогают ученику определить направление творческого поиска, а учителю показывают возможность применения того или иного методического приема и возможной формы работы: коллективной, индивидуальной, в паре, в малой группе. С системой условных обозначений желательнее разобраться вместе с детьми с самого начала. Появление на страницах того или иного значка должно направить мысль ребенка по определенному пути.

### **Побуждение учащихся к самостоятельному восприятию учебного задания.**

Как правило, в большинстве заданий детям не дается подробная технологическая карта выполнения поделки и не разъясняется алгоритм всей работы. Вместо этого предлагается изучить особенности нового технологического приема и рассмотреть вариант готовой поделки, выполненной с использованием этого приема. Дети, тренируя способности к анализу зрительного образа, учатся выделять этапы деятельности и располагать их в линейной последовательности. Когда показана не готовая поделка, а лишь детали или незавершенный объект, дети обучаются умению прогнозировать, то есть представлять результат до того, как работа будет сделана.

На страницах учебного пособия этому методическому приему соответствует значок «Рассмотри внимательно», по-

явление которого означает задания на наблюдение, сравнение, анализ изображения, поиск соответствий и отличий. Это обозначение всегда предлагает детям задание рассмотреть, как это сделано. А вопрос, который за ним следует, добавляет дополнительный акцент к заданию и указывает, на что надо обратить особое внимание.

Учащиеся должны не только планировать свои действия, но и уметь рассказать об этом. Поэтому необходимо развивать их словарный запас, приучать грамотно пользоваться терминами и оперировать правильными названиями материалов и технологий. Дети должны научиться самостоятельно понимать учебное задание. Рисунки в книге выполнены максимально реалистично, они скопированы с реальных объектов так, чтобы дети сами могли сформулировать порядок работы, определить виды используемых материалов, типы соединений и т.д.

**Создание ситуаций, в которых становится возможным самостоятельное открытие ребенком нового для него технологического приема.**

Практически в каждой технологии имеются моменты, доступные для самостоятельного поиска. Значок в виде ключа «Исследование, эксперимент, открытие» указывает в учебном пособии на такие моменты. Ключ в значке символизирует тайну, загадку и секрет ее разгадки. Это указание на эксперимент, который требуется провести ребенку, чтобы ответить на поставленный в пособии вопрос или выполнить предложенное задание.

Один из важнейших моментов методики – дать возможность ребенку самому открыть новый для него технологический прием. Каждая технология несет в себе аспекты субъективной новизны для ребенка. Конечно, учитель может просто показать или объяснить, как выполнить то или иное действие. Но можно поступить иначе – представить результат этого действия в виде проблемы, которую надо решить. Например, возьмем результат действия – равные полукруглые отпечатки на пластилине. Учитель может показать детям, что такие отпечатки получаются с помощью трубочки, если держать ее под наклоном к поверхности. И дети будут считать этот способ единственно возможным. Но если



попросить их изобрести технику получения таких отпечатков, то учащиеся одного класса в состоянии предложить до десятка вариантов!

В некоторых случаях для совершения «открытия» необходимо научиться чувствовать свои руки и методом проб и ошибок найти те движения, которые приводят к требуемому результату (например, определение правильного положения пальцев для обрывания бумаги по криволинейному контуру). Таким образом «открытие руками» носит прикладной характер.

В процессе обмена опытом учащиеся могут высказывать большое количество своих идей по поводу выполнения или возможностей данного приема. Учитель должен каждую идею принимать со вниманием и особо отмечать оригинальные и неожиданные решения. Моральное поощрение, дух соревновательности придадут дополнительный импульс поискам. Однако самую большую радость доставляет детям сам процесс изобретения. Опыт собственных достижений становится мощным фактором развития личности и закалки характера. Учитель внимательно следит за попытками детей, чтобы предложить тому, кто раньше других справился с предложенным заданием, поделиться опытом с товарищами. В случаях затруднений учитель может помочь наводящими вопросами, но не раскрывая при этом способ выполнения до конца. Вариантов открытий может быть несколько. Ребенок, не скованный определенным единственным способом и приемом выполнения заданий, иногда приходит к совершенно неожиданным оригинальным решениям. И это нужно всячески поощрять.

### **Поиск взаимозаменяемых материалов и инструментов при использовании одной технологии.**

Для того чтобы ребенок осознал, что он изучает способ действия, а не способ изготовления конкретной поделки, перед ним постоянно надо расширять границы применения изучаемого приема. Если предлагается взять тот или иной материал для работы, а рядом стоит значок «Материалы можно заменить», это означает, что необходимо подумать, какие еще материалы подойдут для данной технологии. Предлагаемый материал для поделки – только один из при-

меров использования данной технологии. Если у ребенка нет такого материала, можно найти ему замену. Но если даже этот материал есть, все равно нужно подыскать варианты использования иного материала. Тогда конкретная поделка превратится в объект поиска новых возможностей изученной технологии.

Поиск замены (иногда только теоретический) позволяет глубже разобраться в свойствах материалов. Ведь подбираемые материалы должны обладать аналогичными качествами. Они должны быть сравнимы с предлагаемым вариантом либо по физическим характеристикам, таким, например, как мягкость, прочность, гибкость, либо по форме, объему, фактуре. Кроме того, замена должна гармонично вписываться в создаваемый образ.

Регулярные тренировки в этом направлении развивают гибкость мышления и способность к продуцированию большого числа идей. Может быть, идеи, выдвинутые на этом этапе, так захватят ребенка, что он захочет выполнять работу по собственному варианту.

### **Возможность использования изучаемого приема для изготовления объектов разного уровня сложности.**

Один и тот же способ можно использовать на разных уровнях сложности. Можно просто повторить образец из книги. А можно с учетом изменений, предложенных под этим знаком, выполнить совершенно другой вариант поделки или иной способ ее изготовления.

Каждый ребенок имеет индивидуальные способности и различный темп работы. Поскольку целью урока является не выполнение точной копии поделки, хотя в ряде случаев такая работа проводится, а максимальное раскрытие творческого потенциала ребенка, то практически все задания подразумевают индивидуальный подход.

Значок «Возможны варианты в выполнении работы: ее можно упростить или усложнить» предполагает как бы вариации на заданную тему в рамках выполняемого задания. Ребенок может внести изменения в количество этапов работы, уменьшая или увеличивая число деталей, может выбрать различные по трудоемкости способы отделки поверхности или различную по сложности технику выполнения той или иной детали.

Однако при этом не должна нарушаться гармония создаваемого образа. И тогда даже более лаконично выполненная поделка будет выглядеть привлекательной и завершённой.

### **Самостоятельное творческое использование изученного приема.**

В учебном пособии под знаком «Творческое задание. Используй новые знания и навыки» представлено большое количество разнообразных заданий. Этот значок указывает на серию различных заданий, позволяющих развивать художественное видение, конструкторское мышление и творческие способности. Ребенку предлагается видоизменять предложенный объект, используя данные или добавляя новые детали. Необходимо подумать над практическим применением созданной поделки, предложить варианты ее использования.

Большинство предлагаемых приемов и заданий способствуют развитию дивергентного (т. е. альтернативного творческого мышления, которое заключается в поиске множества решений одной и той же проблемы) мышления, поскольку дивергентная задача предполагает, что на поставленный вопрос может быть несколько верных ответов.

В учебном пособии есть задания на активизацию приобретенных знаний и навыков. Ребенок самостоятельно находит пути и приемы взаимодействия различных известных ему технологий, например, пройденные приемы выступают в качестве вспомогательных в новой поделке. Сюда же относятся и задания на создание нового объекта по изученной технологии. Ряд вопросов направлен на обучение ребенка способам эмоционально-чувственного изображения предложенных объектов. В некоторых из них детям предоставляется возможность самостоятельного выбора объекта для использования заданной технологии. Иногда им предлагается применить полученные навыки в других условиях для самостоятельного изготовления совершенно конкретного образа.

Сюда же входят вопросы на поиск области применения нового приема, на расширение сферы его использования, а также ряд заданий на развитие воображения, фантазии, гибкости мышления и конструкторских способностей.

**Материал пособия содержит упражнения, направленные на развитие творческих способностей детей.**

Важнейшими компонентами творческих способностей являются восприятие и образное мышление. Для того чтобы ребенок смог выразить свои впечатления в поделках и изображениях, необходимо, чтобы его представления об окружающем мире были богатыми и разнообразными. Поэтому значительное внимание в методике уделено заданиям на развитие восприятия и формирование у детей различного сенсорного опыта. В пособии приведены примеры заданий на развитие различных органов чувств для осознания детьми многообразия проявлений окружающего мира.

Например:

- сравни на ощупь металлическую и деревянную поверхности;
- вспомни запах садовых и полевых цветов;
- потрогай перья птиц с закрытыми глазами и расскажи, какие образы при этом вспоминаются;
- найди различные оттенки на этом рисунке и др.

Накопление и обогащение сенсорного опыта способствует развитию воображения детей. Поскольку воображение в художественной деятельности имеет несколько уровней проявления, то и развивать творческое воображение можно на разных уровнях, подбирая различные типы заданий.

В основе некоторых заданий лежит прием агглютинации. Этот прием заключается в том, что крупные части разнородных объектов соединяются вместе для получения нового объекта с необычными свойствами (например, задание придумать фантастическое существо).

Ряд упражнений тренируют умение находить аналогии.

- *Что тебе напоминают эти фигуры?*

Ряд заданий направлен на развитие способности подмечать особо характерные черты и детали изображаемого объекта, гиперболизацию некоторых деталей для создания выразительного образа (поделка «Коровка»).

Некоторые задания развивают способность, считающуюся одной из главных в художественном творчестве, - умение создать типичный образ.

- *Что ты можешь сказать о характере, настроении, занятиях этих персонажей, составленных из простых геометрических фигур?*

Применение в работах разнообразных материалов помогает детям преодолеть стереотипы восприятия цвета и формы.

Задания из раздела «Моделирование и конструирование» развивают комбинаторные способности, пространственное и аналитическое мышление, умение воспринимать форму и объем. Поэтому они способны мобилизовать весь интеллектуальный и творческий потенциал ребенка.

Учителю следует помнить, что приведенные задания в учебном пособии являются примерами, на основе которых он может самостоятельно создавать свой методический арсенал для развития творческих способностей у учащихся на уроках технологии.

**Учебное пособие содержит вопросы и задания, обеспечивающие координацию воспитательных усилий школы и семьи, позволяющие включить родителей, старших членов семьи в учебно-воспитательный процесс.** В качестве примера можно привести следующие: «Какие вещи, предметы, украшенные аппликацией, есть у тебя дома, в твоей семье?»; «Обсуди со старшими, как можно получить цветы выпуклой и вогнутой формы»; «Приготовь вместе со взрослыми соленое тесто», «В твоей семье кто-то умеет лепить фигурки из соленого теста? Если да, попроси поделиться опытом»; «Для приготовления скорлупы попроси взрослых помочь»; «Вместе со взрослыми готовую поделку покрой лаком»; «Выполните в кругу семьи из деталей гофрированного конструктора любые поделки для украшения интерьера вашего дома»; «Узнай, есть ли у кого-то из старших членов твоей семьи веер. Из какого материала он сделан?»; «Подготовь инсценированный рассказ о своей поделке-гусенице и представь его на домашнем празднике»; «Готовую поделку прокрой лаком. При затруднении обратись за помощью к взрослым»; «Узнай у старших членов семьи, какие материалы, кроме веревки, можно использовать для выполнения изделий в технике макраме»; «Поделись своим опытом, что можно украсить такими игрушками»; «Есть ли у тебя дома старинные глиняные игрушки? Если есть, узнай у взрослых историю появления этих игрушек в вашем доме»; «Какие глиняные изделия есть у тебя дома? Чем хороша глиняная посуда? Узнай мнение старших»; «Сыграй в игру «Бал ска-

зочных героев» в кругу семьи»; «Рассмотри на рисунке современные виды иголок. Какие иголки есть у тебя дома? Узнай об этом у родителей»; «Как пришить пуговицу с тремя отверстиями? Обратись за помощью к взрослым».

Учебно-познавательная деятельность учащихся должна поддерживаться жизненным опытом обучающихся. Ряд вопросов как раз и направлен на это: «Какие живые цветы напоминают тебе цветы, выросшие на нашем чудо-дереве? Вспомни названия полевых и садовых цветов, их запах, цвет, форму»; «Поделитесь опытом, где еще могут найти применение ваши поделки»; «Догадайся, в каких представленных здесь работах использована фольга из конфетных оберток, в каких – упаковочная фольга или металлизированная бумага».

**Учебно-исследовательская деятельность** второклассников на уроках технологии всегда связана с решением учащимися исследовательских или проектных задач. На уроках важно создавать ситуации, позволяющие детям делать открытия, связанные с эмоциональным освоением мира. Материал пособия помогает учащимся включиться в творческую деятельность. На это в первую очередь направлен материал, позволяющий расширить информационное поле пособия, материал, способный увлечь ребенка поиском дополнительной информации, материал, стимулирующий школьника на проблемно-поисковую технологию. Решение таких задач предполагает наличие этапов, характерных для исследования материала, его анализа и обобщения. В пособии на это нацелены такие вопросы и задания, как «Найди интересные сведения, рассказывающие об искусстве силуэта и аппликации»; «Почему цветы называются анютины глазки? Найди легенду об этих цветах»; «Найди в Интернете дополнительную информацию о бабочках»; «Найди другие интересные сведения из истории оригами, о Японии и ее искусствах»; «Найди интересные сведения из истории узлов»; «Расскажи, что ты знаешь о пиктограммах. Из каких источников у тебя эта информация?»; «Узнай из различных источников, какие прически были в старину?» и др.

Главная задача учителя – создать условия для расширения познавательных интересов детей. Во главе угла долж-

на стоять задача сделать так, чтобы маленькие дети удивились и порадовались и в процессе решения учебно-исследовательских задач обучались с интересом и желанием. Для создания такой атмосферы учебная книга содержит материал, направленный на развитие мотивации к учению: «Перед тобой исследовательская задача: обдумай, можно ли предложенным способом выполнить гвоздику, хризантему, одуванчик?»; «Почему для этой работы использована салфетка? Чем ее можно заменить? Проведи эксперимент»; «Как гофрированная бумага реагирует на воду, на клей, как рвется, как режется? Проведи исследование. Сделай выводы»; «На сайте «Страна мастеров» в разделе «Техники» кликни «оригами». Какие увиденные поделки тебе захотелось сделать?» и др.

Когда мы говорим об исследовательской деятельности, мы подразумеваем проблемно-поисковую технологию, благодаря которой ученик в ходе обучения совершает определенные для себя открытия. И главное – рассказывает об этих открытиях, находит им выход, применение, к примеру, в форме сообщения, презентации. Примером может служить задание «Найди с помощью взрослых в Интернете фотографии, репродукции мозаичных картин. Подготовь сообщение или презентацию об искусстве мозаики».

Детям нравится работать над творческими, учебно-исследовательскими задачами. Но самое яркое для них впечатление: защищать, отдавать на суд зрителя собственный продукт.

Необходимо разбудить в детях умение видеть и желание созидать. Если дать им возможность почувствовать радость открытия, демонстрируя при этом искреннее уважение к их идеям и интересам, тогда процесс творчества станет потребностью. Простейшие предметы, знакомые вещи превратятся в художественные образы, технические модели и послужат дополнительным инструментом для выражения собственной индивидуальности. А способность понимать и чувствовать красоту и гармонию окружающего мира приведет к потребности создавать красоту вокруг себя.

*Подробнее об этом читайте в разделе данного пособия «Организация учебно-исследовательской и проектной деятельности».*

Материал учебного пособия может помочь в формировании у детей толерантного отношения к миру, к представителям различных религиозных, этнических и культурных групп, учит межнациональному и межконфессиональному диалогу, проявлению терпимости к чужой вере, обычаям, образу мысли. Подробно на эту тему мы говорили в методических рекомендациях к учебному пособию 1 класса. Здесь же остановимся на некоторых темах, которые получают развитие во 2 классе.

В учебном пособии «Технология» для 2 класса затрагиваются вопросы, раскрывающие особенности быта и культуры различных народов мира. Благодаря этому у школьников формируется представление о том, что каждая культура внесла свой вклад в развитие цивилизации и в каждой культуре были и есть достижения, значимые для всего человечества. Например, на страницах пособия школьники узнают об истории японского искусства оригами, о мозаике в Древнем Риме и Византии.

Кроме того, учащиеся сами находят сведения об особенностях быта, природы, культуры других стран – об искусстве аппликации, оригами, индейцах – коренных жителей Северной Америки – и их жизни.

Созидание, самостоятельный поиск информации способствуют лучшему закреплению знаний, более глубокому пониманию важности культурного наследия разных стран и народов для мировой цивилизации.

Включение в обучающий процесс пословиц, поговорок, сказок и мифологии различных стран способствует не только расширению кругозора учащихся, но и их вовлечению в мировое культурное пространство. Учащиеся обнаруживают параллели в фольклоре и учатся осознавать единство разных культур. Например вспоминают сказки, которые могли бы проиллюстрировать их поделки, сказки, где главными героями являются собаки и др.

Другим важным направлением в развитии толерантности по-прежнему является формирование у второклассников умения работать в коллективе. Именно здесь закладывается желание относиться к Другому как к себе. Групповые



задания позволяют формировать умения взаимодействовать с одноклассниками, идти на компромисс и договариваться.

В качестве примера можно привести выполнение аппликации «Цветы в вазе», создание на листе ватмана отары овец, организацию выставки филинов.

В начальной школе очень важно заложить основы понимания того, что различия между мальчиками и девочками не являются препятствием для успешной совместной работы. В то же время ребята учатся осознавать гендерные и социальные роли мужчин и женщин. В процессе обучения школьники готовят подарки мамам и бабушкам на 8 марта и папам и дедушкам на 23 февраля, получают сведения о Дне девочек и Дне мальчиков в Японии.

Кроме того, во 2 классе появляются задания, задачей которых становится укрепление связей между поколениями, формирование интереса и уважения к мнению взрослых. Например, задание поинтересоваться мнением старших о плетеной мебели и др.

## **Электронная форма учебного пособия**

В УМК «Технология», 2 класс, наряду с печатным учебным пособием входит электронная форма пособия (ЭФУ). Ее структура, содержание, иллюстрации полностью соответствуют печатному изданию. Вместе с тем образовательные возможности традиционного учебного пособия расширяются за счет активного использования материалов, *разработанных специально* к ЭФУ (в частности, комментарии и дополнительные вопросы к тексту, галереи изображений, плитки, тестовые задания, интерактивные объекты, изображения с возможностью увеличения и т. д.).

Учебный процесс, основанный на использовании ЭФУ, позволяет:

- усилить мотивацию обучающихся, повысив их интерес к образовательному процессу и расширив их познавательные потребности;

- обеспечить индивидуализацию обучения, предоставив дополнительные возможности для построения индивидуальной образовательной траектории ученика;

- включить в работу педагога арсенал новых современных методов, основанных на использовании средств ИКТ;

- сделать наглядной методику изготовления некоторых изделий через просмотр обучающего видео;

- создать возможности для более полного использования дополнительных источников учебной информации, в том числе электронных энциклопедий и ресурсов Интернета, расширить познавательные потребности учеников путем показа связи изучаемых техник и объектов с живой природой, историческим материалом, современным дизайном;

- повысить интерактивность обучения и тем самым мотивацию учеников, т.к. общение с компьютером для второклассников в большинстве случаев привычно;

- расширить с помощью мультимедийных средств потенциал учебного задания;

- развивать у обучающихся навык адекватной оценки результатов своей деятельности путем анализа различных детских поделок;

- повысить оперативность и индивидуализацию контроля результатов обучения, эффективнее использовать самоконтроль.

ЭФУ содержит материал, который можно использовать для организации разных форм работы: фронтальной работы (вывод заданий, презентаций на интерактивную доску, экраны компьютеров при возможности), индивидуальной и групповой работы. Практика показывает, что, используя различные мультимедийные объекты и ссылки на электронные ресурсы, педагог получает возможность провести урок с применением интерактивной доски и других инструментов автоматизированного рабочего места учителя, органично соединяя лучшие традиционные методы обучения с современными технологиями. Важно и то, что ЭФУ позволяет повысить индивидуализацию обучения, дает дополнительные возможности для использования разноуровневых по сложности заданий с учетом степени подготовленности и интересов ребенка, выбора для каждого собственного темпа работы.

Электронные ресурсы могут быть предложены учащимся для освоения как на уроке, так и во внеурочной деятельности, а теперь, на втором году обучения, - и в качестве домашних заданий.

## **Рабочая тетрадь «Волшебные секреты»**

Эта рабочая тетрадь по технологии для второго класса (автор *Т.Н. Проснякова*) продолжает основные идеи предыдущей рабочей тетради для первого класса «Школа волшебников».

Ее особенности заключаются в следующем.

1. Задания в тетради помогают освоить основные технологические операции работы с бумагой. Тетрадь по сути является «прописями по курсу технологии». Те приемы, которые дети должны освоить во втором классе (обрывание, скручивание, скатывание в комок, гофрирование, плетение, складывание и другие) предлагаются в виде увлекательных заданий. Чтобы выполнить задание, прием нужно повторить многократно. Делается это дома. Подготовка заготовок к будущей работе происходит дома во время самостоятельных занятий. В классе из готовых деталей составляется композиция. Таким образом, несмотря на сокращение учебных часов по курсу технологии, мы сможем сформировать необходимый уровень умений и навыков.

2. Задания в тетради позволяют индивидуализировать творческий процесс. Каждый может выбрать свой путь решения поставленной задачи: путь эксперимента, работу с инструкциями, работу по готовым выкройкам.

3. В тетради (раздел «Приложения») дается готовый комплект цветной бумаги с выкройками. Это не обычная бумага. В ней используются тональные переходы, орнаменты, фактуры. Работы детей из такой бумаги получаются интереснее и выразительнее.

4. В тетради (как и в предыдущем классе) используется система самооценки своих достижений. Применяется не единая оценка по разным показателям, а оцениваются разные параметры деятельности: аккуратность, сложность, количество деталей (или работ), количество творческих идей, чувства, которые вызывает работа, композиция. Разные виды оценки помогут каждому ребенку осознать свои сильные и слабые стороны, максимально раскрыть творческий потенциал. После каждой темы дети заполняют небольшие таблички «Мои достижения». Они оценивают свою работу по семи показателям, но за один раз - не больше четырех.

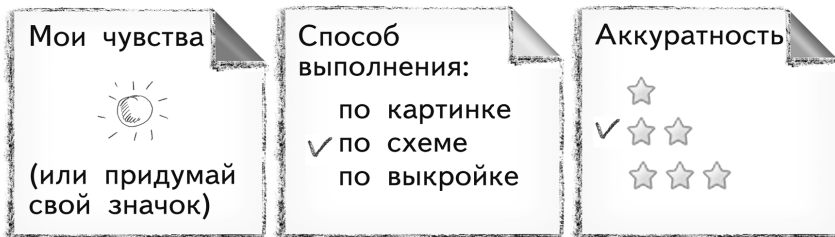

Например, учащийся отмечает способ выполнения поделки:

- по картинке - рассматривая картинку, самостоятельно определяет порядок действий и выполняет поделку;
- по схеме - по схемам и рисункам, которые отражают этапы работы;
- по выкройкам - работа по выкройкам.

■ Оценивая аккуратность выполнения своей работы, ребенок отмечает необходимое количество звездочек. Например, одна звездочка - я старался, но не все получилось, две звездочки - получилось хорошо, три звездочки - замечательно.

■ Ребенку также предлагается оценить свою работу по сложности: простая, средней трудности, работа сложная. Здесь опять возможно использование звездочек. Одна звездочка - работа простая, две звездочки - работа средней трудности, три звездочки - работа сложная.

■ Сколько изготовлено основных элементов, сколько сделано работ? Эти вопросы оценивают продуктивность работы. Зная его, учитель может направлять работу ребенка на улучшение этого показателя, используя и результаты домашней работы. Количество работ или выполненных деталей учащийся записывает цифрами.

■ Возможен и подсчет идей. Это позволит активизировать ребенка на самоанализ своей работы. Предложите ребенку записать количество вариантов, которые придуманы им самостоятельно. По возможности, придуманные идеи лучше зарисовать. В тетради приводятся различные приемы генерации творческих идей. Они-то и называются «волшебными секретами». На каждом занятии дети должны самостоятельно разгадать новый секрет, проанализировав предложенные поделки и задания.



■ Как и в первом классе, учащимся предлагается оценить свое отношение к выполненной работе. Изображается любым значком, символом или рисунком, который придумает сам ученик.

■ Когда ребенку предлагается оценить, насколько хорошо расположены детали на основе, то тем самым его подводят к анализу композиции работы. Вид записи любой, который выберет сам ребенок.

Таким образом, исследуя различные критерии оценки процесса и результата, каждый ребенок имеет возможность найти свои сильные стороны, почувствовать собственную уникальность.

В первой части тетради дети знакомятся с этими секретами, а во второй - учатся их применять на примере различных технологических приемов. Тетрадь можно также использовать для внешкольной и внеурочной деятельности, для проведения контрольных и проверочных работ.

## Тетрадь для практических работ «Бумажный калейдоскоп»

Эта тетрадь, как и тетрадь для практических работ «Бумажные фантазии» (к учебному пособию «Технология», 1 класс, авторы Н.А. Цирулик, С.И. Хлебникова, Г.Э. Цирулик), является приложением к учебному пособию «Технология», 2 класс. В ней содержатся вспомогательные материалы для выполнения заданий в следующих техниках:

*Обрывная аппликация* (обрывание бумаги по спирали, вырезание по спирали).

*Объемная аппликация* (аппликация из скрученных бумажных жгутиков; аппликация с использованием бумажных полос, концы которых закручены в разные стороны; аппликация из птичьих перьев).

*Мозаика* (мозаика из обрывных кусочков; мозаика из газетных комочков; живописная мозаика из обрывных кусочков бумаги).

*Художественное складывание* (складывание «гармошкой» из геометрических фигур).

*Оригами* (складывание из квадрата).

*Аппликация из разных материалов* (аппликация из ткани, приклеенной на бумагу, на картонной основе», аппликация из разных геометрических фигур).

*Плетение* (прямое плетение из полосок бумаги).

В тетради даны страницы с деталями для вырезания, а также красочные основы, на которые дети могут приклеить свои работы. Ученики имеют возможность выбора, на какую картинку наклеить свою работу, какую взять за основу, какого цвета бумагу использовать. Подход к выполнению работ у детей не должен вызвать затруднения, так как он повторяется из подобной тетради для первого класса. Сначала нужно рассмотреть соответствующую страницу учебного пособия (на номер страницы указывает значок ) , определить, что на них предлагается делать, какую технику использовать. А затем выполнять работу, предложенную в тетради.

В конце тетради дан раздел «Проверь себя», в котором даны проверочные задания, где детям предлагается самостоятельно оценить свою работу. Также в конце тетради даны выкройки и детали к поделкам учебного пособия.

## Оцени свою работу

Другие дети выполнили работу так.

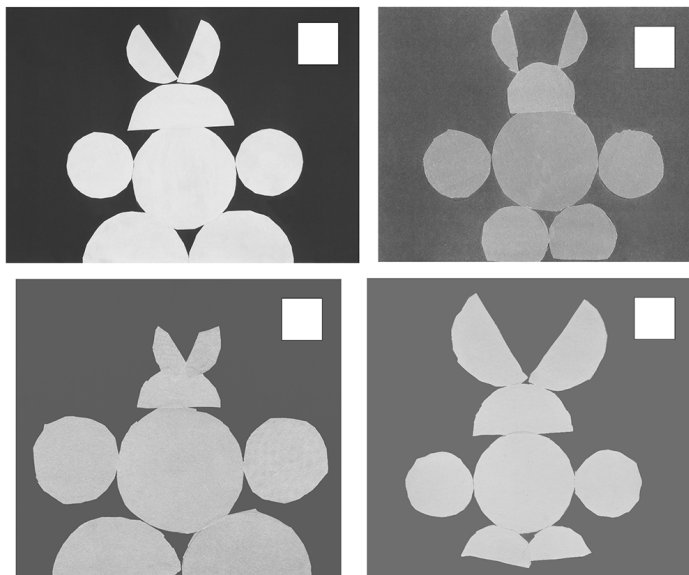

Кто из детей склеил точно такую фигурку, как на странице 60? Отметь её \*. Чья работа такая же, как твоя? Отметь её ✓.

## Как ты умеешь вырезать круги?

Кто из детей научился вырезать круги точно по линии контура?

А ты вырезаешь, как \_\_\_\_\_.



Подробнее о работе по тетради «Волшебные секреты» и по тетради для практических работ «Бумажный калейдоскоп» рассказано в разделе «Методический комментарий к разделам и темам учебного пособия».

## **ОРГАНИЗАЦИЯ УЧЕБНО-ИССЛЕДОВАТЕЛЬСКОЙ И ПРОЕКТНОЙ ДЕЯТЕЛЬНОСТИ УЧАЩИХСЯ**

Программой курса технологии в качестве необходимых форм работы предусматриваются учебно-исследовательская и проектная деятельность младших школьников. Грамотная организации такой деятельности помогает сформировать учебную деятельность с учетом возрастных особенностей детей. В процессе работы над заданиями учебно-исследовательского характера, проектными задачами (мини-проектами) ученики выходят за рамки предметного школьного содержания. Первоначальное вовлечение детей в учебно-исследовательскую деятельность происходит в процессе постановки и непосредственного решения конкретных творческих задач и чаще всего тут не возникает трудностей в понимании их значимости. Такие задачи решаются пусть не всегда сразу и легко, но в увлеченном поиске.

В соответствии с требованиями стандартов второго поколения для повышения качества знаний учащихся, развития их познавательных и творческих способностей необходимо направлять деятельность учителя на формирование положительной мотивации учащихся, самостоятельное овладение знаниями, творческий подход в обучении.

Ведущее место в обучении занимают такие формы самостоятельной работы учащихся, которые основаны не только на применении полученных знаний и умений, но и на получении на их основе новых. Во втором классе продолжается работа над проектно-исследовательской деятельностью учащихся. При этом под проектом понимается обоснованная, спланированная и осознанная деятельность, направленная на формирование у младших школьников определенной системы интеллектуальных и практических умений. Проектно-исследовательская деятельность – это совместная учебно-познавательная, творческая или игровая деятельность, имеющая общую цель, согласованные методы, способы деятельности, направленная на достижение общего результата, которая способствует развитию самостоятельности, целеустремленности, ответственности, настойчивости, толерантности, инициативности, в процессе работы над проектом дети при-



обредают социальную практику за пределами школы, адаптируются к современным условиям жизни.

На втором году обучения у детей лучше развиты коммуникативные умения, лежащие в основе эффективных социально-интеллектуальных взаимодействий в процессе обучения. Важным показателем готовности младших школьников к проектной деятельности выступает развитие мышления учащихся, определенная «интеллектуальная зрелость». Прежде всего имеется в виду формирование определенных универсальных учебных действий.

В качестве еще одного показателя готовности младших школьников к эффективной проектной деятельности рассмотрим опыт развернутой, содержательной, дифференцированной самооценочной и оценочной деятельности, которая способствует формированию у детей следующих необходимых умений:

- адекватно оценивать свою работу и работу одноклассников;
- обоснованно и доброжелательно оценивать как результат, так и процесс решения учебной задачи с акцентом на положительное;
- выделяя недостатки, делать конструктивные пожелания, замечания.

Во втором классе работа над заданиями проектного характера выходит на следующий более высокий уровень. В пособии предлагаются следующие задания, которые могут вырастать в мини-проекты: с. 32 «Разделитесь на группы. Поделки из этого раздела объедините по отличительным признакам и устройте выставки: «На суше», «В воздухе», «В воде». Каждая группа готовит презентацию своей выставки. Найдите стихи, загадки, которые помогут раскрыть содержание ваших выставок. Можно приготовить рассказ или сочинить сказку о героях выставки. Подберите музыкальные произведения для сопровождения выступления вашей группы... У вас получится замечательный урок-фантазия!»; с. 63 «Откройте Дом моделей и придумайте новые наряды для принцессы. А может быть, у нее появятся дом, карета, красивые вещи? Можно начинать увлекательную игру!»; с. 65 «Выполните композицию «Древний мир». Распределите работу по группам»; с. 72 «Выполните композицию с персона-

жами, изображенными на рисунке. Иллюстрацией к какой сказке она может стать?»; с. 73 «Наше путешествие со сказочными героями завершается. Скоро бал сказочных героев – вы представите на него свои поделки. Но чтобы попасть на бал, вы должны на игровом поле, данном на следующей странице, пройти через шесть этапов-испытаний, ответив на непростые вопросы. Правила прохождения этапов составьте сами. Главное условие – каждый участник игры должен пройти со своим героем все шесть этапов»; с. 85 «Разбейтесь на группы. Каждая группа – это салон-парикмахерская со своим направлением работы. Что ты знаешь о профессии парикмахера? Придумайте и выполните одну или несколько причесок по направлению работы салона, используя как можно больше способов преобразования бумажных полос»; с. 87 «Постройте игрушечный городок с различными зданиями. Какой формы и размера коробки понадобятся вам? Подсказка: для одноэтажных зданий коробку можно расположить горизонтально. А как получить двухэтажные дома?».

Рассмотрим подробнее несколько мини-проектов, работа над которыми возможна во втором классе на уроках технологии.

### **Тема «Аппликация из геометрических фигур»**

**Цель работы:** познакомить учащихся с конструированием объектов из геометрических фигур на плоскости. Расширить знания о клеевом соединении деталей аппликации.

**Ожидаемый учебный результат:**

- приобретение нового опыта конструирования;
- расширение знаний учащихся о геометрических фигурах;
- развитие воображения, мышления, конструкторских способностей;
- развитие и совершенствование ручной умелости через развитие мелкой моторики рук, расширение сенсорного опыта;
- формирование уважительного отношения к другому человеку, его мнению; готовность и способность вести диалог;
- первоначальное развитие умений в области использования информационно-коммуникационных технологий.

## **Этапы работы.**

*1. Проблематизация.* Просмотр видеосюжета/презентации, содержащий изображения мозаичных произведений искусства. Презентация может быть подготовлена учителем или учащимися старших классов и содержать изображения мировых шедевров искусства мозаики. Обсуждение видеосюжета и формулировка темы занятия. Игровой элемент. Командные соревнования по классификации геометрических фигур. Геометрические фигуры выдаются каждой группе учащихся (не более 4 человек в команде). Побеждает та команда, которая быстрее всех произвела классификацию. Можно проводить соревнования между парами участников. В качестве материала для классификации можно взять круги, квадраты, треугольники и прямоугольники. Если использовать фигуры разного цвета и размера, то задание усложняется постановкой проблемы.

*2. Прояснение и осознание* детьми в ходе коллективного поиска оснований для классификации предложенного материала (различные геометрические фигуры).

*3. Первичное закрепление знаний:* выполняются схематичные эскизы поделки. Посмотрите на иллюстрацию. Какие геометрические фигуры и их части использованы в работе? Сколько фигур потребуется для ее выполнения? Как получить полукруги? Какова последовательность действий при выполнении аппликации? Какие детали будете наклеивать первыми?

*4. Отработка навыков.* Дети самостоятельно конструируют поделки с использованием деталей в виде геометрических фигур.

- Выбери фигурку.
- Рассчитай количество деталей.
- Выложи фигурку на листе картона, но не приклеивай.
- Разбери мозаику и сложи ее по памяти еще раз.
- Приклей детали.

*5. Обратная связь и рефлексия.* Учитель проводит взаимопроверку в парах с обсуждением ее результатов. Учащиеся продолжают фразу учителя:

*Я уже умею...*

*У меня на уроке лучше всего получилось....*

*В группе было интересно...*

6. *Применение изученного.* Детям предлагается преобразовать сделанные работы. Какие фигурки можно повернуть в другую сторону переносом двух или трех деталей?

7. *Итоговое задание.* Подготовка коллективной презентации «Рисуем геометрическими фигурами» Задание выполняется в группах при ведущей роли учителя. Задача каждой группы – подготовить одну страницу презентации, посвященную аппликации из фигур одной из геометрических форм.

На странице должны быть следующие элементы: название геометрической фигуры, которое записывает учитель со слов детей, отсканированные аппликации (сканирование выполняет учитель), названия поделок.

Подготовленные страницы учитель сводит в единую презентацию, пока дети устраивают выставку своих работ на классном стенде.

## **Тема «Древний мир»**

**Цель работы:** освоить новый способ лепки – пластический.

**Ожидаемый учебный результат:**

- освоение нового способа лепки;
- знакомство с историей;
- расширение знаний о свойствах пластилина;
- развитие воображения, мышления, конструкторских способностей, формирование познавательных интересов;
- развитие и совершенствование ручной умелости, мелкой моторики рук, расширение сенсорного опыта;
- формирование коммуникативной компетентности в общении и сотрудничестве со сверстниками в процессе образовательной деятельности;
- формирование навыка планирования и регуляции своей деятельности;
- развитие умений в области использования ИКТ.

**Этапы работы.**

1. *Проблематизация.* Просмотр звукового видеосюжета/презентации, содержащий изображения образцов народной

глиняной игрушки, выполненной пластическим способом лепки. Обсуждение видеосюжета и формулировка темы занятия. Постановка проблемы.

2. *Прояснение и осознание* детьми в ходе коллективного поиска выполнения пластического способа лепки.

3. *Первичное закрепление знаний*: выполняется лепка вытягиванием из цельного куска пластилина.

4. *Отработка навыков*. Самостоятельная лепка одного из животных по выбору.

5. *Применение изученного*. Детям предлагается вылепить древних животных.

6. *Итоговое задание*. Подготовка коллективной презентации «Древний мир». Задание выполняется в группах из 4 чел. Задача каждой группы – создать свою композицию и сфотографировать ее. Учащиеся лепят животных по своему выбору пластическим способом. При оценивании выполнения работ учитывается аккуратность выполнения, креативность и способ лепки.

Полученные фотографии (по одной от каждой группы) учитель сводит в единую презентацию, пока дети придумывают название к своим композициям.

7. *Обратная связь и рефлексия*. Учитель проводит взаимопроверку в группах с обсуждением ее результатов. Откройте папку на рабочем столе компьютера. Посмотрите и оцените работы каждой группы, заполняя табличку:

Заполнил(а) таблицу		
№ задания	Применялась ли новая технология? (да/нет)	Из скольких работ состоит композиция (цифра)
1		
2		
3		
4		

## **Тема «Модели из готовых форм»**

**Цель работы.** Учить моделировать и конструировать из готовых геометрических форм.

### **Ожидаемый учебный результат:**

– приучение к анализу изображения, вторичному использованию бросовых материалов, бережному отношению к природе;

– развитие воображения, мышления, конструкторских способностей, формирование познавательных интересов;

– развитие и совершенствование ручной умелости, мелкой моторики рук, расширение сенсорного опыта;

– формирование коммуникативной компетентности в общении и сотрудничестве со сверстниками в процессе образовательной деятельности;

– формирование навыка планирования и регуляции своей деятельности;

– развитие умений в области использования ИКТ.

### **Этапы работы.**

*1. Проблематизация.* Просмотр презентации моделей из готовых геометрических форм. Презентацию может подготовить учитель или воспользоваться презентацией, созданной учащимися параллельного класса. Обсуждение презентации и формулировка темы занятия. Постановка проблемы. Советуем использовать ЭФУ, видеоролики «Художественные образы из готовых форм», «Необычные поделки», и материал практического задания «Строим город».

*2. Прояснение и осознание* детьми в ходе группового обсуждения способа моделирования и конструирования. Рассмотрите модели. Из каких готовых форм они сделаны? Каким образом сделаны ворота в гараже? Из чего сделаны съезды со второго этажа гаража? Как они прикреплены? Назовите последовательность выполнения работы.

Аналогично проводится обсуждение следующей работы (дома). Учащиеся делают стоянку или дом по собственному выбору, внося изменения по собственному замыслу.

*3. Первичное закрепление знаний:* выполнение эскиза поделки.

### *4. Отработка навыков.*

Самостоятельное выполнение поделки.

5. *Итоговое задание.* Подготовка презентации «Игрушечный городок».

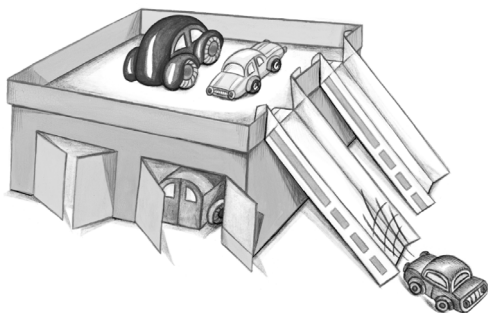

Задание выполняется в группах из 4 человек. Задача каждой группы - подготовить фотографии своих игрушечных городков и дать им названия. Какие еще модели можно сделать из этих же готовых форм? Какие другие готовые формы можно использовать для изготовления этих моделей?

Фотоаппарат для каждой группы выдается учителем. Каждая группа создает свою папку с презентацией, указывает дату создания и авторов работ. Количество слайдов соответствует количеству работ, выполненных группой. Учитель сводит полученные фотографии в единую презентацию, пока учащиеся придумывают названия своим работам. Если имеется в наличии мобильный класс, то задание может быть начато на уроке под контролем учителя. Если же компьютеризированные рабочие места в школе или дома, то задание по подготовке презентации выполняется во внеурочное время.

6. *Учитель проводит* взаимопроверку в группах с обсуждением ее результатов. В конце урока дети устно «заполняют» лист самооценки:

1) Сегодня на уроке я узнал(а)

---

---

2) Сегодня на уроке я научился(лась)

---

---

### 3) Самым трудным для меня было задание

---

В заключение хотелось бы отметить, что такая продуманная грамотная работа по организации учебно-исследовательской и проектной деятельности второклассников на уроках технологии во многом зависит от педагога, его увлеченности, педагогической грамотности. От его умения поставить творческую задачу, руководить, направлять в нужное русло работу детей. От корректного, тактичного умения поддерживать самостоятельность учеников, принимать их инициативу, вовремя подмечать и оценивать их достижения. Благодаря такой поддержке дети получают первоначальные навыки работы по заданиям проектного характера, у них будут сформированы определенные универсальные учебные действия, что в дальнейшем послужит хорошей базой для проведения полноценных, более масштабных и объемных проектных работ.

#### **Коллективный мини-проект «Парикмахерская»**

Этот творческий проект является логическим продолжением моделирования из бумажных полос, которое служит для создания образов. Для выполнения задания, данного в **Рабочей тетради по технологии для 2 класса «Волшебные секреты»** (автор Т.Н. Проснякова), желательно разделить на небольшие группы для реализации проекта. Перед началом работы над проектом желательно провести фронтальную беседу, выяснить, какие прически детям знакомы, знают ли они различие между повседневными и праздничными (театральными) прическами, знакомы ли они с названиями цветов волос.

Каждая группа придумывает свое название салона красоты и причесок. Желательно продумать рекламу своего салона, рассказать о предоставляемых в нем услугах, о том, кому подойдет придуманная прическа, повседневная она или праздничная. Дети работают в группах, но при этом необхо-



димы контроль и помощь учителя в случае необходимости. Возможно использование заготовок, которые были сделаны на предыдущем уроке.

В процессе работы над проектом можно провести конкурс модельеров, во время которого представители каждой группы рассказывают о своем салоне и демонстрируют прически. Жюри оценивает их по 10-балльной шкале, а в конце следует награждение победителей.

#### *Назначение.*

Творческое исследование темы «Моделирование из бумажных полос». Время – 1–2 урока.

1. Подготовка: коллективное изучение способов видоизменения бумажных полос.

2. Проведение: класс разбивается на группы-салоны. Салоны-парикмахерские по 3–6 человек.

Салон должен иметь:

- Название.
- Направление работы (свадебные прически, школьные, для сказочных героев, для дискотек и пр., прически для животных).
- Распределение специалистов (директора, парикмахера-стилиста, менеджера по рекламе и пр.).

#### *Задание.*

Придумать и выполнить одну или несколько причесок по направлению работы салона, используя как можно больше способов преобразования бумажных полос. Представить свою работу зрителям, выбрав одну из форм презентации.

В ходе работы по проекту можно также воспользоваться материалом **Тетради для практических работ «Бумажный калейдоскоп»** и выполнить портрет мужчины, используя изученную технику закручивания бумажных полос. Портрет и детали (борода и усы) нужно вырезать. Бороду, усы приклеить и закрутить.

## ОЦЕНКА ДОСТИЖЕНИЯ УЧАЩИМИСЯ ПЛАНИРУЕМЫХ РЕЗУЛЬТАТОВ

Мы уже достаточно подробно говорили в своих методических рекомендациях для 1 класса о системе оценки достижения учащимися личностных, метапредметных и предметных результатов обучения. Все эти общие положения полностью относятся и к практике деятельности педагога во 2 классе. Со стороны учителя необходим комплексный подход к оценке результатов освоения основной программы курса технологии во 2 классе, позволяющий вести оценку результатов обучения.

Напомним, что личностные результаты обеспечиваются в ходе реализации всех компонентов образовательного процесса, включая внеурочную деятельность, и не подлежат итоговой оценке. При оценке метапредметных и предметных результатов деятельность учителя в системе Л.В. Занкова строится на нескольких общепринятых принципах.

1. Оценивание является постоянным процессом. В зависимости от этапа обучения используется диагностическое (стартовое, текущее) и срезовое (тематическое, промежуточное, рубежное, итоговое) оценивание.

2. Оценивание может быть только критериальным. Основными критериями оценивания выступают планируемые результаты. При этом нормы и критерии оценивания, алгоритм выставления отметки известны заранее и педагогам, и учащимся. Они могут вырабатываться ими совместно.

3. Оцениваться с помощью отметки могут только результаты деятельности ученика и процесс их формирования, но не личные качества ребенка.

4. Система оценивания выстраивается таким образом, чтобы учащиеся включались в контрольно-оценочную деятельность, приобретая навыки и привычку к самооценке.

5. В оценочной деятельности реализуется принцип распределения ответственности между различными участниками образовательного процесса.

Предмет «Технология» нацелен на формирование образного мышления и творческого потенциала детей. В соответ-

ствии с задачами курса необходимо изучить успешность обучения по трем линиям:

- Развитие ручной умелости.
- Развитие умения ориентироваться в задании и контролировать свою работу.
- Развитие умения планировать.

Для оценки достижения планируемых предметных результатов используются задания базового и повышенного уровней сложности. Способность успешно справляться с предложенными заданиями формируется и отрабатывается в ходе учебного процесса со всеми учащимися. Успешность выполнения заданий повышенного уровня во многом опирается не только на формируемые на уроках умения, но и на имеющийся у ребенка творческий жизненный опыт, природные способности и интерес к технике, включая знания из других предметов. Как правило, задания базового уровня направлены на точное повторение образца, задания повышенного уровня направлены на создание собственного образца по данным условиям. При выполнении проверочных тематических работ должен соблюдаться принцип добровольности выполнения задания повышенной сложности.

Задания и вопросы для итогового контроля по технологии учитель может составить самостоятельно или подобрать, опираясь на примеры заданий, предлагаемые образовательным стандартом. Там же есть комментарий, раскрывающий, на какие результаты работает то или иное задание.

Оценка результатов технологической деятельности каждого ученика осуществляется в ходе текущих и тематических проверок: на уроках, в сфере внеклассной работы при выполнении самостоятельной практико-ориентированной и художественно-творческой деятельности. Участие обучающегося в различных формах проектной и культурно-досуговой деятельности (выставки работ, художественные конкурсы и т.п.) является не только важнейшим условием становления трудовой культуры, но и одним из главных показателей успешности достижения планируемых результатов.

Интересная форма итоговой работы - в виде отчетной выставки работ учащихся. Предпочтительность такой фор-

мы обусловлена как спецификой учебного предмета «Технология», так и возможностью наиболее полно отразить существо требований образовательного стандарта, в основе которых лежит реализация деятельностного подхода. Отчетная выставка работ отражает не только результат коллективной и индивидуальной созидательной предметно-преобразующей деятельности всех учеников класса; это не только хорошо продуманная совместно с учителем демонстрация своих знаний и умений в сфере создания предметной и информационной среды. Это в первую очередь предоставляемая ребенку возможность ощутить себя мастером, творцом, показав себя именно в этом качестве. Отчетная выставка работ – это создание особой, эмоционально насыщенной, праздничной атмосферы созидательного труда. Такая итоговая работа в полной мере отражает достижения учащихся в формировании основ их технологической культуры, в развитии конструкторско-технологических способностей, в воспитании уважения к труду.

Цель итоговой контрольной работы состоит в оценке уровня достижения второклассниками планируемых результатов по технологии, направленных на:

- развитие конструкторско-технологических способностей младшего школьника (умения подобрать в соответствии с решаемой задачей нужные материалы и способы их преобразования);
- освоение элементарных технологических знаний и умений ручной обработки доступных материалов;
- формирование основ технологической культуры (самообслуживания, сотрудничества, взаимопомощи, планирования и организации собственной деятельности);
- развитие личностных качеств (потребности в труде, познавательной мотивации, активности, инициативности, самооценки, умения работать в малых группах, эстетических чувств и т.п.), интеллекта и творческих способностей.

Инструментарием для итогового контроля могут быть тестовые задания, иллюстрирующие особенности оценки достижения планируемых результатов на базовом и повышенном уровне, или контрольная работа. Предлагаем подробно рассмотреть один из ее вариантов.

## Тема «Рыбка в аквариуме»

Технология: аппликация из бумаги, детали которой заходят друг за друга. Выпуклая мозаика.

Задание. Дети получают лист с заданием (рис. 1).



Рис. 1

### Материалы

Цветная бумага, цветной картон, ножницы, клей, карандаш, линейка, циркуль.

### Ход работы

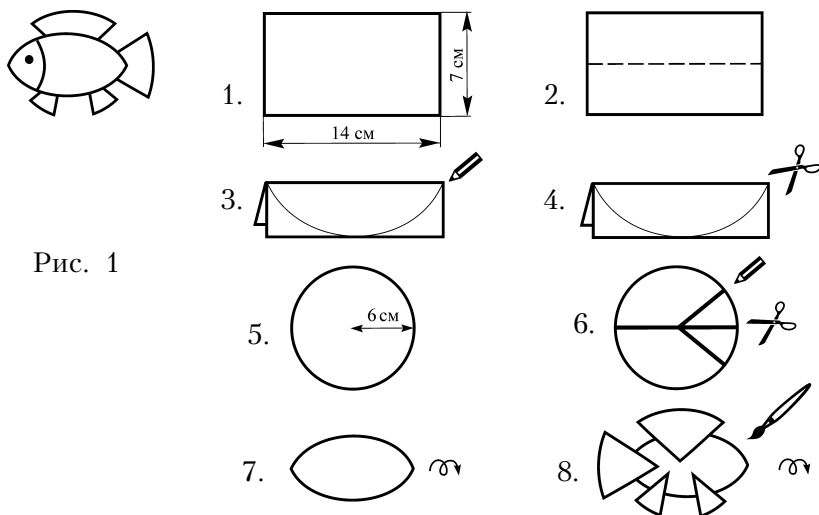
1. Сделай выкройку по пп. 1-8 (рис. 1).
2. Выполни аппликацию по схеме.
3. Укрась свою композицию, используя любые известные тебе техники выпуклой аппликации и мозаики из бумаги.

### Уровни выполнения работы

*1-й уровень.* Ребенок выполняет пп. 1-8 и склеивает работу, повторяя образец (рис. 1). При этом показывает умения:

- самостоятельно понимать задание;
- читать схему, инструкционную карту;
- понимать условные обозначения;
- производить разметку по линейке и с помощью циркуля;
- производить разметку от руки;
- наклеивать детали, заходящие друг за друга.

*2-й уровень.* Ребенок выполняет схему и украшает рыбку деталями (чешуйки на теле, хвосте и плавниках), демонстрирует при этом владение техниками выпуклой аппликации, мозаики, умение подбирать самостоятельно приемы для оформления поверхности (рис. 2).

Рис. 2

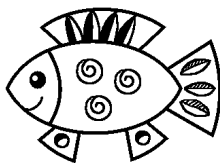

*3-й уровень.* Ребенок, выполнив схему, домысливает всю композицию в целом. Добавляет водоросли, камни и др. (рис. 3). Показывает владение различными техниками и приемами.

Рис. 3

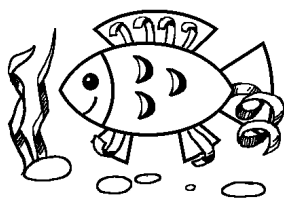

## **РЕКОМЕНДАЦИИ ПО МАТЕРИАЛЬНО-ТЕХНИЧЕСКОМУ ОБЕСПЕЧЕНИЮ УЧЕБНОГО ПРЕДМЕТА**

### **Учебно-методический комплект, дополнительная литература**

- Учебное пособие «Технология. 2 класс» (печатная и электронная формы), авторы *Н.А. Цирулик, Т.Н. Проснякова.*
- Рабочая тетрадь по технологии для 2 класса «Волшебные секреты», автор *Т.Н. Проснякова.*
- Тетрадь для практических работ «Бумажный калейдоскоп», авторы *Н.А. Цирулик, С.И. Хлебникова, Г.Э. Цирулик.*
- Технология. 2 класс : методическое пособие для учителя, авторы *Т.Н. Проснякова, Е.А. Мухина.*
- Энциклопедия технологий прикладного творчества, серия книг «Любимый образ»: «Бабочки», «Собачки», «Кошки», «Цветы», «Деревья», автор *Т.Н. Проснякова.*

### **Специфическое сопровождение (оборудование)**

- Экранно-звуковые пособия
- Тематические таблицы
- Интерактивная доска (по возможности)
- Доступ к Интернету, мультимедийным ресурсам, компьютерный класс (по возможности)

### **Учебно-практическое оборудование**

- Набор инструментов для работы с разными материалами
- Конструкторы
- Объемные модели геометрических фигур
- Заготовки природного материала
- Наборы цветной бумаги, картона и т.п.

## **Рекомендуемые электронные ресурсы**

**Портал культурного наследия России –**

34 виртуальных экскурсии по российским музеям

**Государственный музей изобразительных искусств  
им. А.С. Пушкина**

**Эрмитаж**

**Государственная Третьяковская галерея**

**Дарвиновский музей**

**Музейный комплекс г. Козьмодемьянска:**

этнографический музей

Музей купеческого быта

**Видеоуроки по основным предметам школьной  
программы. Смотри и понимай**

**Канал «Карусель-ТВ», в частности,**

– программа «Почемучка»

– путешествуй вместе с нами



## Методический комментарий к разделам и темам учебного пособия

---

В этом разделе методического пособия будет подробно рассмотрен и представлен учебный материал по темам учебного пособия, предложены конспекты уроков (или фрагменты уроков) с методическим комментарием, содержащим возможные (ожидаемые) ответы на вопросы (а в некоторых случаях дан полный спектр ответов). Предлагаемый дополнительный материал для учителя поможет интересно и разнообразно организовать тот или иной урок.

### ТЕМАТИЧЕСКИЙ БЛОК «МИР ПРИРОДЫ»

#### РАЗДЕЛ «АППЛИКАЦИЯ»

**Тема «Из истории аппликации. Обрывная аппликация».**  
**Композиции «Чудо-дерево» и «Анютини глазки»**

**Работа направлена на формирование:**

Личностных УУД: положительное отношение к занятиям прикладным творчеством в ходе знакомства с историческими сведениями; навыки организации рабочего места.

Регулятивных УУД: понимание выделенных на странице учебного пособия ориентиров; сравнение уже известного детям (по 1 классу) способа обрывания бумаги (произвольного) с новым способом обрывания — по криволинейному контуру; умения работы с бумагой без ножниц (не вырезать, а обрывать); на основе имеющихся знаний принимать практические решения.

Познавательных УУД: понимание условных знаков; проведение вместе с учителем эксперимента по способу обрывания бумаги в разных направлениях; начальные навыки обрывания бумаги по спирали; понимание информации, предложенной в учебном пособии; поиск информации по другим источникам. Что ты знаешь о дельфинах? Как называются грибы, выросшие на дереве?).

Коммуникативных УУД: первоначальные навыки проведения эксперимента и умение делать вывод; построение логической цепочки рассуждения; активизация навыков работы в группе; умение контролировать свои действия во время выполнения коллективной работы (композиция «Волшебный сад»).

Прием обрывания бумаги по контуру является очень полезным упражнением для развития мелкой моторики рук.

С произвольным обрыванием дети уже познакомились на уроках технологии в 1 классе. Здесь им предстоит научиться обрывать бумагу по криволинейному контуру.

Основной целью тренировочных упражнений по этой теме является определение правильного положения рук и пальцев, оптимальной длины надрыва, а также установление направления волокон в бумаге. Для освоения приема обрывания можно использовать любую неплотную бумагу или фольгу.

Дети должны тренироваться в обрывании по произвольно нарисованной линии на небольших кусочках бумаги, пока они не освоят способ расположения пальцев: впритык друг к другу по обе стороны от нарисованной линии.

Как правило, цветная бумага обрывается по-разному в зависимости от направления волокон. Обрывание вдоль волокон легче и ровнее.

Листочки выполнить проще, чем лепестки, так как первые обрывают с двух сторон. Для лепестка обрывание проходит по кругу – пальцы остаются в одном положении, а лист бумаги после каждого надрыва немного поворачивают. Затем дети должны попробовать выполнить различные виды цветов.

Приготовьте к этому уроку открытки или плакаты с фотографиями и рисунками цветов. Например, можно показать детям хризантему, гвоздику, одуванчик. Можно ли их выполнить предложенными способами? Пусть ребята предложат и другие варианты выполнения цветов.

Дети придумывают собственную композицию с цветами, не ограничивая свою фантазию. Это может быть букет из одних ландышей или ромашек, розовый куст, клумба из разных цветов, цветочный домик или цветочный дождь и т.п. Не забудьте обсудить порядок наклеивания деталей: веточ-

ки, листья, цветы. Вспомните также о сочетаемости цветов фона и деталей. Теплые цвета лучше смотрятся на холодном фоне и наоборот. И пусть у каждой цветочной композиции появится свое название.

Интересную работу по теме «Обрывная аппликация» предлагает **Рабочая тетрадь «Волшебные секреты»** (автор *Т.Н. Проснякова*). Желательно дать детям задание принести образцы (квадраты 10x10 см) различных видов бумаги. Хорошо, если у учителя будет своя коллекция бумаги, чтобы раздать образцы тем детям, которые забудут выполнить задание или принесут только 2-3 вида бумаги. Можно устроить соревнование между тремя командами (рядами) кто больше даст ответов на вопросы, предложенные на с. 6 рабочей тетради. Это задание способствует сенсорному развитию и стимулирует воображение детей.

Обрывая бумагу разными способами, дети не только совершенствуют мелкую моторику, но и обращают внимание на то, что в зависимости от расположения волокон бумаги, получается или не получается широкая белая полоса.

Рассматривая работы на с. 7 Рабочей тетради, можно обсудить с учащимися, какая работа является «лишней» и почему (гнездо, потому что все остальные работы выполнены из кругов). После того, как ребята выберут понравившуюся поделку, учителю желательно повторить, где именно находятся схемы, по которым выполняются розы (с. 9), и где в приложении можно взять выкройки для изготовления кошечек. Еще раз стоит напомнить учащимся, что все детали нужно обрывать строго по контуру. Для того, чтобы линия обрыва получилась аккуратной, желательно держать пальцы как можно ближе к контуру. На следующем уроке можно выполнить пейзаж и закончить тему заполнением таблички «Мои достижения».

**Тетрадь для практических работ «Бумажный калейдоскоп»** (авторы *Н.А Цирулик, С.И. Хлебникова, Г.Э. Цирулик*) предлагает на с. 5 и 6 картинки (улитка и клубки ниток) для выполнения в технике обрывной аппликации. Картинки - это основа, фон. Свободные места нужно заполнить. Для этого на с. 7-8 даны круги разных цветов. Используя

материал учебного пособия, дети по своему желанию выбирают круги нужного цвета, обрывают по спирали. Готовые детали наклеивают на картинки, заполняя свободные места.

### **Фрагмент урока**

*Учитель:* Какие замечательные игрушки вы принесли! Вы очень хорошо потрудились дома, создали свои поделки, которые не повторяют образцы из пособия. Очень хорошо, что вы умеете фантазировать. А сегодня мы будем заниматься аппликацией. Откройте, пожалуйста, страницу 6. Прочитайте, что такое аппликация.

Дети выполняют задание.

*Учитель:* Да, это один из видов изобразительной техники, который основан на вырезании, наложении различных форм и закреплении их на другом материале, принятом за фон (основу). Аппликация – один из древнейших способов украшения одежды, обуви, предметов быта и жилища, который и сейчас применяется у многих народов. Самые ранние из сохранившихся аппликаций Пазырыкских курганов поражают высоким художественным мастерством. Пазырыкская культура – археологическая культура железного века (VI–III вв. до н.э.). Основные находки предметов были сделаны в Алтае. Носители этой культуры обитали на территориях Казахстана, Алтая и Монголии. Свое название культура получила по памятнику в урочище Пазырык, где академиком Руденко были в 1929 г. раскопаны усыпальницы племенной знати. В отдельных курганах сохранились фигурки зверей и птиц (в том числе из войлока), образцы текстиля, включая древнейший в мире ковер, пряжа для изготовления которого была окрашена армянской кошенилью (пурпурная краска, добываемая из араратского червеца или кошенили, считалась подлинным чудом. Своей необыкновенной красотой, прочностью и блеском она приводила в восхищение путешественников, вещи, окрашенные ею, считались предметом гордости. Краска применялась в самых разных сферах жизни – прядении, ткачестве, кулинарии, медицине, искусстве, науке...). Находки руденковских экспедиций экспонируются в Государственном Эрмитаже.

А какие народы использовали для аппликации войлок?

*Коля:* Кочевники. Они украшали им дорожные сумки и сбрую для лошадей.

*Учитель:* У западных тувинцев и на Алтае войлок использовался очень широко. Им украшали даже головные уборы. Посмотрите на аппликацию из бересты, которую выполняли на юртах жители Севера. Очень красиво. Кожица молодых березок имеет желто-коричневый цвет.

*Максим:* Татары украшали сапожки аппликацией из цветной кожи.

*Учитель:* Но не только татары, а также киргизы, калмыки и монголы украшали аппликацией из кожи женскую обувь и конские потники.

*Аня Б.:* А чувашские национальные костюмы украшали аппликацией из ткани.

*Учитель:* А какие вещи, предметы, украшенные аппликацией, есть у вас дома? Кто их выполнял?

*Катя:* У моей бабушки фартук красивый с аппликацией. Она сама ее сделала из разных кусочков ткани.

*Павел:* А у нас на стене висит панно, выполненное в технике аппликации. Только аппликация не из ткани, а из кусочков кожи. Панно папа привез из командировки. Оно большое, красивое и очень украшает наш дом.

*Серезжа:* А мы с мамой нашли дома в бабушкином сундучке – он небольшой, но в нем так много необычных вещей – валенки детские. И они украшены аппликацией из цветочков, листочков. Это кусочки войлока пришиты.

*Катя:* Ты говоришь старинные валеночки, а я видела и современные такие валенки. Мы с родителями летом плавали на теплоходе по Волге и были на экскурсии в городе Мышкине. Там есть музей валенок. И вот там много разных валенок, украшенных аппликацией из войлока, из кожи, из ткани. Вот посмотрите, я фотографии принесла.

*Учитель:* Спасибо, ребята. Вы молодцы, что нашли различные вещи, предметы быта, украшенные аппликацией. Спасибо и вашим родителям за помощь. Как видите, техника аппликации позволяет делать красивые, а главное – нужные для человека вещи и предметы.

*Учитель:* Аппликация была распространена и в Азии, и в Европе. Во времена рыцарства аппликация достигла

огромной популярности. Войны и турниры способствовали появлению гербов. Они должны быть хорошо видны с двух сторон, что и привело к развитию аппликации. А как вы думаете, почему именно во времена рыцарства возникла необходимость в гербах?

Дети молчат.

*Учитель:* Представьте себе закованного в латы рыцаря. Можете ли вы отличить одного от другого?

*Денис:* Нет! Конечно, они все были в латах, лицо закрыто, поэтому их узнавали только по гербам!

*Учитель:* Совершенно верно. Король Сицилии Рожер II вывез из Византии ткачей и вышивальщиков. Сицилийские вышивки отличаются своеобразным использованием аппликации. Особенно славились испанские аппликации – узоры из бархата на фоне атласа. Высшего расцвета аппликационные работы достигли в XVI в. в Италии и Испании в церковном одеянии. Самым модным было сочетание красного, желтого и зеленого цвета. На смену аппликации из ткани пришла аппликация из бумаги. Как вы думаете, почему аппликацию из кожи и войлока сменила аппликация из ткани, а потом из бумаги?

*Маша:* Кожу и мех люди от зверей получали тогда, когда еще ткани не было, поэтому из ткани аппликацию стали позже делать.

*Настя:* И бумага намного позже появилась в Китае. Она сначала была очень дорогая, ее секрет никому не открывали.

*Учитель:* Действительно, бумага в Европе появилась только в начале XVII в. В XVIII в. по приказу Петра I в России было построено несколько бумажных мануфактур и мельниц. Огромный бумажный завод построил в сороковых годах восемнадцатого столетия около Калуги в селе Стомань Афанасий Гончаров (прадед жены поэта Александра Пушкина). Село вскоре стали называть «Полотняные заводы». Слава о бумаге, вырабатываемой на этих фабриках, пошла по всей России и шагнула за границу. Бумажная фабрика Гончарова считалась одной из крупнейших в Европе.

Технология производства бумаги на Гончаровской мануфактуре мало чем отличалась от производства в ремесленных мастерских. Тряпье вымачивали и варили с древесной

золой или известью в больших котлах. Затем массу промывали и толкли в механической толчее. Мастер-черпальщик, или как его называли – шкипер, брал кашицеобразную массу и черпаком разливал в специальные формы. Листы сырой бумаги перекладывали сукном. Прессовщик прессовал пачки рычажным или винтовым прессом. Отжатые листы бумаги для сушки развешивали на веревках во дворе или чердачном помещении. После этого листы с поверхности проклеивали животным клеем и снова сушили.

А теперь давайте рассмотрим в учебнике аппликацию, вырезанную из черной бумаги. Это силуэты.

*Ксюша:* Я нашла про это легенду. В Греции придумали, что дочь князя Дибутара нарисовала на стене дома тень своего любимого. С тех пор на греческих вазах стали рисовать черные портреты в профиль.

*Учитель:* Интересно. А возродилось искусство силуэта во Франции. При дворе Людовика XV министром финансов был Этьен Силуэт. Он провел ряд реформ, в одной из которых предлагал сократить расходы короля как личные, так и на содержание двора. Естественно, что это не понравилось высшему обществу, и он был вынужден уйти в отставку. Ему оставалось только одно утешение – вырезать из черной бумаги свои любимые картинки. На него даже карикатуру нарисовали в виде теневого профиля. Так и родилось название «силуэт». Оно дошло до наших дней. В России начала XIX века силуэты также были в моде. Федор Антинг – адъютант и первый биограф Александра Васильевича Суворова – оставил нам целую серию силуэтных портретов выдающихся людей своего времени. В учебнике вы видите аппликацию графа Федора Петровича Толстого «Крестьянин с лошады».

*Настя:* Я расскажу про Федора Толстого. Он сделал больше 2000 разных работ. В Эрмитаже можно увидеть 50 его силуэтов, а в Русском и Историческом музеях – по 20.

*Учитель:* Спасибо. Я дополню, что в молодости его родственники очень возражали против того, чтобы Федор Петрович Толстой стал художником-профессионалом. Одной из важных тем в его творчестве является Отечественная война 1812 года. (Учитель показывает сценки «Наполеон у костра», «Гибель Понятовского».)

Прекрасные вырезки оставил нам и народный умелец Капитон-Акакий (по приемному отцу Воробьев). Он не был профессиональным художником. Родился он в 60-х годах XIX века в деревне Тепляково. С десяти лет Капитон-Акакий стал вырезать из бумаги церкви и колокольни. Вырезал он и деревья, птиц, людей, домашние предметы и орнаменты. До конца жизни отдавал он все свободное время любимому занятию. Знаменитый русский художник Илья Репин писал в своих воспоминаниях, что приобщился к искусству, вырезая из бумаги.

Аппликации уделяли внимание и известные зарубежные художники. Так французский живописец Анри Матисс кроме рисунков, офортов, литографий и гравюр оставил в наследие и вырезки из бумаги. Он окрашивал белые листы бумаги яркой гуашью, а затем вырезал из нее без предварительного рисунка. Главную роль в этих работах играют не детали, а цвет. Матисс считал, что цвета должны поддерживать друг друга, а не уничтожать. Вырезая отдельные фигуры и формы, меняя цвета и фоны, Матисс создал ряд декоративных работ: образ Икара, персонаж сказки Шарля Перро «Красная Шапочка» - волка и т.д. А сегодня мы будем делать обрывную аппликацию. Как вы думаете, почему она так называется?

*Ваня:* Потому что ее не вырезают, а обрывают.

*Учитель:* Хорошо, а из каких материалов ее можно выполнить?

*Саша С.:* Ее можно сделать из бумаги, из фольги и из тонкого картона. Из всего, что легко рвется.

*Учитель:* А из ткани?

*Олег:* Не получится. Ткань не разорвешь, ее резать надо.

*Учитель:* Хорошо. Теперь давайте потренируемся. Нарисуйте на бумаге линию, вдоль которой вы будете обрывать.

*Ксюша:* А в учебнике на с. 7 неправильно нарисовано.

*Учитель:* Что именно?

*Ксюша:* Здесь нарисовано, что кто-то начертил линию на желтой стороне цветной бумаги. А так делать нельзя. Все линии карандашом рисуют только на белой стороне цветной бумаги, на изнанке, чтобы работа была аккуратной. И там, где нужно по спирали обрывать, тоже неправильно нарисовано.



*Учитель:* Ксюша, наверное, это двухсторонняя цветная бумага, у нее нет белой стороны. Но мы отвлеклись. Вы уже попробовали обрывать вдоль линии. Как нужно располагать пальцы, чтобы обрывание шло точно по намеченной линии?

*Саша А.:* Чем ближе пальцы к линии, тем аккуратнее получается. И вот еще что. Если бумагу рвать вдоль, то получается лучше, чем поперек.

*Учитель:* Да, это зависит от направления волокон бумаги. А чем отличается изготовление листочков и лепестков?

*Настя:* Листочки с двух сторон острые, а лепестки с одной стороны закругляются.

Других мнений нет.

*Учитель:* Тогда попробуйте сделать листок и лепесток. Может быть, вы почувствуете разницу.

Дети выполняют задание.

*Денис:* Ага, так вот в чем дело! Листочки мы с двух сторон обрываем, а лепесточек сначала просто, а потом по кругу. Тут надо бумагу поворачивать, а не пальцами двигать.

Дети согласны.

*Учитель:* У нас осталось немного времени до конца урока. Попробуйте выполнить веточки, листочки, лепестки и спиральные цветы.

Дети выполняют задание. У некоторых не получается обрывание по спирали, т.к. не совсем близко к линии располагают пальцы, трудности с поворотом бумаги. Учитель помогает, объясняя технологию.

*Учитель:* А теперь приступим к композициям «Чудо-дерево» и «Анютины глазки». Откройте, пожалуйста, учебники и посмотрите на рисунок на странице 8. Какие способы выполнения цветов вы нашли?

*Коля:* Здесь все сделано обрыванием.

*Денис:* Тут есть обрывание по спирали, листочки, оборванные с двух сторон, цветок из таких лепестков, как листочки, острых. Вот он, белого цвета.

*Маша:* Еще цветок из закругленных лепестков, есть и колокольчик.

*Олег:* А тут еще ландыши. Они похожи на капельки или неровные кружочки.

*Ксюша:* А вот этот синий цветок похож на гloxинию. Он из трех частей состоит. Из такой части, как у колокольчика, из такого овала с пятью лепестками и из серединки.

*Учитель:* Очень хорошо. Цветок, о котором говорила Ксюша, похож еще и на выюнок. А почему эта работа называется «Чудо-дерево»?

*Кристина:* На этом дереве растут самые разные цветы и листья. Так не бывает, поэтому это сказочное дерево.

*Алена Н.:* У Корнея Чуковского на «Чудо-дерево» росли туфельки и сапожки. Самая разная обувь, а здесь на «Чудо-дерево» растут разные цветы.

*Учитель:* Хорошо. Давайте поговорим о том, какие живые цветы напоминают нам выросшие на чудесном дереве. Вспомним их запах, форму и цвет. А названия полевых цветов вам напомнит стихотворение замечательной английской детской поэтессы Элеоноры Фарджен «Цветочное нашествие» в переводе современной поэтессы Марины Бородинской. Послушайте его.

Франциска с челкой озорной,  
В веснушках золотистых,  
Тихоня Кэти, что глядит  
Из-под ресниц пушистых,  
И хохотушка Полли  
В панаме набекрень -  
Охачки полевых цветов  
Несут мне что ни день.

Гвоздики, маки, львиный зев,  
Глазастые ромашки,  
Кувшинки, колокольчики,  
Пучки душистой кашки,  
Вьюнок, горошек и жасмин,  
Наломанный с кустов...  
И в домике моем пестро  
И тесно от цветов.

Спасибо, Фрэнси, Полли, Кэт!  
Уже полны все банки,

Кувшинки в мисках у меня,  
В кувшинках - наперстянки,  
Из чайника торчит букет  
Куриной слепоты...  
Мне не из чего пить и есть -  
Я нюхаю цветы!

Вот такое интересное стихотворение, и я вижу, оно вам понравилось. Ну, а теперь посмотрите на работу «Чудо-дерево». Какие цветы на нем вы видите, названия каких вы услышали в стихотворении?

*Олег:* Я здесь вижу ландыш. Он белый и очень душистый. На тонком стебельке висят маленькие колокольчики.

По преданию, это растение появилось из слез морской царевны, которая полюбила Садко. Узнав о его любви к другой, царевна вышла из морской пучины. Она шла, и ее слезы рассыпались белыми жемчужинами, из которых потом появились красные ягоды.

- О, ландыш, отчего так радуешь ты взоры?  
Другие есть цветы, роскошней и пышней,  
И ярче краски в них, и веселей узоры,  
Но прелести в них нет таинственной твоей...

*Настя:* Они похожи на фарфоровые. Ландыши растут в лесу, и даже кажется, что они светятся в тени. А еще из ландышей делают лекарство для тех, у кого болит сердце.

*Учитель:* Да, на месте нежных белых кувшинчиков ландыша появляются зеленые, а потом ярко-красные ягоды-шарики, из которых и делают лекарства. Существует красивая легенда о том, что ландыш оплакивал ушедшую весну такими горячими слезами, что кровь выступила из его сердца и окрасила его зеленые слезы в ярко-красный цвет. А цветки ландыша используются в парфюмерной промышленности для изготовления духов и мыла благодаря своему чудесному запаху.

*Максим:* Те цветы, которые по спирали надорваны, похожи на розы или пионы.

*Учитель:* Свое название пион, по одним сведениям, получил от фракийской местности Пеонии, где он рос. По другим сведениям, пион получил свое название от имени учени-

ка древнегреческого врача Эскулапа, Пеона, который с помощью пиона излечил бога Ада Плутона.

Добыть это растение было нелегко. Его тщательно оберегал дятел, который старался выклевать глаза всякому, кто только пытался его сорвать. А потому за этим цветком ходили не иначе как ночью, когда дятел спал. Греческое сказание добавляет, что Пеон добыл это растение с горы Олимпа, из рук матери Аполлона. Исцеление Плутона возбудило такую зависть в Эскулапе, что он приказал тайно умертвить Пеона. Но Плутон в благодарность за помощь не дал ему погибнуть, а превратил его в пион, который с тех пор и стал носить его имя.

*Саша А.:* Вот как интересно! Что же выходит – это лекарственный цветок, что ли? Он у бабушки в саду кустами растет и красивый, и пахнет здорово.

*Учитель:* Да, это растение славилось своими чудодейственными свойствами и считалось одним из чудес творения. Говорили, что злые духи исчезают из тех мест, где растет пион. Но нигде на свете этот цветок не пользуется такой любовью, как в Китае. Здесь он является излюбленным народным цветком уже более полутора тысяч лет, так же, как хризантемы у японцев, розы у европейцев. На языке цветов восточных народов пион обозначает «стыдливость и застенчивость», откуда, вероятно, и пошло выражение «она вспыхнула, как пион».

Пион в диком состоянии встречается в швейцарских Альпах, в Италии. В Крыму можно встретить вид белого сибирского пиона, цветы которого пахнут, как нарциссы.

*Алена Л.:* А я нашла четверостишие о пионах, можно я его прочитаю:

Взгляните на раскрывшийся пион  
С пунцовыми литыми лепестками,  
И он напомнит вам волшебный сон,  
Волшебный сон из сказки с чудесами.

*Учитель:* Спасибо, Алена, замечательные строчки. А теперь давайте поговорим о розах.

*Аня Б.:* Розы могут быть самого разного цвета. В них может быть очень много лепестков. Лепестки такие бархатные, нежные. А как розы пахнут!

*Учитель:* Розы с давних времен занимают почетное место среди цветов. В поэзии, музыке, живописи розу используют как символ красоты и изящества. Популярны розы были в Древней Греции и Риме. Прекрасный запах привлекал настолько, что на пирах розовыми лепестками устилали пол, осыпали гостей.

А в Сочи большую коллекцию роз можно увидеть в Дендрарии, а в Москве в Главном ботаническом саду Академии наук России расположен самый крупный розарий в нашей стране. Там представлено около 270 лучших сортов роз. (Учитель показывает фотографии.)

*Максим:* Пионы тоже очень красивые. У них лепестки блестящие, гладкие. Пионы пахнут очень сильно и душисто. Даже лучше, чем розы. Розы привозят из других стран. Они красивые, на длинных ножках, но совсем не пахнут. Пахнут сильнее всего чайные розы. Они на даче растут.

*Учитель:* Замечательно. А на какие еще цветы похожи те, что выросли на чудесном дереве?

*Алена Л.:* На колокольчики. Колокольчики я видела синие и белые. Они не такие хрупкие, как ландыши, но их тоже нельзя рвать. Их нужно беречь и охранять.

*Саша А.:* Колокольчики очень интересные, когда в них сидит пчела. Тогда кажется, что она звонит в колокольчик. Еще они очень весело качаются на ветру. Я сделаю такой колокольчик.

*Ксюша:* А этот красный с желтым и с черной серединкой цветок похож на раскрывшийся тюльпан, если на него смотреть сверху. Знаете такие тюльпаны? У них блестят лепестки, как шелк или глянцевая бумага. У тюльпанов даже запах есть, такой горьковатый. Они весной пахнут, праздником Восьмого марта.

*Учитель:* Тюльпаны пришли к нам с Востока.

Чудесный гость далекого Ирана,  
Любимец опаленных солнцем стран,  
В садах Хафиза огненный тюльпан  
Раскрыл, как чашу, венчик свой багряный...

Когда зацветают тюльпаны - это значит, весна пришла и устроила праздник. В одной легенде говорится: «В золотистом бутоне желтого тюльпана было заключено счастье.

До этого счастья никто не мог добраться, так как не было такой силы, которая могла бы раскрыть бутон. Но однажды по лугу шла женщина с ребенком. Мальчик со звонким смехом подбежал к цветку – и золотистый бутон раскрылся. Желтый тюльпан – цветок счастья.

В Голландии цветок появился лишь в 1634 году, и увлечение им приняло самые невероятные формы. Существовали даже специальные биржи, где торговали луковицами тюльпана. Именно Голландия подарила миру множество новых сортов этого чудесного цветка.

*Ксюша:* А я про глоксинию хочу рассказать. Это комнатный цветок. Вон она на подоконнике стоит. Она цветет красивыми крупными колокольчиками. У нас она красная в крапинку, а дома у мамы растет фиолетовая, голубая, розовая и белая. Это красивый цветок, только не пахнет.

*Учитель:* Спасибо. Давайте посмотрим, в каком порядке нужно наклеивать детали волшебного дерева?

*Аня Ш.:* Сначала нужно наклеить ствол и ветки, потом листочки, а в последнюю очередь – цветы. На стволе можно тоже сделать надрывы, как будто у него кора потрескалась.

*Учитель:* Хорошо. Сейчас, пожалуйста, сами нарисуйте выкройку цветов и листьев, выполните их способом обрывания. Постарайтесь создать свое «Чудо-дерево», которое было бы не похоже на другие. Можно использовать заготовки, которые вы сделали на прошлом уроке.

*Савва:* А можно я сделаю цветик-семицветик, который желания выполнял? Мы еще его на экономике вспоминали, когда про потребности урок был.

*Учитель:* Конечно, можно.

*Настя:* Я тоже сделаю такой цветок. У меня будет называться «Чудо-цветок», потому что на нем не только разные цветы красивые растут, но и потому, что оно все добрые желания выполняет. Те, от которых другим людям хорошо и приятно становится.

*Учитель:* Замечательно. Каждый может сделать такую работу, которая радовала бы вас и окружающих.

Учитель включает запись «Вальса цветов» (П.И. Чайковский. «Щелкунчик»). Дети под музыку выполняют задание.

*Учитель:* Наш урок заканчивается. Пожалуйста, давайте сделаем выставку работ.

Дети выставляют работы на подготовленное место. Ученики обсуждают получившиеся деревья, отмечая положительное.

*Учитель:* На этом урок заканчивается. Вы все очень хорошо справились с заданием, проявили свою фантазию. Работы получились интересные, выполнены аккуратно и с любовью. На следующем уроке мы с вами продолжим учиться делать обрывную аппликацию, а дома попробуйте сделать свой букет, клумбу с цветами или чудесное дерево, украсив его другими цветами. Вы можете попробовать самостоятельно сделать «Анютины глазки», а можете создать свою цветочную композицию. Наверное, не стоит напоминать, что выполнять все нужно способом обрывания.

А еще обратите внимание на такое задание на с. 8: *Перед вами исследовательская задача - можно ли предложенным способом выполнить гвоздику, хризантему, одуванчик.* Предлагаю вам создать небольшие группы - по 4-5 человек. Кто с кем дружит, общается после школы, вместе гуляет. Попробуйте решить эту задачу, предварительно обсудив ее. Попросите помощи у родителей, бабушек, старших братьев или сестер. Но это если у вас возникнут трудности и вопросы.

И еще - если у вас будет такая возможность, то сходите в выходные дни к морю, посмотрите на волны, послушайте шум моря, почувствуйте его запах и перечитайте «Сказку о рыбаке и рыбке» Александра Сергеевича Пушкина. Все это пригодится нам для работы на следующем уроке.

### Комментарий по уроку

Цветы на чудо-дереве выполнены шестью различными способами: надорванный по спирали, из пяти одинарных лепестков, из пяти двойных лепестков, удлинённый в виде колокольчика, удлинённый в виде вьюнка, соцветие типа ландыша. Дети сами выбирают, какими цветами украсить дерево. Они могут выбрать один или несколько видов одинаковой или разной расцветки. Обратите внимание детей

на выполнение листьев (цвет, форма, надрывы) и на то, в каком порядке наклеиваются листья и цветы.

Выкройки дети рисуют самостоятельно.

Рассказывая о цветах, можно напомнить детям прекрасные сказки Г.-Х. Андерсена, посвященные цветам: «Ромашка», «Цветы маленькой Иды», «Какая из роз самая счастливая», посоветовать ребятам их прочитать.

Можно немного подробнее остановиться на цветике-семицветике (тем более что об этом цветке вспомнили дети во время беседы на уроке и захотели сделать такой цветок). Попросите ребят вспомнить, из какой сказки этот цветок, почему он выполняет желания.

Поделки в виде цветика-семицветика можно принести на урок литературного чтения по этой сказке, организовать выставку работ. Вот вам и практическая межпредметная связь.

*Примечание.* С произведением Валентина Катаева «Цветик-семицветик» дети знакомы по урокам литературного чтения (сказка включена в учебник по литературному чтению, автор В. Ю. Свиридова).

Определяя в качестве домашнего задания работу «Анютины глазки», учитель должен сделать акцент на том, что в этой работе цветы выполнены еще одним, седьмым, способом. Каждый цветок здесь состоит из семи частей, но выкроек дано только пять, поскольку четыре верхних лепестка попарно симметричны. Выкройки для стеблей и бутонов делают произвольно. Форму основы, количество цветов и композицию дети выбирают самостоятельно.

Удачно учителем преподнесена исследовательская задача. Чтобы поддержать интерес ребят, можно предложить им дать названия каждой группе: группа «Хризантемы», группа «Одуванчики», группа «Гвоздики». Важно определить и сроки решения исследовательской задачи. Допустим, не к следующему уроку, а через урок, чтобы у ребят было достаточно времени для ее выполнения. И еще можно посоветовать ребятам подготовить выступление на пару минут с выводом о результатах решения поставленной учебно-исследовательской задачи. Таким образом будет организован мини-проект.



## *Дополнительный материал*

### **АНЮТИНЫ ГЛАЗКИ<sup>1</sup>**

*И анютиных глазок стая  
Бархатистый хранит силуэт -  
Это бабочки, улетаая,  
Им оставили свой портрет.*

Некоторые сорта этого цветка похожи на глазки. В Германии этот цветок называют мачехой, так объясняя это название. Нижний самый крупный, самый красивый лепесток представляет собой мачеху, два лепестка повыше - ее родных дочерей, а два самых верхних беленьких, как бы полинявших, с лиловатым оттенком - ее падчериц. Предание говорит, что прежде мачеха находилась наверху, а бедные падчерицы внизу, но Господь сжалился над бедными девочками и повернул цветок, злой мачехе дав шпорец, а ее дочкам ненавистные им усики. Особую роль анютины глазки начинают играть в Средние века в христианском мире. Они получают название цветка св. Троицы. Христиане видели в темном, находящемся посередине цветка пятне треугольник и сравнивали его со всевидящим оком, а в окружающих его разводах - идущее от него сияние. Треугольник изображал, по их мнению, три лица Святой Троицы. В Европе этот цветок служил влюбленным символом верности, и было в обычае дарить друг другу свои портреты, помещенные в изображении этого цветка.

У нас в палисаднике, возле терраски  
Растут голубые анютины глазки,  
Анютины глазки, анютины глазки,  
Они распускаются быстро, как в сказке...

Анютины глазки - цветки фиалки с пятью крупными лепестками разного цвета. Украшения парков и садов. Символ ожившей природы, знак возвращения и желанной встречи. Венки из этих цветов надевали на го-

<sup>1</sup> *Золотницкий Н.Ф.* Цветы в легендах и преданиях. - М.: Фонд им. Сытина, 2000. - С. 25.

ловы детям, которым исполнилось три года, как бы отмечая окончание самой беззаботной, самой ранней поры их жизни.

*Н. Юркова<sup>1</sup>*

### ГОРОД В ОДУВАНЧИКЕ

Город с магазинами,  
Школами, домами,  
Улицами, парками,  
Круглыми часами  
Оказался в легком  
Белом одуванчике.  
В нем – диминь  
Динь-динь-динь-динь –  
Прятались трамвайчики.  
Превращалось дерево  
В чудо-великана,  
Прыгали, как рыбы,  
Струйки из фонтана.  
Радовались девочки,  
Веселились мальчики:  
– Посмотрите, видите:  
Город в одуванчике! –  
Рядом шли степенные,  
Важные и чинные,  
Абсолютно взрослые  
Женщины с мужчинами.  
Говорили: – Ерунда!  
Чушь! Фантазия! Обман!  
Разве можно называть  
Одуванчиком туман?

### **Композиции «Береза», «Море», выполненные в технике обрывной аппликации**

Эти две работы объединяет общая техника. Детали выполнены обрыванием. Кроме того, при выполнении грибов

---

<sup>1</sup> *Развивающие стихи и рифмы. Сборник.* – М.: ЮНБЕС, 2000. – С. 57.

и волн детали накладываются друг на друга слоями. Слоистая структура придает изображению удивительную объемность и декоративность. Было бы хорошо, чтобы ребята выполнили одну из этих работ, чтобы почувствовали особенность этого приема.

Древесные грибы на березе можно выполнить разными способами. В учебном пособии дана выкройка одного гриба с поперечными полосками. По ней можно сделать пять других выкроек – каждая следующая меньше предыдущей. Затем при наклеивании детали наслаиваются одна на другую. Этот способ более трудоемкий, но создает наибольший эффект объемности. Можно упростить операцию: сделать одну деталь коричневого цвета и выполнить на ней поперечные надрывы, а затем наклеить ее на деталь желтого цвета или подклеить снизу желтую полоску.

Волны для работы «Море» нужно наклеивать, начиная от линии горизонта. Неровная белая линия обрыва придает аппликации особую декоративность. Волны будут смотреться красиво только при наличии белой полосы, которая отделяет их друг от друга и имитирует морскую пену. Нужно потренироваться в получении как можно более широкой белой полосы. Для этого обрывать волны следует, держа бумагу цветной стороной к себе. Обычно неровное обрывание получается, если работать в поперечном направлении. Но бумага у детей может быть разная. Если белый край не получается, выручит чередование волн разного цвета.

На следующем уроке или дома можно поработать над вариантами творческого использования этого приема, то есть выполнить те задания, о которых говорится в учебном пособии, либо самим придумать и склеить объект, имеющий слоистую структуру.

Вот какие варианты придумывали дети: розы, кукла в многослойном платье, кроны деревьев и кустарников, птичка и даже пышная прическа на портрете.

### **Фрагмент урока**

*Учитель:* Посмотрите, пожалуйста, внимательно и скажите, что общего в двух работах на странице 9.

*Арте́м:* Они похожи тем, что выполнены в технике обрывной аппликации.

*Саша С.:* У них общее то, что море и гриб на березе сделаны волнами. Эти белые полосы на бумаге отделяют одну волну от другой.

*Учитель:* Хорошо. Сейчас потренируйтесь обрывать бумагу так, чтобы оставалась широкая белая полоса.

Дети выполняют задание. У Саши А. не получается белая полоса, из этой бумаги такое обрывание не выходит.

*Учитель:* А что можно сделать в этой ситуации?

*Алена Н.:* Можно взять синюю бумагу разных цветов.

*Учитель:* Правильнее сказать, разных оттенков.

*Артем:* Можно по очереди приклеивать синюю и белую бумагу.

*Саша А.:* А легче всего попросить у соседа другую цветную бумагу, из которой все получается. Коля со мной уже поделился.

*Учитель:* Действительно, это самый приятный выход из положения. Хорошо, когда есть друзья. А теперь давайте посмотрим на березу. Что это за грибы выросли на ней?

*Ксюша:* Этот гриб называется чага. Я видела похожие грибы, когда жила в Новокузнецке у бабушки. Когда дерево трескается от мороза, то потом на этих трещинах грибы растут. Они портят дерево. Папа говорил, что они вырастают очень большими, до полуметра, и весят несколько килограммов, но я сама такие большие грибы не видела. Раньше эти грибы в Сибири вместо заварки в чай клали.

*Учитель:* Спасибо за интересные сведения, но чага имеет черную поверхность, покрытую трещинами, а древесные грибы с красивым волнистым рисунком на бархатной поверхности называются трутовиками. Я думаю, что здесь изображен настоящий трутовик или березовая губка. Трутовики могут жить очень долго – до 600–800 лет. Из этих грибов умелые руки человека могут сделать оригинальную шкатулку, вазочку и другие поделки. Но мы будем сегодня изображать сам гриб. Расскажите, пожалуйста, сколько деталей нужно для грибов и как их выполнить?

*Ана:* Для одного гриба нужно пять деталей, а для другого – шесть. Выкройки есть в конце учебника на с. 108.

*Кристина:* Выкройки нужно перевести на цветную бумагу и сделать обрыванием трутовик.

*Учитель:* Как?

*Настя:* Надо эти выкройки оборвать по линиям на полосочки, одну полосочку сделать желтой, а остальные коричневыми, а потом наклеить. Сначала самую широкую, желтую, а потом все остальные снизу вверх.

*Учитель:* А можно сделать гриб другим способом?

*Максим:* Можно сделать выкройки на глаз: большую, а потом все меньше и меньше. И частей можно сделать не 5-6, а больше.

*Учитель:* Да, если вы выберете этот способ, то трутовик получится более объемным и оригинальным, но каждый может выбрать то, что больше нравится.

*Кристина:* Я хочу добавить, что веточки и почки у березки нарисованы. Нам тоже можно нарисовать?

*Учитель:* Давайте подумаем. Как вам кажется, почему авторы решили ветви березки нарисовать, а не выполнить обрыванием?

*Стасик:* Они очень тонкие. Если их обрывать, они или порвутся, или получатся толстыми, как дубины.

*Учитель:* Совершенно верно. А получится ли у нас гриб-трутовик, если мы его вырежем?

*Ваня:* Нет, потому что не получатся белые полоски. Он выйдет не слоистым, а плоским. Надо будет между частями белую бумагу подкладывать.

*Учитель:* Спасибо. Мы выбираем способ в зависимости от того результата, который хотим получить. В данном случае очевидно, что веточки получатся лучше всего при рисовании. Теперь посмотрим на следующую картинку. Кто из вас ходил в выходные дни на море?

Большинство детей поднимают руки.

*Учитель:* В воскресенье поднялся ветер, и на море был небольшой шторм. Что вы увидели?

*Валя:* Были волны. Они набегали на берег, пенились и шумели.

*Савва:* Пахло морем и водорослями.

*Максим:* У нас из окна видно море. Было видно, что море штормит. На волнах были белые «барашки» из пены.

*Учитель:* Хорошо. Я просила вас дома перечитать «Сказку о рыбаке и рыбке» Александра Пушкина. Кто зачитает из нее описание моря?

Ксюша читает, как А.С. Пушкин описывает различное состояние моря.

*Примечание.* По урокам литературного чтения ученики знакомы со «Сказкой о рыбаке и рыбке» А.С. Пушкина. Это программное произведение дано в учебном пособии по литературному чтению, 2 класс, часть 1 (автор В.Ю. Свиридова).

*Учитель:* Спасибо. Мы с вами ездили в дельфинарий, поэтому я уверена в том, что все вы видели дельфинов. А кому из вас удалось увидеть дельфинов в море?

Некоторые дети поднимают руки.

*Ксюша:* Когда мы выходили в море на катере, чтобы папа с аквалангом понырял, то мы видели дельфинов. Они весело прыгали в волнах. Мы с мамой так обрадовались, что даже закричали.

*Учитель:* Замечательно. Значит, у вас получится прекрасная работа, если вы решите сделать море и дельфина. Кстати, как нужно выполнять эту работу?

*Лаура:* Надо перевести с выкройки дельфина и сделать море. Эта работа легче, чем с березкой.

*Учитель:* Почему?

*Лаура:* Тут все детали крупные, нет мелких. Здесь главное, чтобы у волн белые полосы получались, как пена морская.

*Алена Н.:* Тут тоже можно делать волны из разных оттенков синего цвета. Это можно сделать и тогда, когда хорошо белая полоска получается. Море ведь не везде одного цвета. Оно чем дальше к горизонту, тем синее, а иногда оно и зеленоватым бывает.

*Учитель:* Хорошо, а если волны вырезать? Получится у нас море?

*Денис:* Даже если белую бумагу вставлять, то все равно хуже выйдет. Когда бумагу отрываешь, то все волны получаются разными, более живыми, настоящими.

*Учитель:* А в каком порядке надо наклеивать детали?

*Аня Ш.:* Море сначала нужно наклеить. Его клеят сверху вниз. А потом уже дельфина и капельки.

*Учитель:* Хорошо. А что еще вам предлагают сделать этим способом?

*Коля:* Слоистые облака, луга с травой, лесистый холм или еще что-нибудь, где бумагу надо слоями наклеивать.

*Учитель:* Сейчас, пожалуйста, выберите ту работу, которая вам больше понравилась. Может быть, вы захотите сделать что-нибудь из того, что предлагают вам авторы учебника для самостоятельной работы под значком «Творческое задание. Используйте новые знания и навыки» на странице 9.

*Дополнительный материал*

*Р. Сеф<sup>1</sup>*

**АЛЛО, ЭТО МОРЕ?**

Алло!  
Это море?  
Алло!  
Это море?  
Вы слышите,  
Черное море,  
Меня?  
Ракушку я взял  
И стою в коридоре,  
И очень волнуюсь,  
На берег звоня.  
Я вас узнаю  
В этой гулкой  
Ракушке.  
Я слышу  
Хрустящий прибой  
На песке.  
Алло!  
Это ветер  
Качает верхушки  
Седых эвкалиптов  
В прибрежном леске.  
Алло!  
Это парус  
Летит на просторе.  
Алло!  
Это рыба  
Плывет в глубине.

---

<sup>1</sup> *Развивающие стихи и рифмы. Сборник.* - М.: ЮНВЕС, 2000. - С. 27.

Алло!  
Отвечайте мне,  
Черное море!  
Алло!  
Отвечайте,  
Пожалуйста,  
Мне!

*Ф. Тютчев<sup>1</sup>*

\*\*\*

Как хорошо ты, о море ночное, –  
Здесь лучезарно, там сизо-темно...  
В лунном сиянии, словно живое,  
Ходит и дышит, и блещет оно...  
На бесконечном, на вольном просторе  
Блеск и движение, грохот и гром...  
Тусклым сияньем облитое море,  
Как хорошо ты в безлюдье ночном!  
Зыбь ты великая, зыбь ты морская,  
Чей это праздник так празднуешь ты?  
Волны несутся, гремя и сверкая,  
Чуткие звезды глядят с высоты.

## ЗАГАДКИ<sup>2</sup>

### О БЕРЕЗЕ

\*\*\*

В белом сарафане  
Стала на поляне.  
Летели синицы,  
Сели на косицы.

\*\*\*

Клейкие почки,  
Зеленые листочки.  
С белой корой  
Стоит над горой.

<sup>1</sup> Тютчев Ф.И. Стихи. – М.: Детская литература, 1987. – С. 74.

<sup>2</sup> Карпенко М.Т. Сборник загадок. – М.: Просвещение, 1988.



\*\*\*

Стоит Алена,  
Платок зеленый.  
Тонкий стан,  
Белый сарафан.

### О МОРЕ

\*\*\*

Шириною широко,  
Глубиною глубоко.  
День и ночь  
О берег бьется.  
Из него вода не пьется,  
Потому что не вкусна –  
И горька, и солона.

\*\*\*

Кругом вода,  
А с питьем беда.  
Кто знает,  
Где это бывает?

*Х. Кей<sup>1</sup>*

### ДЕЛЬФИН ОТВЕЧАЕТ И СПРАШИВАЕТ

■ Из всех живых существ дельфину лишь природа даровала то, что ищут лучшие философы, – способность к бескорыстной дружбе. Хотя ему и ничего не нужно от людей, он их великий друг, и многим оказывал он помощь. (*Плутарх*)

■ Повелителем всех дельфинов считается бог моря Посейдон. Но с дельфинами тесно связано еще одно имя – Аполлон. По легенде, сын Аполлона Икадиус был спасен дельфином. Во время кораблекрушения

---

<sup>1</sup> Кей Х. Дельфин отвечает и спрашивает. – М.: Детская литература, 1966. – С. 51-52.

Икадиуса спас дельфин и доставил на своей спине к подножию горы Парнас. Здесь впоследствии Икадиус основал храм в честь своего отца бога Аполлона и назвал его храм Дельфийский.

■ Знаменитый баснописец Эзоп, живший в VI веке до н.э., написал о дельфинах несколько притч (басен).

Лев, блуждая по берегу, увидел дельфина, поднявшего над водою голову, и предложил ему союз. «Обоим выгодно нам стать союзниками и друзьями. Ты правишь в море над всем морским зверьем, я царь зверей на суше». Дельфин согласием ответил и поклоном. И вот, когда на берег, повергая все, примчался разъяренный буйвол, льву понадобилась немедленная помощь, и он позвал царя морских зверей. Дельфин пытался выйти из воды, но так и не сумел. «Предатель!» – прорычал лев. «Я не предатель, – отвечал дельфин, – ты сетуешь против законов матери-природы. Она меня создала для воды, а не для того, чтобы ходить мне посуху».

*Мораль:* Бери союзников таких себе, которые могли бы прийти на выручку в беде.

Какой-то парусник во время шторма затонул у рода Суниум. Обезьяна, которую выкинуло за борт волнами, уже тонула, но ее спас дельфин, по ошибке приняв за человека. С обезьяной на спине дельфин направился к земле. Когда они доплыли до Пирея (Пирей – в Греции, на Эгейском море, административный центр), дельфин спросил: «Скажи, ты родилась в Афинах?» – «Да», – сказала обезьяна. «И тебе знаком Пирей?» – расспрашивал дельфин. «Да, он мой хороший друг», – ответила обезьяна, подумав, что это какой-то человек и она ловко проведет дельфина, выдав себя за человека. Возмущенный ложью, дельфин нырнул, и обезьяна утонула.

*Мораль:* Не лги, себя желая выдать за другого, не попасть тебе впросак.

■ Эзоп называл дельфина царем морских просторов. Первые научные наблюдения над дельфином были проведены в 330 году до н.э. естествоиспытателем и фило-

софом Аристотелем. Аристотель рассказывал, что рыбаки ставили метки на хвостах дельфинов и отпускали их в воду. По зарубкам они установили время жизни дельфинов. Оказалось, самым старым бывает 30 лет.

## Тема «Объемная аппликация. Жгутики из бумаги. Кошка. Цветы в вазе»

### Работа направлена на формирование:

Личностных УУД: интерес к работе с бумагой, желание создавать оригинальные поделки из бумаги.

Регулятивных УУД: понимание представленных в учебном пособии задач; умение проговаривать свои действия при поэтапном выполнении работы; понимание правильного расположения пальцев рук при скручивании бумаги для получения хорошего жгутика.

Познавательных УУД: первоначальные навыки проведения эксперимента (чем можно заменить в поделке салфетку); поиск новой информации по другим источникам (активизация знаний по курсу литературного чтения).

Коммуникативных УУД: навыки контроля своих действий при выполнении работы в малых группах (коллективная работа «Цветы в вазе»); представления о правилах общения в классе, умение адекватно воспринимать мнение другого человека и его позицию; умение слушать и вести диалог, признавая возможность существования различных точек зрения.

В учебном пособии показан один из вариантов объемной аппликации. Сначала предложите детям рассмотреть изображение кошки. Задайте вопросы:

- *Кто это? Из чего сделана эта кошка? Сколько частей можно выделить в поделке?*

Туловище, голову, хвост.

- *Что можно сказать о размерах этих частей?*

Если выпрямить туловище и голову, то все три части будут примерно равными.

Поделку «Кошка» можно сделать из любой мягкой бумаги, удобной для скручивания: из салфеток, гофрированной бумаги, фантиков. Дети должны сами рассказать об этом.

Основная трудность, с которой столкнутся дети в процессе этой работы, это получение ровного, плотного жгутика. Пусть дети используют несколько салфеток и потренируются в отработке этого приема. Они должны открыть секрет получения хорошего жгутика. А он заключается в том, что пальцы обеих рук, держащие жгутик, должны быть близко расположены друг к другу и осуществлять закручивание одновременно с нажатием.

Если все три части кошки равны, нужно приготовить три одинаковых жгутика. А какой формы взять основу? Пусть дети объяснят свой выбор. В книге поделка дана из  $1/4$  бумажной салфетки размером  $24 \times 24$  см. Основа должна быть немного больше – из плотной бумаги или тонкого картона. Обратите внимание детей на сочетание цвета основы и поделки. Обсудите, какую часть приклеить сначала и почему. (Сначала туловище располагаем посередине и приклеиваем, затем другие части.) После обсуждения дети работают самостоятельно.

Из получившихся жгутиков попросите их выложить какие-либо изображения, не наклеивая их, например, рыбку, буквы или что-либо по собственному замыслу.

На уроке можно выполнить коллективную работу «Цветы в вазе». Обсудите, из чего и как сделаны цветы и листья. Например, верхний цветок закручен по спирали, другие выполнены по-другому. Обсудите также форму вазы и основу для композиции.

Цветы и листья выполняются так же, как кошка, из салфеток или другой скрученной бумаги. Размер жгутиков может быть разным –  $1/4$  или  $1/2$  салфетки. Цветы и листья разного размера. Они могут быть изготовлены из жгутиков, завязанных узлом, либо свернутых в спираль. Предложите детям придумать свой способ исполнения цветов из жгутиков. Каждый выполняет свою часть работы – цветок или лист. Учитель делает вазу. Ее можно выполнить из фрагмента цветной журнальной иллюстрации (как здесь), из цветной металлизированной бумаги или выложить ее контур жгутиками.

Таким образом, совместная работа превратится в хорошо организованный и проведенный мини-проект.

Предложите детям каждому делать работу по собственному выбору: цветок, кошку либо самостоятельно придуманную композицию.

Скручивание бумажных жгутиков отлично развивает мелкую моторику и предоставляет широкие возможности для творчества. В начале урока можно предложить детям скрутить жгутики из различных видов бумаги: цветной, бархатной, салфеток, гофрированной, упаковочной и т.п., чтобы экспериментальным путем определить из какой бумаги лучше всего получаются жгутики.

Рассматривая работы на с. 10 **Рабочей тетради «Волшебные секреты»**, учащиеся находят между ними сходство и различие, вспоминают разницу между плоскими и объемными поделками. На этом этапе урока желательно спросить детей, знают ли они, что такое «вигвам», кто, из чего и для чего его строит. Если учащиеся затрудняются ответить на эти вопросы, то учителю следует рассказать ребятам о жилище индейцев и показать изображения вигвамов. Вигвам – жилище индейцев Северной Америки, шалаш на каркасе, изготовленном из тонких стволов, покрытом циновкой, корой или ветками. Имеет куполообразную форму, в отличие от типи, жилищ конической формы. Жилище американских индейцев имеет округлую форму, которая олицетворяет мир как целое. Стоит отметить, что в одном из моментов мультфильма «Зима в Простоквашино» Шарик нарисовал не вигвам (как он сам утверждал), а типи – традиционное переносное жилище кочевых индейцев Великих равнин и Центральной Америки с очагом, расположенным внутри (в центре). Типи имеет форму слегка наклоненного конусообразного шалаша на каркасе из жердей, покрытых обработанными шкурами бизонов или оленей.

Эту часть урока нужно закончить записью «волшебного секрета» – сделай плоское объемным или наоборот.

Возможно предложить ребятам самостоятельно найти другую интересную информацию по этой теме, тем самым расширить информационное поле учебного материала.

На с. 11 рекомендуется рассмотреть предложенные работы и поставить рядом с ними в пустые клеточки соответ-

ствующие номера. Это задание можно выполнять в группах или индивидуально после коллективного обсуждения. Можно дать это задание для самостоятельной работы, но с обязательной проверкой и обсуждением результатов.

Дети выполняют любую поделку по желанию с использованием одного или нескольких приемов.

**Тетрадь для практических работ «Бумажный калейдоскоп»** предлагает интересный материал по технике создания аппликации из скрученной бумаги – жгутиков. В тетради (с. 9, 10) даны две картинки с вазами, в которые надо добавить цветы. Сначала дети должны потренироваться скручивать жгутики. И потом из них придумать разные цветы. Отвечая на предложенные вопросы, дети предложат в первую вазу цветы со стебельками и листочками. А во вторую можно добавить только цветки, притом небольшие по размеру. На второй картинке цветы могут закрывать часть вазы. Выполненные работы можно оформить в рамку и повесить на стенку в комнате. Или подарить учительнице ко Дню учителя.

### **Фрагмент урока**

*Учитель:* Скажите, как называется этот вид аппликации?

*Дети:* Объемная аппликация.

*Учитель:* Спасибо, а почему ее так назвали?

*Денис:* Здесь написано, что только часть аппликации соприкасается с основой, а большая часть как бы поднимается над основой, имеет высоту.

*Артем:* Да, а просто аппликация вся приклеивается к основе. Она получается плоская. У нее есть только длина и ширина.

*Учитель:* Хорошо. Объемная аппликация – это название большой темы, а сегодня мы узнаем, как выполнять объемную аппликацию из скрученной бумаги. Посмотрите внимательно на кошку и скажите, как она сделана, сколько в ней деталей.

*Настя:* Эту кошку сделали из скрученной салфетки. В этой аппликации шесть деталей.

*Учитель:* Назови, пожалуйста, детали.

*Настя:* Хвост, туловище, голова, два глазика и носик.

*Учитель:* Хорошо, получается, что можно выделить три мелкие детали и три крупные. Давайте остановимся на крупных деталях. Что вы можете сказать об их изготовлении?

*Ксюша:* Хвостик, головка и туловище делаются из одинаковых частей, только их по-разному на листе размещают. Носик и глазки одинаковые – это три комочка салфетки.

*Учитель:* Хорошо. Давайте разберемся, как скручивали бумагу для этой работы. Посмотрите, пожалуйста, внимательно в учебник.

*Лаура:* Салфетку разорвали на четыре части, потом каждую часть свернули в трубочку, а трубочку скрутили в тугой жгутик.

*Учитель:* Все согласны с Лаурой?

*Денис:* Не совсем. Лаура сказала, что все четыре части салфетки свернули в жгутики.

Нам только три таких жгутика надо для туловища, головы и хвоста, а от оставшейся части салфетки нужно оторвать три маленьких кусочка для мордочки. А можно не клеить глаза и нос, тогда получится, что кошка отвернулась, смотрит в другую сторону.

*Учитель:* А в каком порядке нужно наклеивать кошку?

*Артем:* В любом. Сначала надо наметить карандашом, что куда клеить, а потом работать.

*Валя:* Нет, наметить, конечно, надо, но сначала надо приклеить туловище, а потом голову и хвост. Не будешь же ты к голове и хвосту туловище прикладывать. Вдруг между головой и туловищем место останется. Это получится кошка без головы, да еще и хвост отдельно, как в конструкторе.

*Учитель:* Хорошо, а почему мы используем для работы именно салфетку?

*Ваня:* Она мягкая, хорошо скручивается.

*Учитель:* А каким материалом мы можем заменить салфетку?

*Настя:* Фольгой, бумажками от конфет, газетной бумагой. Тогда кошка получится серая.

*Стасик:* Можно гофрированную бумагу смять.

*Учитель:* Хорошо, а какой фон мы выберем для кошки?

*Ксюша:* Мы возьмем яркий фон, чтобы кошка получилась заметной. На светлой бумаге ее не будет видно.

*Учитель:* Кошка сопровождает человека не менее пяти тысяч лет. Ученые считают, что первые домашние кошки появились на Ближнем Востоке от прирученных диких ливийских, но впоследствии их род прервался, а предками современных домашних кошек считается европейская лесная кошка. Европа с кошкой познакомилась недавно: древние греки и римляне будто и понятия о ней не имели. В Америку она попала с испанскими каравеллами. (Еще одна примета - кошка на корабле, значит, и бури не страшны.)

Дикие кошки жили в Нубии, на территории теперешнего Судана. Отсюда кошки и начали завоевание наших домов. В Армении при раскопках жилищ VII-VI вв. до н.э. были найдены останки кошек. Еще неожиданной другая находка - коренной зуб домашней кошки, пролежавший в земле больше восьми тысяч лет. Кошачьи кости такого же возраста, найденные в Греции, еще сильнее смутили археологов. Неужели и здесь кошка была одомашнена?

В древности домашняя кошка была привилегией Египта. Египтяне обращались с ней, как с божеством. Они верили, будто душа домохозяйки после смерти прячется в теле кошки. И как же иначе, кошка - животное чистоплотное, любящее порядок: она не терпит, чтобы мыши бегали по столам и стульям. Египтяне уступали дорогу пушистым созданиям, при пожаре выносили сначала кошек, а потом скарб. Даже за случайное лишение жизни этого четвероногого полагалась смертная казнь. И, естественно, смерть кошек была великим горем. Все семейство погружалось в траур, люди в знак печали подстригали себе брови. Кошку мумифицировали и с почетом хоронили на особом кладбище. Из-за преклонения перед кошками древние египтяне терпели даже военные поражения. Например, персидский царь Камбиз пошел войной на фараона Псамметиха. Египтяне бились геройски. Персам оставалось только прибегнуть к хитрости. Передние ряды персидского войска добыли себе кошек и выставили их, каждый солдат перед своей грудью, в виде щита. Из боязни, как бы случайно не убить кошку, египтяне не решались более посылать свои меткие стрелы в ряды персов: сражение кончилось полнейшим поражением египтян.



Ребята, у кого из вас дома есть кошка?

Дети поднимают руки.

*Учитель:* Да, кошки - одни из самых любимых домашних животных. Они часто встречаются и в сказках. Какие сказки вы можете назвать? Только автора не забывают.

*Олег:* «Кошкин дом». Его написал Самуил Маршак.

*Саша А.:* «Трое из Простоквашино». Это мультфильм такой. Там есть кот Матроскин.

*Учитель:* А кто знает, как называется книга, по которой снят мультфильм, и кто ее автор?

*Маша:* Я ее читала. Это «Дядя Федор, пес и кот», а автора я забыла.

*Саша С.:* Эдуард Успенский.

*Учитель:* Совершенно верно.

*Белла:* «Кот в сапогах». Эту сказку написал французский писатель Шарль Перро. Мы на уроках литературного чтения ее читали.

*Стасик:* Еще много мультфильмов про кота Леопольда.

*Ксюша:* Есть русская сказка «Кот, петух и лиса». Вообще во многих русских сказках есть коты, даже в «Репке».

*Кристина:* В сказке «Золотой ключик, или Приключения Буратино» есть кот Базилио. Он такой противный!

*Учитель:* А кто автор сказки?

*Кристина:* Лев Толстой.

*Учитель:* Толстой, но не Лев, а Алексей. Алексей Николаевич Толстой - известный русский писатель. Мы в этом году будем с вами читать и изучать эту сказку. Я назову еще сказку «Маугли» Редьярда Киплинга. Там встречается не кошка, а ее близкие родственники. Назовите их, пожалуйста.

*Ксюша:* Пантера Багира и тигр Шер Хан.

*Учитель:* Спасибо. Теперь давайте подумаем о том, интерьер какой сказочной гостиницы мы могли бы украсить такими оригинальными кошками. Как она могла бы называться, чем бы отличалась от других?

*Настя:* Гостиницу «Кошкин дом» можно сделать резную, как теремок.

На окошках занавески с оборочками, цветы в горшочках, на полу ковровые дорожки, как в сказочном домике. Это должна быть маленькая гостиница. На стенах портреты кошек, полотенца и простыни с кошачьими мордочками.

По вечерам можно в холле устраивать представления с кошками, как у Куклачева.

*Максим:* Можно еще сделать отель «У Кота в сапогах» в виде замка, в котором людоед жил. На первом этаже каменный пол, камин, лампы в виде свечек, тяжелые шторы, портрет Кота в сапогах в полный рост. В ресторане такие большие деревянные столы, никакой пластмассы, серебряные вилки, ножи, блюда, как в настоящем замке. А все официанты и горничные в такой одежде, как тогда носили.

*Учитель:* Это вы очень интересно придумали. А у меня тоже есть идея. Я хочу назвать гостиницу «У кота Базилио». В ресторане гостиницы в качестве фирменного блюда можно подавать три корочки хлеба.

*Денис:* Нет, такое название не подходит, потому что кот Базилио плохой. Он притворялся слепым, обманывал, жадничал. Никто в такой гостинице жить не будет. Люди будут думать, что их там обманут.

*Ксюша:* Да, а три корочки хлеба можно подавать в ресторане «Буратино», но это уже не про кошек.

*Учитель:* Очень хорошо. Давайте посмотрим теперь на вазу с цветами. Какими способами получили цветы?

*Валя:* Сложили салфетку жгутиком, а потом жгутик уложили спиралью и приклеили. Но если салфетка белая, то цветы можно фломастером подкрасить, а если цветная, то цветы и так красивые будут.

*Учитель:* А я могу предложить еще один способ. Жгутик можно завязать узелком, и тоже получится цветок. Какие цветы выполнены именно этим способом?

*Алена Л.:* Два нижних цветочка, а верхний свернут спиралью. А для листиков нужен подлиннее жгутик, и он по-другому свернут.

*Учитель:* Спасибо. А как сделать вазу?

*Максим:* Надо сложить бумагу пополам, нарисовать половину вазы, вырезать и развернуть, а ободок и узоры можно фломастером нарисовать.

*Маша:* Можно еще так же вырезать вазу из открытки или из картинки в журнале. Тогда ничего не надо дорисовывать.

*Артем:* Если сделать вазу из фольги, она будет блестеть.

*Учитель:* Я тоже предложу свой вариант. Чтобы работа была выполнена в одном стиле, можно контур вазы тоже вы-

ложить из жгутиков. Сейчас, пожалуйста, продумайте работу, которую вы хотите сделать, и можете приступить.

Дети работают самостоятельно. Некоторые повторяют образцы из учебника, другие придумывают свои композиции с цветами, меняют позу кошки (в зависимости от формы основы), выкладывают из скрученной бумаги других животных (медвежонок, зайчика, собачку). Кто-то из ребят выполняет композицию из жгутиков «Стрекоза и бабочка».

*Учитель:* Законченные работы расставляйте, пожалуйста, на стенде.

Дети устраивают выставку, обсуждают работы. Выяснилось, что у Вали получилась очень грустная кошка с опущенным хвостом.

*Валя:* Я эту кошку сделала как иллюстрацию к своему любимому стихотворению Заходера. Можно я его прочитаю?

*Учитель:* Конечно.

*Валя:* Плачет Киска в коридоре.

У нее

Большое горе:

Злые люди

Бедной Киске

Не дают

Украсть

Сосиски!

Дети смеются.

*Примечание.* Выполнение этой поделки может быть приурочено и к уроку литературного чтения по произведениям Ю. Ковалева «Весенний кот», «Летний кот», «Осеннее котяро» (учебник «Литературное чтение», 2 класс, автор В. Ю. Свиридова).

## **Тема «Способы выполнения объемной аппликации»**

### **Работа направлена на формирование:**

Личностных УУД: стремление к достижению положительного результата в практической деятельности; понимание необходимости соблюдать правила безопасной работы с ножницами во время вырезания спирали; творческий подход.

Регулятивных УУД: навык работы со схемами, наглядно показывающими последовательность работы; умение проговари-

вать свои действия; понимание понятий «выпуклая форма», «вогнутая форма»; умение правильно держать пальцы рук и ножницы во время вырезания спирали.

Познавательных УУД: активизация знаний сюжетов и героев сказок (поделки по сказочным образам).

Коммуникативных УУД: навык обосновывать свою точку зрения; аргументированно доказывать свое мнение на основе собственного опыта и наблюдений.

Приведенные на странице 11 учебного пособия тренировочные задания могут стать деталями различных композиций. Чтобы получить объемные цветы из круга, разрезанного по спирали, нужно потренироваться. Приклейте середину разрезанного круга к бумаге. Возьмите противоположный конец спирали и понемногу сдвигайте его в сторону закручивания. Пальцами можно выворачивать бумагу так, что получится вогнутая форма в виде воронки или выпуклая наподобие конуса. Когда найдена удачная форма, не закручивайте слишком сильно. Кончик нужно подклеить. Если приклеить кончик близко к середине, форма будет более компактной.

Вопрос о выпуклой и вогнутой форме цветов предлагается обсудить со взрослыми. В силу того, что сами эти понятия (выпуклая и вогнутая формы) новы для второклассников, то вопрос, отсылающий ребят к обсуждению со взрослыми, вполне правомерен. На уроке учитель показывает, как выпуклые и вогнутые формы цветов выполняются, но вернувшись к этому вопросу дома во время беседы с родителями (таким образом родители активно участвуют в учебно-воспитательном процессе), ребята новые понятия освоят лучше. А вследствие этого и выполнение поделок с использованием выпуклой или вогнутой формы не будет вызывать у них затруднений.

Закручивать бахрому можно разными предметами в зависимости от длины и толщины полосок. Мелкую бахрому закручивают стержнем от ручки, крупную - маркером и т.д. Бахрому, накрученную на карандаш с ребристой поверхностью, имеет интересный вид и крепче держится.

Когда дети потренируются в получении закрученных фигур из бумажного круга, разрезанного по спирали, предложите им задание на развитие воображения и фантазии.

Необходимо рассмотреть получившиеся закрутки и подобрать возможные аналогии. На что они похожи? Деталью какого изображения могли бы стать? Экспериментируя с их расположением и количеством, пусть дети создадут это изображение. Остальные элементы могут представлять собой плоскую аппликацию. Иногда они видят кудри на голове, барашки на волнах, свернувшуюся змею, колеса автомобиля и даже вращающиеся пропеллеры. Остальные навыки работы с бумагой (сгибание под разными углами, закручивание бахромы) пригодятся детям на следующих уроках.

**Тетрадь для практических работ «Бумажный калейдоскоп»** предлагает большой материал для выполнения работы в технике объемной аппликации. Это и создание прически (предлагается с помощью закрученных в разные стороны концов бумажных полосок сделать портрет кудрявого человека, приклеить ему бороду, усы), и выполнение цветка, и мордочки львенка. Весь материал дан на с. 11–16 тетради. Здесь же и образцы работ, и материал для вырезания деталей, и основы.

### Фрагмент урока

*Учитель:* Сегодня мы с вами познакомимся с новыми способами выполнения объемной аппликации из цветной бумаги. С каким видом объемной аппликации мы уже с вами знакомы?

*Стасик:* Мы уже делали объемную аппликацию из скрученной бумаги.

*Учитель:* Хорошо, давайте теперь посмотрим на страницу 11. Расскажите, как получили объемные цветы?

*Белла:* Из бумаги вырезали круг, а потом разрезали его по спирали так, как мы раньше рвали. Потом серединку приклеили, а спиральку скрутили. Потом подклеили кончик и все.

*Учитель:* Судя по твоим словам, это очень легко. А теперь попробуйте сделать выпуклый и вогнутый цветок.

Дети работают самостоятельно. Не всем удается скручивать, равномерно сдвигая бумагу.

*Учитель:* Открыли секрет?

*Денис:* Нужно скручивать так, чтобы получалась как бы пружинка, уменьшать размер и придерживать пальцами.

*Валя:* Еще я хочу добавить, что надо этот цветок не только придерживать пальцами, но и немножко выворачивать в нужную сторону. Тогда, когда мы приклеим краешек, получится выпуклый или вогнутый цветочек.

*Учитель:* Хорошо, давайте рассмотрим листики на стебельках. Как они сделаны?

*Ксюша:* Вырезали из зеленой бумаги стебельки и листики, согнули их и приклеили так, чтобы часть была свободной, чтобы ее как бы ветер отворачивал.

Возражений нет.

*Учитель:* Совершенно верно. А можно ли поступить наоборот, то есть сначала наклеить, а потом согнуть?

*Максим:* Нет, нельзя, потому что надо будет отрывать от основы приклеенные части.

*Учитель:* А если я частично приклею, а потом неприклеенные части согну?

*Максим:* Все равно плохо будет. Вы же не знаете, как точно надо приклеить, чтобы только нужную часть отогнуть. Будет или плохо приклеено, или клеим запачкано. Вы когда сгибаете, то намечаете, какую часть надо приклеивать, а какую нет.

*Учитель:* А что вы можете сказать об изготовлении цветка кувшинки?

*Настя:* Лист приклеивают, а цветок вырезают, отгибают листочки и наклеивают только серединку. А в серединку еще желтенькие тычинки наклеивают, чтобы совсем на кувшинку было похоже.

*Учитель:* Белая кувшинка в переводе с латинского означает «нимфа белая». Из Древней Греции дошли до нас предания о красивых водяных девушках, напоминавших славянских русалок, которые назывались нимфами. Легенда говорит, что такая сказочная нимфа превратилась в цветок белой водяной лилии. В Древней Греции этот цветок был символом красоты и красноречия.

*Настя:* Я еще знаю легенду, что в Средние века в Европе думали, что эльфы катаются в лепестках кувшинок, как на корабликах.

*Валя:* В Северной Америке индейцы считали, что кувшинка получилась из искр, которые упали с Полярной и Вечерней звезд, когда они столкнулись, поспорив из-за стрелы,

которую пустил в небо умирающий великий индейский вождь.

*Алена Л.:* А я знаю стихотворение про кувшинку. Можно прочитаю? Его написала поэтесса Юнна Мориц. Мы на уроках литературного чтения читали стихотворения этой поэтессы.

Золотое блюдце  
В голубой реке,  
А на блюдце – пчелка  
С медом в хоботке.  
Золотая пчелка  
В блюдце золотом  
Пьет росу речную  
И жужжит о том,  
Что как только вечер  
Спустится с вершин,  
Превратится блюдце  
В золотой кувшин!

*Учитель:* Очень интересно. Я даже не ожидала, что вы найдете и легенды о кувшинке, и стихотворения. Я еще расскажу, что у славянских народов кувшинка издавна считалась русалочьим цветком. Русалки появлялись в венках из кувшинок. А теперь давайте посмотрим на золотую рыбку. Как сделана она?

*Алена Л.:* Ее нарисовали на белой стороне цветной бумаги, вырезали, надрезали и закрутили плавники и хвостик.

*Саша С.:* Можно эту рыбку не рисовать, а перевести прямо со страницы. Если на нее положить цветную бумагу, то рисунок просвечивает, и его можно обвести. А те, кто хочет, могут и свою рыбку придумать.

*Учитель:* Ты у нас очень находчивый. Я бы и не догадалась, что рыбку можно так легко перевести. А чем можно подкрутить плавники и хвост?

*Белла:* Если надо, чтобы он только чуть-чуть завивался, то на маркер или толстый фломастер, а если на стержень, то весь хвост кудрявый будет.

*Валя:* Еще может интересно получиться, если каждую полосочку отдельно закрутить. Рыбка будет вся в локонах.

*Артем:* Можно не только круглый карандаш брать.

*Кристина:* Да! Тогда гофрировка получится.

*Ксюша:* Получится вуалехвостая золотая рыбка. У папы в книжке есть похожая, только ему дискусы больше нравятся. Он сейчас 15 мальков из Москвы в специальном контейнере привез. Оранжевые, как апельсин.

*Учитель:* Когда-то золотые рыбки были большой редкостью. В России первым раздобыл эту диковинку царь, отец Петра Первого – Алексей Михайлович. Но рыбки недолго прожили в Москве, потому что их держали в вазах с водой и полагали, что золотые рыбки питаются только чистой водой. Рыбки погибли, но легенда о них осталась жить в народе. Один из вариантов этой легенды о золотой волшебной рыбке няня Арина Родионовна поведала поэту и писателю Александру Сергеевичу Пушкину, который создал потом замечательную сказку. Вспомните, как она называется?

*Дети:* «Сказка о рыбаке и рыбке».

*Учитель:* Молодцы, ребята, помните. А сейчас придумайте свои композиции с фрагментами, выполненными способами, с которыми мы сегодня познакомились.

*Алена Н.:* А можно я сделаю вазу с цветами? Листики и веточки согну, как нарисовано, и цветы такие выпуклые сделаю, как розочки. Вазу я обыкновенную наклею.

*Учитель:* Делай так, как считаешь красивым. Размести все это правильно на основе.

*Ксюша:* А я сделаю аквариум с золотыми рыбками и покажу папе.

*Учитель:* Очень хорошо, придумывайте и делайте.

## **Объемная аппликация «Коровка»**

Работу «Коровка» в технике объемной аппликации очень любят и дети, и учителя. За счет использования шаблонов или готовых выкроек (для вырезания они даны в тетради для практических работ «Бумажный калейдоскоп») обычно всегда удается уложиться в один урок. В этой работе дети на практике применяют приемы, с которыми они познакомились ранее: сворачивание, сгибание, подкручивание и частичное наклеивание бумаги для получения объемной аппликации. В качестве примера приведены варианты изображений, получившихся при различных перемещениях деталей этой поделки.



Получившиеся забавные портреты, особую выразительность которым придают отогнутые детали, вызывают живой эмоциональный отклик. Однако зачастую на уроках не используется весь потенциал этой темы, все заложенные в ней идеи. Хорошим началом урока является разгадывание ребуса слова «корова».

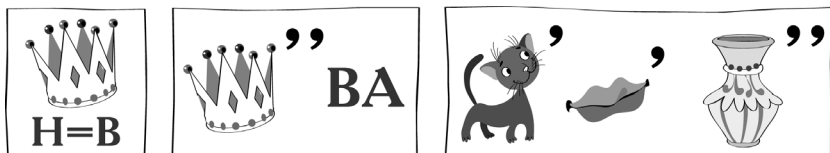

Можно также использовать и загадки. Далее можно сравнить слова «корова» и «коровка». С одной стороны – связь с русским языком, с другой – намек на то, что изображаемый персонаж чем-то необычен.

Поэтому можно задать вопрос:

- Почему же в учебнике используется именно такое название?

Если ребята подметят сказочный оттенок слова «коровка», то логично затем поинтересоваться:

- В каких сказках мы встречаемся с коровкой?

Неплохо заранее дать им задание пролистать свои детские книжки или каким-либо другим способом собрать информацию о том, где встречается корова в сказках, в мультфильмах, в фольклоре. Во 2 классе детей уже пора приучать к самостоятельному сбору информации.

*Примечание.* На уроках литературного чтения ребята читали стихотворение «Две коровы и коровка» Тима Собакина.

Далее можно задать вопрос по поводу черно-белых изображений коровок в учебнике.

- Зачем даны еще три изображения?

Дети должны заметить их разное настроение, разные характеры. Если дети не замечают этих особенностей, то это говорит о том, что в предыдущих работах они не привыкли обращать внимание на настроение персонажа, говорить о характере работы. Увы, эта ситуация достаточно типична для уроков труда. Самое большое внимание уделяется технологии. В итоге все копируют предложенный образец. А такая

мощная созидательная сила, как эмоции, почти не используется. Самостоятельно или при помощи учителя дети открывают для себя явно новое знание: какими средствами пользуются художники для изображения эмоций. Обратите внимание на этот момент! Именно его чаще всего упускают на уроке.

Теперь, когда дети разобрались с художественными средствами выразительности, самое время им включить собственные эмоции. А как это сделать? Через игру, театрализацию, пропуская через себя различные настроения, примеряя различные выражения лица. Проведите мимическую физкультминутку. Если нужно, можно включить в работу все тело, добавить движения, звуки. Если дети работают индивидуально, то можно смотреться в зеркало (кстати, именно так поступают художники-мультипликаторы). Но можно работать в парах или в группах.

Вопрос с выбором цвета основы можно решить разными способами – по желанию или случайным образом, когда дети вытягивают лист наугад, кому какой достанется. Им сразу приходится работать в ситуации с измененными условиями. Ведь цвет основы диктует выбор определенных цветов для коровки и иногда даже меняет весь сюжет.

Далее можно обсудить с детьми технологический процесс создания портрета коровки, коллективно спланировать свои действия. Однако результатом выполнения этого плана может оказаться все то же подражание образцу. А почему? Очень важно сразу запланировать идею.

*- Какую коровку мы изображаем, с каким характером? И как этого добиться?*

Решить можно в самом начале, после мимической физкультминутки. А вот попробовать надо уже тогда, когда вырезаны детали. Необходимо подвигать их по основе, не приклеивая сразу, замечая разницу, пытаясь добиться нужного эффекта. Уши коровки сворачивают, но не сгибают, концы подклеивают. Ресницы сначала отгибают, потом подкручивают. Сгибают травинки, отгибают лепестки цветка.

Теперь можно фантазировать – изменять положение глаз, верхней и нижней челюсти, ушей.

Когда дети начнут работать, можно предложить им придумать рассказ о коровке. Ведь, может, именно в процессе

фантазирования возникнут идеи добавить какие-нибудь характерные детали.

Очень важный этап – представление своих работ. Приучайте детей к умению не только выполнить работу, но и охарактеризовать ее. Это увеличивает осознанность действий и часто меняет отношение детей к самой работе. При обсуждении работ важно обратить внимание на следующие моменты:

- *Удалось ли изобразить настроение или характер и за счет чего это получилось?*

- *Соответствует ли изображение описанию?*

Например, если дети говорят, что коровка любит наряжаться, то по каким деталям это можно заметить (бантики, воротничок)?

- *Какие материалы использовались в работе? Смогли ли дети использовать альтернативные виды бумаги?*

- *Аккуратно ли выполнено вырезание, приклеивание?*

Зачастую учителя обращают внимание только на п. 4. Однако без первых трех исчезает идейное и эмоциональное наполнение, нет поиска новых путей решения изобразительной задачи, остается только форма без содержания, что и приводит к репродуктивному повторению образца.

Обратите внимание на то, что детям показалось главным в уроке. Обычно они отмечают, что им понравилось изображать настроение. Это естественно, ведь они сумели выразить что-то свое, личное. Теперь на следующих уроках работа с эмоциональным фактором пойдет быстрее, продуктивнее. Было бы хорошо закрепить эту тему и перебросить мостик к заданию на следующей странице «Петушок». Здесь эта идея получает свое развитие – как передать характер, поведение персонажа при помощи движения, изменяя положения ног, головы, шеи, крыльев.

На этом уроке закладываются важные моменты эмоционального и художественного развития детей. Работа с опорой на эмоции приводит к более успешному, качественному усвоению технологических приемов, позволяет ребенку самовыразиться, вызывает чувство удовлетворения и показывает ребенку пути и способы самовыражения.

*Дополнительный материал*

**ЗАГАДКИ О КОРОВЕ<sup>1</sup>**

\*\*\*

Рыжий молокозавод  
День жует и ночь жует:  
Ведь траву не так легко  
Переделать в молоко!

\*\*\*

Выгоняли рога  
Погулять на луга.  
И рога вечерком  
Прибтели с молочком.

\*\*\*

Сама пестрая,  
Ест зеленое,  
Дает белое.

\*\*\*

Стоит копна  
Посреди двора:  
Спереди вилы,  
Сзади метла.

\*\*\*

Рогатая, хвостатая стояла и молчала.  
Хвостатая, рогатая внезапно замычала.  
Кто это хвостатый? Кто это рогатый?  
Кто это мычал? Ну-ка, угадал?  
Каждый вечер, так легко,  
Она дает нам молоко.  
Говорит она два слова,  
Как зовут ее - (*Корова*).

---

<sup>1</sup> Карпенко М. Т. Сборник загадок. - М.: Просвещение, 1988.

## ПОДАРОК

Мы сидели у порожка –  
Я, сестра, Щенок и Кошка.  
Заглянула к нам Корова,  
Села рядом, что ж такого!  
Потеснились мы немножко,  
Я, сестра, Щенок и Кошка.  
Задала вопрос сестренка:  
– Ты куда идешь, Буренка?  
  
– Я сейчас пойду направо.  
– Почему пойдешь направо?  
– Потому пойду направо:  
Там растут густые травы.  
Помолчав, спросила Кошка:  
– А потом куда пойдешь ты?  
– А потом пойду налево.  
– Почему пойдешь налево?  
  
– Потому пойду налево:  
Там цветет душистый клевер.  
И сказал Щенок несмело:  
– Что потом ты будешь делать?  
– А потом отправлюсь к речке.  
– Для чего пойдешь ты к речке?  
– Для того пойду я к речке:  
Там тенистые местечки.  
  
Тут я тоже вставил слово:  
– А потом куда, Корова?  
– Я пойду искать доярок.  
– Для чего искать доярок?  
– Для того искать доярок,  
Что готовлю вам подарок.  
Приходите вечером  
Вчетвером за молоком.

---

<sup>1</sup> *Развивающие стихи и рифмы. Сборник.* – М.: ЮНБЕС, 2000. – С. 131.

## **Композиции «Петушок», «Лебеди» в технике объемной аппликации**

Выкройку «Петушка» можно сделать из цветной и пестрой бумаги. Она приведена в конце учебного пособия (черный цвет). Крыло и детали для хвоста и шеи подкручивают. Части гребня и бородки сначала склеивают в виде петелек, затем наклеивают вокруг головы. Хвост будет выглядеть эффектнее, если после наклеивания цветные полоски перепутать между собой. Выбор колорита дети осуществляют самостоятельно, используя в своей работе как цветную, так и пеструю бумагу (журнальные вырезки). Новый прием работы - перепутывание цветных полос, нарезанных бахромой, придание хвосту дополнительного объема. Следует обратить внимание на вопрос к этому заданию. Желательно, чтобы дети выполнили разных петушков: стоящего, клюющего зерно и бегущего с вытянутой шеей. Образ петушка могут подсказать загадки, предложенные учителем. Петушок может быть в разных позах. Чтобы он «клевал зерно», его шею и голову нужно наклонить вниз. Чтобы сделать «идущего» или «бегущего», выкройку его штанишек надо разделить: для каждой отдельно.

Аппликацию с летящими птицами («Лебеди») дети выполняют по своему желанию в классе или дома. Все лебеди вырезаются по одному шаблону, который накладывают на бумагу, сложенную пополам. Наклеивая фигурки птиц на бумагу разными половинками и меняя размах крыльев, можно получить целую стаю птиц, не похожих одна на другую.

### *Дополнительный материал*

#### **ЗАГАДКИ О ПЕТУШКЕ<sup>1</sup>**

\*\*\*

**Кто так заливисто поет  
О том, что солнышко встает?**

---

<sup>1</sup> *Между летом и зимой.* (Стихи, считалки, загадки, пословицы, скороговорки). - М.: Детская литература, 1976.

\*\*\*

Гребешок аленький,  
Кафтанчик рябенький,  
Двойная бородка, важная походка.  
Раньше всех встает, голосисто поет.

\*\*\*

Он в мундире ярком, шпоры для красы,  
Днем он – забияка, поутру – часы.

\*\*\*

Не царь, а в короне,  
Не всадник, а со шпорами,  
Не будильник, а всех будит.

\*\*\*

Живет во дворе, поет на заре,  
На голове гребешок.  
Кто же это?...

\*\*\*

Любит петь и драться  
И в пыли купаться,  
Носит красный гребешок  
Забияка ... (*петушок*).

*Р. Фархади<sup>1</sup>*

### ПЕРЕЛЕТНЫЕ ПТИЦЫ

Гуси-лебеди	Над горами,
Летят,	Над лесами,
Гуси-лебеди	А теперь
Кричат:	Летим над вами!
- Мы летели	
Над морями,	Гуси-лебеди летят...

<sup>1</sup> *Между летом и зимой.* (Стихи, считалки, загадки, пословицы, скороговорки). - М.: Детская литература, 1976.

## КУКАРЕКУ И СОЛНЦЕ

Жил-был петушок-на-крыше. Звали его Кукареку. Сделан он был из меди, кроме одной ножки, которая была железная. Кукареку сидел на высоком шпиле церкви, а церковь стояла на вершине холма.

Из-за этого холма каждое утро вставало Солнце...

Однажды Солнце готовило себе завтрак и вдруг почувствовало, что кто-то его щекочет. Оно глянуло вниз. Но ничего, кроме петушка-на-крыше и церковного шпиля, не заметило... Оно посмотрело внимательно, потом еще внимательнее и наконец поняло, что это Кукареку и щекочет его своим медным крылышком.

- Ну и ну! - удивилось Солнце. - Неужели это ты меня щекочешь? А ты знаешь, что из-за тебя три дня подряд подгорали мои тосты? Ну и озорник ты, Кукареку.

- Прости, пожалуйста! - сказал Кукареку. - Я вовсе не хотел, чтобы подгорали твои тосты, я щекотал тебя, чтобы рассмешить.

- Больше этого не делай! - сказала Солнце.

- Не буду, честное слово, - пообещал Кукареку.

На следующее утро Солнце встало и принялось готовить завтрак. На этот раз никто его не щекотал и тост ни чуточки не подгорел. Тогда Солнце поджарило еще один кусочек хлеба, намазало его маслом и протянуло петушку-на-крыше...

### Тема «Аппликация из птичьих перьев»

#### **Работа направлена на формирование:**

**Личностных УУД:** интерес к работе над поделкой из природного материала; понимание эстетической, моральной и нравственной ценности в жизни человека предметов, выполненных из природного материала в качестве подарка; представление о ручном творчестве как средстве создания оригинальных изделий

<sup>1</sup> Буссет Д. Все кувырком. Сказки. - М.: Изд. «Республика», 1993. - С. 61.



из предметов, встречающихся в повседневной жизни, в быту; интерес к результатам собственной практической деятельности.

Регулятивных УУД: понимание поставленных в учебном пособии учебных задач (отбор природного материала (птичьих перьев); умение определять необходимые способы работы (технология наклеивания перьев).

Познавательных УУД: навык поиска дополнительной информации и использование этой информации для выполнения учебной задачи. Поиск новых образов для воплощения их в поделках; активизация знаний художественных текстов (из курса литературного чтения).

Коммуникативных УУД: умение делиться своими наблюдениями, впечатлениями, строить четкие, понятные для одноклассников, высказывания; первичные умения оценки работ, выполненных одноклассниками.

Дети учатся подбирать природные материалы в соответствии с поставленной учебной задачей и подготавливать его к работе. Именно здесь особенно важна роль взрослых – родителей, бабушек, дедушек. Где городскому жителю найти достаточное количество птичьих перьев? Вместе с взрослыми можно погулять в парке, съездить загород. В городской среде чаще всего можно найти голубиные перья. Проще с этим вопросом жителям села. Но в любом случае – помощь со стороны взрослых при подборе, подготовке перьевого материала необходима.

Сначала дети рассматривают, как и из чего выполнены образы, представленные на страницах 14–15 учебного пособия, на кого они похожи. Дома дети находят книги с красивыми иллюстрациями птиц и животных, подбирают подходящие перья.

Можно принести на урок фотографии или рисунки птиц, чтобы дети рассмотрели особенности расположения оперения и попытались имитировать это в своих поделках.

В зависимости от имеющегося материала, ребята учатся создавать свои образы (все что им подскажет их воображение и фантазия) и персонажей литературных произведений, подбирая фон, созвучный настроению героя. Для этой работы можно использовать перья разных размеров от различных птиц. Перед работой перья промывают, сушат и расче-

сывают. На плотной бумаге рисуют контур птицы. Обсуждают, как и почему нужно наклеивать перья (начиная с хвоста фигурки птицы или животного; каждый следующий ряд должен находить на предыдущий, чтобы закрывать основания перьев). Кроме того, выполняя упражнение на развитие тактильных ощущений, ребенок учится переводить их на язык образов. Пытаясь воплотить эти образы (предлагается выполнить и цветы, и пейзажи, и деревья, снег, облака...), дети могут создать оригинальные изображения.

*Примечание.* На уроках литературного чтения ребята много говорят об образах, воображении, фантазии. Предложите им вспомнить стихотворения Юнны Мориц «Сто фантазий» и Бориса Заходера «Моя вообразилка» (*уроки «Литературного чтения»*). Эти стихотворения могут подсказать ребятам образы для поделок.

**Тетрадь для практических работ «Бумажный калейдоскоп»** предлагает картинки – курица и фламинго – для выполнения аппликаций из птичьих перьев. Картинки – это основа. Свободные места нужно заполнить перьями. Ученики выбирают понравившийся образ и выполняют работу. Тетрадь предлагает детям найти дополнительный материал в Интернете, энциклопедиях, книгах. Например, узнать, где живут необычные по окраске птицы фламинго, чем они отличаются от цапли и журавля. Все это направлено на формирование познавательных учебных действий.

### *Дополнительный материал*

*Е. Юдин<sup>1</sup>*

#### **ОБЛАКА**

Эй, барашек!  
Погоди!  
Погоди, не улетай!  
Нет барашка.

Стой, лошадка!  
Подожди!  
Эге-гей! Постой! Постой!  
Нет лошадки.

<sup>1</sup> *Развивающие стихи и рифмы. Сборник.* – М.: ЮНБЕС, 2000. – С. 51.

Где ты, козлик?  
Где же ты?  
Подожди хоть ты меня!  
Нет козленка.

Я зову их, я кричу...  
Я догнать их всех хочу...  
А они плывут  
И тают  
В синем небе.

### ФЛАМИНГО

У фламинго оперенье  
Вызывает восхищенье,  
Потому что птица эта  
Нежно-розового цвета.

До чего изящный вид,  
Эта птица всех сразит!  
Ах, Фламинго, ты – мечта,  
Просто сказка, красота!

Ярко-розовый наряд,  
Глазки солнышком горят –  
Так стройна, нежна, прелестна  
Длинноногая принцесса.

Ну, согласитесь – это бинго!  
Когда зима сквозит в оконце,  
Увидеть розовых фламинго,  
Как нежатся они на солнце,

Как, грациозно изгибаясь,  
Легко ступают в чинном в танце,  
Того ни капли не смущаясь,  
Что лета дальнего посланцы.

Что яркую расцветку перьев  
Несут к нам в серые края,  
Меж черных скрюченных деревьев  
Любовь и трепет не тая.

## РАЗДЕЛ «ЛЕПКА»

### Тема «Рисунок на пластилине»

#### **Работа направлена на формирование:**

Личностных УУД: интерес к работе с пластилином, желание создавать оригинальные поделки из этого пластичного материала; навыки правильной организации рабочего места; умение использовать различные приемы работы с пластилином; аккуратность в работе.

Регулятивных УУД: понимание поставленных в учебном пособии задач и предлагаемых вопросов (отбор материала для основы изделия).

Познавательных УУД: навыки проведения эксперимента (как можно получить полукруглые отпечатки).

Коммуникативных УУД: умение контроля своих действий при выполнении работы с пластилином.

При освоении этой технологии ребенок совершенствует навыки, полученные в 1 классе (раздел ЛЕПКА, тема «Печатаем рисунки на пластилиновой основе»), и расширяет свои представления об изобразительных возможностях пластилина. Предлагаются три типа заданий, относящихся к созданию графических изображений на пластилиновой основе. Учитель может посвятить этой теме два урока либо меньше, оставив часть заданий для домашнего выполнения.

#### **Первый тип задания: рисунок штрихами.**

Прежде чем приступить к выполнению работ, необходимо, внимательно рассмотрев изображения в учебном пособии, ответить на поставленные вопросы.

Дети должны вспомнить технику намазывания пластилина на основу, изученную в 1 классе. Они самостоятельно выбирают цвет и форму своей основы и приступают к ее выполнению. Подойдет любая плотная основа с красивой поверхностью, даже цветной картон. Также основу можно сделать из пластиковых крышек от коробок из-под сыра или майонеза, из пенопластовых или картонных лотков и тарелок, из фанеры, линолеума и т. д. Форма основы может быть разной. Эти две работы хорошо впишутся в овал. Если осно-

ва круглая, можно изобразить котенка или птенца, исключив и цветок, и шишки, и еловые ветки.

На изображениях в учебном пособии видны линии, полученные разными способами. «Птенцы» выполнены в основном штрихами с помощью нажатия стеки на пластилин. Если в наборе нет стеки, ее заменит пластмассовый ножик. Мелкие детали процарапаны острым предметом (острый конец стеки, пустой стержень, зубочистка и т. д.).

Важная часть работы – тренировочные упражнения.

Тренироваться можно на подготовленной основе или на куске пластилина. Задания для самостоятельного «открытия» в работе – получение полукруглых отпечатков, а также красивой линии, состоящей из вертикальных штрихов.

Учитель может предложить выполнить следующие упражнения.

- Провести горизонтальную линию, состоящую из вертикальных палочек-штрихов. Штрихи можно получать как способом вдавливания стеки, так и процарапыванием острой палочкой. Главное, чтобы они были одной высоты и на одинаковом расстоянии друг от друга.

- Провести волнистую линию из штрихов.

- Изобразить первую букву своего имени.

- Изобразить солнышко. Это наиболее сложное задание, ведь лучи-штрихи должны расходиться под одинаковым углом.

После того как тренировка закончена, дети приводят в порядок свою основу и приступают к работе, сделав предварительный эскиз слабым нажатием острой палочки. Подход к выполнению может быть различным.

- Ребенок выполняет работу по образцу, повторяя один из двух предложенных вариантов.

- Ребенок принимает решение выполнять один из двух образов, но хочет внести какие-то изменения, например, взять другую форму основы или добавить другие детали.

- Ребенок рисует штрихами изображение по собственному замыслу.

### **Второй тип задания: процарапывание.**

Рисование производится острой палочкой по разноцветному пластилиновому фону. В работе также присутствуют элементы штамповки – круглые и полукруглые отпечатки. Чтобы получить участки полукруглой формы, ребенку при-

дется поэкспериментировать (наклонить трубочку при надавливании, использовать закругленный конец шпильки для волос, согнутую по окружности проволоку и т. д.).

### **Третий тип задания: рисунок комбинированным способом с частично открытой основой.**

В работах используются процарапывание и штамповка, создающая круглые отпечатки (пустой конец стержня, корпус фломастера, трубочка для коктейля или сока).

Эти две работы отличаются как способом выполнения линий, так и новыми вариантами оформления основы. Основа может быть и объемной, например, бумажный стаканчик. Возможен вариант, когда основа повторяет форму изображаемого объекта.

Новый элемент технологии – создание живописного пластилинового фона. Экспериментируя с его получением, дети могут открыть для себя новые интересные возможности. Например, граница между пластилином разных цветов может быть четкой или размытой.

Предложите детям попробовать разные цветовые сочетания, не забывая при этом о том, что пластилин здесь является только фоном, а основное внимание должно быть уделено графическому изображению.

При украшении поделок ребенок использует все известные ему способы рисования на пластилине: процарапывание, штамповка, штрихи.

*- Что лучше делать сначала – убрать лишнюю часть пластилина с основы или выполнить узоры?*

- Более практичным является первый подход.

Лучше начать с очертаний объекта. Затем стекой прорезать пластилин до основы и счистить лишние части. Деформировавшиеся края тут же можно поправить и приступить к оформлению. Эту работу также можно выполнять с разной степенью творческого преломления – от повторения образца до изображения объекта по собственному замыслу.

### **Фрагмент урока**

*Учитель:* Откройте, пожалуйста, учебник. Назовите тему нашего урока.

*Дети:* Рисунок на пластилине!

*Учитель:* Хорошо. Обратите, пожалуйста, внимание на значки, которые даны на странице с левой стороны. Я думаю, что вы хорошо рассмотрели учебник дома и уже знаете ответ на мой вопрос. Что обозначает первый значок?

*Алена Л.:* Это значит, что мы сами должны наблюдать, рассматривать рисунок, чтобы потом объяснить, как нужно выполнять работу. Чтобы не вы нам объясняли, а мы вам.

*Учитель:* Очень хорошо, тогда рассмотрите первые два рисунка и ответьте на вопросы учебника.

Дети выполняют задание.

*Учитель:* Как выполнено изображение на рисунках?

*Стасик:* Сначала пластилин намазали на основу, а потом на пластине рисовали.

*Учитель:* С помощью чего рисовали?

*Валя:* Стекой или пластмассовым ножичком, зубочисткой, стержнем, острой палочкой, заколкой для волос. Можно еще что-нибудь придумать.

*Учитель:* Спасибо. Что может служить основой для рисунка на пластине?

*Кристина:* Крышечки от баночек из-под майонеза, масла, маргарина, одноразовые тарелочки и блюдца или пластиковый поддон от куриных крылышек!

*Учитель:* Хорошо, а может ли служить основой кусочек фанеры или линолеума?

*Стасик:* Да, на линолеум хорошо пластилин намазывается. Я нечаянно его на пол уронил, так мама еле отскребла его на кухне.

*Учитель:* Да, маме этот эксперимент не понравился. А ты помогал ей?

*Стасик:* Конечно! Я всегда стараюсь помогать маме и не огорчать ее.

*Учитель:* Правильно, нужно самому исправлять то, что сделал. А сейчас потренируйтесь выполнять штрихи разной длины.

Дети намазывают пластилин на основу, выполняют штрихи.

*Учитель:* Хорошо. Посмотрите, пожалуйста, на второй рисунок. Чем отличается его способ выполнения?

*Саша А.:* У котенка есть рамочка, а цыпленок без рамочки.

*Олег:* Первый рисунок весь состоит из штрихов, а во втором есть еще полукруги у шишечек.

*Учитель:* Хорошо. Вот мы и подошли ко второму значку. Что обозначает этот ключик?

*Алена Н.:* Нам надо открыть тайну.

*Учитель:* Какую тайну открывает этот золотой ключик?

*Ваня:* Как получить разные полукруглые отпечатки.

*Учитель:* Хорошо. Попробуйте сами догадаться. Потренируйтесь на ваших основах.

Дети выполняют задание.

*Учитель:* Как вы получили полукруглые отпечатки?

*Аня:* Я наклоняла стержень и получала маленькие отпечатки, а когда делала это фломастером, то получались отпечатки побольше. Можно и трубочку от сока взять.

*Саша С.:* Я процарапывал полукруги, но у меня они получались неодинаковые. Стержнем удобнее делать.

*Учитель:* Вы догадались, как сделать открытие. Есть еще и другие способы получения полукруглых отпечатков. Вы найдете их дома. Сейчас выполните эскиз своей работы. Постарайтесь красиво вписать рисунок, учитывая форму вашей основы. Какими линиями мы выполняем эскиз?

*Лаура:* Тонкими линиями, сильно не надавливая, чтобы легко было замазать и исправить.

*Учитель:* Скажите, пожалуйста, какого цвета вы возьмете пластилин для основы?

*Валя:* Если мы будем делать котенка или птичку, или свой какой-нибудь рисунок, то лучше взять теплый, радостный цвет. Посмотрите на цыпленка, здесь видно даже солнечную погоду и хорошее настроение птички. Холодный цвет, например, синий, можно взять, если мы будем рисовать зимний вечер, заснеженные ветки елки, домики под соломенными крышами в снегу. А котята, щенки, все детеныши любят яркий, теплый цвет.

*Учитель:* Хорошо, можно приступать к работе.

Учитель ходит по классу и отмечает лучшие композиции, помогает детям составить эскизы, задавая наводящие вопросы.

*Учитель:* Наш урок подошел к концу. Вы все очень хорошо потрудились, а что нового вы сегодня узнали? Чему научились?



*Настя:* Мы узнали, как раньше лепили из глины, что из нее делали, научились делать штрихи на пластилине.

*Ксюша:* И полукруглые отпечатки.

### *Дополнительный материал*

*А. Усачев<sup>1</sup>*

\*\*\*

Мама, мама! Посмотри,  
Посмотри в аквариум:  
Рыбка булькает внутри...  
Мы с ней разговариваем!

*И. Токмакова<sup>2</sup>*

### **ДЕСЯТЬ ПТИЧЕК – СТАЙКА**

Пой-ка, подпевай-ка:  
Десять птичек – стайка.  
Эта птичка – соловей,  
Эта птичка – воробей.  
Эта птичка совушка,  
Сонная головушка.  
Эта птичка – свиристель,  
Эта птичка – коростель,  
Эта птичка – скворушка,  
Серенькое перышко.  
Это – зяблик.  
Это – стриж.  
Это – развеселый чиж.  
Ну, а эта – злой орлан.  
Птички, птички, по домам!

<sup>1</sup> Усачев А. А. Умная собачка Соня. – М.: Астрель, 2008. – С. 37.

<sup>2</sup> Развивающие стихи и рифмы. Сборник. – М.: ЮНВЕС, 2000. – С. 41.

### ГОЛУБОЙ КОТЁНОК

Осенью под птичий свист  
Шел по крыше трубочист.  
Рано утром он шагал  
Выше всех прохожих  
И от радости считал  
Разноцветных кошек:  
- Белых - две,  
Четыре - черных,  
Пять - пятнистых,  
Семь - ученых...  
А в углу  
Смешной, спросонок  
Голубой сидел котенок.  
Он считаться не хотел -  
И над крышею взлетел.  
Улетел он, сделал круг,  
Вместе с птицами на юг.

### ЗАГАДКИ<sup>2</sup>

\*\*\*

Явился в желтой шубке,  
Прощайте, две скорлупки. (*Цыпленок*)

\*\*\*

На окне - стеклянный пруд,  
А рыбачить не дают. (*Аквариум*)

---

<sup>1</sup> *Развивающие стихи и рифмы. Сборник.* - М.: ЮНВЕС, 2000. - С. 86.

<sup>2</sup> *Карпенко М. Т. Сборник загадок.* - М.: Просвещение, 1988.

## «Лепка из теста» (внеурочное занятие)

Для расширения представлений детей о пластических возможностях материалов целесообразно познакомить их с лепкой из теста. Эту работу можно провести на факультативных занятиях, при подготовке к празднику, на занятиях кружка детского прикладного творчества.

*- Где можно встретиться с этим видом лепки?*

Разные виды выпечки, пельмени, вареники – многие любимые кушанья готовятся с использованием этого приема. В народе давно оценили пластические свойства теста и лепили из него разные фигурки. С «жаворонками» – булочками в виде птиц – встречали весну на праздник Благовещения, баранками и пряничными «козулями» одаривали друзей к Рождеству.

Учебное пособие предлагает детям провести эксперимент с кусочком пластилина и кусочком теста и сделать вывод об их свойствах.

Соленое тесто – это замечательный материал для поделок с детьми. Забавные композиции, сделанные своими руками, украсят ваш дом или станут прекрасными подарками. Тесто очень пластичное и позволяет проработать мелкие детали. На тесте остаются интересные отпечатки от любых предметов – пуговицы, ладошки, гвоздика, расчески и т.д. Дети с приемом отпечатывания на пластилине знакомы по урокам технологии в 1 классе. Соленое тесто – пластичный материал, обладающий целым рядом преимуществ: он не оставляет следов и легко отмывается, безопасен для детей.

В классе лучше всего лепить из соленого теста, приготовленного заранее дома. На странице учебного пособия изображены собачка и дракончик – маленькие декоративные скульптуры, состоящие из нескольких частей. Соединения не всегда отличаются прочностью, поэтому места соединения должны быть достаточно большими.

Объемные изделия лучше выполнять с использованием каркаса-наполнителя – мятой алюминиевой фольги. Можно покрыть фигурку лаком. Значок «Материалы можно заметить» на этой странице предлагает детям придумать способы украшения теста. Пока оно не застыло, в него можно включить (вдавить) различные семена, кусочки ниток, кожи или меха.

*- А какие еще поделки из соленого теста можно предложить?*

Получаются елочные игрушки, медальоны, броши. Только в этом случае поделка не должна быть многофигурной, а ниточка, шнурок или булавочка вставляются в тесто до его застывания.

Готовое изделие можно окрасить любой краской: гуашью, акрилом, акварелью. Налейте в 4 баночки по 50 граммов воды и добавьте в воду кисточкой гуашь или акварель. Много краски не надо - лишняя краска плохо впитывается тестом и при работе испачкаются руки и стол. Краски не следует наносить слишком толстым слоем, поскольку после высыхания поверхность изделия может слегка потрескаться.

Роль краски может выполнить и сок овощей: свекольный, морковный или любой другой. Такой «краситель» не уступает настоящим краскам, но если вдруг попадет в рот - ничего страшного не случится. Напомните ребятам о рабочем месте - все необходимое для рисования нужно поставить на поднос с загнутыми вверх краями или постелите клеенку.

Чтобы не пришлось разукрашивать изделия, можно лепить сразу из цветного теста. Для этого необходимо смешать 1/2 стакана муки и 1/3 стакана соли, в 1/4 стакана воды развести краску необходимого цвета. постоянно помешивая, добавить полученный раствор в смесь муки и соли. Вымесить крутое тесто и скатать его в шар и накрыть стаканом, чтобы не высохло. куски окрашенного теста можно смешивать, как и краски, и добиваться нужного вам оттенка. Для этого нужно просто взять два куска теста и мять их.

Предложенная в учебном пособии работа по этой теме содержит вопросы и задания, обеспечивающие координацию воспитательных усилий школы и семьи, включение родителей в учебно-воспитательный процесс, актуализацию их жизненного и нравственного опыта.

*- В твоей семье кто-то умеет лепить фигурки из соленого теста? Если да, попроси его поделиться опытом.*

*- Приготовь вместе со взрослыми соленое тесто.*

*- Какие праздничные традиции есть в твоей семье? Расскажи о них. Как в твоей семье готовятся к праздникам Рождество, Новый год?*

## *Дополнительный материал*

### **В ДЕНЬ БЛАГОВЕЩЕНИЯ<sup>1</sup>**

Благовещение Пресвятой Богородицы – праздник Православной Церкви. В этот день вспоминается явление Деве Марии Архангела Гавриила, возвестившего ей о будущем рождении Иисуса Христа...

Мария все свободное от домашних забот время проводила в молитвах и чтении Священного Писания. Так было и в тот день: закончив хлопоты по хозяйству – подоив и накормив скотину, убравшись в доме и приготовив еду, она села на стул и начала читать Библию, возносясь мыслями к Богу.

И вдруг чудесный свет озарил комнату. Изумленная Мария услышала тихий голос:

– Не бойся. Я – Архангел Гавриил, Посланец Божий. Выслушай меня.

Мария склонила голову.

– Радуйся, Благодатная! – сказал Архангел. – Господь с тобою! Не бойся, Мария, ибо ты обрела благодать у Бога. Ты родишь Сына и наречешь Его Иисусом. Он будет Сыном Всевышнего, и Царству Его не будет конца.

– Я раба Господня; да будет по слову Твоему, – смиренно ответила Мария.

И Архангел исчез. Исчезло и сияние, окружавшее его. А сообщенная Им земной Деве радостная весть и есть Благовещение. На иконах обычно изображается Архангел Гавриил, простирающий руку к Деве Марии, а также Богоматерь с веретеном в руке. От веретена тянется пурпурная нить – символ зарождающейся плоти Христа. На Марию в лучах нисходит Святой Дух.

На Руси по традиции на Благовещение отпускали на волю птиц. Утром горожане покупали у ловцов птиц и тут же выпускали их на волю. К этому дню из теста пекли жаворонков и клеили из бумаги фигурки Ангела.

---

<sup>1</sup> *Круг Светлых дней*. Православный календарь. – М.: Радуга, 1992. – С. 25.

## РАЗДЕЛ «МОЗАИКА»

### Тема «Мозаика из обрывных кусочков. Ваза для сменного букета»

#### **Работа направлена на формирование:**

Личностных УУД: навыки организации рабочего места для работы с бумагой; соблюдение правил безопасной работы с ножницами, аккуратность при работе с клеем; эстетические чувства.

Регулятивных УУД: умение вместе с учителем и одноклассниками находить несколько способов выполнения работы; навык работы со схемами, наглядно показывающими последовательность работы; навыки определения этапов работы; проговаривание пошагового выполнения работы.

Познавательных УУД: активизация знаний по курсу 1 класса (использование принципа симметрии, наклеивание мозаики из обрывных кусочков); умение делать обобщения, сравнения. Умение анализировать представленные материалы и давать им характеристику; понимание вопросов учителя и умение строить логически верные ответы.

Коммуникативных УУД: умение находить компромиссные решения; умение контролировать свои действия при выполнении коллективной работы (выполнение вазы на листе ватмана).

Работая по этой теме, дети встретят знакомые элементы (использование принципа симметрии, наклеивание мозаики из обрывных кусочков). Однако в 1 классе дети выполняли лишь контурную мозаику, а здесь происходит сплошное покрытие.

Можно начать урок с рассмотрения готового результата, когда ваза уже приклеена на основу и в нее вставлен букет.

*- Какая проблема может при этом возникнуть?*

Умение видеть проблему - отличительная особенность творческого мышления. Проблема заключается в том, что объемный букет нужно поместить между двумя плоскими листами. Бумага при этом деформируется. Необходимо найти выход и пояснить способ решения проблемы по рисункам в учебном пособии.

При изготовлении выкройки вазы необходимо помнить о том, что горлышко должно быть достаточно широким.

Основой служит картон или ватман. Эту работу можно делать коллективно, выполняя крупную вазу на листе ватмана. Если ваза большая, то прослойку можно не делать. Для небольшой вазы контурная прослойка обеспечивает более аккуратное наклеивание, создавая зазор между вазой и основой.

Более широкую прослойку можно сделать, например, используя гофрированную бумагу, которой накрывают конфеты в коробках. Бумажная ваза оклеивается рваными разноцветными кусочками без всякой системы.

Букеты можно менять в соответствии с временем года.

**Тетрадь для практических работ «Бумажный калейдоскоп»** по этой теме предлагает четыре контура ваз. На выбор предлагается сделать вазы либо высокой, либо низкой. Дети вырезают выбранную основу, складывают по линии симметрии, вырезают по контуру. Также в тетради дана цветная бумага для обрывных кусочков. Ими надо выложить заготовку-вазу в технике сплошной мозаики.

### Фрагмент урока

*Учитель:* Сегодня вы сами создадите мозаику из обрывных кусочков. Будем делать вазу для сменного букета. Давайте сначала определим, контурной или сплошной мозаикой мы будем заниматься?

*Ксюша:* Это сплошная мозаика, потому что мы не только по контуру выкладываем кусочки, но и всю поверхность заполняем.

*Учитель:* Хорошо. Посмотрите на рисунок и выберите форму своей вазы. Почему все вазы имеют широкое горлышко?

*Ваня:* Нужно сделать широкое горлышко, чтобы туда легко было вставлять ветки и листья для букета.

*Учитель:* Хорошо. Посмотрите внимательно на рисунки и расскажите, как делается ваза.

Дети рассматривают рисунки.

*Денис:* Сначала надо нарисовать и вырезать из плотной бумаги заготовку своей вазы. Она должна быть с широким

горлышком и около половины высоты основы. Потом надо обвести свою вазу на картоне или плотной бумаге, нарисовать контур, вырезать и наклеить.

*Учитель:* Денис, почему ты предлагаешь вырезать заготовку для вазы из плотной бумаги? В учебнике просто предлагается белая или цветная бумага.

*Денис:* Я думаю, что цветная бумага для заготовки не нужна, потому что мы все равно всю поверхность будем заклеивать кусочками бумаги, а если мы для вазы возьмем тонкую бумагу, то она может быстро порваться, когда мы в нее будем букет просовывать.

*Учитель:* Хорошо, а зачем мы сначала контур наклеиваем, а затем на контур вазу?

*Алена Л.:* Надо, чтобы между вазой и основой оставалось место для букета. Стебельки там хорошо будут помещаться.

*Учитель:* Хорошо. Если ваза большая, то без такой прослойки можно обойтись. Скажите, пожалуйста, почему мы сначала вазу покрываем мозаикой из обрывных кусочков, а только потом наклеиваем на контур? Может быть, можно сделать наоборот?

*Савва:* Можно и наоборот. Тут показано, что мозаику сначала делают на вазе, а потом ее наклеивают для того, чтобы основу не запачкать клеем.

*Настя:* А я по-другому думаю. Когда мы вазу на контур приклеим, то ваза не будет прилегать к контуру. Будет неудобно делать мозаику, да и основу испачкать можно.

*Учитель:* Спасибо. Как вы будете выполнять мозаику?

*Олег:* Мы нарвем кусочки бумаги и будем клеить их на вазу.

*Артем:* Каждый кусочек бумаги будем намазывать клеем отдельно, потому что здесь нарисовано, что кисточкой мажут по одному кусочку.

*Валя:* И совсем не обязательно. Можно сразу намазать клеем небольшую часть вазы и выкладывать на нее бумажки. Мама сказала, что тогда удобно их иголкой накалывать. Я вместо иголки буду циркулем пользоваться. У всех же циркуль с собой есть.

*Учитель:* Оба способа хороши. Можно пользоваться любым. Валя совершенно верно сказала о том, что очень удобно использовать иголку, чтобы покрывать обрывными кусоч-



ками намазанную клеем поверхность. Для этих целей можно использовать и пинцет. Какие букеты можно вставлять в эту вазу?

*Ксюша:* Лучше вставлять засушенные цветы и листья.

*Учитель:* А почему не живые цветы?

*Ксюша:* Они быстро завянут без воды, а их сок оставит пятна, и ваза испортится.

*Савва:* Можно вставлять колоски или вечнозеленые листья, как у самшита и магнолии.

*Учитель:* Очень хорошо. Приступайте к работе.

Дети самостоятельно работают. Валя выкладывает орнамент на вазе из кусочков бумаги, Денис подбирает разные оттенки красного, и у него получается ваза с переходом от бордового к розовому (сверху вниз). Кусочки бумаги нужных оттенков, которых у него нет, он просит у детей.

## **Тема «Мозаика из газетных комочков. Барашек, или Грустная овечка»**

### **Работа направлена на формирование:**

Личностных УУД: представление о ручном творчестве как средстве создания оригинальных изделий из предметов, встречающихся в повседневной жизни, в быту; стремление к успешности в учебной деятельности; навыки аккуратности при работе с клеем.

Регулятивных УУД: навыки работы со значками; определение этапов работы (проговаривание пошагового выполнения работы); умение находить рациональный способ выполнения поставленной учебной задачи (как получить газетные комочки разных оттенков – от белого до черного).

Познавательных УУД: первоначальные навыки проведения эксперимента (экспериментальным путем нужно найти форму и размер газетных комочков); поиск разных способов выполнения комочков (многократное скатывание, сминание с усилием с разных сторон, прокатывание комочка между ладонями); поиск нового материала для выполнения поделки; поиск новых образов для воплощения их в поделках; активизация знаний художественных текстов (из курса литературного чтения) с целью нахождения новых образов для поделок.

Коммуникативных УУД: навык работы в группе; умение контролировать свои действия при коллективной работе (создание на ватмане большой композиции из барашков).

Сначала вырезают детали головы и ног барашка. Овал для туловища дети рисуют и вырезают самостоятельно. Для основы лучше взять картон (подойдет и коробка с невысокими бортами). Прежде чем начать приклеивать, дети практикуются в изменении положения туловища, головы, ног барашка. (Например, можно поднять ему голову, посадить его на задние ножки и т.д.)

Потом экспериментальным путем нужно найти форму и размер газетных кусочков (на рисунке они показаны почти в натуральную величину). Комочки можно делать по-разному: многократно складывать кусок газеты; сминать с усилием с разных сторон; смяв бумагу, прокатать ее между пальцами или ладонями. Главное, чтобы комки получились одного размера и не разворачивались.

Из газетного листа с текстом получаются серые комки, из листа с черно-белой иллюстрацией – темные, из полей газеты – белые. Комки клеят ПВА или клеящим карандашом, которым заранее намазывают участки фигуры или комки. После работы с газетой необходимо вымыть руки с мылом!

Таким же способом можно изготовить комочки из других материалов, сохраняющих форму после сминания. Ткань здесь не годится, хотя наиболее изобретательные могут предложить способ скрепления и комков из ткани.

В начале урока можно предложить детям скатать небольшие комочки из различных видов бумаги. При выполнении этого задания учащиеся понимают, из какой бумаги плотные шарики получаются лучше всего. Из полученных комочков можно попробовать выложить какие-нибудь фигуры.

После практической работы можно обратиться к **Рабочей тетради «Волшебные секреты»** и рассмотреть представленные там работы. Обычно дети хорошо справляются с различением приемов, которые использовались при выполнении поделок. На с. 17 учащиеся рассматривают работы, которые получаются из более крупных комочков. На этом этапе урока тоже желательно назвать приемы, которые использовались при выполнении поделок. Можно предложить пофантазировать и придумать, что еще можно сделать при помощи

мелких и крупных комков, какие еще приемы можно использовать в придуманных поделках.

Далее учащиеся выполняют работу по образцу или собственному замыслу. Закончить урок нужно заполнением таблички «Мои достижения».

**Тетрадь для практических работ «Бумажный калейдоскоп»** предлагает основы-картинки с пуделем и барашком. Детям предлагается, используя комочки газетной бумаги, дополнить выбранную картинку. Тетрадь так же, как и учебное пособие, предлагает детям найти дополнительный материал в Интернете, энциклопедиях, книгах и использовать этот найденный материал для выполнения работы. Например, узнать, какого окраса бывают пудели, и в зависимости от этого подбирать бумагу для картинки пуделя. Эта работа направлена на формирование познавательных учебных действий. В тетради дана цветная бумага, которую можно применить для аппликации из комочков. Работа должна получиться объемной. Предложите детям оформить ее в рамочку и украсить картинкой свою комнату или кому-нибудь подарить.

### Фрагмент урока

*Учитель:* Откройте, пожалуйста, учебники. Из чего сегодня мы будем делать мозаику?

*Савва:* Мы будем делать мозаику из газетных комков.

*Учитель:* Посмотрите, пожалуйста, в учебник и скажите, что это за существо? Оно веселое или грустное?

*Белла:* Это грустная овечка.

*Учитель:* Почему ты так думаешь?

*Белла:* Она головку вниз наклонила и смотрит как-то печально.

*Алена Н.:* Она грустная, потому что очень одинокая.

*Учитель:* Обратите внимание на рожки. Скорее всего, это барашек. Вспомните, как Царевна-лягушка спрашивала у Ивана-царевича: «Что, Иванушка, невесел, низко голову повесил?» А как можно сделать, чтобы барашек выглядел веселее?

*Аня Ш.:* Надо ему голову повыше поднять.

*Алена Н.:* Надо еще барашков сделать, чтобы стадо получилось.

*Саша:* Не стадо, а отару. Так правильнее будет.

*Учитель:* А как этот барашек сделан?

*Настя:* Вырезали головку и ножки из книжки, наклеили на основу и покрыли комками из газеты.

*Учитель:* Что именно покрыли комками из газеты?

*Настя:* Основу от головы до ножек.

*Стасик:* Что она без туловища получается? Ты туловище будешь делать?

*Настя:* Я не увидела туловище. Мне показалось, что оно на основе просто карандашом нарисовано.

*Стасик:* Еще туловище нужно из белой бумаги сделать.

*Учитель:* Хорошо, выяснили, что барашек состоит из головы, ножек и туловища. А почему для его изготовления выбраны газетные комки? Почему вам не предлагают сделать его способом плоскостной аппликации, например, из обрывных кусочков бумаги?

*Ксюша:* У овечки шерсть вся в завитках, а комочки газеты на эти завитки похожи.

*Учитель:* А почему именно из газеты? Сделали бы просто из бумаги.

*Денис:* Из газеты если делать, то можно получить переход цвета от белого к черному.

*Учитель:* Как?

*Денис:* Там, где просто что-нибудь написано, получатся такие серые комочки. Там, где ничего не написано - белые.

*Учитель:* А черные как получить?

*Ксюша:* Из тех кусочков газеты, где ее название большими черными буквами написано.

*Денис:* Еще может быть что-то черным нарисовано. Если такие кусочки разные сделать, то получится переход цвета.

*Учитель:* Дети, а зачем нужно показать переход цвета?

*Валя:* Тогда сразу будет видно, что светит солнышко. Оно освещает спинку, поэтому она кажется светлее, чем животик.

*Учитель:* Хорошо, а какую роль играет цвет основы?

*Аня Б.:* Основа зеленая, как травка. Барашек как будто пасется на лугу.

*Учитель:* Замечательно. Вырезайте голову, ножки и туловище, а мы продолжаем разговор. Как вы думаете, а какой характер может быть у баранов? Как вы понимаете выражение «упрямый как баран»?

*Лена:* Да, мы про это упрямство читали в стихотворении Сергея Михалкова «Бараны». Я вам хочу его напомнить.

По крутой тропинке горной  
Шел домой барашек черный  
И на мостике горбатым  
Повстречался с белым братом.

И сказал барашек белый:  
«Братец, вот какое дело:  
Здесь вдвоем нельзя пройти,  
Ты стоишь мне на пути».

Черный брат ответил: «Ме,  
Вы в своем, баран, уме?  
Пусть мои отсохнут ноги,  
Если я сойду с дороги!»

Помотал один рогами,  
Уперся другой ногами...  
Как рогами ни крути,  
А вдвоем нельзя пройти.

Сверху солнышко печет,  
А внизу река течет.  
В этой речке утром рано  
Утонули два барана.

*Учитель:* Спасибо, Лена. В этом стихотворении особенно ярко выражен характер этих животных. Может быть, кто-то из вас захочет сделать поделку-иллюстрацию к этому стихотворению. А теперь поговорим о технологии. Вы совершенно верно сказали, что газетные комки напоминают завитки на шерсти барашка. А знаете ли вы, что люди разводят овец с незапамятных времен? Одомашнили их 8–10 тыс. лет тому назад. Однако овцы были впервые одомашнены ради мяса и жира, который использовался в кулинарии. На шерсть не обращали внимания, так как у первых домашних овец шерсть была очень грубой и лохматой и почти не отличалась от шерсти их диких предков. Предками современной овцы были дикие бараны – архар и муфлон. Сейчас выведены породы тонкорунных овец. Их шерсть очень длинная и тонкая. За год они дают около 6–7 кг шерсти. В Рос-

сии до XVIII века разводили только грубошерстных овец. Тонкорунные появились у нас только при Петре I. Дикие и домашние овцы различаются окраской: дикие овцы – бурые, а домашние могут быть белыми, черными, а иногда и пестрыми. У диких овец уши твердые и маленькие, а у домашних в основном – длинные и обвислые.

*Максим:* Еще бывает такая порода овец, из которой делают каракуль. Это такой мех волнистый и очень красивый. У моей мамы воротник из него на шубе.

*Учитель:* Да, каракулевые шкурки славятся на весь мир красотой своих завитков. Большинство ягнят этой породы черного цвета, поэтому в переводе с узбекского «каракуль» означает «черная роза». Вспомните, как у нас на Кавказе использовали бараньи шкуры?

*Валя:* Их клали на дно реки и прижимали камнями, чтобы не унесло водой, а потом выбирали из шерсти крупинки золота.

*Учитель:* Да, горные реки, проходя по золотоносным местам, несли золотой песок, который и застревал в густых завитках овечьей шерсти. Какой миф связан с таким необычным способом добычи золота?

*Ваня:* Древнегреческий миф об аргонавтах, которые плыли за золотым руном.

*Учитель:* Да, фантазия людей превратила обычную баранью шкуру в золотую. Сейчас нарвите, пожалуйста, кусочки газеты и потренируйтесь получать такие же комочки, как на рисунке.

Дети делают комочки из газетной бумаги.

*Учитель:* Скажите, пожалуйста, из таких комочков получится ли у нас тонкорунный барашек?

*Лаура:* Нет, комочки получаются жесткие. Даже если на них просто смотреть, видно, что шерсть не мягкая, а грубоватая.

*Учитель:* Попробуйте сделать комочки из других материалов. Какие из них могут передать мягкость шерсти?

Дети выполняют задание.

*Ксюша:* Если делать из гофрированной бумаги, то получится каракуль, только не черный, а белая салфетка подходит для тонкорунной овечки. Она белая и нежная.

*Денис:* А из фольги можно настоящее золотое руно сделать! Как в Колхиде!

*Учитель:* Очень интересная идея.

*Аня Ш.:* Мягкую длинную шерсть лучше всего делать из комочков ваты. Видите, на этой странице есть гномик? У него как раз борода из таких ватных шариков.

*Лаура:* Из комочков фантиков можно сделать цветы на лужайке.

*Белла:* А еще улиток.

*Учитель:* Обратите внимание, катать шарики между ладонями или пальцами нужно с некоторым усилием.

Дети выполняют работу.

У некоторых детей комочки получаются слишком крупными, учитель обращает их внимание на рисунок, помогает найти соответствие между величиной кусочка газеты и размером комочка.

*Учитель:* Скажите, а как удобнее клеить комочки?

*Алена Л.:* Лучше всего намазать клеем часть туловища и бросать туда комочки, а потом их можно поправить чем-нибудь, чтобы они ровно лежали.

Других мнений нет.

*Учитель:* Дети, типографская краска содержит ядовитые вещества, поэтому не забудьте хорошо вымыть руки с мылом после работы, а во время работы не прикасайтесь руками к лицу.

Дети продолжают работать.

*Учитель:* Законченные работы, пожалуйста, ставьте на выставку.

Дети выставляют свои работы.

*Стасик:* Жалко, что Рождество уже прошло. Такой хороший подарок получился.

*Алена Н.:* На следующее сделаешь еще барашка. Давайте мы все работы на один лист приклеим. У нас получится целая отара, и всем барашкам будет весело. А еще можно сделать фигуру чабана. Бурку и шапку тоже можно из комочков склеить, из черных и белых.

*Учитель:* Замечательное предложение (дает детям лист ватмана).

## **«Мозаика из яичной скорлупы. Аквариум» (тема вынесена на внеурочные занятия)**

Поделка с рыбками «Аквариум» может быть выполнена разными способами. Можно окрасить гуашью яичную скорлупу и выкладывать на клей по намеченному рисунку цветные скорлупки. А можно поступить иначе. Взять основу (например, лоток для пищевых продуктов), покрасить его поверхность (например, черным маркером), намазать клеем и приклеить крупные куски скорлупы, раздавливая их прямо на основе.

Скорлупа должна быть чисто промыта и освобождена от внутренних пленок. Ее обдают кипятком и просушивают. Это необходимо сделать дома под руководством взрослых.

Затем нужно взять краски и раскрасить кусочки, чтобы получилось желаемое изображение. Готовую работу лучше всего покрыть лаком. Можно использовать акрил-фисташковый лак для художественных работ. Обратите внимание детей на значок «Попроси взрослых». Это относится к покрытию поделки лаком.

Мозаику на плоской основе можно выполнять любым из вышеперечисленных способов. Наиболее сложная творческая работа – увидеть конкретный образ в беспорядочной мозаичной поверхности. Тем, кому это особенно трудно, предложите найти и раскрасить, например, звезду или рыбу, цветок, наконец, геометрический узор.

## **Тема «Живописная мозаика из обрывных кусочков бумаги»**

### **Работа направлена на формирование:**

Личностных УУД: соблюдение правил рационального использования материалов; поддержание порядка на рабочем месте; интерес к результатам собственной практической деятельности; интереса к художественной культуре на основе знакомства с понятием «живописная мозаика»; навык аккуратности при работе с клеем; стремление к успешности в учебной деятельности.

Регулятивных УУД: умение работать по этапам, предложенным в учебном пособии; выбор способа выполнения поставленной



учебной задачи; умение вместе с учителем и одноклассниками находить несколько способов выполнения работы; умение работать с выкройками.

Познавательных УУД: поиск дополнительной информации и использование этой информации для выполнения учебной задачи; поиск новых образов для воплощения их в поделках; активизация знаний художественных текстов (из курса литературного чтения, в частности, герои сказки А. Толстого «Золотой ключик, или Приключения Буратино») с целью нахождения новых образов для поделок.

Коммуникативных УУД: умение делиться своими наблюдениями, впечатлениями; строить четкие, понятные для одноклассников, высказывания; первичные умения оценки работ, выполненных одноклассниками.

Для работы в этой технике предлагаются собачка и птичка Питта. Основной принцип работ – перевести рисунок на основу, определить участки одинакового цвета и заполнить каждый участок по отдельности оторванными кусочками бумаги.

Наклеивать можно по-разному: намазать клеем (ПВА или клеящим карандашом) участок и заполнить его кусочками; держа кусочек бумаги двумя пальцами, проводить им по поверхности клеящего карандаша и накладывать на рисунок. В начале работы можно предложить детям следующие вопросы:

- *Чем можно заменить цветную бумагу?*

Пестрой бумагой, фольгой, салфеткой и пр.

- *Какие рисунки подойдут для работы в этой технике?*

- *В какой последовательности лучше наклеивать кусочки бумаги?*

По частям фигуры – голову, лапы и т. д. или по цветам.

Пусть дети найдут сходство и различие в выполнении собачки и птички питта. Главное технологическое отличие состоит в количестве используемых оттенков. При выполнении птички живописный эффект достигается не только количеством используемых цветов, но и также переходами оттенков от менее насыщенных к более насыщенным.

Для этого нужно иметь достаточно развитое цветовое зрение. Выполнение подобной работы тренирует такие способности.

После внимательного рассматривания оттенков цвета на картинке следует приступить к подбору цветной бумаги, раскладывая перед собой кусочки и сравнивая их с оттенками на картинке. Когда все оттенки исчерпаны, начинайте поиск цветных фрагментов в журналах и т.п.

Выполните эскиз или переведите рисунок на бумагу. Наклеивать удобнее по линиям, начиная с внешнего верхнего контура, или по частям рисунка: голова, спинка, грудка... Белое будет видно на белом же фоне, если по краю наклеить кусочки серого или черного цветов.

**Тетрадь для практических работ «Бумажный калейдоскоп»** предлагает для мозаики из обрывных кусочков бумаги рисунки котенка, гепарда, утки мандаринки, птички варакушки, павлина. Обратите внимание детей на рисунки-образцы. Вопросы, предлагаемые в тетради, направлены на формирование познавательных универсальных учебных действий. Дети должны из различных источников (энциклопедий, книг, альбомов, Интернета) найти интересную информацию о том животном или птице, чей образ они захотят выполнить из обрывных кусочков бумаги. Предложите детям подготовить небольшие сообщения для презентации своих работ, выполненных в технике мозаики из обрывных кусочков бумаги. Картинки можно оформить в рамки и украсить ими стены школьного кабинета или кому-нибудь подарить на день рождения.

В тетради также дана разноцветная бумага (для кошки: черная оранжевая, белая, коричневая; для гепарда: белая, серая, черная; для утки мандаринки и варакушки многоцветная). В работе над гепардом предлагается такой вариант: сначала выложить туловище кусочками бумаги, а потом черной краской (лучше гуашью) нанести пятна.

Павлина можно выложить из гофрированной бумаги, и тогда картинка получится объемной. Можно вспомнить технику работы с перьями, и тогда хвост павлина можно выложить перьями и раскрасить разноцветными красками.

## Фрагмент урока

*Учитель:* Тема нашего урока - живописная мозаика из обрывных кусочков бумаги. Как вы понимаете название темы?

*Настя:* Живописная - это как будто красками нарисованная. Мы будем как бы рисовать собачку, но не красками и фломастерами, а кусочками бумаги.

Дети согласны.

*Учитель:* Откройте, пожалуйста учебники на странице 20. Давайте определим последовательность работы.

*Максим:* Сначала надо перевести собачку из учебника на картон.

*Артем:* Можно ее не переводить, а просто вырезать.

*Ваня:* Нельзя ее вырезать. Видишь, здесь значок нарисован, что надо перевести.

*Валя:* А еще потому нельзя вырезать, что с обратной стороны собаки фигурки из баночек и флаконов нарисованы. Если ты это вырежешь, то испортишь книжку.

*Учитель:* Хорошо, а как вы собираетесь переводить рисунок?

*Ксюша:* Мне мама копирку положила. Я ее положу на картон, а сверху - рисунок. Обведу рисунок пустым стержнем, и он переведется на картон.

*Алена Н.:* А я тоже через копирку срисую, только обводить буду не стержнем, а карандашом.

*Ксюша:* Пустым стержнем обводить лучше.

*Алена Н.:* Почему это?

*Ксюша:* Карандашом ты рисунок в книжке испачкаешь, а у меня он чистенький останется. Я его потом еще пустым стержнем обведу, и у меня так много собачек получится, а у тебя от карандаша и детали для коровки испачкаются.

*Алена Н.:* А ты мне дашь стержень, когда обведешь?

Ксюша согласна.

*Стасик:* Можно положить на рисунок тонкую бумагу и обвести, потому что собака просвечиваться будет.

*Денис:* Можно, только на тонкую бумагу плохо клеить, потому что бумага сожмется, и будет некрасиво.

*Стасик:* У меня картон. Это я просто еще варианты предлагаю.

*Учитель:* Хорошо. Сейчас, пожалуйста, переведите рисунок на основу.

Дети выполняют задание.

*Учитель:* Скажите, пожалуйста, почему на изображении собачки обведены некоторые участки?

*Белла:* Это пятна, которые другим цветом делают. Это пятнистая собачка.

*Настя:* Да, эти линии показывают границы, за которыми нужно другого цвета бумагу брать.

*Учитель:* Спасибо. А как вы думаете, чем можно заменить цветную бумагу?

*Артем:* Можно взять фантики от конфет или фольгу, но тогда фольга должна быть разных цветов. В конфетах иногда бывает красная, сиреневая, зеленая.

*Маша:* Цветы в красивую фольгу заворачивают.

*Алена Л.:* Можно взять картинки из журналов.

*Стасик:* Салфетки разноцветные взять.

*Учитель:* Я еще хочу предложить кусочки ткани.

*Савва:* Не подойдет.

*Учитель:* Почему?

*Савва:* Тут написано «из обрывных кусочков». А как ты будешь ткань рвать? Не получится.

*Учитель:* Убедил. А как лучше наклеивать – по одному кусочку или намазывать клеем участок основы?

*Ксюша:* Кому как удобнее. Я больше люблю клеить по одному кусочку. Мне кажется, что так аккуратнее получается.

*Максим:* Зато, если намазать сразу целый участок, получается быстрее. Там только поправляешь кусочки, чтобы ровно ложились.

*Валя:* Если есть иголочка, то удобно клеить, намазав участок, а пальцами удобнее по одному кусочку.

*Учитель:* И тот, и другой способ можно использовать. Выбирайте сами. А в какой последовательности вы будете наклеивать кусочки бумаги?

*Маша:* Я сначала наклею все красные кусочки, потом все черные, потом – коричневые, а самыми последними – белые.

*Учитель:* Ты будешь наклеивать по цветам. А как можно сделать по-другому?

*Алена Л.:* Можно начать клеить с хвоста или с головы.

*Учитель:* Да, можно клеить и по частям фигуры. Как вам удобнее, так и делайте. Сейчас можно приступить к работе, а мы продолжим разговор.

Дети начинают работать.

*Учитель:* Ребята, а сейчас я вам загадаю загадки. Как думаете, о ком они?

*Дети (хором):* О собаке.

*Учитель:* Да, правильно. Итак:

В дом чужого не пущу,  
Без хозяина грущу.

Гладишь – ласкается,  
Дразнишь – кусается.

А кто-нибудь знает еще загадки про собаку?

*Стасик:* Я знаю.

С хозяином дружит,  
Дом сторожит,  
Живет под крылечком,  
А хвост колечком.

*Учитель:* Спасибо. А теперь скажите, пожалуйста, в каких сказках встречаются собаки? Назовите авторов сказок.

*Артем:* Артемон из сказки Алексея Толстого «Золотой ключик».

*Кристина:* В сказке Александра Волкова «Волшебник Изумрудного города» Элли путешествовала с песиком Тотошкой.

*Стасик:* А еще Шарик из Простоквашино! Это сказка Эдуарда Успенского «Дядя Федор, пес и кот».

*Ксюша:* Есть рассказ Чехова «Каштанка» про собачку, которая выступала в цирке.

*Примечание.* С отрывком из этого произведения ребят знакомит Рабочая тетрадь по литературному чтению, (автор С.В. Самыкина).

*Саша:* А я читал рассказ детского писателя Бориса Михайловича Емельянова «Васька» про сеттера.

*Учитель:* Очень хорошо. В жизни собаки являются верными друзьями человека. Эти животные даже имеют свои собачьи «профессии». Где работают собаки?

*Олег:* Собаки служат в армии на границе.

*Стасик:* Они еще на таможне ищут взрывчатку и наркотики, в милиции работают.

*Ксюша:* Собаки в космос летали еще до того, как Гагарин полетел, на собаках разные лекарства испытывают, чтобы потом людей лечить.

*Алена Н.:* Собачки в цирке выступают.

*Денис:* Я хочу дополнить, что бывают такие собаки для слепых людей. Их специально учат. Они называются поводырями. Про них по телевизору показывали.

*Учитель:* Ребята, а у кого дома есть собака?

*Ксюша:* У меня, и хотя собаки охраняют дом, но наша собачка совсем не для этого. Это ши-тцу. Папа ее просто для радости из Москвы привез. Она маленькая и очень веселая. Она меня после школы так встречает! А больше всего она маму любит, потому что мама ее кормит.

*Савва:* А у меня нет, но я очень хочу иметь верного четвероногого друга. Я даже стихотворение про это нашел. Можно прочитаю?

Я купил бы щенка -  
В белых пятнах бока  
И короткий обрубленный хвост.  
Я купил бы щенка -  
И на всех свысока  
Я глядел бы,  
Хоть низок мой рост.  
Я его бы гулять  
Целый день выводил -  
Не держал бы его под замком.  
Я бы тайны мои  
Все ему подарил  
И поил бы его молоком.  
А когда бы заплакать хотелось чуть-чуть,  
Я к нему бы прижался лицом,  
И, взглянув на меня,  
Он сумел бы слизнуть  
Грусть шершавым своим языком.

*Учитель:* Спасибо, Савва, очень хорошее стихотворение. Да, собаки доставляют много радости их владельцам. Об одной из таких собак Евгений Ефимовский написал очень доброе стихотворение:

А этот пес по кличке Шарик  
Хорошим людям дружбу дарит.  
Его порода неизвестна,  
Но все равно он служит честно!  
Пес по-собачьи предан людям  
Во все века,  
И потому  
Давайте относиться будем  
По-человечески к нему.

Итак, у вас получится замечательная собачка. Как вы думаете, какая фирма или организация могла бы выбрать эту собачку своим символом, эмблемой или товарным знаком?

*Ксюша:* Таковую собачку можно поместить на пакетах или банках с собачьим кормом и назвать его «Тепка». Сделать фирменные поводки, мисочки, расчески, шампуни, всякие другие вещи для собак с портретом Тепы.

*Максим:* Кружок «Умные руки».

*Настя:* Клуб, где заблудившихся собак держат. Его так и назвать можно «Потеряшка».

*Савва:* Фабрика игрушек.

*Маша:* Еще детский сад.

*Учитель:* Я предлагаю сделать эту собачку эмблемой солидного банка.

*Ксюша:* Нет, эта собачка не подойдет. Она очень милая, добрая, но не очень умная. Это, скорее всего, еще щенок. Для банка нужна серьезная собачка, например, овчарка, а эта не внушает доверия к банку.

*Учитель:* Хорошо. Скажите, пожалуйста, какие еще образы подойдут для работы в этой технике?

*Ваня:* Можно сделать трехцветную кошку на счастье и кому-нибудь подарить.

*Ксюша:* Очень интересная может получиться лошадка в «яблоках». Я думаю, что можно и вправду яблоки на ней нарисовать, а не просто круглые пятна. Представляете, какая может получиться серая лошадка в красные яблоки.

*Коля:* Можно черепашку так выложить. У нее как раз панцирь подходящий.

*Настя:* Жирафа можно сделать оранжевого с черными пятнами или леопарда.

*Валя:* Мне кажется, что можно сделать еще фантастическую бабочку.

*Учитель:* Очень хорошо. У вас столько интересных идей! Но урок заканчивается, и я хочу подарить вам еще несколько идей. Вернее, они скрыты в стихотворении, которое я вам сейчас прочитаю:

Жил-был маленький ЩЕНОК.

Он подрос, однако,  
И теперь он не щенок -  
Взрослая ... (*собака*).

Бык, могучий великан,  
В детстве был... (*теленком*).  
Толстый увалень БАРАН -  
Толстеньким ... (*ягненком*).

Этот важный КОТ Пушок -  
Маленьким... (*котенком*).

А отважный ПЕТУШОК -  
Кро-о-хотным ... (*цыпленком*).

А из маленьких гусят  
Вырастают... (*утки*) -  
Специально для ребят,  
Тех, кто любит шутки.

Ребята смеются.

*Учитель:* Пожалуйста, законченные работы расставляйте на выставке, а дома вы можете самостоятельно реализовать свои идеи и принести в класс то, что у вас получилось.

### *Дополнительный материал*

■ **Питты** - семейство птиц отряда воробьиных. Длина тела 15-28 см. Телосложение плотное, ноги длинные, шея и хвост короткие. Хвост иногда бывает настолько короткий, что птица кажется бесхвостой.

Размеры питт - от крупного жаворонка до сойки, а по окраске они одни из самых ярких птиц. Обычные цвета в оперении - синий, зеленый, желтый, красный, черный. Расцветка контрастная, с резкими границами между разноцветными участками оперения и с отдельными пятнами синего, черного или красного цветов.



Это крайне скрытные птицы. При приближении человека затаиваются, а испуганные – шумно взлетают и через несколько метров на небольшом расстоянии садятся низко над землей на куст или дерево и замирают.

Яркая, но расчленяющая окраска этих птиц делает почти безнадежными попытки найти их глазом. Пить можно чаще слышать. Их пронзительный высокий свист из 2–3 нот звучит в джунглях в утренних или вечерних сумерках или перед дождем. Они держатся одиночно или парами. Распространены в тропиках Африки, Азии и Австралии. Живут в лесах и зарослях кустарников, держатся преимущественно на земле, передвигаясь быстрыми скачками. Гнезда крытые, на земле или кустах. Питаются насекомыми, червями, моллюсками, мелкими позвоночными.

*Н. Бацанова*

### СТИХИ О ПАВЛИНЕ

Распушил павлин свой хвост,  
Задирает кверху нос.  
– Все любуйтесь, все смотрите!  
Ближе, ближе подходите.  
Чудо-хвост вам покажу,  
Все о нем вам расскажу.  
Ах, какое оперенье,  
Хвост – ажурное плетенье!  
И не спорьте вы со мной,  
Я ручаюсь головой –  
Хоть всю землю обойдете,  
Краше в мире не найдете!  
А по парку ходит слух,  
Что павлин простой петух!  
Если хвост ты уберешь –  
Ничего в нем не найдешь!

Знает девочка Полина  
Очень важного павлина:  
Хвост его – огромный веер.

Уважают птицу звери,  
Восхищаются расцветкой.  
Гордо шествуя по клетке,  
Не кричит: «кукареку»,  
Говорит: «мерси боку».  
Научила трясогузка  
Разговорам на французском.

Я – птица, только не кукушка,  
Не гусь, не чайка, не пингвин,  
Не грач, не дятел, не индюшка,  
А важный расписной павлин.  
Когда орел парит над лесом,  
Стучит в бору сосновом дрозд  
И сойка сочиняет песни,  
Я расправляю чудо-хвост!  
Мое цветное опахало  
Любой притягивает взор!  
Я получил похвал немало  
За превосходный свой узор.  
Советуют мне быть скромнее  
И перестать себя хвалить,  
Но если есть шикарный веер,  
Его так хочется раскрыть!  
Продемонстрировать народу  
И напоказ потанцевать...  
Трудилась день и ночь природа,  
Чтоб эту красоту создать.  
Вы на рисунок посмотрите:  
В нем краски солнца и огня!  
Любуйтесь мной, а захотите,  
Сфотографируйте меня  
И напечатанные снимки  
Развесьте в рамках на стене.  
Пускай вам яркие картинки  
Напоминают обо мне.

**ПАВЛИН**

Какое гордое творенье,  
Хвост пышно расширяя свой,  
Черно-зелены в искрах перья  
Со рассыпною бахромой  
Позадь чешуйной груди кажет,  
Как некий круглый, дивный щит?

Лазурно-сизы-бирюзовы  
На каждого конце пера,  
Тенисты круги, волны новы  
Струиста злата и серебра:  
Наклонит - изумруды блещут!  
Повернет - яхонты горят!

Не то ли славный царь пернатый?  
Не то ли райска птица Жар,  
Которой столь убор богатый  
Приводит в удивленье тварь?  
Где ступит - радуги играют!  
Где станет - там лучи вокруг!

Конечно, сила и паренье  
Орлиные в ее крылах,  
Глас трубный, лебедино пенье  
В ее пресладостных устах;  
А пеликана добродетель  
В ее и сердце и душе!

Но что за чудное явление?  
Я слышу некий странный визг!  
Сей Феникс опустил вдруг перья,  
Увидя гнусность ног своих.  
- О пышность! как ты ослепляешь!  
И барин без ума - павлин.

## ДИСЦИПЛИНА

Вчера  
Спросил  
Павлин  
Павлина,  
Что значит  
Слово  
«Дисциплина».  
А тот в ответ:  
«Всегда  
Будь  
Прост  
И реже  
Распускай свой хвост!  
Не забывай,  
Что для павлина  
Быть скромным –  
Это «дисциплина».

### Тема «Объемная мозаика из гофрированной бумаги»

#### **Работа направлена на формирование:**

Личностных УУД: интерес к работе с гофрированной бумагой, желание создавать оригинальные поделки из этого вида бумаги; правильная организация рабочего места; умение использовать различные приемы работы с бумагой; аккуратность и безопасность при работе с ножницами.

Регулятивных УУД: понимание поставленных в учебном пособии задач (отбор материала для основы изделия); умение делать простейшие умозаключения; способствовать освоению действий по использованию содержательных признаков понятия для включения новых понятий (эскиз, направление волокон бумаги).

Познавательных УУД: навыки проведения эксперимента (как гофрированная бумага реагирует на воду, на клей, как рвется, как режется); навыки сравнения разных видов бумаги.

Коммуникативных УУД: умение оценки работ, выполненных сверстниками; навыки сравнения работ, выполненных из разных материалов; воспитывать умения слушать друг друга, принимать чужую точку зрения, воспитание выдержки; навыки организации выставки (выставка филинов).

При выполнении работы важно обратить внимание детей на особенности гофрированной бумаги. Какая она? Тонкая, фактурная, легко растягивается. Эти особенности и надо использовать в работе. Ее волокнистая структура хорошо подходит для поставленной задачи. Тонкую бумагу можно сложить в несколько раз для вырезания перьев. (Об этом дети должны догадаться.) Если каждое перо растянуть в середине, оно станет выпуклым, а аппликация приобретет объемность.

Можно провести урок-исследование, построенный на факте сравнения материалов, предложив детям по желанию выполнить такого филина из другой бумаги. Например, из цветной бумаги, из цветной фольги, из пестрых салфеток. Изображения каждый раз получаются совершенно иными. Каждый материал придает свои неповторимые особенности.

Выкройки для перьев можно и не делать – нужно только определить размеры прямоугольников и квадратов для длинных и круглых перьев. Важное значение имеет направление волокон бумаги: они обязательно должны быть направлены вдоль перьев. Полоску бумаги можно сложить крупной гармошкой для вырезания одновременно нескольких перьев. Вырезанные заготовки растягивают в середине, чтобы придать им выпуклую форму.

Заготовки для ветки отрывают пальцами от одной полоски по неровной, волнистой линии. Затем с одного края кусочек растягивают. Если не разрывать, а вырезать ножницами, не получится такого эффекта – «замшелой поверхности» ветки. Работу начинают с выполнения эскиза и раскрашивания глаз. Склеивают ветку в направлении, показанном стрелкой. Приклеивают только половину заготовки – растянутую часть. Каждый следующий кусочек заходит внахлест на предыдущий. Наклеивать филина нужно начиная с хвоста, а затем горизонтальными рядами.

## *Дополнительный материал*

■ Из-за больших размеров, устрашающего внешнего вида многие легенды северных народов соотносят филина с проявлением «нечистой силы». Так, филин является неизменным атрибутом жилища бабы-яги.

*Б. Заходер<sup>1</sup>*

### **ФИЛИН**

Только ночью  
Страшен  
ФИЛИН.  
А при свете –  
Он  
Бессилен!

### **ЗАГАДКИ<sup>2</sup>**

\*\*\*

Живет в лесу,  
Ухает, как разбойник;  
Люди его боятся,  
А он людей боится.  
*(Филин)*

\*\*\*

Днем сидит он как слепой,  
А лишь вечер – за разбой.  
*(Филин)*

\*\*\*

На листочке только строчка:  
«Разбудите ночью». Точка.  
На дубу листок припилен,  
Где до ночи дремлет...  
*(Филин)*

<sup>1</sup> *Развивающие стихи и рифмы. Сборник.* – М.: ЮНВЕС, 2000. – С.148.

<sup>2</sup> *Карпенко М. Т.* Сборник загадок. – М.: Просвещение, 1988.

*М. Яснов<sup>1</sup>*

## **ФИЛЬКА И ФИЛИМОНКА**

У филина Фили  
Два филимонка –  
Филька и Филимонка.  
Филин с филимонихой  
Лелеют филинят.  
Фильке с Филимонихой  
Клеваться не велят.

*М. Пришвин<sup>2</sup>*

## **ФИЛИН**

*(Отрывок)*

Ночью злой хищник филин охотится, днем прячется. Говорят, будто днем он плохо видит и оттого прячется. А по-моему, если бы он и хорошо видел, все равно ему бы днем нельзя было никуда показаться – до того своими ночными разбоями нажил он себе много врагов.

Однажды я шел опушкой леса. Моя небольшая охотничья собачка, породы своей спаниэль, а по прозвищу Сват, что-то причуяла в куче хвороста. Долго с лаем бегал Сват вокруг кучи, не решаясь подлезть под нее.

...И вдруг с другой стороны кучи, под которую подлез Сват, из-под нее выбегает на свет филин, ушастый и огромных размеров и с огромными кошачьими глазами.

Филин на свету – это огромное событие в птичьем мире. Бывало в детстве приходилось попадать в темную комнату, где больше всего я боялся черта. Конечно, это глупости, и никакого черта нет для человека. Но у птиц, по-моему, черт есть – это их ночной разбойник филин. И когда филин выскочил из-под кучи, то это было для птиц все равно, как если бы у нас черт показался.

---

<sup>1</sup> *Развивающие стихи и рифмы. Сборник.* – М.: ЮНВЕС, 2000. – С. 148.

<sup>2</sup> *Пришвин М.М.* В краю дедушки Мазая. – М.: Детская литература, 1973.

Единственная ворона была, пролетала, когда филин, согнувшись, в ужасе перебежал из-под кучи под ближайшую елку. Ворона увидела разбойника, села на вершину этой елки и крикнула совсем особенным голосом:

- Кра!..

Его услышали ближайшие вороны, и, услышав, повторили. И более отдаленные, услышав, тоже повторили, и так в один миг: несметная стая ворон с криком прилетела и облепила высокую елку...

Услышав переполох в вороньем мире, со всех сторон прилетели галки черные с белыми глазами, сойки бурые с голубыми крыльями, ярко-желтые, почти золотые иволги. Места всем не хватило на елке, много соседних деревьев покрылось птицами, и все новые и новые прибывали: синички, гаечки, московки, трясогузки, пеночки, зарянки и разные покрапивнички.

В это время Сват, не понимая, что филин давно уже выскочил из-под кучи и прошмыгнул под елку, все там орал и копался под кучей. Вороны и все другие птицы глядели на кучу, все они ждали Свата, чтобы он выскочил и выгнал филина из-под елки. Но Сват все возился...

И, наконец, когда Сват причуял свежий след и вылетел из-под кучи и, быстро разобравшись в следах, направился к елке...

И когда филин выбежал из-под елки и стал на крыло, опять вороны крикнули:

- Кра!..

Все вороны поднялись с дерева, вслед за воронами все галки, сойки, иволги, дрозды, вертишейки, трясогузки, щеглы, синички, гаечки, московочки, и все эти птицы помчались темной тучей за филином...

Я забыл сказать, что когда филин становился на крыло, Сват успел-таки вцепиться зубами в хвост, но филин рванулся, и Сват остался с филиновыми перьями и пухом в зубах. Озлобленный неудачей, он помчался полем за филином и первое время бежал, не отставая от птиц.



## РАЗДЕЛ «ХУДОЖЕСТВЕННОЕ СКЛАДЫВАНИЕ»

### Тема «Складываем гармошкой»

#### **Работа направлена на формирование:**

Личностных УУД: навыки организации рабочего места для работы с бумагой разных видов; формирование эстетических чувств.

Регулятивных УУД: умение вместе с учителем и одноклассниками находить несколько способов выполнения работы; навык работы со схемами, наглядно показывающими последовательность работы; определение этапов работы; проговаривание пошагового выполнения работы.

Познавательных УУД: активизация знаний по курсу технологии 1 класса (использование принципа симметрии); умение делать обобщения, сравнения. Умение анализировать представленные работы и давать им характеристику; понимание вопросов учителя и умение строить логически верные ответы; активизация знаний о геометрических фигурах по курсу математики.

Коммуникативных УУД: умение находить компромиссные решения при выполнении работы в малых группах, в паре.

При рассматривании бабочек дети должны увидеть то общее, что есть у всех бабочек (симметрично расположенные крылья, туловище), и отличия (в форме, расцветке верхних и нижних крыльев). Затем дети рассматривают, как можно из геометрических фигур получить различных бабочек. На странице показаны бабочки из металлизированной бумаги. Они фантастические, а не реальные, поэтому у них несимметричная окраска крыльев. Обратите внимание детей на соединение деталей: у трех бабочек одна деталь вверху, другая – внизу; они соединяются полосками, изображающими усики. У четвертой бабочки одна деталь справа, другая (такая же) – слева. Они соединяются ниткой, закрученной справа налево.

Предложите детям придумать свою бабочку из любых геометрических фигур.

Для выполнения деталей конструктора нужно следовать схемам, предложенным в **Рабочей тетради «Волшебные секреты»**. В зависимости от мест сгиба заготовок получают детали различной формы, из которых потом получают разнообразные поделки. Тема рассчитана на два урока. Первый урок можно посвятить заготовке деталей конструктора, из которых на втором уроке выполнить поделку по образцу или собственному замыслу.

Предложите детям в кругу семьи выполнить из деталей гофрированного конструктора любые поделки для украшения дома к празднику. В учебном пособии значок «Попроси взрослых помочь» имеет своей целью именно привлечение родителей, братьев или сестер к совместному изготовлению поделок способом складывания «гармошкой». Это один из вариантов организации интересного досуга в кругу семьи.

**Тетрадь для практических работ «Бумажный калейдоскоп»** по этой теме предлагает две картинки-основы. Дети выбирают геометрическую фигуру, складывают из нее бабочку и приклеивают ее на выбранную картинку-фон. Можно предложить детям сделать бабочек из фантиков.

### Фрагмент урока

*Учитель:* Откройте учебники на странице 24 и рассмотрите внимательно этих бабочек. Чем они все похожи?

*Алена Н.:* У них по две пары крылышек. Верхняя пара побольше, а нижняя поменьше.

*Ваня:* У них есть туловище и усики.

*Валя:* Узор на крылышках каждой пары одинаковый. Он как будто в зеркале отражается.

*Учитель:* Очень хорошо. Бабочки – одни из красивейших насекомых. Сейчас в природе их насчитывается около 250 тыс. видов. Посмотрите на эти чудесные создания (показывает рисунки и фотографии). Это хвостоносец Маака, гера, лимонница, подалирий, махаон, аполлон, мнемозина. Почему хвостоносца Маак назвал именно так?

*Саша А.:* У этой бабочки на задних крыльях такие отростки, как хвосты. Очень красиво.

*Учитель:* Да, а вот подалирий, махаон, аполлон, мнемозина, гера... Названия дневных бабочек, которые дал им вели-

кий Карл Линней, уносят нас в далекий мир мифов Древней Греции с его богами и героями. Подалирий – это сын мифического бога Эскулапа, исцелявший героев Троянской войны. А Махаон – его родной брат и тоже врач. Целая врачевная династия. Богиня Гера, богиня памяти Мнемозина, бог искусств Аполлон. Вот чьи имена послужили названиями для бабочек. Поэт Лев Борисович Стекольников посвятил Аполлону волнующие строки, вспоминая о встрече в горах:

Там, где сияющими льдами  
Забиты узкие лога,  
Где пахнут снегом и цветами  
Высокотравные дуга, –  
Над желтой звездочкой дриады,  
Веселым светом опылен,  
Прозрачный, пестрый и мохнатый  
Кружится белый аполлон.  
Поодаль голубеют ели,  
А рядом скачет водопад.  
И гулом полнится ущелье,  
И брызги облаком кипят.  
Дробится солнце в звонких каплях.  
И бабочка в косых лучах  
Летит, как маленький кораблик  
На серебристых парусах!

Вот такое чудесное стихотворение. Основой удивительно-го рисунка крыльев бабочки являются плоские волоски-чешуйки, окрашенные различными пигментами, которые плотно покрывают крыло. Среди бабочек есть настоящие красавицы, а есть и совсем незаметные. Но самое удивительное то, что среди бабочек есть те, о которых заботится человек. Так, древние китайцы еще 4,5 тыс. лет назад одомашнили тутового шелкопряда (показывает фотографию), и с тех пор из шелка его коконов делают замечательную ткань. Тутовый шелкопряд уже не встречается в природе в диком виде, а превратился в настоящее домашнее насекомое. А теперь давайте вернемся к бабочкам, изображенным у вас в учебниках. Чем они отличаются от реальных?

*Маша:* У них нет туловища. То есть оно есть, но очень короткое там, где крылышки связаны вместе.

*Валя:* У настоящих бабочек узор на крылышках симметричный, а у этих разный. Еще усики у настоящих тоненькие, а у этих – какие получились.

*Учитель:* Да, это фантастические бабочки, поэтому заметно отличаются от реальных. Из какой бумаги их можно складывать?

*Дети:* Из открыток, журнальных картинок, фантиков, цветной бумаги, фольги, пакетиков от кофе и напитков.

*Учитель:* Спасибо. У вас написано, из каких геометрических фигур получены бабочки. Расскажите, пожалуйста, подробнее, как их делали.

*Настя:* Сложили «гармошкой» квадрат и круг. Потом соединили так, чтобы верхние крылышки были из квадрата, а нижние из круга. Потом склеили полоской бумаги так, чтобы получилось туловище и усики. А вторую бабочку делали так же из круга и овала.

*Учитель:* Скажите, пожалуйста, отличаются ли способом изготовления следующие две бабочки?

*Ксюша:* Да. Розовая бабочка сделана из двух квадратов, а самая нижняя тоже из двух квадратов, только они не сверху и снизу, а справа и слева, а по середине стянуты нитками. Эти бабочки сделаны из одинаковых геометрических фигур. Так можно сделать из двух овалов или из прямоугольников.

*Учитель:* Спасибо, а какие еще работы можно выполнить таким же способом?

*Артем:* Еще можно сделать цветы, если взять не две сложенные фигуры, а больше.

*Ксюша:* Можно сделать ветряные мельницы и еще стрекозу из одного прямоугольника, только туловище надо придумать длинное.

*Учитель:* Очень хорошо. Можете приступать к работе, но сначала потренируйтесь складывать «гармошкой» различные геометрические фигуры. Будет очень хорошо, если вы придумаете свою бабочку.

*Примечание.* На уроках литературного чтения дети читали рассказ Галины Корниловой «Про бабочку». Попросите ребят вспомнить сюжет рассказа, и посоветуйте ребятам сделать коллекцию бабочек-поделок!

## Тема «Из истории оригами. Условные обозначения оригами. Складываем из квадрата»

### Работа направлена на формирование:

Личностных УУД: навыки организации рабочего места для работы с бумагой; понимание эстетической, моральной и нравственной ценности в жизни человека предметов, выполненных из бумаги; использование поделок в качестве подарка.

Регулятивных УУД: навык работы со схемами, наглядно показывающими последовательность работы; понимание условных обозначений оригами; умение контролировать свои действия; ориентироваться на страницах учебного пособия; умение делать обобщения, сравнения (в частности, чем одна базовая форма отличается от другой).

Познавательных УУД: умение находить дополнительные сведения по предложенной теме (из истории оригами); понимание вопросов учителя и умение строить логически верные ответы; навыки работы с сайтом «Страна мастеров».

Коммуникативных УУД: умение находить компромиссные решения; умение создавать понятные для партнера высказывания, делиться собственным опытом решения поставленной задачи.

Оригами лучше складывать из квадрата со стороной 15 см. Такой квадрат получается, если сложить пополам лист цветной бумаги. Перед тем, как складывать, повторите с детьми условные обозначения оригами.

Поделки сложены из базовой формы «водяная бомбочка». Пусть дети сами расскажут, как складывать эту форму (сначала по диагонали «горой», потом – пополам «долиной»). Можно выполнить общую композицию по стихотворению К. Чуковского, можно работать индивидуально. Дети сами выбирают цвет, размер поделки, наблюдают за складыванием на этапах 2, 3, 4, проверяют знания условных обозначений. Все фигурки необходимо складывать как можно точнее.

Фигурки дети могут несколько видоизменить. Сначала они решают, кому принадлежит голова – кошке, собаке, лисе, волку и пр. В процессе работы можно изменить угол скла-

дывания на этапах 4 и 6, придав голове животного нужную форму.

В этой теме появляется новая базовая форма «воздушный змей». Попросите ребят пояснить, как ее сложить, где на втором этапе нужно сделать сгиб «горой» (посередине), а где – «долиной». Сложность может возникнуть на этапе 6, где надо выгнуть наружу хвостик. Поэтому сначала просто сложите хвост по указанной линии, а потом выгибайте наружу.

В работе над попугаем наиболее сложны этапы 4, 5, 6. На этапах 4 и 5 надо обсудить, под каким углом делать перегиб «долиной». Дети должны увидеть, что сгибаем не параллельно. На этапе 6 необходимо голову вогнуть внутрь: сначала сгибаем по указанной линии, а затем делаем внутренний сгиб.

Эта работа может быть и коллективной, если всех птиц собрать вместе и посадить, например, на «райское» дерево.

В рабочей тетради «**Волшебные секреты**» дан большой дополнительный материал по теме «Оригами». Ребята учатся складывать фигурки из базовой формы «Блинчики». Экспериментируют, меняя размер (используют квадрат меньшего размера), форму, заменяя материал (использование конфетных фантиков). Итогом работы является композиция «Веселый хоровод».

Большой дополнительный материал предлагает авторский сайт «Страна мастеров». На с. 30 в учебном пособии значки «Поиск информации» и «Попроси взрослых помочь» отсылает ребят (вместе с родителями) посетить сайт Страна мастеров и найти в разделе «Техники» материал, посвященный оригами. На творческий поиск, исследование настраивает вопрос: «Какие увиденные поделки в технике оригами тебе захотелось сделать?»

Практический материал по этой теме предлагает тетрадь для практических работ «**Бумажный калейдоскоп**». В ней даны картинки-основы и цветные квадраты для оригами. Выполненные фигурки дети приклеивают на выбранные картинки, которые потом можно оформить в рамки и украсить ими свою комнату, школьный кабинет, подарить на праздник, организовать выставку.

## Урок по теме «Знакомство с оригами»

*Т. Г. Поварнищина, гимназия №75  
с этнокультурным русским компонентом,  
г. Казань, Республика Татарстан*

### Цели урока

1. Развитие ручной умелости через овладение приемом складывания бумаги «гармошкой».
2. Знакомство с происхождением оригами, свойствами бумаги.
3. Формирование умения ориентироваться в задании на воспроизведение образца.
4. Развитие воображения и эстетических чувств детей.

### Оборудование

1. Таблицы с условными обозначениями, принятыми в оригами.
2. У каждого ребенка геометрические фигуры из бумаги (квадрат, овал, круг, треугольник, ромб).
3. Цветная бумага, фантики от конфет, ножницы, нитки.
4. Рисунки детей, фотографии, предметы быта, рассказывающие о Японии.
5. Образцы изделий, которые дети будут изготавливать на уроке.
6. Рисунок бабочек.
7. Учебное пособие «Технология, 2 класс» Н. А. Цирулик, Т. Н. Проснякова.
8. Рабочая тетрадь «Волшебные секреты», автор Т. Н. Проснякова.
9. Тетрадь для практических работ «Бумажный калейдоскоп», авторы Н. А. Цирулик, С. И. Хлебникова, Г. Э. Цирулик.

### Ход урока

#### **1. Оргмомент.**

#### **2. Актуализация знаний, сообщение цели урока.**

*Учитель:* Начнем наш любимый урок. Мы уже многому научились на этих уроках. Посмотрите на работу Лизы Петровой. В какой технике выполнена эта работа? (Учитель показывает детскую работу.)

*Дети:* Эта работа выполнена в технике «аппликация». В переводе с латинского языка «аппликация» значит «приклеивание».

Учитель прикрепляет на доску карточку «Аппликация».

*Учитель:* Из каких материалов может быть выполнена аппликация?

*Дети:* Из цветной бумаги, ткани, кусочков кожи и других материалов.

*Учитель:* А эта работа Нади К. выполнена в какой технике? (Учитель показывает следующую работу и помещает на доску карточку «Мозаика».)

*Дети:* В технике «мозаика». Это изображение или узор, выполненный из кусочков одного или различных материалов.

*Учитель:* Посмотрите на этого лебедя. В какой технике он сделан?

*Дети:* Это оригами.

Учитель: Сегодня на уроке мы чуть-чуть прикоснемся к этому удивительному искусству, познакомимся с происхождением оригами. (Учительница открывает доску, на которой расположены картины, рисунки, фотографии, рассказывающие о Японии, и помещает на доску карточку «Оригами».)

### **3. Из истории оригами.**

*Учитель:* Посмотрите внимательно, из какого материала изготавливается эта поделка?

*Дети:* Из бумаги.

*Учитель:* Как вы думаете, из какой страны пришло к нам это искусство?

*Дети:* Из далекой Японии.

*Учитель:* История оригами и началась с изобретения бумаги. Бумага впервые была получена во II веке в Китае, то есть около 1800 лет тому назад. Изготавливали ее из стеблей бамбука. Китайцы долго держали в секрете рецепт получения бумаги, несколько столетий, пока в VII веке н. э. странствующий буддийский монах Дан-Хо не передал секрет бумагоделания японцам. Через 100 лет японская бумага по качеству становится лучше китайской. В Японии высококачественную бумагу получали из коры шелковицы.



Как вы думаете, ребята, что изготавливали из бумаги в то далекое время?

*Дети:* Наверное, книги. А я знаю, что из бумаги делали веера и всякие фигурки.

*Учитель:* Верно, ребята. А еще из бумаги делали очень красивые перегородки-ширмы. (Учитель показывает детям сложенный из бумаги веер, складную ширму небольшого размера). Художественные изделия из сложенной бумаги – оригами. Впервые такие изделия стали изготавливать в Японии. В то далекое время оригами имело религиозное предназначение, было храмовым искусством. Изготовление красочных фигурок являлось священным ритуалом.

*Ученик:* Да, я читал, что такими фигурками украшали статую богини милосердия Каннон, чтобы задобрить ее, попросить покровительства.

*Учитель:* Совершенно верно. Недаром «ори» означает сложенный, а «ками» одновременно «бумага» и «бог». Постепенно оригами вышло за пределы храмов и достигло императорского двора. Фигурки оригами служили гербом и печатью в некоторых знатных семьях. А умение складывать из бумаги являлось одним из признаков хорошего образования и хороших манер. Лишь спустя несколько столетий оригами стало достоянием каждого японца, украшением японского быта, карнавальных шествий, праздников.

Посмотрите в учебнике, в каких праздниках принимают участие бумажные фигурки. Бумажная фигурка императора принимает участие в праздновании Дня девочек (Праздник кукол) 3 марта. Фигурка карпа в День мальчиков, 5 мая, символизирует силу и мужество. Бумажный журавлик в Японии считался амулетом, талисманом. Он «брал на себя» болезнь и уносил ее прочь от человека.

*Ученик:* Я читал про 12-летнюю девочку Садаки из Хиросимы. Она болела лучевой болезнью. Садаки знала, что умирает. Она стала делать журавликов из бумаги и дарить их другим детям, как мольбу об их здоровье.

*Учитель:* Ребята, а что вы еще знаете о Японии, о ее искусстве?

*Дети:* Япония расположена на островах, 4 больших острова и еще около 4 тысяч маленьких островов. Там есть потухший вулкан Фудзияма. Национальная одежда – кимоно.

Дети рассматривают рисунки, фотографии на доске, обмениваются впечатлениями.

*Учитель:* Япония – страна самобытной культуры. Удивительны для европейцев традиционные японские дома. Там очень мало мебели, пол покрыт циновками из рисовой соломки. Обувь оставляют в прихожей и ходят в носках. Национальная одежда японцев – кимоно, прямой длинный халат без пуговиц, запахивающийся слева направо, придерживаемый поясом оби.

Японцы любят красоту нетронутой природы и стараются сохранить что-нибудь, напоминающее о ней. Предпочитают цветущую вишню и вечнозеленую сосну. Японцы – очень трудолюбивый народ.

*Ученица:* Меня очень удивило, какие разнообразные фигуры можно изготовить из бумаги. Самый большой японский журавлик был сложен из квадрата со стороной 33 метра, а самый маленький – со стороной 1 мм. Он был сделан при помощи микроскопа и игл. Самая сложная фигура «морской еж» складывается в 913 этапов, имеет 2700 складок.

#### **4. Знакомство с условными обозначениями, принятыми в оригами.**

*Учитель:* (На доске учитель располагает таблицы с условными обозначениями.) Давайте попробуем «прочитать их». (Учитель показывает увеличенные рисунки со страницы 27 учебника.)

Дети по условным обозначениям рассказывают, что нужно делать: сложить «долиной»; сложить «горой»; складка; перевернуть на другую сторону; вогнуть внутрь; выгнуть наружу.

*Учитель:* Для каждой фигуры оригами нужна исходная форма. Давайте посмотрим по чертежу, как выполнить исходную форму «водяная бомбочка», или двойной треугольник.

Дети складывают исходную форму «водяная бомбочка».

*Учитель:* Сначала складываем по диагонали «горой», затем по другой диагонали «горой», а потом по центральной горизонтальной линии складываем «долиной». Затем вогнуть внутрь по горизонтальной линии.

#### **5. Подготовка к изготовлению основного изделия.**

*Учитель:* Ребята, отгадайте загадки.

\*\*\*

Спал цветок и вдруг проснулся -  
Больше спать не захотел.  
Шевельнулся, встрепенулся,  
Взвился вверх и полетел.

\*\*\*

На большой цветной ковер  
Села эскадрилья -  
То раскроет, то закроет  
Расписные крылья.

*Дети:* Бабочка.

*Учитель:* Правильно. Рассмотрите внимательно этих бабочек. (На доске рисунки бабочек.) Чем они похожи?

*Дети:* У бабочек одинаковые крылья, они расположены одинаково. У всех бабочек есть туловище.

*Учитель:* Если бабочка сложит крылышки - они совпадут, то есть у нее симметричное расположение крыльев и рисунков на крыльях. А чем они отличаются?

*Дети:* Формой крыльев, расцветкой.

*Учитель:* Вам нравятся эти бабочки?

*Дети:* Да, очень. Они похожи на ожившие цветы, они очень яркие, нарядные.

*Учитель:* (Выставляет книгу «Энтомология в картинках».) Бабочки - одни из самых красивых существ на земле. Причудливость и яркость окраски их крыльев поистине сказочная. Множество волшебных сказок и легенд сложено о бабочках, которых ученые называют скучновато: чешуекрылые. Зато имена у них красивые, это часто имена греческих богов и героев: Аполлон, Психея, Гектор, Икар!

Бабочку воспевали в своих поэтических произведениях многие поэты. Послушайте, пожалуйста, стихотворение Афанасия Фета, посвященное бабочке.

Ты прав. Одним воздушным очертаньем  
Я так мила.  
Весь бархат мой с его живым миганьем -  
Лишь два крыла.  
Не спрашивай: откуда появилась?  
Куда спешу?

Здесь на цветок я легкий опустилась  
И вот - дышу.  
Надолго ли, без цели, без усилья,  
Дышать хочу?  
Вот-вот сейчас, сверкнув, раскину крылья  
И улечу.

Вам понравилось стихотворение? Хотите сами создать такое чудо?

*Дети:* Да.

*Учитель:* (У каждого ребенка геометрические фигуры из белой бумаги: квадрат, круг, овал, ромб, треугольник).

Сначала мы научимся складывать «гармошкой» различные геометрические фигуры и посмотрим, что у нас получится. Посмотрите на таблицу. Как надо складывать квадрат? (На доске увеличенный чертеж со страницы 28.)

*Дети:* Стрелки показывают, что сначала нужно сложить квадрат по диагонали, затем в обе стороны надо делать ровные складки.

Аналогично разбираем, как надо складывать «гармошкой» другие геометрические фигуры.

## **6. Самостоятельная работа детей.**

Дети складывают «гармошкой» различные геометрические фигуры. Учитель оказывает индивидуальную помощь.

## **7. Изготовление бабочек из фантиков, оберточной бумаги.**

*Учитель:* (Показывает образцы бабочек, изготовленных из фантиков.) Посмотрите, какие красивые бабочки получились! Из какой бумаги их можно складывать?

*Дети (удивлены):* Да просто из фантиков. Как красиво!

*Учитель:* Как вы думаете, какие фигуры я соединила в этой бабочке? Попробуйте соединять различные геометрические фигуры, которые вы сложили «гармошкой», выберите свой вариант.

Дети пробуют различные варианты, фантазируют.

*Учитель:* Обратите внимание, как соединены детали этих бабочек. Можно рассмотреть бабочек со с. 25 учебника.

*Дети:* Они соединяются полоской бумаги.

*Учитель:* Можно соединить две одинаковые фигуры. Справа – квадрат, слева – тоже квадрат. А как соединяются эти фигуры?

*Дети:* Они соединяются ниткой. Надо несколько раз намотать ее и закрепить.

*Учитель:* Попробуйте разные варианты, выберите тот, что вам нравится, и начинайте работать.

## **8. Дети рассказывают правила работы с ножницами.**

## **9. Самостоятельная работа детей.**

Дети работают каждый в своем темпе. Некоторые дети успевают сделать несколько вариантов бабочек.

## **10. Итог урока.**

*Учитель:* Удивительные у вас получились бабочки! У меня есть рисунок, выполненный в стиле какемоно (свиток). Давайте оживим его нашими бабочками. (На доске рисунок.)

Учитель прикрепляет сделанные ребятами бабочки к этому рисунку.

Дети с удовольствием отдают свои поделки.

*Учитель:* Где еще можно применить свои поделки?

*Дети:* Украсить свой уголок: сделать рамочку для своей бабочки. Можно подарить свои поделки-бабочки друзьям, гостям.

## **11. Домашнее задание.**

*Учитель:* Пофантазируйте дома, какие еще поделки можно выполнить таким способом. Принесите в класс свои поделки, мы устроим выставку.

### *Комментарий по уроку*

1. Во время самостоятельной работы детей можно сообщить им следующие сведения:

- *Известно ли вам, что некоторые бабочки могут совершать межконтинентальные путешествия?*

Да, они преодолевают колоссальные расстояния, хорошо ориентируясь при этом. Так, репейница летит из Европы в Африку, там откладывает яйца и погибает. А потомки тех, кто прилетел в Африку, на следующий год отправляются в Европу.

2. Также можно провести опыт:

- Как вы думаете, ребята, можно ли на лист бумаги, который вы держите, с одной стороны положить стержень?

Дети пробуют, но ничего не получается.

- А теперь возьмите лист бумаги, который вы сложили «гармошкой», и положите стержень.

Дети с удивлением обнаруживают, что такой лист может выдержать и большой вес.

- Согнув лист бумаги, мы получаем «ребро жесткости». Об этом вы подробнее узнаете в старших классах на уроках физики.

### Дополнительный материал

А. Усачев<sup>1</sup>

#### РАЙСКАЯ ПТИЦА

- Что ты скрываешься, райская птица?  
Нужно таким опереньем гордиться!  
- Тот, кто гордится, - ответила птица -  
Для украшения шляпок годится.  
Да и туземцы мое оперенье  
Любят использовать как украшеньё...  
Всех поражает моя красота,  
Так что остаться легко без хвоста!  
Есть поговорка на Новой Гвинее:  
«Райская птица должна быть скромнее».

#### Я РИСУЮ ПОПУГАЯ

Точка, точка, запятая,  
Я рисую попугая.  
- Три кружочка и овал,  
Два крыла дорисовал.  
- Лапы - грабли, нос - крючком,  
Хохолок стоит торчком.  
- Хвост - из перьев, как колбаски.

<sup>1</sup> Усачев А. А. Умная собачка Соня. - М.: Астрель, 2008. - С. 108.

А теперь берусь за краски.  
Получается красиво.  
Хвост закрашу краской синей,  
Желтой – голову и ушки,  
Красной – перья на макушке.  
Лапы с носом – тоже красной  
Грудку – розовой, прекрасно!  
Вымыв кисточку опять  
Продолжаю рисовать:  
Голубой воротничок,  
Фиолетовый бочок.  
Чуть подумаю и смело  
Добавляю краски белой.  
Я мешаю краски снова,  
Крылья крашу бирюзовой  
И зеленой с голубой.  
Все, готов рисунок мой.  
Мама скажет: «Ай-яй-яй,  
Настоящий попугай!»

\*\*\*

Научили попугая  
Научили попугая говорить,  
Кукарекать петухом, по-волчьи выть,  
Хрюкать, лаять, и мяукать, и мычать.  
Нам осталось научить его молчать.

*Ю. Морщи<sup>1</sup>*

### ПОПУГАЙ И УТКА

Утка лучше попугая.  
– Здравствуй, утка!  
Утка: – Кряк!  
Но, друзей моих пугая,  
Без разбору всех ругая,  
Попугай орет:

---

<sup>1</sup> *Развивающие стихи и рифмы. Сборник.* – М.: ЮНВЕС, 2000.

- Дур-р-р-ак!  
Я в аптеке покупаю  
Витамины попугаю,  
Я в тазу его купаю -  
Он, чудака, ужасно рад,  
Но кричит:  
- Дур-р-р-ак! Дур-р-р-ак!  
Вот история другая:  
Чищу клетку попугая,  
А потом его кормлю,  
Обнимаю - ведь люблю!  
Он, чудака, ужасно рад,  
Но кричит:  
- Ур-р-ра! Дур-р-рак!  
- Кряк! - ему сказала утка. -  
Ваши речи слушать жутко!  
Видно, птиц не уважал,  
Тот, кто прежде вас держал.  
С вами - я ли не права ли? -  
Шутку глупую сыграли:  
Научили чепухе,  
Чтоб над вами хе-хе-хе!  
Кукарекать или крякать -  
Благородней,  
Чем «дуракать»:  
Без конца кричать «дурак!»  
Может только сам дурак.  
Предположим, если я бы  
Попугаем стала вдруг,  
Я бы целый день могла бы  
Не «дурак!» кричать, а «друг!»  
Попугай взглянул на утку,  
Помолчал одну минутку,  
Перегнулся, кувыркнулся,  
Показал свой лучший трюк,  
Поклонился, улыбнулся  
И сказал три раза:  
- ДР-Р-Р-РУГ!



## Тема «Складываем из ткани»

### Работа направлена на формирование:

Личностных УУД: понимание эстетической, моральной и нравственной ценности в жизни человека предметов декоративно-прикладного творчества

Регулятивных УУД: навык работы со схемами, наглядно показывающими последовательность работы; умение контролировать свои действия; сравнение свойств бумаги и ткани.

Познавательных УУД: умение применять в жизни навыки и умения, приобретенные на уроках технологии (правильно сложить накрахмаленную салфетку для праздничного стола).

Коммуникативных УУД: обсуждать с одноклассниками ход выполнения работы и ее результаты; использовать простые речевые средства для формулирования своего мнения; воспринимать и учитывать настроение других людей, их эмоции.

Задание по этой теме используем для сравнения свойств бумаги и ткани. Желательно, чтобы у каждого ребенка был квадратный лист бумаги и квадратная льняная салфетка или чистый носовой платок. Пусть дети проверят экспериментально, как сгибается бумага и ткань. Сгиб на бумаге легко сделать пальцами, а на ткани – с помощью утюга. На первых двух схемах крестики означают сгибы. Самую последнюю операцию – отогнуть углы вверх – можно выполнить только на ткани.

## Урок-фантазия

Это завершающий урок, на котором подводятся итоги первого тематического блока учебного пособия. Желательно провести его в виде праздника. Дети должны заранееделиться на три группы (по желанию) и совместно подготовить выставки своих поделок на темы: «На суше», «В воздухе», «В воде», используя знания, полученные и на уроках естествознания. Каждая группа готовит презентацию своей выставки с использованием стихов, рассказов и музыкальных произведений. Возможно объединение нескольких поделок в одну коллективную работу, выполненную на заданную тему с использованием разных техник.

# ТЕМАТИЧЕСКИЙ БЛОК «ПОДАРОК СВОИМИ РУКАМИ»

## РАЗДЕЛ «АППЛИКАЦИЯ»

### Тема «Обрывная аппликация из журнальной бумаги и фантиков»

#### **Работа направлена на формирование:**

Личностных УУД: соблюдение правил рационального использования материалов, поддержание порядка на рабочем месте; интерес к результатам собственной практической деятельности; интерес к миру животных.

Регулятивных УУД: умение выбрать наиболее подходящий материал для выполнения поделки; навыки сравнения и обобщения в приемах работы; навыки проведения исследовательской работы (чем отличаются фантики, какие из них хорошо рвутся и приклеиваются).

Познавательных УУД: поиск дополнительной информации и использование этой информации для новых образов (сбор информации из энциклопедий, книг, Интернета); активизация знаний персонажей художественных произведений.

Коммуникативных УУД: умение делиться своими наблюдениями, впечатлениями; навыки строить интересные презентационные сообщения (рассказ от имени гусеницы или любой другой поделки); навыки использования простых речевых средств для формулирования своего мнения.

С каждой новой темой дети должны расширять свои представления о возможностях различных материалов.

В последнее время появилось много качественной полиграфической продукции. Если заранее собирать цветные вырезки из ненужных журналов, плакатов, буклетов, то можно скомпоновать собственный необыкновенный набор цветной бумаги, который будет намного интереснее фабричного.

По этой теме в учебном пособии помещены поделки, выполненные как раз из такого набора.

Дети выбирают объект для изображения в зависимости от того, какие вырезки они принесли на урок. Если у ребенка

есть картинка с пейзажем, то можно поместить на нее поросянка или другое животное, но обязательно из контрастной однотонной бумаги. Для выполнения фигурки кота (из бумаги с однородным рисунком выкраивают туловище и шляпу, остальные детали - из обычной цветной бумаги) достаточно иметь одну-две пестрые вырезки.

Если же собрано достаточное количество цветных фрагментов, то стоит попытаться скомпоновать фантастическую бабочку, подбирая цвета и обрывая кусочки на глаз, без выкройки. Здесь ребенок свободно комбинирует имеющиеся у него обрезки, подбирает форму крыльев и их украшения.

Материалом для аппликаций «Гусеница» и «Индеец» служат фантики от конфет, цветная бумага и фольга. Нужно подобрать подходящие, хорошо расправленные фантики. (Фантики из целлофанированной бумаги не годятся - их трудно разрывать.)

Материал учебного пособия ставит перед ребятами следующую исследовательскую задачу:

*- Рассмотрите фантики от конфет. Фантики отличаются по размеру и цвету. Отличаются и бумага, из которой они сделаны. Какие фантики хорошо рвутся и приклеиваются? Проведите исследование и сделайте выводы.*

Предложите детям выполнить цветы из фантиков для первой работы на глаз, без предварительного рисунка. Сначала нужно разметить основу, сделать эскиз, прикинуть размер цветков и кругов для гусеницы. Гусеницу наклеивают начиная с хвоста. Туловище и прическа - из цветной фольги. Предпоследним наклеивают кружок-«прическу» и, наконец, «лицо». Пусть ребята увидят - гусеница веселая, довольная, улыбающаяся. Детали прорисовывают фломастерами. Особое внимание детей обратите на фон поделки. Он зависит от того, какие фантики принес ребенок на урок. Пусть попробует приложить их к бумаге или картону разных цветов и выберет наиболее удачное сочетание.

В работе «Индеец» сочетаются вырезные и обрывные детали аппликации. Лицо и ободок на волосах вырезают, перья из фантиков обрывают с неровными краями и наклеивают с небольшим нахлестом. Внимание: порядок работы! Сначала наклеивают лицо, затем перья, а сверху ободок.

Можно показать детям рисунки костюмов настоящих индейцев. Это может подать им дополнительные идеи для создания образа. Например, если имеется достаточное количество фантиков контрастных цветов, то можно наклеить «перья» в два ряда – темные и светлые – и приклеивать их не полностью, а только за кончики. Лента будет значительно наряднее, если украсить ее простым геометрическим орнаментом из обрывных кусочков фольги или фантиков. Лицо и лента переводятся через копировальную бумагу со страницы с выкройками на изнаночную сторону цветной бумаги. Творческое задание по этой теме можно предложить выполнить дома. Значок «Инсценируйте» предлагает детям «оживить» свою поделку (не обязательно это должна быть гусеница).

- *Оживи свою гусеницу – пусть она расскажет о себе. Подготовь инсценированный рассказ и представь его на домашнем празднике.*

Данное задание – это возможность презентации выполненной работы. Акцент на домашнем празднике – это активное вовлечение семьи в учебно-воспитательный процесс.

Выполнение этого задания также можно приурочить к какому-нибудь празднику, к классному часу, к выступлению на родительском собрании.

### *Дополнительный материал*

#### **ЗАГАДКИ<sup>1</sup>**

\*\*\*

Молоко из блюда любит пить,  
Из хозяйских рук рыбку есть,  
И всегда выказывает прыть,  
Если по соседству мышка есть. *(Кошка)*

\*\*\*

Без расчески причесался и умылся без воды,  
В кресло мягкое забрался и запел на все лады. *(Кот)*

---

<sup>1</sup> *Карпенко М. Т.* Сборник загадок. – М.: Просвещение, 1988.

\*\*\*

Этот зверь живет лишь дома.  
С этим зверем все знакомы.  
У него усы, как спицы.  
Он мурлыча песнь поет.  
Только мышь его боится...  
Угадали? Это... *(Кот)*

\*\*\*

Кто имеет пяточок,  
Не зажатый в кулачок?  
На ногах его копытца.  
Ест и пьет он из корытца. *(Поросенок)*

\*\*\*

Есть у Савки пяточок,  
Два блинка и кренделек.  
Без шнурков на нем ботинки,  
А костюмчик из щетинки. *(Поросенок)*

\*\*\*

Впереди – пяточок,  
Позади – хвост-крючок.  
Посередине спинка,  
А на ней щетинка. *(Поросенок)*

*Н. Грахов*

### ПРО БАБОЧКУ

Я в руки взял большой сачок  
И долго поджидал.  
Но вот прыжок,  
Но вот скачок –  
Я бабочку поймал.  
Я ей на крылышки подул,  
Немножко погрустил,  
Потом взглянул,  
Потом вздохнул,  
А после – отпустил...

*Л. Епанешников<sup>1</sup>*

### НА ЛУЖАЙКЕ

Оделись  
Две бабочки  
В новые платъица  
И друг перед дружкой  
Никак не нахвалятся:  
– Мое из капрона!  
– Мое из нейлона!  
– И скроено ладно!  
– И очень нарядно!  
Подружки  
Легко  
Над лужайкой  
Порхают!  
А жук  
В холодочке  
Сидит  
И вздыхает!  
Летал и запарился –  
Ох и жара!  
Одежда на бедном жуке  
Тяжела!

*В. Берестов<sup>2</sup>*

### ЧЕСТНОЕ ГУСЕНИЧНОЕ

Гусеница считала себя очень красивой и не пропускала ни одной капли росы, чтобы в нее не посмотретья.

– До чего ж я хороша! – радовалась Гусеница, с удовольствием разглядывая свою плоскую рожицу и выгибая мохнатую спинку, чтобы увидеть на ней две золотые полоски. – Жаль, что никто-никто этого не замечает.

---

<sup>1</sup> *Между летом и зимой.* (Стихи, считалки, загадки, пословицы, скороговорки). – М.: Детская литература, 1976.

<sup>2</sup> *Берестов В.Д. А в школе – переменка.* – М.: Астрель, 2008.

Но однажды ей повезло. По лугу ходила девочка и собирала цветы. Гусеница взобралась на цветок и стала ждать. А девочка увидела ее и сказала:

- Какая гадость! Даже смотреть на тебя противно!

- Ах так! - рассердилась Гусеница. - Тогда я даю честное гусеничное слово, что никто, никогда, нигде, ни за что и нипочем, ни в коем случае, ни при каких обстоятельствах больше меня не увидит!

Дал слово - нужно его держать, даже если ты Гусеница. И Гусеница поползла на дерево. Со ствола на сук, с сука на ветку, с ветки на веточку, с веточки на сучок, с сучка на листок. Вынула из брюшка шелковую ниточку и стала ею обматываться. Трудилась она долго и наконец сделала кокон.

- Уф как я устала! - вздохнула Гусеница. - Совершенно замоталась.

В коконе было тепло и темно, делать больше было нечего, и Гусеница уснула. Проснулась она оттого, что у нее ужасно чесалась спина. Тогда Гусеница стала тереться о стенки кокона. Терлась, терлась, протерла их насквозь и вывалилась. Но падала она как-то странно - не вниз, а вверх.

И тут Гусеница на том же самом лугу увидела ту же самую девочку. «Какой ужас! - подумала Гусеница. - Пусть я некрасива, это не моя вина, но теперь все узнают, что я еще и обманщица. Дала честное гусеничное, что никто меня не увидит, и не сдержала его. Позор!» И Гусеница упала в траву.

А девочка увидела ее и сказала:

- Какая красивая!

- Вот и верь людям, - ворчала Гусеница. - Сегодня они говорят одно, а завтра - совсем другое.

На всякий случай она погляделась в каплю росы. Что такое? Перед ней - незнакомое лицо с длинными усами. Гусеница попробовала выгнуть спинку и увидела, что на спинке у нее появились большие разноцветные крылья.

- Ах вот что! - догадалась она. - Со мной произошло чудо. Самое обыкновенное чудо: я стала Бабочкой! Это бывает...

**ШКОЛА**  
(Отрывок)

Пошел Гусь в огород посмотреть, все ли там в порядке. Глядь – на капусте кто-то сидит.

– Ты кто? – спрашивает Гусь.

– Гусеница.

– Гусеница? А я – Гусь, – удивился Гусь и загоготал. – Вот здорово – Гусь и Гусеница!

Он гоготал и хлопал крыльями, потому что такого интересного совпадения ему никогда встречать не приходилось. И вдруг замолчал.

– А ты почему не хлопаешь? – спросил он обиженно.

– У меня нечем, – объяснила Гусеница. – Посмотри: видишь – ничего нет.

– У тебя нет крыльев! – догадался Гусь. – Как же ты летаешь в таком случае?

– А я не летаю, – призналась Гусеница. – Я ползаю.

– Ага, – вспомнил Гусь, – рожденный ползать летать не может. Жаль, тем более, что мы почти однофамильцы...

Они помолчали. Потом Гусь сказал:

– Хочешь, я научу тебя летать?

Гусеница охотно согласилась.

Занятия начались на следующий день.

– Вот это земля, а это – небо. Если ты ползаешь по земле, то ты просто ползаешь, а если ты ползаешь по небу, то ты уже не ползаешь, а летаешь...

Из-под капусты высунулась чья-то голова:

– Можно и мне? Я буду сидеть тихо.

– Ты что – тоже Гусеница?

– Нет, я Червяк. Но мне бы хотелось летать... Это у меня такая мечта с детства.

– Ладно, – согласился Гусь. – Сиди и слушай внимательно. Итак, мы остановились на небе...

<sup>1</sup> Кривин Ф.Д. Жизнь с препятствиями: Рассказы, сказки, стихи. – М.: У-Фактория, 2002.



Они занимались каждый день с утра до полудня. Особенно старался Червяк. Он сидел не шелохнувшись и смотрел учителю в рот, а по вечерам старательно готовил уроки. Не прошло и месяца, как Червяк уже мог безошибочно показать, где находится небо. Гусеница не отличалась такой прилежностью. На уроках она плела паутину и обматывала себя, пока не превратилась из живой, подвижной Гусеницы в какую-то восковую куколку...

Червяк прилежно слушал учителя. Ему было приятно, что его хвалят, хотя он и прежде не сомневался, что полетит: ведь у него по всем предметам были пятерки.

И вот однажды, придя на занятия, Гусь застал одного Червяка.

- А где Гусеница? - спросил Гусь. - Она больна?

- Она улетела, - сказал Червяк. - Вон, посмотрите.

Гусь посмотрел, куда показывал Червяк, и увидел Бабочку. Червяк уверял, что это - Гусеница, только теперь у нее выросли крылья. Бабочка легко летала в воздухе, и даже сам Гусь не смог бы за ней угнаться...

- Ну, ладно, - вздохнул Гусь, - продолжим занятия.

Червяк сосредоточенно посмотрел на учителя и приготовился слушать.

- Итак, - сказал Гусь, - о чем мы говорили вчера? Кажется, мы остановились на небе?..

## **Тема «Аппликация из кружев, приклеенных на бумагу, на картонной основе»**

### **Работа направлена на формирование:**

Личностных УУД: соблюдение правил рационального использования материалов, правил безопасной работы с ножницами; поддержание порядка на рабочем месте; навыки аккуратной работы с клеем; творческий подход; стремление к успешности в учебной деятельности.

Регулятивных УУД: навыки проведения эксперимента (какой клей лучше подойдет для работы); навык работы с пошаговыми этапами, показывающими последовательность работы.

Познавательных УУД: навык соотносить произведения декоративно-прикладного творчества по настроению, форме, по средствам художественной выразительности, по технологии выполнения ( создание новогодних открыток).

Коммуникативных УУД: навыки использования простых речевых средств для формулирования своего мнения.

В работе «Заснеженная елочка» кусочки кружев или тюля приклеиваются клеем ПВА (при высыхании он становится прозрачным) на лицевую сторону цветной бумаги. Таким способом выполнена заснеженная елочка. Нужно определить ширину нижнего слоя елочки. Края деталей вырезаются произвольно, с учетом кружевного рисунка. Если же узор однородный, края можно сделать ровными, волнистыми, зубчатыми. Каждый следующий слой делают меньше предыдущего и наклеивают на него с нахлестом.

Дети предлагают и другие темы аппликации из кружев, такие, как «Нарядное платье», «Снеговик», «Окно с морозными узорами». Поделки можно выполнить и по сюжетам стихотворений, например, «Разговор большой ели и мушки», «Северное сияние». Эта техника подойдет и для оформления новогодних открыток.

### *Дополнительный материал*

#### **ЗАГАДКИ<sup>1</sup>**

\*\*\*

Ее всегда в лесу найдешь –  
Пойдем гулять и встретим:  
Стоит колючая, как еж,  
Зимою в платье летнем.

*(Ель)*

\*\*\*

Ничего сама не шьет,  
А в иголках круглый год.

*(Ель)*

---

<sup>1</sup> *Между летом и зимой.* (Стихи, считалки, загадки, пословицы, скороговорки). – М.: Детская литература, 1976.

*И. Токмакова<sup>1</sup>*

**РАЗГОВОР  
БОЛЬШОЙ ЕЛИ И МУШКИ**

– Ты кому, большая елка,  
В небе пасмурном киваешь?  
И не ты ли втихомолку  
Тучки с тучками сшиваешь?  
– Что ты, глупенькая Мушка,  
Я не шью и не тачаю,  
Я тихонько на верхушке  
Ветер маленький качаю.

*Л. Корчагина<sup>2</sup>*

**СЕВЕРНОЕ СИЯНИЕ**

Ну и мастер! Вот хитер!  
Выткал в небесах шатер.  
Выткал золотом шатер,  
Словно фосфором натер.  
Бахрома – до самых скал!  
И шатер засверкал,  
И огнями заиграл...  
Может быть, он из зеркал?!  
Не шатер, а дворец!  
Вот так мастер! Молодец!  
Сотворил такое чудо...  
Кто он? Где он? И откуда?  
Как до неба он достал?  
Как оттуда не упал?  
Как он там не простудился?  
Кто на славу потрудился?!  
Сделал мастер свой шатер  
Для красавиц звезд-сестер.

---

<sup>1</sup> *Развивающие стихи и рифмы. Сборник.* – М.: ЮНВЕС, 2000. – С. 12.

<sup>2</sup> Там же.

## РАЗДЕЛ «МОЗАИКА»

Тема «Из истории мозаики.

Мозаика из кусочков пластиковых трубочек»

**Работа направлена на формирование:**

Личностных УУД: представление о ручном творчестве как средстве создания оригинальных изделий из предметов, встречающихся в быту (использование «бросовых» материалов, в частности пластиковых трубочек); формирование интереса к результатам собственной практической деятельности.

Регулятивных УУД: умение определять этапы работы; контролировать свои действия; проговаривать последовательность выполнения работы; навыки проведения эксперимента (что надо сделать, чтобы при резании пластиковых трубочек кусочки не разлетались); на первоначальном уровне понимать особенности художественного замысла, воплощенного в поделке.

Познавательных УУД: умение анализировать рассматриваемые объекты с целью выявления их существенных признаков; умение делать обобщения, сравнения, анализировать представленные материалы и давать им характеристику; понимание вопросов учителя и умение строить логически верные ответы; навыки поиска дополнительной информации на заданную тему (подготовка сообщения об искусстве мозаики, поиск фотографий, репродукций мозаичных картин).

Коммуникативных УУД: навыки использования простых речевых средств для формулирования своего мнения.

Для работы по этой теме надо заранее собрать разные трубочки, чтобы выбрать более подходящий материал для поделок. Сирень выполнена из нарезанных кусочков розовой трубочки (можно из белой, голубой, сиреневой). Поскольку мозаика объемная, для основы лучше взять коробку с небольшими приподнятыми бортиками (например, от плавленого сыра) или крышечку от коробки. Фон заклеивают цветной бумагой (положить коробку на бумагу, обвести и вырезать). По соотношению длины и ширины кусочки трубочки в плане должны напоминать квадрат. Кусочки высыпают на намазанный клеем рисунок и подправляют форму.

## Фрагмент урока

Учитель показывает детям вывешенные на доске репродукции известных мозаик, а также детские поделки – мозаики из бумаги и яичной скорлупы.

*Учитель:* Что общего в этих работах?

*Дети:* Кажется, они выполнены похожим способом. Это мозаики, мы в первом классе делали.

*Учитель:* Что же такое мозаика?

*Стасик:* Мозаика – это изображение, выполненное из кусочков одного или различных материалов.

*Ксюша (читает):* Мозаика (от французского *посвященное музам*) – изображение или орнамент, выполненный из однородных или различных по материалу частиц.

*Денис:* Вы одно и то же сказали, только разными словами.

*Учитель:* Согласна с тобой. А из какого материала можно выполнять мозаику?

*Дети:* Из камешков, кусочков стекла, цветной бумаги, пластмассы, керамических плиточек.

*Учитель:* Хорошо, я добавлю еще смальту, солону и засушенные растения. Все эти материалы закрепляются на основе по-разному: при помощи извести, цемента, мастики, воска или клея. Мы сегодня с вами будем закреплять нашу мозаику только с помощью клея. Посмотрите, пожалуйста, на странице 37 в учебнике. У вас есть изображение прекрасной мозаики, найденной во время раскопок в Уре. Из какого материала выполнена эта мозаика?

*Маша:* Она сделана из раковин и лазурита.

*Учитель:* Около древнего города Ура археологи откопали большое кладбище. Там (особенно в царских могилах) нашли множество прекрасных вещей. Но прекраснее всего золотая арфа (показывает фотографию), которая хранится сейчас в Филадельфии.

Посмотрите, спереди ее рама покрыта мозаикой из раковин, изображающих фантастических животных, а внизу арфы – золотая голова быка с темно-синей бородой из лазурита. Эти вещи относятся к началу III тысячелетия до н.э. Внутри храма в Уре мозаикой из белых раковин выложены целые картины: стада коров и телят, процеживание молока и приготовление сыра. А какие сведения вы нашли о мозаике?

*Валя:* Я узнала, что в Древнем Риме полы и стены домов украшали мозаикой, и в римских банях (термах) пол тоже украшали мозаикой.

*Учитель:* Спасибо, очень интересно. Античная мозаика развивалась от несложных узоров, выложенных галькой, к изысканным многоцветным или черно-белым композициям из рубленых кусочков камней, которые после укладки шлифовали. Это придавало характерный ровный блеск поверхности.

*Алена Н.:* В Америке ацтеки делали мозаику из птичьих перьев. Их наклеивали на плотную ткань.

*Учитель:* Очень интересно. Скажите, пожалуйста, чем отличалось изготовление мозаики в Византии от античного периода? Прочитайте материал в учебнике.

*Максим:* В Византии делали мозаику из кубиков с неровной поверхностью, поэтому свет, когда отражался, создавал необыкновенное сияние, а в Древнем Риме мозаики просто блестяли.

*Денис:* В Древнем Риме их на пол клали, поэтому мозаику надо было полировать, чтобы не спотыкаться, а в Византии - на стены. На стенах можно и из неровных кубиков выкладывать.

*Учитель:* Оригинальная версия. Стены церкви Сан-Витале в Равенне украшают всемирно известные мозаичные изображения императора Юстиниана I и его супруги Феодоры. Фрагмент портрета императрицы вы можете увидеть у себя в учебнике, а вот фотография этой мозаики (показывает детям) в более полном виде. Замечательные образцы мозаики можно увидеть в храме Софии в Константинополе. Нешлифованная поверхность позволяла добиться особой глубины и звучности цвета. Мерцающая поверхность и обилие золота придавали волшебный вид изображениям.

Высокого расцвета достигла мозаика и в Грузии. В соборе Гелатского монастыря можно увидеть настоящие шедевры. Замечательная мозаика времен Древней Руси сохранилась в Софийском соборе и Михайловском Златоверхом монастыре в Киеве (учитель показывает фотографии Софийского собора и Михайловского Златоверхого монастыря («Святой Дмитрий Солунский»)). До наших дней дошли мозаики Исаакиевского собора в Санкт-Петербурге, работы Михаила

Васильевича Ломоносова «Портрет Петра I», «Полтавская баталия» (показывает фотографии).

Посмотрите, у Ломоносова Петр молод, полон энергии и весел. Из-под черных густых «соболиных» бровей смотрят доброжелательно и внимательно темные блестящие глаза. Умный открытый взгляд, высокий лоб, легкая усмешка бледных губ. Нетерпеливой рукой живописца широко и обобщенно набрасывает Ломоносов крупными кусками колотой смальты выразительные черты своего любимого героя, неутомимого преобразователя Российской державы. Палево-розовые смальты, которыми набрано лицо – без румянца, с рыжеватыми прожилками на затененной щеке, – выделяются на почти черном фоне и перекликаются с рыжеватыми же отблесками на темных волосах и золотистыми тонами колета и мантии. Но главное – это синяя брошенная через плечо орденовая лента, по которой пущены черные зигзаги.

А теперь вернемся к теме нашего урока. Из истории мозаики мы шагнем к выполнению поделок в этой технике. Сегодня мы с вами будем превращать бросовый материал в красивую вещь. Мы будем делать мозаику из кусочков пластиковых трубочек. Откройте учебники. Как можно назвать композицию на крышечке?

*Коля:* Ее можно назвать «Сирень».

*Ксюша:* «Майская радость».

*Валя:* «Душистая красавица».

*Денис:* «Сирень в цвету».

*Учитель:* Действительно, здесь изображен наш любимый майский цветок – сирень.

Белые, розовые, сине-лиловые, голубые, красноватые, простые и махровые, мелкоцветковые и крупноцветковые, рыхлые и плотные соцветия – сирень прекрасна! Благоухающее кружевное чудо, верная спутница весны.

Найти родину сирени далеко не просто, потому что это растение легко дичает, попадая за садовую изгородь. Одиравшие кусты сирени порой растут на обочинах дорог, на лесных опушках.

...Сирень усыпана серебряной росой,  
С дороги ближней на нее пылит...

С сиренью связано у нас воспоминание о весне, о чудном месяце мае, когда во время цветения сирени тихой вечерней порой кажется, что густой нежный неповторимый аромат заполняет всю землю.

Вспомните запах сирени, постарайтесь его почувствовать. Представьте тяжелые, влажные после весеннего дождика душистые грозди. Эти цветы обладают замечательно приятным нежным запахом горького миндаля. Из цветов сирени получают эфирное масло для парфюмерной промышленности. Одухотворенно и прекрасно писал в одном из своих стихотворений поэт К. Р. К. Р. – литературный псевдоним великого князя Константина Константиновича Романова (1858-1915), племянника Александра II и двоюродного брата Александра III.

Растворил я окно, –  
стало грустно невмочь,  
Опустился перед ним на колени,  
И в лицо мне пахнула весенняя ночь  
Благовонным дыханьем сирени.  
А вдали где-то чудно так пел соловей;  
Я внимал ему с грустью глубокой  
И с тоскою о родине вспомнил своей;  
Об отчизне я вспомнил далекой,  
Где родной соловей песнь родную поет  
И, не зная земных огорчений,  
Заливается целую ночь напролет  
Над душистою веткой сирени.

Название «сирень» происходит от греческого слова «сиринкс» – трубка. А по другой версии сирень обязана своим названием нимфе Сиринх, которая превратилась в куст сирени. Так говорится в греческом мифе. Этот чудесный цветок пришел в Европу с далекого Востока из Персии (по другим данным, из Турции) в XVI веке. В России сирень появилась только в конце XVIII столетия и в скором времени стала любимейшим цветком старинных дворянских усадеб. Посмотрите, пожалуйста, на картину художника Василия Максимова «Все в прошлом» (показывает детям репродукцию). Старушка вспоминает свои чудесные молодые годы сидя в кресле под кустом цветущей сирени. А вот еще прекрасная картина (показывает репродукцию) Василия Полено-



ва, которая называется «Бабушкин сад». И здесь цветущая сирень поражает своей красотой.

О сирени поэты сложили стихи, композиторы написали романсы, художники заставили цвести сирень на своих картинах. Вот как писал о сирени Александр Блок:

Открывая окно, увидел я сирень.  
Это было весной в улетающий день.

Чудный запах сирени ощущается на далеком расстоянии, и рука невольно тянется к ее кистям белых или лиловых цветов, чтобы сорвать их. Какая красота! Именно такой красоте русский живописец Михаил Александрович Врубель посвятил свою картину «Сирень» (показывает репродукцию). Он показал ее переливающейся волшебными лиловыми и фиолетовыми оттенками. Она окружала хрупкую незнакомку с печальным лицом летней полночью. Лунные блики и мягкий отсвет цветущих гроздьев делают образ девушки загадочным. Цветки сирени не выписаны подробно, но ощущаешь, будто они живые – так многообразны и чисты краски мастера, и от врубелевского полотна веет тихой грустью и несказанно нежной любовью к родной природе. Свои картины посвящали сирени известный художник Петр Кончаловский, многократно рисовавший сирень в разнообразных ракурсах и вариантах. А композитор Сергей Рахманинов передал обаяние этой благоухающей жемчужины весны в своем романсе «Сирень» на слова Екатерины Бекетовой:

По утру, на заре,  
По росистой траве  
Я пойду свежим утром дышать;  
И в душистую тень,  
Где теснится сирень,  
Я пойду свое счастье искать...

Мы тоже можем попробовать свои силы в изображении сирени. Посмотрите, как и из чего сделаны эти цветы на крышечке.

*Алена Л.:* Цветы сделаны из трубочек от сока. Их нарежали и наклеили.

*Учитель:* Давай немного поподробнее. Как именно нарежали и наклеили?

*Алена Л.:* Ножницами нарезали и клеим ПВА наклеили.

*Настя:* Я помогу. Нарезали такими кусочками, чтобы длина и ширина были одинаковыми, потом намазали основу клеом ПВА и выложили кусочки трубочек так, чтобы получилась кисть сирени.

*Учитель:* Хорошо, ты заговорила об основе, но ее ведь тоже нужно предварительно подготовить. Как это сделать?

*Максим:* Надо на дно коробочки от плавленого сыра приклеить цветную бумагу.

*Учитель:* Согласна. А как я узнаю, какой именно круг я должна вырезать?

*Максим:* Надо положить линейку на бортик коробки, измерить диаметр, разделить его на 2, чтобы получился радиус, потом циркулем начертить на цветной бумаге окружность с этим радиусом. Вот и все. Осталось только вырезать и наклеить.

*Денис:* Что-то слишком сложно получается. Я думаю, можно это все сделать намного проще.

*Максим:* Без циркуля?

*Денис:* Не нужен он здесь совсем. Просто обведи корбочку карандашом и вырежи. А как наклеить, любой знает.

*Учитель:* Действительно, способ Дениса более рациональный. Прочитайте, пожалуйста, что авторы предлагают вам сделать в зависимости от цвета ваших трубочек.

Дети читают.

*Ксюша:* Мне из этого только сирень и смородина понравились.

*Учитель:* Почему?

*Ксюша:* Я рябину никогда не видела, как же я ее сделать смогу?

*Учитель:* Пожалуйста, посмотри, какую хорошую фотографию рябины я нашла в календаре.

*Валя:* А что мне делать? У меня трубочки желтые и белые в красную полоску. Я не хочу мимозу делать. У нее очень мелкие листочки на тонком стебельке. Я не смогу их аккуратно вырезать. Мне тоже сирень нравится.

*Учитель:* Хорошо, давайте посмотрим, что мы еще знаем о сирени. Сейчас известно более 1500 сортов. Особенно много сортов вывели во Франции отец и сын Лемуаны в конце

XIX - начале XX веков. Ими было выведено свыше 200 сортов. Первым русским селекционером сирени считается И.В. Мичурин, но мировую известность отечественные сорта сирени получили благодаря ботанику Колесникову. Окраска цветов очень разнообразна. Существуют сорта с белыми, фиолетовыми, голубыми, лиловыми, розоватыми, пурпурными и красновато-пурпурными (мажентовыми) цветами. Но есть сорта и с цветами желтого тона - Примроз, и даже с двойной окраской - Сенсация. Фиолетовый венчик цветка имеет белый ободок по краям (показывает фотографии названных сортов). Так что вы вполне можете сделать сирень и из желтых трубочек, и даже из двухцветных. Но я не ограничиваю вашу фантазию. Пожалуйста, сделайте мимозу, виноград, крону дерева или смородину. Выбирайте то, что вам больше всего нравится. Может быть, вы придумаете, как изобразить какое-нибудь другое растение, которое мы не называли. А теперь давайте вернемся к способу изготовления листьев. Как вы их будете делать?

*Алена Л.:* Здесь нарисованы листья разных оттенков, но можно сделать и одного цвета. Бумагу надо перегнуть пополам, нарисовать половинку листика, вырезать, а потом приклеить только половину листка. Это у нас получится объемная аппликация.

*Учитель:* Хорошо. Вы предлагали сначала намазать основу клеем, выложить кусочки трубочек, а затем подклеить листья. Но мне кажется, что вы пропустили какую-то операцию.

*Настя:* Да, перед тем, как начнем клеить, все вырезанные детали надо сначала разложить и посмотреть, как их лучше разместить, чтобы получилась красивая композиция.

Возражений нет.

*Учитель:* Очень хорошо. Мне совершенно понятно, как приклеивать кусочки трубочек, а как клеить листья? Вы предлагаете всю основу намазать клеем?

*Валя:* Нет, конечно. Эти маленькие кусочки неудобно по одному наклеивать, поэтому мы часть основы намажем клеем. А листики мы будем клеить по одному.

*Учитель:* Спасибо. Скажите, пожалуйста, какие дополнительные детали понадобятся для изображения дерева?

*Аня Б.:* Нужен еще ствол. Его можно вырезать из коричневой бумаги.

*Денис:* Да, но он получится обыкновенным, плоским.

*Аня Ш.:* А его можно согнуть по середине и приклеить только края. Тогда ствол будет выпуклый.

*Учитель:* Очень хорошо, можете приступать к работе. Обратите внимание на то, чтобы цвет фона гармонировал с композицией.

Дети работают самостоятельно. В процессе работы возникает проблема. У некоторых детей трубочки из жесткого пластика, поэтому кусочки при резании разлетаются. Тут же экспериментальным путем находится выход: резать трубочку, направляя ее конец и ножницы в какую-нибудь небольшую коробочку. Большинство делают сирень, некоторые изображают смородину и виноград, хотя не совсем просто вырезать зубчики на виноградных листьях.

*Учитель:* Законченные работы размещайте на выставке.

Дети расставляют работы.

*Учитель:* Сегодня мы превращали «бросовый» материал в полезную и красивую вещь. Для чего нужна такая композиция?

*Артем:* Ее можно подарить маме, бабушке или сестренке на 8 марта, потому что на ней весенние цветы.

*Настя:* Ее можно на любой праздник подарить, потому что она красивая и очень старательно сделана. Сразу видно, что я хотела сделать ее красивой.

*Лаура:* Эту композицию можно повесить на стенку, если сзади сделать небольшую петельку. Тогда она украсит кухню или комнату.

*Валя:* Эта вещь просто для радости.

*Учитель:* Да, такая изготовленная своими руками поделка может доставить радость и не требует никаких затрат.

### Комментарий по уроку

В ходе урока учителю следует обратить внимание ребят на то, что листья тоже объемные. Заготовки для листьев разных оттенков нужно согнуть, нарисовать половинки «сердечка» и вырезать. Внимание: наклеивают только одной стороной.

### **ЦАРИЦА ВЕСЕННЕГО САДА СИРЕНЬ<sup>1</sup>**

В Древнем Риме были уверены, что этот дарящий миру нежнейшие цветы кустарник создала сама богиня Флора. Давным-давно, когда еще не было цветущих растений, богиня цветов и весны Флора вместе с богиней Иридой отправились будить Солнце, чтобы скорее услышать пение птиц и разукрасить землю цветами. Солнце вместе с ними спустилось на землю, и Флора принялась за работу. Она стала смешивать золотые лучи солнца с разноцветными лучами радуги и щедро разбрасывать их по земле. И там, куда падали лучи, распускались яркие цветы – желтые, оранжевые, красные, синие, голубые. Флора двигалась с юга на север. Солнце утомилось, да и у Ириды-радуги красок стало меньше. Вдруг заметила Флора, что остались у нее только лиловая и белая краски, и она этими капельками краски окрасила холодные северные земли. И в тех местах, где упали они, расцвели кисти лиловой и белой сирени. Получилось удивительно красиво!

На Балканах же можно услышать такую историю. Прогневался однажды могущественный бог на людей и заставил дожди дни и ночи поливать землю. Вышли из берегов реки и озера, смывая все на своем пути. Наводнение выгнало людей из домов. Спасаясь, люди пытались укрыться в горах, но вода все прибывала. И когда уже самая высокая гора перестала казаться спасением, молодой пастух, не желая видеть гибель своих близких, поклялся, что если прекратиться дождь, он принесет себя в жертву суровому богу.

И так тронула бога мольба юноши, что дождь немедля перестал литься на многострадальную землю – еще недавно утопающая в воде, она отныне утопала в зарослях зеленых кустов, усыпанных гроздьями душистых сиреневых цветов.

---

<sup>1</sup> *Золотницкий Н.Ф.* Цветы в легендах и преданиях. – М.: Фонд им. Сытина, 2000. – С. 98.

Можно подумать, что сирень всегда росла только на севере. На самом же деле это не так. Сирень родом из Персии и с Балканского полуострова.

В Германии из сирени делали букеты, плели венки, а весной сирень служила украшением комнат. С особым вниманием всматривались в пахучие кисти молодые девушки, отыскивая цветки, которые вместо обычных четырех лепестков имели их пять, шесть и более. Найдя такой цветок, счастливицы засушивали его и хранили в книгах.

Об этой примете один поэт написал следующее стихотворение:

*Помнишь, друг, как раз весной  
В ароматный, майский день  
Обрывали мы с тобою  
Расцветавшую сирень.  
О пяти листочках венчик  
Ты искала меж цветов  
И чуть слышно, точно птенчик,  
Щебетала много слов:  
«Все четыре, все четыре,  
Все не вижу я пяти,  
Значит, счастья в этом мире  
Мне, бедняжке, не найти».*

«Счастливые» же, из пяти лепестков, цветки сирени изготавливали из эмали и золота и украшали броши, кольца, браслеты и другие ювелирные изделия.

Сирень стала любимым растением в Норвегии, Швеции и в особенности в России. На Руси ее называют еще и синель, от слова «синий», поскольку активный цвет определяет один из оттенков соцветий растения.

С сиренью связаны воспоминания о старинных помещичьих усадьбах, в которых ее густые кусты, посаженные перед главным входом домов, служили лучшим украшением весной.

Сирень является для нас как бы близким, родным растением, и, встречая где-нибудь на чужбине ее цветущий куст, мы невольно вспоминаем родные края.

## Тема «Мозаика из кусочков клеенки»

### **Работа направлена на формирование:**

Личностных УУД: представление о ручном творчестве как средстве создания оригинальных изделий из предметов, встречающихся в повседневной жизни, в быту (использование «бросовых» материалов, в частности баночку из-под пищевых продуктов, например, цилиндрические баночки из-под кофе, чая); формирование интереса к результатам собственной практической деятельности.

Регулятивных УУД: умение определять этапы работы; контролировать свои действия; проговаривать последовательность выполнения работы над поделкой; на первоначальном уровне понимать особенности художественного замысла, воплощенного в поделке.

Познавательных УУД: навыки анализировать представленные материалы и давать им характеристику; навыки поиска новых «бросовых» материалов для выполнения поделки.

Коммуникативных УУД: навыки аргументированно доказывать свое мнение на основе собственного опыта и наблюдений.

Для этой работы можно использовать цилиндрические банки из-под растворимого какао, кофе, чипсов и пр. Банку нужно обклеить бумагой, чтобы легче было наклеивать мозаику. Банку «лежа» прикладывают к бумаге и отмечают ширину боковой поверхности.

Наша банка обклеена кусочками клеенки, нарезанной из старых обложек для книг. Можно взять любую цветную клеенку. Сначала нарезают полоски шириной 1,5–2,5 см. Затем полоски режут на кусочки различной формы – треугольники, трапеции, четырехугольники и др. (не слишком мелко). Узор заранее намечают на бумаге. Но можно наклеивать и без узора – в виде пестрой или однотонной поверхности. Если на клеенке есть рисунок, подумайте, как его использовать.

Намазанный клеем кусочек клеенки нужно плотно прижать к банке и немного подержать так. Приготовьте заранее тряпочку для снятия излишков клея.

Такую банку можно обклеивать и другими материалами, но предварительно продумайте, как ее использовать. Если для хранения сыпучих продуктов на кухне, то лучше обкле-

ить ее ламинированной или металлизированной бумагой, фольгой – методом плоскостной мозаики. Если банка будет служить как декоративная ваза или карандашница, можно использовать как плоскостную, так и объемную мозаику.

Вопрос, для чего может быть использована обклеенная кусочками клеенки баночка из-под пищевых продуктов, выносится на обсуждение в кругу семьи. И это обсуждение должно состояться в ходе поиска «бросового» материала – самой баночки. От того, где и как будет использоваться баночка, зависит и материал, которым баночку будут обклеивать, и способ наклейки мозаики – плоский или объемный. Исходя из этого, учитель должен обратить внимание детей на этот вопрос на уроке, который будет предшествовать работе по этой теме, попросить ребят, обсудить это вопрос дома вместе с родителями.

### **Фрагмент урока**

*Учитель:* Сегодня мы продолжаем работу в нашей мастерской по переделке ненужных вещей в нужные.

И делать мы это будем при помощи мозаики из кусочков клеенки. Вы принесли металлические баночки из-под пищевых продуктов. Никто не принес баночку от чистящих средств или другой бытовой химии?

Таких нет.

*Учитель:* Очень хорошо. Давайте посмотрим на баночки и решим, для каких целей их можно использовать.

*Аня Ш.:* У меня баночка из-под растворимого кофе. В нее можно насыпать кофе в зернах или молотый.

*Артем:* У меня баночка из-под маслин. В нее можно класть сахар, соль, крупу или муку.

*Ксюша:* Для муки она слишком маленькая, а соду туда вполне можно положить. Можно несколько таких банок обклеить и поставить их на кухне. Получится набор для специй. Мама там может держать гвоздику, корицу, перец и лавровый лист.

*Настя:* А в моей баночке были собачьи консервы. Туда тоже можно рис или гречку положить.

*Учитель:* То есть вы предлагаете использовать свои баночки для сыпучих пищевых продуктов. А для чего еще можно использовать ваши баночки?



*Лаура:* Баночка металлическая, воду не пропускает, значит, в нее можно налить воды и поставить луковицу. Она будет расти и давать перья, а мама их будет срезать и посыпать еду. В луке много витаминов, его очень полезно есть, особенно зимой, когда ходит грипп, потому что лук еще и микробов убивает. Будет красиво, если лук будет стоять в нарядной баночке. И полезно, и кухню украшает.

*Учитель:* Очень интересное предложение.

*Аня Б.:* Я тоже хочу сказать, что если в такую баночку налить воды, то можно поставить туда полевые цветочки, а если воду не наливать, то можно поставить сухой букет. Это очень удобно для дачи, потому что такая вазочка не бьется.

*Коля:* Еще из такой баночки можно сделать копилку. Для этого надо попросить папу, чтобы он в крышке щель прорезал. А когда копилка заполнится, то можно снять крышку, денежки достать и начать копить снова. Эту копилку разбивать не нужно.

*Настя:* Я думаю, что можно такую баночку сделать для вас, чтобы вы в ней мел хранили.

*Учитель:* Спасибо, я бы не догадалась.

*Олег:* Я принес банку от чипсов. Она из картона, поэтому в нее нельзя наливать воду. Мне кажется, что в нее можно ставить ручки и карандаши. Ее можно поставить на письменный стол.

Больше идей нет.

*Учитель:* Замечательно. Дети, не обязательно обклеивать банку именно клеенкой. Какими еще материалами можно пользоваться в зависимости от того, для чего мы будем наше изделие использовать?

*Ваня:* Если туда воду не наливать, то можно даже бумагой обклеить, а потом покрыть лаком, чтобы она не обтрепалась.

*Лаура:* Можно обклеить фольгой. Если взять ту, в которую цветы заворачивают, то она совсем не боится воды.

*Ксюша:* Если баночка будет на кухне стоять, то лучше всего взять клеенку или пакетики от супа, потому что на кухне готовят, и на банку будет садиться жир. Поэтому надо

взять такой материал, который можно мокрой тряпочкой протирать.

*Олег:* Если моя баночка для карандашей будет стоять на столе, то ее можно хоть чем угодно обклеивать.

*Учитель:* Хорошо. Вы принесли клеенку. Для чего она использовалась раньше?

*Максим:* Мама мне дала старые обложки для книг, как здесь нарисовано. Она их помыла и мне дала. Если клеить одной стороной, то они как бы кожаные, а с другой стороны обложки гладкие. Можно узор составить.

*Аня Ш.:* А у меня раньше эта клеенка на столе в кухне лежала. Мама ее выбросить хотела. Мы взяли те части, где она не истерлась. У меня тут цветочки нарисованы.

*Ксюша:* А мне папа с работы принес разных цветов клеенку. Я не знаю, для чего она раньше нужна была, наверное, рекламу какую-то делали.

У большинства детей клеенка от старых обложек для книг и дневников. У троих клеенка для стола.

*Учитель:* Очень хорошо. Давайте теперь разберемся, как надо обклеивать баночку. Дело в том, что к металлической поверхности клеенка не очень хорошо клеится, поэтому банку нужно предварительно обклеить бумагой. Посмотрите на рисунок и скажите, как это можно сделать?

*Денис:* Баночку надо положить на бумагу и отметить ниже бортиков линии. Потом вырезать полоску бумаги и обклеить ею банку.

*Учитель:* Хорошо, начинайте работать.

У большинства детей баночки из-под горошка, томата, компота из ананасов и т.п. уже оклеены бумагой фабричным способом.

*Учитель:* Пока некоторые обклеивают баночки бумагой, мы продолжим разговор. Посмотрите, пожалуйста, что нужно сделать после того, как баночка оклеена бумагой?

*Ваня:* Надо на этой бумаге нарисовать узор карандашом.

*Олег:* Я маркером рисовать буду, потому что у меня на чипсах уже было что-то написано и нарисовано. Карандаш не будет видно.

*Учитель:* Как вы думаете, обязательно ли наносить рисунок?

*Валя:* Если у меня клеенка только одного цвета, то мне рисунок не нужен. Она у меня вся красная получится.

*Денис:* Я тебе дам немножко клеенки.

*Валя:* Тогда и у меня с узорами будет.

*Учитель:* Что дальше?

*Маша:* Дальше надо нарезать на части клеенку. Так, чтобы из нее потом можно было узор, который нарисовали, выложить.

*Максим:* Сначала надо нарезать на полоски, как показано, а потом уже на кусочки резать.

*Учитель:* Хорошо. Будет лучше, если вы сделаете полоски шириной 1,5-2,5 см. Полоски вы нарежете на кусочки геометрической формы. Дети, желательно, чтобы эти кусочки были не слишком мелкими, так как иначе вам будет трудно их наклеивать. И еще. Клеенка не очень хорошо приклеивается, поэтому намазанный клеем кусочек прижмите плотно к банке и немного подержите. Что вы будете делать, если выступит клей?

*Ксюша:* Что и всегда. Возьмем тряпочку и вытрем.

*Учитель:* Хорошо. Продолжайте работать. Обратите внимание на то, чтобы рисунок на самой клеенке тоже был использован.

Дети работают самостоятельно. Узор для мозаики все выбрали несложный. Аня Б. нарезала клеенку так, чтобы на каждом кусочке был цветок. Теперь обклеивает баночку без предварительно нанесенного рисунка.

*Учитель:* Законченные работы расставляйте на выставке.

Дети выставляют свои работы.

*Учитель:* Ваши замечательные изделия доставят радость и вам, и вашим близким. То, что сделано с любовью, всегда радует. И в конце урока послушайте стихотворение, посвященное необычной поделке – баночке, обклеенной клеенкой.

Банка, баночка, не плачь ты –

Будет и тебе удача!

Мы отмоем, обогреем

И клеенкою обклеим.

Ты в таком цветном наряде

Будешь словно на параде!

Станут впредь в тебе храниться  
Очень важные вещицы.  
За работу нам награда:  
То-то мама будет рада!

*Учитель:* Для чего еще нужны сделанные вами вещи?

*Савва:* Для вазочки для цветов, в качестве копилки, как баночка для сахара, как подставка для карандашей.

*Ксюша:* Потребность в порядке, потому что сюда можно складывать обрезки на уроке труда, ручки не будут на столе валяться и на кухне аккуратно все разложено будет.

*Кристина:* Потребность в том, чтобы кругом все было красивым и аккуратным. Такая баночка глаза радует. Бабуле она очень понравится.

*Белла:* Как подарок для подруги на день рождения. Подарок красивый, полезный, и не надо у мамы деньги просить.

*Денис:* Каждый может придумать свой узор, пофантазировать и сделать нужную вещь.

*Учитель:* А какие эмоции вызывает ваше изделие?

*Маша:* Радость, потому что оно красивое.

*Денис:* Приятные эмоции. Всегда приятно, когда что-нибудь получилось. А еще приятно это кому-нибудь подарить.

## Тема «Мозаика из фольги»

### **Работа направлена на формирование:**

Личностных УУД: понимание важности и значимости учебной деятельности, ее практической направленности; представление о ручном творчестве как средстве создания оригинальных подарков с использованием фольги и различных «бросовых» материалов (металлизированной бумаги — внутренняя поверхность от сухих супов, соков и т.д., фантиков от конфет и шоколадок); формирование интереса к результатам собственной практической деятельности (создание новогодних игрушек).

Регулятивных УУД: первоначальные навыки планирования; контролировать свои действия; понимание условных знаков; навыки работы с выкройками.

Познавательных УУД: навыки анализировать представленные материалы и давать им характеристику; навыки поиска новых «бросовых» материалов для выполнения поделки.

Сейчас для упаковки цветов и подарков часто используют цветную, узорчатую фольгу. Она тонкая, но прочная. Для звезды фольга нарезана ножницами на кусочки произвольной формы. Их наклеивают на заготовку из плотной бумаги. Края можно потом подровнять. Металлизированная бумага (внутренняя поверхность пакетов от сухих супов, соков и пр., предварительно вымытая и высушенная) разрезана на прямоугольники и квадратики. Чтобы фигурка космонавта стала игрушкой, ее сначала наклеивают на картон, вырезают по контуру, обклеивают обратную сторону.

Для шишки использована мягкая пищевая фольга. Кусочки получены обрыванием. Проще всего наклеить соразмерные кусочки любой формы с промежутками между ними. Получить кусочки, похожие на чешуйки шишки, сложнее. Сначала один край фольги обрывают в виде полукружий. Следующий такой ряд обрывают в шахматном порядке, чтобы рисунок линии обрыва напоминал чешую.

В зависимости от приготовленной детьми фольги они могут предложить свои поделки и идеи.

### **«Мозаика из яичной скорлупы. Петушок» (тема вынесена на внеурочные занятия)**

Для мозаики «Петушок» можно подобрать самые разнообразные основы - небольшую коробку, футляр от игрушки из киндер-сюрприза, грецкий орех, пластиковые флакончики, крышечки и др.

Объемная мозаика «Петушок» на пластиковом стаканчике получится удачно, если намазан достаточно толстый и ровный слой пластилина. Чтобы скорлупки лучше входили в него и хорошо держались, необходимо помещать указательный палец внутрь стаканчика, а большим пальцем прижимать снаружи скорлупку. Большие скорлупки нужно разломать и отложить достаточно крупные кусочки треугольной формы для гребешка, клюва и торчащих снизу перьев. Их вставляют торцом в конце работы. Готовую поделку лучше покрыть лаком (обратите внимание на значок - это нужно делать под руководством взрослых, так же, как подготовку скорлупы).

## Дополнительный материал

### ЗАГАДКИ О ПЕТУШКЕ<sup>1</sup>

\*\*\*

В деревне есть часы такие,  
Не мертвые, а живые.  
Ходят без завода.  
Они птичьего рода.

\*\*\*

Звонко время отмечает,  
Утром солнышко встречает.  
Вот последний луч потух.  
«Спать пора!» – поет... (*Петух*)

\*\*\*

Вот так чудо! Вот так конь!  
Алый гребень, как огонь.  
Бубенцами конь бренчит,  
«Ку-ка-ре-ку» он кричит.

### ОСОБАЯ ПТИЦА – ПЕТУХ

*Петушок, петушок,  
Золотой гребешок,  
Масляна головка!*

ПЕТУХ, ПЕТУШОК – птица, названная по своему особенному пению, т.е. петух – певец; тот, кто поет, один из главных героев фольклора. Вспомните сказку «Кот, петух и лиса», в которой кот оставил петушка стеречь дом. На беду, в это время пришла лиса, села под окошко и принялась петь, выманивая петушка из избушки. Грустно закончилась бы сказка, не выручи кот петушка из цепких лапок хитрой лисы. Но не всегда дела обстояли так печально. Надо сказать, что часто

<sup>1</sup> Карпенко М.Т. Сборник загадок. – М.: Просвещение, 1988.

в сказках петух – это доблестный воин, одаренный смелостью, храбростью и мужеством. Так, в сказке «Лиса, заяц и петух» он помог зайцу выгнать лису из лубяной избушки.

В некоторых странах самая бойкая из птиц служила символом борьбы. Галлы (так звали древних жителей Франции) носили изображение петуха на оружии и знаменах. Эта птица стала неофициальной эмблемой Франции. Еще петух – вестник зари. В древности его почитали как солнечное животное, своим кукареканьем возвещающее о приходе рассвета и распугивающее демонов: ночные призраки исчезают с первым криком петуха. Он бдителен и всевидящ, как и солнце. Как и солнце, отсчитывает время. Наверное, поэтому изображения петуха украшают самые роскошные часы. Петуха часто водружали на башни (и на флюгера на церквях), чтобы он глядел во все направления и предупреждал о беде.

Помните «Сказку о золотом петушке» Александра Пушкина:

*Вот мудрец перед Додоном  
Стал и вынул из мешка  
Золотого петушка.  
«Посади ты эту птицу, -  
Молвил он царю, - на спицу;  
Петушок мой золотой  
Будет верный сторож твой...*

Петух носит на голове корону-гребешок – признак творчества. На ногах шпоры – знак храброго воина; он великодушен, честен и бдителен, поскольку никогда не пропускает время своего пения. По поверьям, петушиный гребешок предохраняет от кошмарных снов, а благодаря переливающимся цветам перьев он является символом огня и солнца. На стенах домов в старину изображали красного петуха для защиты от пожара.

Образ петуха сохранился не только в сказках, легендах, но и в географических названиях (так, во Владимирской области есть город Петушки), а также в сувенирах, в изделиях народных умельцев, игрушках.

## Тема «Мозаика из ватных шариков, из кусочков поролона, ткани»

### **Работа направлена на формирование:**

Личностных УУД: интерес к различным видам творчества; положительное отношение к деятельности на уроке; стремление к достижению успешности в учебной деятельности; понимание необходимости соблюдать правила безопасной работы с ножницами, аккуратность работы с клеем; творческий подход к работе; осознание роли декоративно-прикладного творчества в жизни человека; первоначальная потребность воплотить в поделке эстетические замыслы.

Регулятивных УУД: первоначальные навыки планирования; умение определять этапы работы; контролировать свои действия; понимание условных знаков; навыки работы с выкройками; навык самостоятельно адекватно оценивать правильность выполнения действия и вносить соответствующие коррективы; умение вместе с учителем и одноклассниками находить разные техники выполнения работы.

Познавательных УУД: навыки поиска новых «бросовых» материалов для выполнения поделки (например, коробочка-футляр от «киндер-сюрприза»); навык активизации знаний по другим предметам, в частности по курсу литературного чтения.

Коммуникативных УУД: навыки аргументированно доказывать свое мнение на основе собственного опыта и наблюдений; умение создавать понятные для одноклассников высказывания, делиться собственным опытом решения поставленной задачи; интерес к общению; навык работы в паре (разыгрывание диалога двух сказочных гномиков).

Фигурку гномика можно наклеить на основу или сделать как елочную игрушку. Поясните, что проще всего наклеить детали на тыльную сторону цветного картона в таком порядке: на лицо приклеивают сверху «волосы», лицо с причёской приклеивают к шапочке, все это – к бороде, затем фигурку наклеивают на картон, затем приклеивают варежки и башмаки. Готовая фигурка вырезается по контуру. В последнюю очередь приклеивают ватные шарики.



Чтобы получить двустороннюю игрушку, все выкройки, кроме лица, вырезают дважды. Деталь для бороды – белая, а для спинки – по той же выкройке, но цветная. Лицевую часть фигурки наклеивают на плотную бумагу, вырезают. Сзади приклеивают остальные детали. Ватные шарики наклеивают спереди на волосы и бороду, а сзади – на полоску волос.

*Примечание.* Дополнительный материал по применению этой техники – «Ватный пудель» – дается в книге Т. Н. Просняковой «Собачки». (Серия книг «Энциклопедия технологий прикладного творчества. Любимый образ».)

В работе «Ягода-малина» листья можно сделать не только из цветной, но и из металлизированной бумаги, а также из картона, клеенки. Пластилин следует намазывать толстым слоем для более плотного крепления поролонa. Когда все кусочки определены на место, их для прочности изделия можно побрызгать лаком для волос. Можно готовую игрушку (приподняв листочки) смазать клеем и повесить для просушки.

Для рамки сначала надо продумать форму. Потом подберите лоскутки, которые сочетаются по цвету и фактуре. Каждый лоскуток намазывают клеем, накладывают на рамку и промокают тряпочкой. В конце работы края рамки можно подровнять ножницами.

### *Дополнительный материал*

*А. Усачев<sup>1</sup>*

#### **ГНОМ И ЗВЕЗДА**

У речки стоял удивительный домик.  
В том домике жил удивительный гномик:  
До пола росла у него борода,  
А в той бороде проживала Звезда.  
Не знал ни забот, ни тревог этот гном:  
Звезда освещала собою весь дом,  
И печку топила, и кашу варила,  
И сказку ему перед сном говорила...

<sup>1</sup> Усачев А. А. Умная собачка Соня. – М.: Астрель, 2008. – С. 49.

И гном с восхищеньем чесал в бороде,  
Что было, конечно, приятно Звезде.  
Кормилась она только крошками хлеба,  
А ночью гулять улетала на небо.  
Так шли потихоньку года и века...  
Но кончилась в доме однажды мука.  
И гном, распроставшись с насиженной печкой,  
С рассветом отправился в город за речкой.  
А в городе том не носили бород...  
– Ха-ха! Хо-хо-хо! – стал смеяться народ.  
– Вот чучело! – каждый ему говорил.  
И гном испугался. И бороду сбрил.  
И на пол упала его борода.  
И тут же его закатилась Звезда.  
У речки теперь есть обыкновенный дом.  
Живет в этом доме обыкновенный гном.  
Опять отросла у него борода.  
Но больше к нему не вернулась звезда.

*И. Красильникова<sup>1</sup>*

### **МЯГКИЕ ЕЛОЧНЫЕ ИГРУШКИ**

Почему дрожат иголки  
У рождественской у елки?  
Елка огорчается:  
Игрушки разбиваются!  
Радуйтесь, иголки! –  
Мы подарим елочке  
Не стекляшку и не кружку –  
Очень мягкую игрушку.  
Даже если упадет –  
Ничего не разобьет.  
Будут рады все проказники –  
Меньше стекол – больше праздника!

<sup>1</sup> *Между летом и зимой.* (Стихи, считалки, загадки, пословицы, скороговорки). – М.: Детская литература, 1976.

## РАЗДЕЛ «ПЛЕТЕНИЕ»

### Тема «Из истории плетения. Косое плетение в четыре пряди. Плетеный человечек»

#### **Работа направлена на формирование:**

Личностных УУД: интерес и положительное отношение к деятельности на уроке; стремление к достижению положительного результата в практической деятельности; осознание роли декоративно-прикладного творчества в жизни человека; первоначальная потребность воплотить в поделке эстетические замыслы.

Регулятивных УУД: первоначальные навыки работы со схемами; навык самостоятельно адекватно оценивать правильность выполнения действия и вносить соответствующие коррективы; умение вместе с учителем и одноклассниками находить разные способы решения поставленной учебной задачи; проведение сравнения материалов и выделение общего признака на основе сравнения.

Познавательных УУД: навык поиска дополнительной информации, используя книги, словари, энциклопедии, знания и опыт старших (разговор со старшими о достоинствах и недостатках плетеной мебели).

Коммуникативных УУД: навыки аргументированно доказывать свое мнение на основе собственного опыта и наблюдений; умение создавать понятные для одноклассников высказывания, делиться собственным опытом решения поставленной задачи.

Идея, которую следует донести до учеников, – человек изобрел плетение ввиду необходимости и использовал для него натуральные природные материалы.

В наше время такой необходимости уже нет, но ручное плетение из природных материалов используется и ценится очень высоко.

Детям желательнее сначала научиться плести косичку в четыре пряди, а уже потом из полученных косичек попробовать сделать человечка. В учебном пособии предложен самый простой способ плетения – из четырех прядей. По очереди перекрещиваются пряди двух цветов, причем правая

прядь всегда находится сверху. Детям можно предложить внимательно рассмотреть рисунки плетения: какие пряди перекрещиваются сначала, какие - потом, а затем приступить к работе.

Можно показать детям и другие способы плетения. Для работы берем пряди одной толщины, но разных цветов. Хорошо, чтобы способ плетения человечка дети рассмотрели самостоятельно. Следует обсудить, из каких материалов можно его сплести (сутаж, тесьма, веревка, бумажный шпагат, полоски трикотажа, солома и пр.).

Значок «Поиск информации» отправляет ребят на сайт «Страна мастеров», где они должны найти технику плетения и ответить на вопрос: «Плетение из какого материала сегодня очень популярно?». Эта работа направлена на расширение информационного поля учебника с помощью ссылки на внешний ресурс. После просмотра материала, представленного на сайте, ребятам предлагается обсудить увиденное вместе со взрослыми. Поинтересоваться их мнением и, может быть, опытом, если в семье кто-то увлекается и владеет техникой плетения. Таким образом происходит вовлечение взрослых (родителей, старших членов семьи - дедушек и бабушек) в учебно-воспитательный процесс.

### **Фрагмент урока**

*Учитель:* Посмотрите, пожалуйста, на предметы, которые изображены в учебнике. В какой стране или части света они могли быть сделаны?

*Савва:* Сети могли сплести где-нибудь на берегу моря или реки.

*Настя:* Где это?

*Савва:* Там, где рыбу ловят сетью.

*Настя:* Вовсе не где-нибудь, а там, где растут лианы, из которых эти сети сплели. В какой-то тропической стране.

*Ксюша:* Да, а веер из листа кокосовой пальмы могли сплести на тропическом острове, где растут кокосы. А еще там очень жарко, поэтому веер нужен, чтобы им обмахиваться.

*Ваня:* А снегоступы сделали на севере, чтобы ходить по снегу и не проваливаться. Очень удобно.

*Максим:* Они из кожаных ремней, потому что на севере очень мало растений, а из тех, которые растут, ничего нель-

зя сплести. Северные народы даже аппликацию делали из кожи, потому что там много животных, особенно оленей.

*Алена Н.:* Мост из лиан могли сделать в тропиках. У нас тоже плели такие мосты, потому что около Сочи и в Грузии растут лианы. Через горные речки перебрасывали плетеные мосты, потому что деревянные весной речка могла разбить и унести, а через такой мост вода легко проходит, поэтому он не разрушается, когда в горах снег тает или идут сильные дожди.

*Аня Б.:* Я хочу сказать, что ульи из соломы могли плести в России, потому что у нас выращивали рожь и пшеницу, а из соломы плели разные вещи. Вот, например, ульи для пчел, потому что пчел разводили на пасеках, чтобы они давали мед. Раньше ведь сахар делать не умели, поэтому вместо него мед клали.

*Стасик:* Из соломы еще плели на Украине и в Белоруссии. Это наши соседи. В этих странах тоже живут славянские народы, поэтому у нас много похожего.

*Учитель:* Замечательно. Плетение – одно из самых древних изобретений человечества. Еще в каменном веке было известно плетение шнура, циновок и корзин. Многие народы плели целые дома. Вы и сейчас можете видеть такие постройки по телевизору, когда показывают африканские поселения. Вы совершенно верно сказали, что плетеные сети и веер могли быть изготовлены в тропических странах. Действительно, в Австралии, Африке, Северной и Южной Америке плетение было широко развито.

Народы Океании плели не только веера и рыболовные снасти, но и паруса, сумки, различную кухонную утварь и даже панцири. Северные народы (эскимосы и алеуты) кроме кожаных ремней, из которых сделаны снегоступы, использовали для плетения сосудов, шляп и циновок стебли морской травы. Способы плетения постепенно усовершенствовались и привели к ткачеству.

Сейчас прочитайте, какие материалы в старину использовались для плетения, и приготовьтесь работать по рисунку.

Дети выполняют задание.

*Учитель:* Какие материалы использовались для плетения?

*Кристина:* Волокна крапивы, кипрея, листья рогоза, солома, прутья ивы и береста.

*Учитель:* Спасибо. Найдите на рисунке изображения плетеных изделий и материалов для плетения.

*Алена Л.:* У мальчика лошадка и повязка на голову сделаны из соломы пшеницы или ржи, которая растет за плетнем.

*Артем:* Лукошко с грибами и плетень сплели из ивовых прутьев. На плетень пошли те, которые потолще, а на лукошко – тонкие. Ива нарисована справа перед плетнем.

*Учитель:* Хорошо. А вы знаете, что ива не всегда росла у нас? Она попала 200 лет назад в Западную Азию из Китая. Одна веточка, вплетенная в корзину с инжиром, была прислана из Азии в Европу. Корзину выбросили, а из веточки выросла первая плакучая ива в Европе. Тонкая ивовая лоза (красная, желтая, зеленая) всегда пользовалась любовью среди русских умельцев. Прямые, высокие прутья заготавливали большими вязанками весной, когда они сочные, кора хорошо снимается. Потом прутья складывали в темный сарай, а ближе к зиме проваривали в крутом кипятке, чтобы легче гнулись и не трескались.

Из этого материала народ творил замечательные вещи с причудливыми орнаментами: обеденную посуду для праздников, свадебные ларчики, цветочные вазы, верши для ловли рыбы, нарядные сумочки, погремушки для детей, мебель, всего и не перечислить. Что еще вы видите на этом рисунке?

*Лаура:* У мальчика есть туесок для ягод и корзиночка за спиной, как ранец. Это сделано из бересты, а сама береза в поле растет.

*Учитель:* Спасибо. То, что ты назвала корзиночкой, на самом деле называется «панцирный заплечный кошель». Судя по рисунку, он действительно сделан из бересты, но такие кошель для грибов плели и из пареной сосновой дранки.

*Ксюша:* А лапти плели из лыка. Только тут почему-то липа не нарисована.

*Учитель:* Липу не нарисовали, потому что лапти тоже сплетены из бересты. Каргопольские крестьяне плели из нее не только лапти, но и шкатулки с секретами, детские мячи, охотничьи пороховницы, сосуды для сбора березового сока и много других полезных и красивых вещей.

*Валя:* А еще у мальчика пояс плетеный!

*Маша:* И тесемки на лаптях.

*Учитель:* Молодцы, я даже не заметила этого. Какие еще материалы для плетения вы видите на рисунке?

*Артем:* Мама сказала, что это растение с розовыми лепестками называется кипрей или иван-чай. Из его волокон тоже плели веревки и делали ткань. Может быть, пояс мальчика из иван-чая?

*Учитель:* Может быть, и так. Кстати, кто знает, почему кипрей называют иван-чаем?

Дети молчат.

*Учитель:* Название иван-чай, или капорский чай, это растение получило от деревни Капорье в Ленинградской области, где в прежнее время в большом количестве заготавливали листья кипрея для подделки китайского чая. А зачем это делали?

*Денис:* Ну, китайский чай, наверное, был очень дорогой, когда продавали такую подделку, то получали большую прибыль. Это было очень выгодно. А им никто не отравился?

*Учитель:* Нет, из высушенных листьев иван-чая получается очень вкусный напиток.

*Лаура:* А рядом с кипреем растет пышный куст крапивы. Из ее волокон делали ткани. На Сахалине растет очень высокая с прочным волокном крапива. Сто лет назад русские и камчадалы ткали из нее полотно и плели из волокна сети, которые были легкие и крепкие, долго не намокали в воде и не гнили.

*Учитель:* Интересно. Я дополню, что волокно из крапивы использовалось еще первобытным человеком, но и в Европе еще в середине XIX века из крапивы делали ткани и сита для процеживания меда и просеивания муки. Вот какая польза от самой обыкновенной и привычной крапивы.

*Ксюша:* Справа на рисунке изображен рогоз. Только он неправильно нарисован.

*Учитель:* Почему?

*Ксюша:* Вы же сами говорили на естествознании, что это растение озер и болот. Оно никак не может расти без воды, потому что его семена должны прорасти в озере.

*Учитель:* Ксюша, здесь изображены растения не для того, чтобы показать их естественную среду обитания, а для того, чтобы вы увидели и узнали растения, из которых мы получаем материал для плетения. Что ты можешь сказать о рогозе с этой точки зрения?

*Ксюша:* Из листьев и стеблей рогоза плетут корзины и циновки, а из волокон стебля делают канаты.

*Учитель:* Спасибо. Дети, я хочу рассказать об одном растении, которое никто из вас не назвал. Во многих деревнях на Руси из длинных, ровных, как бамбук, черемуховых побегов мастерили для торжественных выездов ажурные повозки и узорчатые санки. А теперь давайте посмотрим на следующую страницу. Какие плетеные изделия вы видите на ней?

*Дети:* Подставку для комнатных цветов, вазу для фруктов, два столика, вешалку, вазу для цветов, кресло, коляску, газетницу, кувшин, рамку для картины, торшер, сумку и шляпу.

*Учитель:* Очень хорошо, все увидели и назвали. Плетеную мебель изготавливают рабочие редкой специальности – плетельщики. Чаще всего такую мебель изготавливают из ивовой лозы, но применяют и другие виды растительного сырья: рогоз, камыш, ротанг, бамбук, древесину хвойных и твердых лиственных пород. Для отдельных деталей плетеной мебели иногда используют пластмассу, пластики или металл. Все операции по изготовлению плетеной мебели на фабриках механизированы, но делают мебель и ручной работы. Изделия ручной работы ценятся намного выше. А какие плетеные изделия есть у вас дома?

Дети в основном называют плетеные из соломки шляпки и корзинки из ивовой лозы. У одного ребенка на даче есть комплект плетеной мебели: столик, два кресла и кресло-качалка. Назвать материал, из которого выполнена мебель, ребенок затрудняется.

*Учитель:* Какие достоинства плетеной мебели вы можете назвать?

*Максим:* Она очень легкая. Ее удобно мыть.

*Артем:* А на кресле-качалке очень приятно качаться.

*Настя:* На такой мебели летом нежарко сидеть.



*Ксюша:* А я хочу про соломенную шляпу сказать. В ней тоже совсем нежарко, потому что воздух хорошо проходит, голова не потеет. Летом это намного лучше, чем шляпа или панамка из ткани. А если соломенную шляпку нечаянно море намочит, то она очень быстро высыхает.

*Учитель:* Спасибо.

## **Тема «Прямое плетение из полосок бумаги. Плетеные картинки. Плетень»**

### **Работа направлена на формирование:**

Личностных УУД: стремление к достижению положительного результата в практической деятельности; понимание необходимости соблюдать правила безопасной работы с ножницами; творческий подход в учебной деятельности; первоначальная потребность воплотить в поделке эстетические замыслы.

Регулятивных УУД: первоначальные навыки работы по разметке (разные способы выполнения разметки); навык адекватно оценивать правильность выполнения действия и вносить соответствующие коррективы; умение делать обобщения, сравнения; понимание поставленных учебных задач (отбор материала для основы изделия).

Познавательных УУД: навык работы с сайтом СТРАНА МАСТЕРОВ; навыки использования опыта старших (разговор со старшими о достоинствах и недостатках плетеной мебели).

Коммуникативных УУД: обсуждать с одноклассниками ход выполнения работы и ее результаты; использовать простые речевые средства для формулирования своего мнения; воспринимать и учитывать настроение других людей, их эмоции; договариваться, приходиться к общему решению.

Рассмотрите разметку. Пусть дети расскажут, что общего они нашли в той и другой разметке, чем они различаются. Для плетения можно использовать металлизированную бумагу. Узоры плетения дети могут повторить или придумать свои.

Сначала подробно рассмотрите один из узоров.

- *Какого цвета полоски вплетаем? Какой они длины?*

- *Сколько полосок надо разметить на основе, какой длины и ширины взять основу?*

- *Сколько полосок необходимо приготовить для данного фрагмента?*

Для выполнения плетеных картинок основа круглой и овальной формы размечается так же, как и прямоугольная: сложить пополам, на сгибе сделать разметку по 1 см. Прорези не доводить до края на 0,5-1 см. Пусть дети сами расскажут об этом. Надо обсудить с ними, как определить количество необходимых полосок, их длину, размер основы.

**Плетень.** Особенностью такой изгороди были жесткие опоры-колья, вокруг которых оплетали более мягкие материалы - лозу, прутья. Колья вкапывали в землю на равном расстоянии друг от друга. На нашей основе для плетения полоски подрезают через одну. Длинные - это «колья». Вокруг них будем плести желтые полоски - «лозу». Небольшие зазоры между полосками нужно оставить для живописности.

Основу и полоски дети выкраивают сами. Если готовые работы предназначены для коллективной экспозиции, размеры плетня (например 8 x 12 см) и ширину «кольев» и «лозы» (полоски по 1 см) лучше всем взять одинаковыми.

Работы, данные в **Рабочей тетради «Волшебные секреты»**, выполнены с помощью плетения из бумаги, с последующим вырезанием. Учащиеся уже знакомы с плоским прямым плетением из бумаги, поэтому урок можно начать с предложения детям самим по схемам (с. 26 Рабочей тетради «Волшебные секреты») рассказать, как выполняется плетение из бумажных полос. Учащимся можно предложить рассмотреть поделки и найти между ними сходство, которое и является очередным «волшебным секретом», который нужно записать в рамочке. На с. 27 предложенные поделки отличаются от предыдущих способом выполнения, о чем учащиеся должны сами догадаться. После обсуждения способов выполнения поделок можно предложить учащимся поработать самостоятельно или в группах, напомнив, на каких страницах можно найти схемы или выкройки для выполнения работ. Учитель помогает в случае возникновения затруднений.

**Тетрадь для практических работ «Бумажный калейдоскоп»** предлагает основы для плетения человечка, верблюда, оленя, цветка. Это сюжеты и герои плетеных картинок, ко-

торые предложены в учебном пособии. В тетради даны разноцветные полоски для плетения. Готовые работы могут стать прекрасным подарком для друзей. Плетеные картинки можно использовать и как украшение – повесить в комнате на стены. Возможно оформление этих картинок в рамки. В тетради предлагается материал для работы над изготовлением закладок. Дети по образцам закладок могут, воспользовавшись предложенными основами и цветными полосками для плетения, выполнить свои закладки для книг.

## **Тема «Узелковое плетение. Макраме»**

### **Работа направлена на формирование:**

Личностных УУД: интерес к результатам собственной практической деятельности; интерес к технике макраме, желание научиться завязывать оригинальные узлы и найти применение этих знаний и умений в жизни, в быту.

Регулятивных УУД: умение работать по схемам и этапам, предложенным в учебном пособии; выбор способа выполнения поставленной учебной задачи; умение вместе с учителем и одноклассниками находить несколько способов выполнения работы; умение делать обобщения, сравнения (выбор материала для работы).

Познавательных УУД: навыки проведения эксперимента (как закрепить нитки на бумаге, какие нитки лучше всего подходят для декоративных узлов); навыки сравнения разных видов узлов; поиск дополнительной информации (интересные сведения из истории узлов) и использование этой информации для выполнения учебной задачи.

Коммуникативных УУД: умение делиться своими наблюдениями, впечатлениями; строить четкие, понятные для одноклассников, высказывания; первичные умения оценки работ, выполненных одноклассниками; навыки работы в коллективе (проведение соревнований на скорость завязывания узлов).

Завязывание узлов можно считать одним из элементов макраме (в переводе с французского языка – тесьма, нашивка, бахрома; в переводе с турецкого – шарф или салфетка с бахромой).

Процесс завязывания узлов требует большого внимания и наблюдательности. Для тренировки берем веревку длиной 0,5 м, концы которой помечаем синим и красным цветом, например, нитками. Работаем синим концом. Учитель спрашивает: как начинаем работать? (Делаем петлю – синий конец сверху.)

- *Что делаем дальше?*

Синий конец просовываем в петлю. Нужно потренироваться несколько раз.

### **Фрагмент урока**

*Учитель:* Давайте вспомним, что мы уже знаем об истории узелкового плетения. Два узелка мы с вами уже научились делать. Как вы уже знаете, этому древнему искусству более 5 тыс. лет. Археологические находки в разных частях мира подтверждают использование плетения во многих культурах древних эпох – в Древнем Египте и Китае, в Америке до прибытия Колумба и в Древней Греции.

*Алена Н.:* На греческих вазах часто рисовали Геркулеса в шкуре льва. Передние лапы этого зверя герой завязал у себя на груди узлом, который люди называли геркулесовым. Таким же узлом завязаны концы одежд на египетских фресках и стебли лотоса на золотых нагрудных украшениях фараонов. Древние греки так верили в волшебную силу этого узла, что даже раненые перевязывали свои раны только таким узлом. Геркулесов узел завязывали на веревочке и носили на шее, как талисман, а моряки привязывали его к вершине мачты, чтобы с их кораблем ничего не случилось.

*Учитель:* Очень хорошо, а как вы думаете, почему это искусство зародилось так давно?

*Денис:* Людям надо было связывать что-нибудь веревками, сети плели для рыбы и птиц ловили сетями. Научиться плести было легче, чем научиться делать ткань. Людям пришлось придумывать узлы, чтобы связать травой охапку хвороста для костра и другие вещи.

*Учитель:* Совершенно верно. Текстильная техника, основой которой является узелок, называется макраме. Расцвет макраме относится к IX веку до н.э. Считается, что плести из узелков начали моряки. В свободное время они сплетали

цепочки, кулоны и талисманы, которые дарили друзьям в дальних странах. Так люди и познакомились с искусством плетения. В XIII веке оно развилось в странах Востока и оттуда через Испанию перешло в Европу и Англию. Само слово «макраме» произошло – по всей вероятности – от арабского «маграмах» – покрывало, вуаль, изделие с кистями, как искаженное арабско-французское название.

Проносились века, но древнее ремесло продолжало жить. Мастера, владевшие им, создавали прекрасные образцы: шторы, покрывала, кружево. Называли тогда плетение макраме различно: мексиканское кружево, квадратное плетение и т.п. Как и другие техники, макраме со временем было забыто, и позднее, несколько столетий спустя, снова возрождено. В двадцатых годах XX века макраме снова входит в моду. Плетеными ковриками, панно, салфетками, абажурами стали украшать комнаты. Появились плетеные ширмы, шторы, гамаки и кашпо (показывает детям фотографии плетеных изделий).

*Ксюша:* Еще из макраме делают украшения: браслеты, ожерелья и кольца. К макраме добавляют бусинки, кусочки дерева и даже янтарь. Вот посмотрите, как красиво получается (показывает детям фотографии в журнале)!

*Учитель:* Спасибо, изделия очень красивые, но чтобы достичь такого мастерства, нужно начинать с малого. Сегодня мы будем плести узел, который называется «Дерево жизни». Наши предки видели в этом узле вечное продолжение жизни на земле. А что вам напоминают очертания этого узла?

*Савва:* Он похож на дерево.

*Коля:* Этот узел похож на выбивалку для ковров, с которой фрекен Бок за Карлсоном бегала.

*Аня Б.:* Он похож на цветок.

*Учитель:* Сейчас мы с вами разберемся, как же он выкладывается. Посмотрите внимательно и расскажите последовательность.

Дети рассматривают рисунки учебника.

*Алена Л.:* Надо связать две разноцветные ниточки, чтобы не запутаться в концах, и там, где узелок, закрепить ниточки булавкой. Дальше надо коренной конец нитки сложить пет-

лей, чтобы кончик был снизу, а ходовой конец продеть через эту петельку, чтобы кончик нитки был сверху, как на втором рисунке.

*Маша:* Да, а затем два конца опять продеть в петли и вывести их вниз.

*Учитель:* Спасибо. Сейчас возьмите, пожалуйста, свои листочки бархатной бумаги и несколько раз потренируйтесь выкладывать этот узел.

Дети выполняют задание. Не у всех получается с первого раза.

*Учитель:* Дети, а как можно закрепить нитки на бумаге?

*Яна:* А зачем их закреплять? Они и так хорошо на бархатной бумаге держатся.

*Стасик:* Нитки можно клеим ПВА осторожно чуть-чуть намазать и прижать к бумаге. Клей лучше накладывать острой тоненькой палочкой, например, зубочисткой.

Больше предложений нет.

*Учитель:* Дети, а как вы будете выкладывать этот узел несколькими нитками?

*Маша:* Я думаю, что нужно сначала одной ниткой выложить, потом второй по этому же узлу, а потом третьей.

*Яна:* Я не согласна. Мне кажется, что так будет очень неудобно нитки через петельки продевать. Все запутается.

*Учитель:* Так как же это сделать?

*Кристина:* Надо сразу взять несколько ниточек и выкладывать из них узор, поправляя нитки булавочкой.

Возражений нет.

*Учитель:* Пожалуйста, попробуйте выложить узел из нескольких ниток разного цвета.

Дети выполняют задание.

### Комментарий по уроку

В создании декоративных узлов работают уже оба конца веревки. Хорошо, что учитель вопросами направляет действия детей. Можно устроить соревнование на скорость выкладывания узлов. В дальнейшем дети могут выкладывать узлы из ниток на бархатной бумаге.

## РАЗДЕЛ «ОБЪЕМНОЕ МОДЕЛИРОВАНИЕ И КОНСТРУИРОВАНИЕ ИЗ БУМАГИ»

**Тема «Игрушки из бумажных полос.  
Забавные животные»**

**Работа направлена на формирование:**

Личностных УУД: представление о ручном творчестве как средстве создания оригинальных изделий из бумаги (новогодние игрушки); интерес к миру животных (посредством выполнения забавных животных из бумажных полос); представление о практическом использовании изготовленных поделок; соблюдение правил рационального использования материалов, поддержание порядка на рабочем месте; навыки аккуратной работы с клеем.

Регулятивных УУД: навыки проведения сравнения предметов и выделения общего признака на основе сравнения; умение определять этапы работы; контролировать свои действия; договаривать последовательность выполнения работы над поделкой; выбор способа выполнения учебной задачи; учитывать в своих действиях предложенные учителем и одноклассниками этапы работы.

Познавательных УУД: навыки сравнения и обобщения; умение анализировать предложенные материалы для работы; понимание учебной задачи, вопросов учителя; умение строить в простой устной форме ответы на вопросы, предложенные в учебнике.

Коммуникативных УУД: обсуждать с одноклассниками ход выполнения работы и ее результаты; воспринимать и учитывать настроение других людей, их эмоции; договариваться, приходить к общему решению (навык работы в группе).

Эти новогодние игрушки лучше делать из двусторонней цветной бумаги или металлизированной «серебряной» бумаги. Нужно рассмотреть игрушки и определить, как они выполнены: можно ли взять для верхней игрушки больше или меньше полосок (можно). Важно, чтобы полоски располагались симметрично. Длина полосок может быть разной.

В зависимости от этого игрушка будет напоминать шар, яйцо или летающую тарелку.

Следующие пары игрушек рассматривают и сравнивают. Левую в центре страницы игрушку можно начинать клеить и с меньшего и с большего кольца. Правую - только с меньшей полоски.

В нижних игрушках левую надо клеить с меньшей части, правую - с любой. Все полоски должны отличаться по длине на 4-5 см. Тогда они расположатся симметрично.

Дети могут предложить и свои варианты игрушек.

- *Придумайте другие игрушки из бумажных полос. Поделитесь своим опытом, что можно украсить такими игрушками.*

Учитывая жизненный опыт обучающихся данной возрастной группы, учитель может предложить использование таких поделок-игрушек для украшения новогодней елки, домашнего интерьера ко дню рождения.

Забавные животные получены с помощью приемов сгибания и складывания из полоски длиной 30 см, отрезанной от стандартного листа белой или цветной бумаги.

Начать работу можно с отгадывания ребусов: заяц и собачка.



Этих забавных животных теперь можно выполнить из бумажных полос.

По материалам учебного пособия вместе с ребятами определите последовательность выполнения фигуры зайчика путем сгибания: сначала сгибаем часть полоски для головы, затем - для ушей, передних, задних лап и хвостика. Все это дети рассказывают сами. Пусть потренируются, фиксируя сгибы скрепками.



Дети могут предложить свои варианты изделий. Нужно описать их отличия и как они получаются. Нижняя фигура выполнена приемом складывания. Рассмотрите сложенную заготовку, сравните размеры всех частей.

Дети должны увидеть, что все части равны.

Задайте вопросы:

- *На сколько равных частей нужно разделить полоску и как это сделать?*

На 8 - по одной части на хвост, спину, шею, голову и по 2 части - на лапы.

- *Как разделить полоску на 8 равных частей?*

Сложить пополам, затем еще и еще раз.

Полученную заготовку каждый оформляет по-своему.

Моделирование из бумажных полос отлично развивает мелкую моторику. Перед уроком желательно дать домашнее задание заготовить дома прямоугольные листочки бумаги примерно 10×12 см. Бумага может быть цветной односторонней или двусторонней, офисной, альбомной, упаковочной, журнальной и т.п. Бархатная бумага и тонкий картон не подходят, т.к. ломаются на сгибах. Если учащиеся ограничатся только односторонней цветной бумагой, то учителю стоит заранее подготовить коллекцию других видов бумаги.

Желательно, чтобы дети попробовали выполнить все виды моделирования, предложенные на с. 22-23 **Рабочей тетради «Волшебные секреты»**. В конце урока можно предложить ребятам придумать свои способы видоизменения бумажной полоски. Это задание можно использовать и в качестве домашнего.

### *Дополнительный материал*

*А. Барто*

#### **ЗАЯЦ**

Прокатился шум лесной -  
Под кустом притих косою.  
Уши длинные прижал,  
Долго эхо провожал.

## ЗАГАДКА<sup>1</sup>

Он трусишка. Но с тропинки  
От испуга не бежал:  
Уши вытянул вдоль спинки.  
Замер, серенький, дрожал.  
Сумку я раскрыл: «Влезай-ка!»  
Тут в кусты метнулся... (*зайка*).

## Урок-фантазия.

### Праздник «Всем подарочек найдется»

Этот урок-праздник проводится перед Новым годом, поэтому его можно совместить с новогодним утренником, провести как составную часть этого зимнего праздника. Подготовленные и красиво оформленные подарки можно вручить на празднике родителям или Деду Морозу. Поделки можно подарить ребятам из детского сада или любимой школе для праздничного оформления холлов. При выборе поделок для подарков следует обсудить, что порадует бабушку, а что – друга или папу, в какой технике выполнены работы. Культура преподнесения подарка начинается с его оформления. Желательно красиво упаковать выбранные поделки, а для этого вполне пригодятся навыки, полученные на уроках технологии, т.к. при оформлении можно использовать плетеные косички, сложенные в технике оригами фигурки и корбочки.

Очень важной составляющей такого праздника является воспитательная задача. Нужно научить детей вручать подарок с добрыми пожеланиями и получать его со словами благодарности.

Подарок – это не просто предмет сам по себе, это определенный символ, вещь, имеющая смысл и ценность. Он выражает признательность и расположение к дарителю. Научите детей вручать подарок с улыбкой и добрыми пожеланиями.

---

<sup>1</sup> Карпенко М. Т. Сборник загадок. – М.: Просвещение, 1988.

## ТЕМАТИЧЕСКИЙ БЛОК «МИР СКАЗОЧНЫХ ГЕРОЕВ»

### РАЗДЕЛ «ЛЕПКА»

Тема «Из истории лепки.

Лепка конструктивным способом. Парусник.

Волшебный цветок. Фантастические существа»

#### **Работа направлена на формирование:**

Личностных УУД: интерес к работе с пластилином; первоначальная потребность воплотить в поделке из пластилина эстетические замыслы; интерес к художественной культуре на основе знакомства с историей лепки из глины; уважительное отношение к истории и культуре своего народа; представление о ручном творчестве как средстве создания предметов, встречающихся в повседневной жизни, в быту (в частности, глиняная посуда).

Регулятивных УУД: умение определять этапы работы; контролировать свои действия; проговаривать последовательность выполнения работы над поделкой; соотнесение изучаемого материала с собственным опытом; выполнение действия в опоре на заданный ориентир; выполнение дифференцированных заданий (для мальчиков — парусник, для девочек — волшебный цветок); выбор из нескольких вариантов выполнения работы приемлемый для себя (разные способы раскатывания пластилина); умение выбрать наиболее подходящие техники для выполнения поделки; находить общее и различное.

Познавательных УУД: навык поиска дополнительной информации, используя книги, энциклопедии, знания и опыт старших (разговор со старшими о достоинствах глиняной посуды).

Коммуникативных УУД: интерес к общению; проявление инициативы в совместной творческой работе; умение принимать помощь взрослого и одноклассников; аргументированное обсуждение новых образов для поделок.

На этом уроке осуществляются межпредметные связи с уроками естествознания и литературного чтения. Для того, чтобы детям было интересно, рекомендуется заранее

предложить им найти в литературе и в Интернете сведения об истории лепки, которыми учащиеся могут поделиться друг с другом. Таким образом дети учатся получать и обрабатывать информацию из различных источников. Учителю желательно принести на урок изображения различной русской глиняной игрушки (дымковской, филимоновской и пр.), античных амфор и сосудов.

*Примечание.* В Хрестоматии по литературному чтению (автор В. Ю. Свиридова) есть «Глиняная сказка» Ф.Д. Кривина. Ее сюжет можно использовать для урока по теме «Из истории лепки».

Значки «Поиск информации» и «Попроси взрослых помочь» отсылают детей за дополнительной информацией и предлагают обсудить этот вопрос-задание в кругу семьи.

*- Какие русские глиняные игрушки ты знаешь? Есть ли у тебя дома старинные глиняные игрушки? Если есть, узнай у старших членов семьи историю появления этих игрушек.*

Предложенное задание обеспечивает координацию воспитательных усилий школы и семьи, актуализацию жизненного опыта родителей, старших членов семьи (бабушек и дедушек) в учебном процессе, способствует развитию мотивации к учению, формированию углубленного изучения предмета.

После знакомства с историей лепки дети приступают к работе над поделками.

Обрубовка – технологический прием оформления художественных изделий из пластических материалов. Ножик или стека как бы обрубает лишний пластилин, отделяя его от общей массы, куска и выравнивая края изделия. Этот прием позволяет придать поделкам выразительность, четкость, особую завершенность.

Дети должны научиться новому для себя приему – вырезание заготовки из тонко раскатанной пластилиновой пластины. Предложите им в качестве тренировочного упражнения вырезать сначала какую-либо простую фигуру. То есть сначала раскатать карандашом или размять пальцами кусочек пластилина на подставке, прорезать фигурку и отделить ее. Наверняка не у всех сразу это получится. Но каждый ребенок должен «открыть» тот способ, который подходит к его пластилину и его подставке.

Для этого занятия можно подготовить изображения парусных морских судов и тропических растений.

Здесь мальчики и девочки сами выбирают, что они хотят слепить этим способом - парусник или волшебный цветок.

Кто-то, полюбовавшись на парусные корабли, захочет попробовать слепить яхту или фрегат с несколькими мачтами и парусами. Можно добавить детали в виде якоря, шлюпок, лестниц, а борта украсить процарапыванием, штамповкой.

Основные части парусника - корпус, борта, парус и флаг. Чтобы выполнить парус, раскатывают пластилин на подставке (из дерева, пластика, картона или бумаги). Раскатывать можно и пластиковой трубочкой, фломастером. К некоторым материалам пластилин сильно прилипает, поэтому лучше попробовать несколько вариантов раскатывания. Можно расплющить пластилин пальцами. Если вырезанную фигуру трудно отделить от основы, нужно сначала удалить лишний пластилин, а затем, подцепив ножиком, как бы срезать фигуру с основы.

Далее нарезают полоски для бортов - произвольной высоты. Мачту можно сделать из зубочистки, палочки, использованного стержня от шариковой ручки, полоски картона и пр.

Волшебный цветок. Отличительная особенность тропических растений - необычные формы, пышные листья, массивные цветы. Причем как цветы, так и листья могут быть самых неожиданных расцветок. Предложите детям пофантазировать на эту тему. Для тропического цветка пластилин разминают.

Прежде чем вырезать зубчики, лучше их нарисовать. Обратите внимание, что полоска для стебля расширяется к концу. С большего конца и надо начинать свертывание трубочкой. Полоска для цветка имеет одинаковую ширину по всей длине. Обрезки при этом не используются. Предложите детям придумать варианты их использования. Обратите их внимание на треугольные обрезки, оставшиеся после выполнения заготовки цветка.

*- Какой оригинальный цветок может получиться?*

Расскажите или покажите фотографии необычных цветов – с пятнистыми или полосатыми листьями, цветов, имеющих «рот» и питающихся насекомыми.

Когда фантастические растения будут готовы, скомпонуйте из них тропический остров, к которому направляется парусный флот. Проведите конкурс на создание игры с выполненными поделками.

На дом можно дать задание, связанное с последними вопросами на этой странице:

- *Какие возможности открывает этот способ лепки?*
- *Что бы тебе хотелось слепить?*

Задание о фантастических существах, предложенное учебником, направлено на развитие творческого воображения, в основе которого лежит прием «агглютинации» (от греческого *склеивание*). Человеческая фантазия, соединяя части разнородных существ, создала немало мифических персонажей.

Пусть дети подберут информацию о таких необычных героях мифов, легенд и фольклора.

- *Используя Интернет с помощью взрослых, узнай больше о необычных героях мифов и легенд.*

На занятии надо внимательно изучить изображения в учебном пособии и материал, собранный самостоятельно. Детям предстоит слепить свое, новое фантастическое существо. Но для того, чтобы вывести работу ребенка на уровень осознания, предложите каждому сначала придумать образ и объяснить причину выбора компонентов. Например, он хочет слепить черепахоптицу, так как панцирь позволит птице прятаться от хищников. То есть не должно быть бездумного нагромождения элементов. Ведь анализ мифологических персонажей позволяет сделать вывод о том, что они скомпонованы достаточно разумно. Новые детали позволяют им получить новые возможности или освоить другие среды обитания. Для этой достаточно сложной творческой работы можно предварительно сделать проект на уроке рисования.

По данной теме для расширения информационного поля советуем воспользоваться материалом из книги «Игрослов» (автор С.М. Белорусец, Издательский дом «Федоров»).



Чудо-Юдо-Парк придуман мной,  
Чтобы в нём под солнцем и луной  
Как примеры стиховлшебства  
Жили Чудо-Юдо-Существа...

#### ОСЬМИНОС

Местный осьминос,  
Сам, хоть гол и бос,  
Все его носы  
Неземной красы.  
Ведь кругом всегда  
Водная среда!..

#### МЫ ПОЙМАЛИ...

Мы поймали  
Не рыбу, не мясо.  
Горя нет,  
А вот радости –  
Масса...  
Оглянись:  
Смех вокруг  
Да улыбка.  
Улыбнись  
Нам в ответ,  
Мясорыбка!..



#### МУХОСЛОН

Перед нами – Мухослон.  
В небесах летает он:  
Мощным хоботом кружит –  
И тихонечко жужжит...

## КОТОПЁС

Есть зверь такой на свете – Котопёс.  
У Котопёса – чуткий пёсонос,  
И серые, как мышки, котоушки,  
И пёсоглазки чёрные, как мушки.  
У Котопёса – пёсопасть клыкаста,  
Котоязык шершавей пенопласта,  
И пёсошея – с очень элегантным,  
Похожим на воздушный шарик, бантом.  
И котошёрстка – гладкая на диво –  
Серебряного – в искорку – отлива...  
У Котопёса – среднепёсий рост,  
Большущий полосатый котохвост,  
А также все четыре пёсолапы,  
Которые быстры, но косолапы...

...Под солнцем Котопёс наш котоусо  
Лучится... Неподвижно пёсопузо.  
Не опасайтесь Котопёса, дети, –  
Он самый добродушный зверь на свете.  
Без раздраженья на любой вопрос:  
– Мяу-гав! Мурр-тяф! –  
Ответит Котопёс...

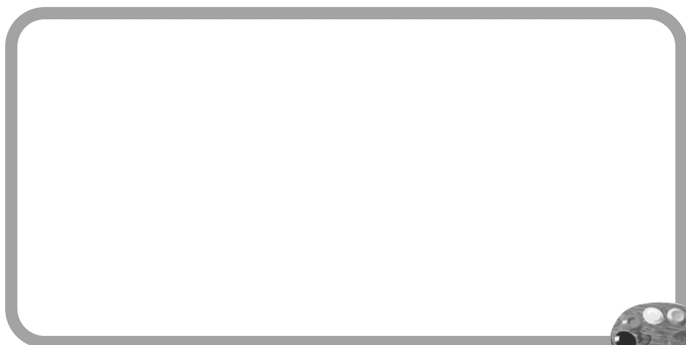

Придумай и нарисуй своё фантастическое  
чудо-юдо-существо.

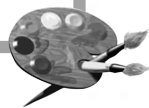



## Фрагмент урока

*Учитель:* Сегодня мы с вами будем работать с пластилином. В прошлом году мы уже учились лепить из него. А какой материал еще используется для лепки?

*Ксюша:* Можно лепить из теста, из глины, из мокрого песка на пляже, из снега.

*Учитель:* Очень хорошо. Давайте откроем учебники.

Дети открывают учебники.

*Стасик:* Еще древние люди поняли, что из мокрой глины очень удобно лепить.

*Учитель:* Да, еще в каменном веке люди лепили из глины фигурки людей и животных, посуду. Эти изделия при раскопках находят археологи. Расскажите, пожалуйста, как лепили самую первую посуду.

*Алена Л.:* Из глины делали лепешку, потом загибали края. Если надо было сделать горшок с высокими стеночками, то еще налепливали глиняную полоску. Можно было скатать из глины жгут, а потом свернуть его так, чтобы дырочек не осталось.

*Учитель:* Спасибо. После изобретения гончарного круга посуда стала более ровной, пропорциональной и красивой, а печь для обжига придавала ей прочность. Как вы думаете, как люди догадались обжигать посуду?

*Лаура:* Я думаю, что сначала люди сушили посуду на солнце, но все равно, когда в такую чашку наливали воду, то она размокала. Такая посуда легко билась. Наверное, нечаянно в костер попала какая-то чашка, и люди заметили, что она стала крепче и в нее теперь можно наливать воду. Так научились обжигать посуду на огне.

*Учитель:* Примерно так и было. Около 5 тыс. лет до н. э. стал широко применяться обжиг глиняных изделий, чтобы придать им прочность и водостойчивость. Нельзя сказать, что обжиг изобрел один какой-то человек или народ, потому что этим умением овладевали люди в разных частях земли независимо друг от друга. Посмотрите, какую красивую посуду делали в Древней Греции. Как вы думаете, для чего она была предназначена?

*Стасик:* Мама сказала, что в амфорах хранили воду, вино, масло и сухие продукты.

*Учитель:* Амфора – необычный, сужающийся книзу узкогорлый сосуд с двумя ручками, предназначенный для хранения вина, меда, оливкового масла. Этот сосуд люди использовали много-много лет назад. Она как бы приглашает нас в путешествие в далекое прошлое. Рассматривая амфоры, мы можем узнать о пиршествах в императорских дворцах, сборе урожая, торговых отношениях между странами, о победителях атлетических соревнований, некогда гордо поднимавших свой приз – амфору, наполненную оливковым маслом. Как же она появилась?

*Олег:* Наверное, искусный мастер-гончар вдруг нашел именно в амфоре такую форму, чтобы в ней сочеталась и красота, и практичность.

*Белла:* Может быть, мастер вынул из пламени сосуд и, когда проверял закалку его, чуть-чуть, легонько ударил по изгибу – вот и получилась амфора.

*Учитель:* Амфоры были распространены в античном мире, позднее появились и на Руси. Их формы и величины разнообразны: от миниатюрных амфорисков, в которых модницы древности хранили мази и краски, до больших, размером едва ли не в рост человека, – для хранения хозяйственных припасов. Остродонные амфоры были удобны при перевозке и для хранения масла или вина (их ставили в землю или в отверстия). Удлиненная форма амфоры давала возможность легко сливать жидкость, лишь слегка наклонив сосуд. Такие амфоры называли транспортировочными, при перевозке их укладывали «веером» в трюмах судов. Были и столовые амфоры – овальные сосуды на ножке. Они покрывались росписью на мифологические сюжеты. В них вино подавалось на пиршества... Я вам прочитаю отрывок из сказки «Старик Хоттабыч».

«И вот в тот самый миг, когда Волька уже собирался подняться на поверхность, его рука вдруг нащупала на дне реки какой-то продолговатый предмет. Волька схватил его и вынырнул у самого берега. В его руках был скользкий, замшелый глиняный сосуд необычной формы. Больше всего он походил, пожалуй, на древнюю амфору. Его горлышко было наглухо замазано зеленым смолистым веществом, на котором было выдавлено нечто, отдаленно напоминавшее печать.

Волька прикинул сосуд на вес. Сосуд был тяжелый, и Волька обмер. Клад!»

*Лаура:* У нас на территории города Сочи находят много таких амфор, киликов и другой посуды, потому что здесь жили древние греки и приезжали греческие купцы.

*Учитель:* Хорошо, а для чего служил киаф?

*Саша С.:* Из него могли пить, как из стакана.

*Олег:* Это такой светильник. В него масло наливали и зажигали, а длинная ручка была нужна для того, чтобы не обжечься. Киафом могли зачерпывать, такая ручка длинная, чтобы руки не намочить.

*Учитель:* А для чего служил килик?

*Коля:* В такую вазу удобно класть фрукты.

*Алена Н.:* Он похож на салатницу.

*Денис:* Я знаю, что из килика пили.

*Учитель:* Действительно, килик - это чаша для питья. А что вы можете сказать о кратере?

*Белла:* Из него тоже пили.

*Учитель:* В Древней Греции считалось неприличным пить неразбавленное вино. В кратере смешивали вино с водой. Вот для чего он был предназначен. Теперь посмотрите, пожалуйста, на таблички для письма. Как вы думаете, что обозначали эти значки?

*Коля:* Это рисунки. Когда не было бумаги, то рисовали на таких табличках.

*Учитель:* Дети, мы с вами уже видели эти значки в «Азбуке» и говорили, что они называются пиктограммами. Что обозначают эти пиктограммы?

*Ксюша:* А! Это буквы! Рисунок с рожками - это голова быка. Этот значок долго изменялся, пока не стал буквой А. Все остальные пиктограммы - это тоже слова или буквы.

*Учитель:* Ты верно догадалась. Голова быка или вола была символом богатства. Эта пиктограмма называлась «алеф», а потом превратилась в греческую букву альфа. А почему символом богатства в Греции была голова быка?

*Денис:* Раньше быки были вместо денег. У кого было самое большое стадо, тот и был самым богатым. Даже в алфавите эту букву первой сделали.

*Учитель:* Слово «алфавит» тоже греческого происхождения. Так же, как и русское название «азбука», оно образовалось от названия двух первых букв: альфа и бета.

А какие еще предметы делали из глины?

*Дети:* Театральные маски, игрушки, даже дома!

*Учитель:* Да, а какую русскую глиняную игрушку вы знаете? (Показывает образцы.)

Дети называют дымковскую, филимоновскую и каргопольскую игрушку.

*Учитель:* Обратите внимание на роспись игрушки. Она сохранила древние символы. Этот ромб символизирует поле, а точка в нем – зерно в поле. Эти волнистые линии означают воду. Игрушки были оберегами, талисманами, способствовали удаче и хорошему урожаю. Глинобитные жилища появились в 3-4 тыс. до н. э. Мы говорили, что глиняные изделия требуют обжига, потому что боятся воды, но ведь нельзя целый дом положить в печь. Как же поступали, чтобы придать жилищу прочность?

*Артем:* Дома хорошо высушивали на солнце.

*Учитель:* Такие жилища обжигали снаружи кострами, но в жарком климате, где дожди большая редкость, можно было оставлять дома просто хорошо высохнуть на солнце. На этом мы закончим наше путешествие в историю лепки.

### *Дополнительный материал*

*В. Лукин<sup>1</sup>*

#### **О ЧЕМ ГРУСТЯТ КОРАБЛИКИ?**

О чем грустят кораблики  
От суши вдалеке?  
Грустят, грустят кораблики  
О мели на реке,

---

<sup>1</sup> *Развивающие стихи и рифмы. Сборник.* – М.: ЮНВЕС, 2000. – С. 59.

Где можно на минуточку  
Присесть и отдохнуть,  
И где совсем ни чуточку  
Не страшно утонуть.

\*\*\*

Катер проплыл по морской глубине,  
След оставляя волнистый.  
Солнце рассыпало отблеск на дне.  
Вечер пришел золотистый.  
Розовой пеной умылся закат,  
Вытерся тучкой пушистой.  
Катер к рассвету вернется назад  
С парусом алым и чистым.

■ **Грифоны** – мифические крылатые существа, наполовину львы, наполовину орлы, с острыми когтями и белоснежными крыльями. Они символизируют господство над землей (лев) и воздухом (орел). Грифон олицетворял солнце, силу, бдительность, являлся символом победоносного властителя, считался «могущественным животным» и символом справедливости.

В Греции грифон символизировал могущество, уверенное в своей силе, но при этом пронизательное и бдительное. В мифах и легендах разных традиций грифон выступает в роли стража. Он, подобно дракону, охраняет пути к спасению, располагаясь рядом с Древом Жизни либо иным подобным символом, и стережет сокровища или сокровенное, тайное знание.

■ **Минотавр** – по греческому преданию, чудовище с телом человека и головой быка.

Древнегреческая мифология рассказывает, что Минотавр скрывал Минотавра в построенном Дедалом лабиринте, куда ему бросали присылаемых из Афин каждые девять лет (т. е. раз в восемь лет) 7 девушек и 7 юношей (либо каждый год 7 детей). Страшное чудовище пожирало несчастных. Афинский царевич Тесей добровольно отправился на Крит и убил чудовище с по-

мощью нити влюбленной в него царской дочери Ариадны (отсюда и пошло выражение «нить Ариадны»).

■ **Кентавры** – дикие существа, полулюди-полукони, обитатели гор и лесных чащ, отличаются буйным нравом и невоздержанностью. Особое место среди кентавров занимают два – Хирон и Фол, воплощающие мудрость и благожелательность. Кентавр Хирон считался покровителем человечества. Он обычно изображался с ветвями лавра в обеих руках. Хирон – лекарь, друг и учитель героев, создатель хитроумных приспособлений для ведения войны и самый праведный из кентавров.

Образ кентавра, видимо, возник в Вавилоне. Кочевники воздвигали огромные каменные изваяния кентавров. Одно из них изображало крылатое существо с лошадиным туловищем и двумя лицами – человеческим, глядящим вперед, и драконьим, обращенным назад. Другой известный монумент – кентавр без крыльев, с одной головой и одним хвостом, готовый выстрелить в противника из лука. Появление образа кентавра говорит о том, что лошадь играла важную роль в жизни человека. Так как греки гомеровской эпохи не ездили верхом, предполагается, что первый кочевник, которого они увидели, показался им чем-то единым с его конем. «Один из всадников упал с лошади, и когда индейцы, уверенные, что это одно целое, увидели, что это животное разделилось на две части, страх их был так велик, что они с воплями побежали вспять, к своим, крича, что из одного стало двое, и повергая всех в ужас; и было в этом некое тайное чудо...», – гласит древний текст.

Упоминания о кентаврах в русской письменности начинаются с XI века. Известны изображения кентавров на стенах Дмитриевского собора во Владимире или на стенах Георгиевского собора в Юрьеве-Подольском. Кентавра крылатого называли Китоврас. Такой кентавр обычно изображался в короне.

### ИГРЫ КЕНТАВРОВ

Кентавр бородатый,  
Мохнатый и голый  
На страже у леса стоит.  
С дубиной тяжелой  
От зависти вражьей  
Жену и детей сторожит.

В пещере кентавриха кормит ребенка  
Пьянящим своим молоком.  
Шутливо трубят молодые кентавры  
Над звонко шумящим ручьем.

Вскочивши один на другого,  
Копытами стиснувши спину,  
Кусают друг друга, заржав.  
Согретые жаром тепла золотого,  
Другие глядят на картину,  
А третьи валяются, ноги задрав.

Тревожно зафыркал старик,  
Дубиной корнистой взмахнув.  
В лес пасмурно-мглистый умчался,  
Хвостом поседевшим вильнув.  
И вмиг присмирели кентавры,  
Оставив затеи, и скопом,  
Испуганно вытянув шеи,  
К пещере помчались галопом.

■ **Алконост** – райская птица-дева бога солнца Хорса, приносящая счастье, птица светлой грусти и печали. Эта райская сказочная птица стала известна по памятникам древнерусской литературы и лубочным картинкам. Алконост изображается на русских лубочных картинах женщиной-птицей с большими разноцветными перьями (крыльями), человеческими руками и телом. У нее девичья голова, осененная короной и ореолом, в который иногда помещена краткая надпись. В руках она держит райские цветы или развернутый свиток с объяснительной надписью.

<sup>1</sup> Русская поэзия начала XX века. – М.: Советская Россия, 1988. – С. 91.

По сказанию XVII века, алконост пребывает близ рая, утешая своим пением святых, возвещая им будущую жизнь. Пение алконоста настолько прекрасно, что услышавший его забывает обо всем на свете. Сравниться с алконостом в сладкозвучии может лишь птица Сирин.

■ В греческой мифологии **сирены** – женщины-птицы, увлекавшие своим волшебным пением мореходов и обрекавшие их на гибель.

### ПЛАВАНИЕ ОДИССЕЯ МИМО ОСТРОВА СИРЕН<sup>1</sup>

– Друзья! Сейчас должны мы проплыть мимо острова сирен. Своим пением завлекают они плывущих мимо моряков и предают их лютой смерти...

Только сказал я это, как вдруг стих попутный ветер. Товарищи мои спустили парус и сели на весла. Виден был уже остров сирен... Быстро плыл наш корабль мимо острова, а с него несло чарующее пение сирен.

– О, плыви к нам, великий Одиссей! – так пели сирены. – К нам направь свой корабль, чтобы насладиться нашим пением. Не проплывет мимо ни один моряк, не послушав нашего сладостного пения. Насладившись им, покидает он нас, узнав многое...

*С. Белорусец<sup>2</sup>*

### ЛЯГУАР

Зелен, как болотный лист,  
Лягуар, и чуть пятнист.  
Лягуар прыгуч и дик,  
А размером невелик.  
У него есть старший брат –  
Земноводный Лягуард  
Да еще три младших брата –  
Ква-ква-ква-квакодилята...

<sup>1</sup> *Кун Н.А.* Легенды и сказания Древней Греции и Древнего Рима. – М.: Издательство «Правда», 1990. – С. 408.

<sup>2</sup> *Белорусец С.М.* Игрослов. – Самара: Издательский дом «Федоров», Издательство «Учебная литература», 2005. – С. 4.



## Тема «Налепные украшения. Шарики, конусы, лепестки»

### Работа направлена на формирование:

Личностных УУД: стремление к достижению положительного результата в практической деятельности; творческий подход к учебной деятельности; соблюдение правил рационального использования материалов; поддержание порядка на рабочем месте.

Регулятивных УУД: навык самостоятельно адекватно оценивать правильность выполнения действия и вносить соответствующие коррективы; умение выбрать наиболее подходящий материал для выполнения поделки; находить общее и различное в приемах работы.

Познавательных УУД: поиск новых образов для воплощения их в поделках.

Коммуникативных УУД: умение воспринимать и учитывать настроение других людей, их эмоции; договариваться, приходить к общему решению.

Важной частью декоративного оформления лепных изделий являются разнообразные украшения.

На этом уроке дети должны научиться скатывать достаточно мелкие детали, ровные и соразмерные между собой. Они осваивают новый способ декорирования пластилиновой поверхности. Прежде всего предложите детям вспомнить уже известные им способы украшения пластилина (отпечатки, процарапывание, жгутики).

*- На что больше похож новый способ?*

В его основе лежит скатывание жгутика, который потом преобразуется в разные украшения.

В процессе тренировки дети сами определяют наиболее подходящую толщину жгутика и размеры заготовок.

Шарики, конусы и лепестки получаются из кусков, на которые разрезан пластилиновый жгут. На шарики пойдут маленькие кусочки. Катать изделия можно по-разному: по подставке, по ладони пальцем, между двумя пальцами одной руки или разных рук.

Для конуса более длинный отрезок жгута прокатывают с одной стороны, для лепестков – с двух сторон. Если конус

получается слишком большим, его часть отрезают с основания. Те же фигуры можно скатать и из кусков, которые отщипывают от большого куска пластилина.

- *Для чего же нужен жгут?*

Для соразмерности полученных украшений, одинакового размера их деталей.

Приведенное изображение орнамента из налепных украшений может служить как тренировочным, так и основным заданием.

В первом случае попросите детей выложить какой-либо простой узор из тех фигурок, которые они лепили во время тренировки. Они должны почувствовать, как важны одинаковые размеры деталей для этой работы.

Во втором случае с помощью налепных украшений можно создать декоративное панно. Дети выбирают форму основы, вырезают ее из картона (или используют пластиковую крышечку), покрывают пластилином. Затем они придумывают и выполняют свой орнамент или узор из любых деталей, изображенных на этой странице.

Завитки и розы лучше получатся из жгута с заостренными концами. Дети могут проверить это экспериментально, сворачивая завитки из разных по форме жгутов.

Поделка, в которой используется данная техника, - волшебная кошка. При ее выполнении ребенок должен проявить и мастерство, и фантазию. Для этого можно во время беседы прочитать детям стихи или небольшие рассказы, посвященные кошке. Попросить детей вспомнить загадки о кошке. Побеседовать с ребятами о том, какие бывают кошки. Какие кошки есть у них дома. Пусть каждый вылепит свою кошку, выбирая цвета пластилина и способы ее украшения.

Для украшения кошки используются два лепестка, конусы и завитки, кроме того, на туловище видны отпечатки заостренного предмета.

Те, кто справился раньше других, могут выполнять задания творческого уровня, отмеченные значком «Творчество», где им предлагают выполнить с помощью налепных украшений фигурки барашка, ежа, ягоду-малину.

*В. Лукин<sup>1</sup>*

### **КОШКА**

- Что ты, кошка, сторожишь?  
- Сторожу у норки мышь!  
Выйдет мышка невзначай,  
Приглашу ее на чай!

*И. Петушков<sup>2</sup>*

### **РАССКАЗ О КОШКЕ**

Сидел я за столом и думал, о чем бы мне написать рассказ. И вдруг на подоконник прыгнула кошка.

- Ага! - обрадовался я. - Сочиню-ка я про кошку.

Стал я разглядывать ее с разных сторон. Кошка как кошка: серая, пушистая, лапы, уши, хвост, в общем ничего особенного. И вдруг я заметил, какие у кошки удивительные глаза - круглые, желтые, как луна, точнее, как две луны. Пригляделся я и увидел прямо настоящие лунные кратеры. Посмотрел я еще внимательнее и вижу: в центре луны, там, где у обычных кошек зрачок, ракета стоит. «Вот это да!» - думаю.

Надел я очки, вижу: неподалеку от ракеты какие-то маленькие точки шевелятся... Мне показалось, что это самые настоящие марсиане идут к ракете...

- Марсиане, что вы там делаете? - закричал я им.

А кошка вдруг испугалась и выпрыгнула на улицу.

Я прождал ее у окна до вечера, но она больше не вернулась. Так что я не знаю, чем закончилась эта история с марсианами. Но если вы случайно встретите кошку (обыкновенную серую кошку), посмотрите ей внимательно в глаза. Может, вы увидите там что-то интересное.

А потом и нам расскажите. Или картину нарисуйте.

<sup>1</sup> *Развивающие стихи и рифмы. Сборник.* - М.: ЮНВЕС, 2000. - С. 130.

<sup>2</sup> Журнал «Колобок», № 8, 1989.

## Тема «Универсальный робот и принцесса, выполненные конструктивным способом лепки»

### Работа направлена на формирование:

Личностных УУД: соблюдение правил рационального использования материалов, поддержание порядка на рабочем месте; навыки аккуратной работы с пластилином.

Регулятивных УУД: умение определять этапы работы; контролировать свои действия; проговаривать последовательность выполнения работы над поделкой; выбор способа выполнения учебной задачи; учет в своих действиях предложенные учителем и одноклассниками этапы работы.

Познавательных УУД: первоначальные навыки проведения исследования (как получить пластилин с различными оттенками); на основе имеющихся знаний и навыков принимать практические решения; понимание информации, предложенной в учебном пособии; поиск новой информации по другим источникам (книги, словари, Интернет); умения делать обобщения, сравнения.

Коммуникативных УУД: навык работы в группе (обсуждение с одноклассниками ход выполнения работы и ее результаты, воспринимать и учитывать настроение других людей, их эмоции, договариваться, приходить к общему решению).

К этому уроку лучше подготовиться заранее. Рассмотрите с детьми поделки, данные в учебном пособии, и предложите им выбрать, кого они хотят лепить. Скорее всего, мальчики выберут робота, а девочки – принцессу. Но это необязательно. Не навязывайте им выбор, а напротив, объясните, что все великие модельеры и дизайнеры причесок – мужчины. Когда выбор сделан, попросите конструкторов роботов придумать для него еще какие-либо функции и, соответственно, детали, а модельеров – принести фуляры от киндер-сюрпризов (или то, чем их можно заменить – пробки, крышки и т. д.), а также красивые кукольные платья.

Эти работы относятся к конструктивному способу лепки. Все части изделия изготавливаются отдельно, а затем соединяются. Дети учатся применять все известные им приемы лепки: изготовление шара, цилиндра, конуса

(1 класс), скатывание жгутиков, обрубовка, наклепные украшения.

Пальцы и лопасти пропеллера у робота выполняют из расплюснутых «лепестков». Глаза, рот, панель управления, лопата, молоток, гусеницы, лапы, экран телевизора можно сделать, используя прием обрубовки. Детали лица прорабатывают процарапыванием, а на гусеницы наносят широкие полосы приемом штамповки с помощью боковой поверхности стеки или линейки. Дети выбирают, какие «руки», «ноги» или «голову» сделать роботу. Можно изготовить целую коллекцию сменных насадок для различных видов робота.

Во время выполнения робота ребята должны помнить, что они создают «металлическую» конструкцию.

*- Какими словами можно описать металлическую поверхность?*

Гладкая, блестящая, ровная, холодная и т. д.

*- Как изобразить эти качества?*

Видимо, следует взять холодный оттенок пластилина и постараться, чтобы все детали были ровными, гладкими, с четкими краями. Лучше всего их прокатывать по клеенке.

Пусть желающие продемонстрируют своего робота в работе и расскажут, как его зовут, что он умеет делать, какие команды выполняет и кого слушается.

Создатели принцесс сначала выбирают прическу. Значок «Вариант» говорит о том, что можно выбрать прическу различной сложности или придумать свою. В учебном пособии предложено четыре вида. Самая сложная - третья прическа, в которой надо подбирать длину валиков. Для них нужны жгутики с заостренными концами, так как они должны собираться в одной точке. Для головы можно использовать белый пластилин или создать свой неповторимый оттенок. Покажите детям какую-либо куклу и попросите назвать цвет ее лица (бежевый, телесный, нежно-розовый, кремовый и др.). Пусть попробуют создать похожий цвет. Пластилин нежно-розового цвета для лица принцессы можно получить при смешивании белого с оранжевым или с красным, белого, красного и желтого, белого и розового. Если детям трудно слепить очень маленькие шарики для глаз и рта принцессы, черты ее лица можно прорисовать. При изготовлении

платьев следует помнить о том, что они из мягкой ткани, а ткань имеет фактуру.

- *Как ее получить?*

Можно поэкспериментировать с различными видами отпечатков. Как правило, девочки не останавливаются на одном платье, им хочется создавать новые фасоны. Поэтому лучше заранее заготовить коробочку для обустройства кукольного гардероба. Чтобы сделать пышную юбку принцессы, вместо половинки футляра от киндер-сюрприза можно использовать крышечки от флаконов и пластиковых бутылок, скорлупки грецкого ореха или просто большой кусок пластилина. Рядом с юбкой показаны детали для верхней части туловища, рук, манжет и ладоней.

Воротник и веер выполняются приемом обрубовки. Для изготовления и украшения платьев используются все изученные приемы лепки.

### **Фрагмент урока**

*Учитель:* Сегодня мы продолжим работу, начатую на прошлом уроке. Мальчики постараются придумать новые руки и ноги для робота, которые он мог бы использовать, выполняя различные виды работ. Девочки откроют свои ателье по пошиву модной бальной одежды для принцесс. Пока человек жил в пещере, он, скорее всего, мало думал о красоте своей одежды. Ему важнее было тепло одежды. Для чего нужна была древнему человеку одежда?

*Яна:* Он от холода прятался в шкуры зверей.

*Кристина:* Пока люди были покрыты шерстью, им не было холодно, а потом они стали зимой замерзать, вот и пришлось им одежду себе придумывать.

*Учитель:* Да, сначала одежда должна была просто защищать человека от холода, но с развитием цивилизации к одежде стали предъявлять и другие требования. Одежда стала служить еще и украшением.

Древние египтяне носили льняной фартук, который закрепляли на бедрах при помощи пояса, в Древнем Риме «модной» одеждой считалась туника – рубашка из сложенного пополам куска ткани, в центре которого было отверстие для головы, а по бокам – для рук. В Риме одежду пурпурного цвета могли носить только знатные люди.

А в указе герцога Магдебургского от 1648 года было определено, как должны одеваться люди различных сословий: «Дабы не допустить использования другим сословием одежды неположенного звания, запрещается горожанам ношение драгоценностей, сережек, бриллиантов и рубинов, жемчуга, украшений из чистого золота и серебра, изделий из некрашеного соболя, меха рыси и чернобурой лисы, дорогих заграничных кружев... Ремесленникам и простолюдинам под страхом штрафа запрещается ношение заграничных шалей, золотых и серебряных украшений на головных уборах...»

В России значительные изменения в одежде произошли под влиянием Петра I. Владимир Даль определял моду как «ходящий обычай, временная, изменчивая прихоть в житейском быту, в обществе, в покрое одежды и нарядах».

Сегодня девочки будут создавать свою модную одежду для принцесс. Конечно, каждый будет придумывать свои наряды, фантазировать, но, чтобы платья получились красивыми, надо вспомнить некоторые правила. Что вы знаете о сочетании цветов в одежде?

*Ксюша:* Красиво сочетается черный цвет с белым, синий с белым, черный с красным или желтым.

*Учитель:* Хорошо, но это контрастные сочетания, и здесь очень важно соблюдать пропорции каждого цвета в одной модели.

*Ксюша:* Да, один цвет – основной, а другой только для отделки.

*Лаура:* Белый цвет с любым другим сочетается.

*Яна:* Можно еще разные оттенки одного цвета брать.

*Настя:* Обычно больше трех цветов в одежде не используют. А вообще, смотреть нужно, чтобы все было красиво и сочеталось.

*Учитель:* Хорошо. Давайте теперь обратимся к учебнику и посмотрим, как нужно конструировать платье. Как вы думаете, для чего приготовлены эти детали?

*Коля:* Первое – это юбка от платья, а второе – верхняя часть.

*Учитель:* Хорошо, а для чего нужны следующие детали? Особенно меня интересуют маленькие белые шарики. Никак не могу найти им применение.

*Маша:* Это руки принцессы. Ладочки.

*Алена Л.:* Да, лицо белое, вот и руки белые. А если мы делали личико розовым, то и руки тоже надо такого же цвета делать.

*Ксюша:* И совсем не обязательно.

*Алена Л.:* Почему?

*Ксюша:* На балу у всех перчатки были белые. Может быть, моя принцесса в перчатках!

*Алена Н.:* Да, в таких кружевных. А эти розовые трубочки - это рукава, а белые штучки - манжеты.

*Учитель:* Хорошо. Вам предлагают использовать половинку футляра от шоколадного яйца, чтобы юбка платья получилась пышной. А чем можно заменить половинку футляра?

*Кристина:* Можно взять крышечку от шампуня, дезодоранта, майонеза или еще от чего-нибудь.

*Максим:* Можно просто кусок пластилина взять.

*Дима:* Можно склеить конус из картона, а на него налить юбку.

*Маша:* Если кукла большая, то стаканчик от йогурта тоже подойдет.

*Учитель:* Замечательно. Хочу добавить, что можно еще использовать скорлупу от грецких орехов.

*Ксюша:* Тогда и кокосовая тоже пригодится.

*Учитель:* Может быть, но кокосовые орехи крупные, поэтому и вся кукла должна быть пропорциональной. Мы открываем ателье. А какие услуги оно может оказывать, какими товарами торговать?

*Настя:* Пошив платьев, блузок, юбок, костюмов, пальто, плащей. Еще ремонт одежды, подгонка по фигуре. Это все услуги.

*Алена Л.:* Раскрой ткани для тех, кто сам хочет дома шить. Вышивка, аппликация на одежде.

Больше предложений нет.

*Учитель:* Хорошо, перейдем к товарам.

*Белла:* Там могут пуговицы продавать, разные ремни, шляпы, перчатки...

*Ксюша:* Это называется аксессуары.



*Аня Б.:* Там могут торговать тканью, нитками и готовой одеждой. Той, которую в этом ателье сшили.

*Учитель:* Замечательно. Прежде чем ваши ателье начнут свою работу по моделированию платьев, давайте посмотрим, как сделаны воротник и веер.

*Денис:* Они сделаны обрубкой. Мы уже умеем.

*Ксюша:* Платья украшены наклепными украшениями, штамповкой, можно и узоры на пластилине сделать другого цвета. Воротники можно самой разной формы делать.

*Яна:* Можно уже начинать?

*Учитель:* Да, но сначала хорошо продумайте свой наряд, а только потом приступайте к работе.

Девочки работают в группах.

*Денис:* Можно мы тоже начнем делать? Мы уже придумали, что еще наш робот будет делать.

*Учитель:* Пожалуйста, мы все уже обсудили на прошлом уроке.

Мальчики работают в группах.

*Учитель:* Дети, давайте сделаем выставку ваших работ.

Дети выставляют работы. Каждая группа на своей доске.

*Учитель:* Какие замечательные многофункциональные роботы у вас получились! Они могут и плавать, и летать, и землю копать, и строить, и детей нянчить, и грузы поднимать, и другие виды работ выполнять.

Вы замечательно справились с работой. Но любое предприятие обязательно должно приносить прибыль. Как можно ее повесить?

*Артем:* Нужно уменьшить расходы.

*Учитель:* Как?

*Денис:* Роботов не из нового металла делать, а из металлолома, резину тоже переплавлять, пользоваться хорошими смазочными маслами, чтобы они дольше работали, вовремя их ремонтировать, тогда не нужно будет зря что-нибудь новое покупать.

*Артем:* А еще все время выпускать новые модели, чтобы их покупали, рекламу делать по телевизору и везде. Делать роботов лучше, чем в других фирмах.

*Ксюша:* Нужно тоже сделать рекламу, шить самые красивые вещи, бесплатно их потом зашивать или подшивать. Можно делать только то, что не делают другие ателье, например шить только вечерние платья.

С использованием этого материала возможна и организация мини-проекта «Дом моделей».

Проектная деятельность обучающихся – это совместная учебно-исследовательская, творческая или игровая деятельность, имеющая общую цель, направленная на достижение общего результата. В данном случае цель – собрать, выполнить как можно больше нарядов для принцессы, придумать других героев и открыть «Дом моделей».

*- Перед вами проектная задача: открыть «Дом моделей». Обсудите, что для этого нужно. Распределитесь на группы, решите, что какая группа будет выполнять. Придумайте новые наряды для принцессы. А может быть, у нее появятся дом, карета... Что еще? Пригласите на открытие «дома моделей» Гостей. Можно начинать увлекательную игру!*

Непременным условием для успешного выполнения данной проектной задачи является наличие у детей представления о продукте такой деятельности, этапах проектирования, о цели проекта. При организации данного проекта у второклассников будет развиваться способность видеть различные подходы к решению проблемы и находить оригинальное решение, способность творчески мыслить, способность к сотрудничеству: сформулировать свою мысль, вникнуть в суть предложения товарища, аргументированно критиковать свои и чужие идеи. Очень хорошо в этом задании прослеживается мотивация к творчеству. Главное – увлечь детей деятельностью. Как писал Б. Шоу, «Единственный путь, ведущий к знаниям, – это деятельность».

Организация данного мини-проекта может проходить как на уроке, так и во внеурочное время. В современной школе на первый план выходит организация исследовательско-проектной деятельности именно на уроке: в рамках проблемного и проектного подходов к обучению.

## Тема «Лепка из целого куска пластилина способом вытягивания»

### Работа направлена на формирование:

Личностных УУД: заинтересованного отношения к новому способу лепки из пластилина; соблюдение правил рационального использования материалов; поддержание порядка на рабочем месте; навыки аккуратной работы с пластилином, творческого воображения и фантазии.

Регулятивных УУД: умение определять этапы работы; проговаривание пошагового выполнения работы; умение понимать учебно-исследовательскую задачу.

Познавательных УУД: понимание информации, предложенной в учебном пособии; поиск дополнительной информации по другим источникам (книги, словари, Интернет, сайт СТРАНА МАСТЕРОВ); умение делать обобщения, сравнения; активизация знаний, полученных по курсу Литературного чтения (сказки со Змеем Горынычем).

Коммуникативных УУД: навыки выполнения коллективной работы; обсуждение с одноклассниками хода выполнения работы; умение воспринимать и учитывать настроение других людей, их эмоции, договариваться, приходить к общему решению; проявлять инициативу при выполнении работы в группе; строить понятные высказывания; умение выслушивать чужое мнение и прислушиваться к нему; навык принимать и оценивать чужое предложение.

Лепить вытягиванием несколько сложнее, чем конструктивным способом. Но дети должны освоить этот прием, так как он наилучшим образом развивает мышцы кистей обеих рук. Прочитайте детям фрагмент из сказки Киплинга «Слоненок», когда крокодил вытягивает хобот слоненку.

Прием лепки из целого куска вытягиванием использовался при изготовлении всех фигур животных, показанных в учебнике. Предложите детям попробовать слепить что-либо, вытягивая части из целого куска пластилина. Пусть разомнут и разогреют небольшой комок пластилина и потренируются вылепить цветок с пятью лепестками, самолет или летящую птицу, фигурку человечка.

Тренировочные задания выполняются быстро, упрощенно, без проработки деталей. Главное – открыть для себя способ вытягивания частей разной формы. Напоминайте им, что у этой задачи есть жесткое ограничение: нельзя отрывать или добавлять части пластилина.

Удав, крокодил, жираф вылеплены из целого куска пластилина. Слоненок (голову слоненка удобнее начинать с вытягивания ушей) и страус – из частей, обработанных вытягиванием.

Крокодила можно вылепить по частям, для овладения этим приемом дети могут попытаться вылепить его из одного куска вытягиванием. Сформировать валик (можно из целого брикета), потом вытянуть лапки, а потом формировать туловище, голову и хвост.

Чтобы слепить жирафа или страуса с длинными деталями, дети должны догадаться, что длинную шею для страуса и жирафа вылепить несложно, но она должна держаться вертикально и выдерживать тяжесть головы. Поэтому придется использовать твердый каркас (и для ног страуса). Каркасом может служить пустой стержень, счетная палочка, трубочка от коктейля и др. Пластилин облепляется вокруг каркаса, а затем вытягивается до нужной формы. Чтобы фигурка стояла на плоскости, нужно создать ей дополнительную опору: жирафа, например, может поддерживать трава, а страусу сделайте крупные и широкие лапки.

Рты животных прорезают стеклой. Чтобы сделать глаза, воспользуйтесь нерабочим концом стеки, если он имеет вид тонкой палочки с закругленным концом. Сделайте углубление на месте глаза и немного поднимите пластилин вверх, чтобы получились надбровные дуги. В углубление вставьте белый пластилиновый шарик с черным «зрачком». Нерабочим концом стеки можно показать и кожу на спине крокодила, и поверхность ствола пальмы.

*Примечание.* У Юрия Энтина есть замечательная песенка «Про жирафа». Можно на уроке прослушать ее запись и предложить ребятам по ее сюжету сделать поделку. Или же эту песенку можно использовать для физкультминутки.

## **СЛОНЕНОК<sup>1</sup>**

*(Отрывок)*

Слоненок тотчас приклонил свое ухо к зубастой, клыкастой крокодиловой пасти, и Крокодил схватил его за маленький носик, который до этой самой недели, до этого самого дня, до этого самого часа, до этой самой минуты был нисколько не больше башмака.

- С нынешнего дня, - сказал Крокодил, - с нынешнего дня я буду кушать молодых слонят.

Слоненку это страшно не понравилось, и он проговорил через нос:

- Пусдиде беда, бде очедь больдо! (Пустите меня, мне очень больно).

Тут Двухцветный Питон, Скалистый Змей кинулся со скалы и сказал:

- Если ты, о, мой юный друг, тотчас же не отпрянешь назад, сколько хватит у тебя твоей силы, то мое мнение таково, что не успеешь ты сказать «Отче наш», как вследствие твоего разговора с этим кожаным мешком (так он величал Крокодила) ты попадешь туда, в ту прозрачную струю...

Двухцветные Питоны, Скалистые Змеи всегда изъясняются по-ученому. Слоненок послушался, сел на задние ноги и стал тянуться назад. Он тянулся, и тянулся, и тянулся, и нос у него стал вытягиваться. А Крокодил отступил подальше в воду, вспенил и замутил ее всю ударами своего хвоста, и тоже тянул, и тянул, и тянул.

И нос у Слоненка вытягивался, и Слоненок растопырил все четыре ноги, такие крошечные слоновьи ножки, и тянулся, и тянулся, и тянулся, и нос у него все вытягивался. И Крокодил бил хвостом, как веслом, и тянул, тянул, и чем больше он тянул, тем длиннее вытягивался у Слоненка нос, и больно было этому носу у-ж-ж-жа-сно!

<sup>1</sup> *Киплинг Р.* Слоненок. Сказки. - М.: ОНИКС, 1999. - С. 53.

И вдруг Слоненок почувствовал, что ножки его заскользили по земле, и он вскрикнул через нос, который сделался у него чуть не в пять футов длиною:

- Оздавьде! Довольдо! Оздавьде!

Услыхав это, Двухцветный Питон, Скалистый Змей бросился вниз со скалы, обмотался двойным узлом вокруг задней ноги Слоненка и сказал своим торжественным голосом:

- О, неопытный и легкомысленный путник! Мы должны понатужиться сколько возможно, ибо мнение мое таково, что этот живой броненосец с бронированной палубой (так величал он Крокодила) хочет испортить твою будущую карьеру...

Двухцветные Питоны, Скалистые Змеи всегда выражаются так. И вот тянет Змей, тянет Слоненок, но тянет и Крокодил.

Тянет, тянет, но так как Слоненок и Двухцветный Питон, Скалистый Змей тянут сильнее, то Крокодил, в конце концов, должен выпустить нос Слоненка, - он отлетает назад с таким плеском, что слышно по всей Лимпопо.

А Слоненок как стоял, так и сел с размаху и очень больно ударился, но все же успел сказать Двухцветному Питону, Скалистому Змею спасибо, хотя, право, ему было не до того: надо было поскорее заняться вытянутым носом - обернуть его мокрыми листьями бананов и опустить в холодную мутно-зеленую воду реки Лимпопо, чтобы он хоть немного остыл.

- К чему тебе это? - сказал Двухцветный Питон, Скалистый Змей.

- Простите, пожалуйста, - сказал Слоненок, - нос у меня потерял прежний вид, и я жду, чтобы он опять стал коротеньким.

- Долго же тебе придется ждать, - сказал Двухцветный Питон, Скалистый Змей. - То есть удивительно, до чего иные не понимают своей собственной выгоды!

Слоненок простоял над водой три дня и три ночи и все поджидал, не уменьшится ли у него нос. Но нос не уменьшался и - мало того - из-за этого носа глаза у Слоненка стали немного косыми.

## ЗАГАДКИ О ЖИРАФЕ<sup>1</sup>

\*\*\*

Узнать его нам просто,  
Узнать его легко:  
Высокого он роста  
И видит далеко.

\*\*\*

Этот зверь уж очень странный:  
Шея, как стрела у крана.  
Чтобы ртом достать до трав,  
Вдвое сложится ... (*Жираф*)

*О. Дмитриев<sup>2</sup>*

## ЖИРАФ И МУРАВЕЙ

Насвистывая, муравей  
Гулял по Африке своей  
И увидал издалика  
Жирафа - старого дружка.

Жираф, о друге загрустив,  
Печальный напевал мотив.  
А друг-то вон он - в двух шагах!  
Жираф сказал, счастливый:  
- Ах!

Какая встреча!..  
- Вот сюрприз! -  
Снял шляпу муравей, -  
На пару слов спускайся вниз,  
Пожалуйста, скорей!

---

<sup>1</sup> Карпенко М. Т. Сборник загадок. - М.: Просвещение, 1988.

<sup>2</sup> Журнал «Колобок», № 8, 1989.

Жираф сказал:  
– Алло! Алло!  
С огромной высоты  
Мне наклоняться тяжело,  
Подпрыгни лучше ты!  
– Я что – кузнечик? Саранча? –  
Воскликнул муравей, стуча  
В жилетку кулаком. –  
Быть может, ты решил,  
– ха-ха! –  
Что я блоха?  
Вот чепуха!  
Я с вами не знаком!

Я вам руки не протяну!  
Не предлагайте мне  
Ходить, как раньше,  
По бревну  
И лазать по стене!

Жираф ответил, хмур и зол:  
– Не будете тогда  
Играть со мною в баскетбол  
Вы больше никогда! –

И встали, руки в бок,  
крича:  
– Микроб! Козявка!  
– Каланча!  
Высотный дом!  
Подъемный кран!

Все...  
А были лучшие друзья –  
Водой не разольешь.

■ Юлий Цезарь первым привез жирафа в Рим. Именно тогда очарованные необыкновенным созданием римляне назвали его «камелопардом», сочтя гибридом верблюда («камелус») и гепарда («пардус»), да и сегодня его имя по-латински звучит как Giraffa Camelo-pardalis.



■ В Древнем Египте страус считался символом истины и справедливости. Его великолепные перья украшают головы божеств Маат и Шу – Властителей правды. Столь высокой чести страус удостоился потому, что в отличие от всех прочих птиц опало его перо «справедливо» разделено стержнем на две симметричные части.

*И. Гамазкова<sup>1</sup>*

### **О СТРАУСЕ ЭМУ**

Я про страуса,  
Про ЭМУ,  
Написал бы вам  
Поэму,  
Но никак я не пойму:  
Эму он  
Или эму?!

### **ЗАГАДКИ О СТРАУСЕ<sup>2</sup>**

\*\*\*

И вижу бегунов команду.  
Вперед выходит страус нанду!  
А репортаж на эту тему  
Для вас готовил страус... *Эму.*

\*\*\*

Длинная шея и длинные ноги.  
Он может, как лошадь, бежать по дороге.

\*\*\*

И петь не поет, и летать не летает...  
За что же тогда его птицей считают?

<sup>1</sup> *Развивающие стихи и рифмы. Сборник.* – М.: ЮНВЕС, 2000. – С. 54.

<sup>2</sup> *Карпенко М. Т. Сборник загадок.* – М.: Просвещение, 1988.

## САМАЯ БОЛЬШАЯ ПТИЦА

(Отрывок)

А потом Любина мама сказала мне:

- А ты самую большую птицу видел?

- Ну да. Пеликан.

А Любина мама засмеялась:

- Хо-хо-хо! Пеликан! Вот сейчас увидим такую птицу, что она выше всякого дяди.

И потом мама сказала:

- Разве вы страуса не видели?

Мы пошли и пришли к клетке. А там стоял на длинных ногах страус. У него снизу длинные ноги, а потом он сам, а потом наверх идет шея. Длинная-предлинная. И на шее голова. Он такой высокий, что Любина мама подняла руку, сколько могла, и вышло как раз до его головы. Мне очень высоко было туда смотреть. Я больше ноги смотрел. У него там три пальца с когтями, и очень толстые. Он ступает и стучит прямо как лошадь. Я смотрел, смотрел, какие у него ноги, и вдруг страус в пол клюнул.

А я испугался, потому что он стукнул прямо как молотком. Он, наверное, есть хотел.

Любина мама сказала, что он такой сильный, что на нем даже ездить можно. И он скорей всех бегаёт. А летать он никак не может: у него крылья маленькие.

Моя мама сказала, что она видела, какие яйца страусы несут. И сказала, что прямо как моя голова.

И еще моя мама сказала, что перья у страусов в хвосте очень дорогие. Их на шляпы сажают.

А я сказал, что у павлина лучше и что я лучше хочу от павлина перо, а от страуса не хочу.

Мы пошли с Любой вперед...

И я стал показывать, как страус топает. Я ногу вперед ставил. И все очень смеялись. И моя мама

<sup>1</sup> Житков Б.С. Избранное - М.: Издательство «Правда», 1985. - С. 217.

тоже очень смеялась. Я вертел головой и не видел, как на меня один дядя нашел, и я его в живот головой. Поэтому что я его не видел.

А дядя сказал:

- Ты чего ж бодаешься, как козленок?

Дядя не рассердился, потому что ему не было больно.

Я сказал:

- Я страус.

И я пошел, как страус. И этот дядя тоже смеялся.

Для композиции «Древний мир» попросите детей принести изображения доисторических животных – книги, открытки, игрушки. Пусть они выберут животное, которое будут лепить, определяют способы лепки. Это может быть комбинированный способ, но желательно, чтобы элемент вытягивания присутствовал. При необходимости можно использовать каркас (прямой или из гнутой проволоки).

В композицию можно добавить диковинные цветы и растения, выполненные обрубкой. На рисунке стилизованно изображены брахиозавр (с длинной шеей), летающий ящер птеродактиль и тиранозавр. Брахиозавра можно вылепить вытягиванием, остальных – используя смешанную технику.

Сказочного Змея Горыныча предложите детям сравнить с динозаврами и найти у них общие элементы.

Лепку Змея Горыныча хорошо объединить со сказочной темой на уроке литературного чтения (попросите детей вспомнить сказку из Хрестоматии по литературному чтению «Кузьма Скоробогатый», где есть описание Змея Горыныча). А также предложите детям поискать дома фрагменты из сказок и былин, в которых дается описание Змея. Пусть каждый слепит заинтересовавший его образ или придумает свой.

### *Дополнительный материал*

■ Динозавры жили только в мезозойскую эру, получившую название Века рептилий. Ни одному человеку никогда не приходилось видеть динозавров. Первые предки людей на планете появились всего 4 млн лет на-

зад. Динозавры были наземными животными и передвигались они на прямых ногах. Все прочие рептилии, как вымершие, так и существующие, передвигаются по-иному. Самый древний из всех известных нам динозавров был обнаружен на территории Аргентины в 1991 году. Эта рептилия, названная учеными зораптором, жила на земле 228 миллионов лет назад. В длину она достигала чуть больше метра, то есть, судя по всему, была с большую собаку. Ископаемые останки динозавров обнаружены на всех континентах, включая Антарктиду. В эпоху динозавров климат на Земле был намного теплее, чем в наши дни. Материк, который мы называем Антарктидой, располагался гораздо ближе к экватору. Жившие там динозавры никогда не видели льда!

Динозавры предпочитали как обиталище леса или утесы.

*А. Усачев<sup>1</sup>*

### ЗМЕЙ ГОРЫНЫЧ

На земле есть много змей.  
Змей Горыныч всех сильней.  
Он и злобный,  
И здоровый,  
И толковый.  
(Трехголовый!)

■ **Змей Горыныч** – огнедышащий дракон из народных сказок и былин. В разных сказках количество голов Змея Горыныча различается: оно равно 3, 6, 9 или 12.

Змей Горыныч связан с огнем и водой, летает по небу, плывет по реке. В пещере у него спрятаны богатства. В былинах Змей Горыныч обычно появляется в сюжете «Добрыня и Змей». Его появление сопровождается грозным шумом, как «дождь дождит» и «гром гремит». Основное оружие Змея Горыныча – огонь. Добрыня хитрится нанести Змею сокрушительный

<sup>1</sup> Усачев А. А. Умная собачка Соня. – М.: Астрель, 2008. – С. 35.

удар. Змей Горыныч пал на сыру землю и взмолился к Добрыне о пощаде. Добрыня отпускает Змея Горыныча на свободу. Возвращаясь к себе и пролетая над Киевом, Змей, однако, нарушает обещание и похищает Забаву Путятишну, спрятав ее в своих норах.

Князь Владимир посылает Добрыню освободить свою племянницу. Откинув железные подпоры и отодвинув медные запоры, он спускается в змеиные норы и освобождает князей и бояр, русских могучих богатырей. После этого он выводит из нор Змея Горыныча Забаву Путятишну.

■ Сказочный Змей Горыныч занимается тем же, чем и былинный. Грабит, ест людей и похищает женщин. В сказках он может оборачиваться добрым молодцем, камнем, веником и т. п. Как и в былинах, Иван-царевич или богатырь убивает злодея, отрубив ему голову (несколько голов). В сказке «Никита Кожемяка» Змей похищает царскую дочь и женится на ней. Никита Кожемяка бьется со Змеем, но силы оказываются равны, и он предлагает чудовищу заключить мировое соглашение и поделить землю поровну. Когда дело доходит до дележа моря, Змей выплывает на середину моря с богатырем на спине, и там Никита Кожемяка его убивает.

■ Змей Горыныч в живописи встречается на картине Виктора Михайловича Васнецова «Бой Добрыни Никитича с семиглавым Змеем Горынычем» и на полотнах Ивана Яковлевича Билибина «Бой Добрыни со Змеем», «Добрыня Никитич освобождает от Змея Горыныча Забаву Путятишну».

## РАЗДЕЛ «АППЛИКАЦИЯ»

### Тема «Аппликация из ткани, приклеенной на бумагу, на картонной основе»

#### **Работа направлена на формирование:**

Личностных УУД: интерес к работе с различными видами ткани; первоначальная потребность воплотить в поделке эстетические замыслы, творческий подход; соблюдение правил безопасной работы с ножницами, клеем; соблюдение правил рационального использования материалов; поддержание порядка на рабочем месте; понимание важности и значимости учебной деятельности, ее практической направленности (использование поделок в качестве поздравительных открыток к праздникам).

Регулятивных УУД: умение контролировать свои действия; проговаривать последовательность выполнения работы над поделкой; навык работы со схемами, наглядно показывающими последовательность работы; умение выбрать наиболее подходящий материал для выполнения поделки; умение ориентироваться на страницах учебника.

Познавательных УУД: поиск дополнительной информации и использование этой информации во время урока; поиск новых образов для воплощения их в поделках; активизация знаний художественных произведений по курсу Литературного чтения.

Коммуникативных УУД: мотивация и интерес к коллективной творческой работе (общая работа над аппликацией «Дюймовочка»); навыки работы в группе; умение принимать помощь взрослого и одноклассников; аргументированное обсуждение использованных приемов выполнения работы.

Работа «Мышонок-фигурист» – это аппликация из нескольких видов тканей, как набивных, так и гладко окрашенных, детали которой вырезаются по выкройкам.

Сначала дети отбирают лоскутки разных тканей для выполнения головы, костюма, коньков. По рисункам дети должны сами рассказать, в чем заключается прием выполнения этой работы. Необходимо перевести на тонкую бумагу выкройки. Пусть дети сами найдут выкройки для мышонка на нужной странице. (Они даны черным цветом.) Глядя на

рисунки, они должны уметь рассказать весь алгоритм, последовательность выполнения заготовки. Затем листок с переведенной выкройкой (она дана в зеркальном изображении) приклеивают на изнанку ткани. Ткань вместе с приклеенной бумагой вырезают по переведенному контуру.

При наклеивании выкройки на ткань, скорее всего, у всех возникнет одинаковая проблема: от клея ткань и бумага растянутся и станут волнистыми. Что же делать? Изобретатели должны сами найти ответ - положить под пресс. Подойдет стопка книг и два листа чистой бумаги, между которыми достаточно поместить заготовку на несколько минут, чтобы она распрямилась.

Голову мышонка можно склеить сначала отдельно от основы, подклеив ушки сзади и спереди. Когда все детали наклеены на ткань и вырезаны, можно попробовать моделировать различные движения мышонка, меняя положения лапок («рук» и «ног»). Например, он может стоять на цыпочках, сидеть «на шпагате», держать клюшку (клюшку и коньки дорисовывают фломастером) и т.д. Перед приклеиванием места расположения деталей лучше отметить карандашом. При желании, спортивную тему можно заменить темой поздравления с праздником, поместив в руках Мышонка цветы или коробочку с подарком. Идеи работ могут подсказать стихи и загадки, которые дети могут подобрать заранее, или предложенные учителем.

Работа «Дюймовочка» - это аппликация из ткани с цветочным рисунком или с другими отчетливыми узорами. Кусочек ткани с цветком приклеивается на бумагу, затем вырезание проводится по контуру цветка. Подбирают лоскутки с некрупным рисунком. Для данной работы были использованы фрагменты четырех видов ткани с изображением цветов, одного вида - с рисунком орнамента (стебли и веревочка) и двух видов - однотонных для туловища. Подобранные лоскутки наклеивают на бумагу и вырезают.

Сюжет работы будет зависеть от характера тканей. Дети создают собственные композиции, исходя из имеющихся у них материалов.

В основном дети склеивают букеты из разных цветов. Здесь от них требуется умение компоновать детали, подбирая их по форме и оттенкам. У некоторых может получиться

ся пейзаж или сюжетная композиция. Если имеется ткань с геометрическими фигурами, то можно склеить даже технический объект. Все три способа аппликации из ткани подходят для изготовления елочных игрушек. Для этого готовую аппликацию нужно вырезать по внешнему контуру, подклеить ниточку, обклеить фигурку с другой стороны и высушить под прессом.

**Тетрадь для практических работ «Бумажный калейдоскоп»** предлагает для аппликации из ткани, приклеенной на бумагу, на картонной основе две картинки – зайчик и девочка – на выбор. Нужно подобрать ткань, вырезать предложенные детали и, следуя технике, данной в учебном пособии, выполнить аппликацию.

Оформив готовую работу в рамку, дети получают картину для украшения интерьера. А если предложить детям изнаночную сторону аппликации заклеить чистым листом бумаги и написать слова поздравлений и пожеланий – то это будет уже поздравительная открытка.

### *Дополнительный материал*

#### **ЗАГАДКИ, СКОРОГОВОРКИ<sup>1</sup>**

\*\*\*

Я живу под землей в темной норке.  
Шубка серая, крошечный рост,  
Глазки, черные бусинки, зорки,  
И веревочкой тоненький хвост.  
Меж стеблями колосьев спелых  
Я опавшие зерна ищу  
И в зубах своих остреньких, белых  
Колос срезанный в норку тащу.  
Я боюсь долгоносой вороны,  
Желтоглазой совы и хорьков,  
Голодаю весною студеной,  
Зябну в сырости талых снегов.

*(Мышь)*

<sup>1</sup> *Между летом и зимой.* (Стихи, считалки, загадки, пословицы, скороговорки). – М.: Детская литература, 1976.



\*\*\*

Эта маленькая крошка  
Рада даже хлебной крошке,  
Потому что дотемна  
В норке прячется она.  
(Мышь)

\*\*\*

Шли сорок мышей,  
Несли сорок грошей,  
Две мыши поплоче  
Несли по два гроша.

\*\*\*

Шесть мышат в камыше шуршат.

*Г.-Х. Андерсен<sup>1</sup>*

## ДЮЙМОВЧКА

(Отрывок)

- Вот тебе ячменное зерно. Посади его в цветочный горшок - увидишь, что будет! - сказала колдунья.

- Спасибо! - сказала женщина и дала колдунье двенадцать скиллингов; потом пошла домой, посадила ячменное зерно в цветочный горшок, и вдруг из него вырос большой чудесный цветок вроде тюльпана, но лепестки его были еще плотно сжаты, точно у нераспустившегося бутона.

- Какой прелестный цветок! - сказала женщина и поцеловала красивые пестрые лепестки.

В ту же минуту в сердцевине цветка что-то щелкнуло, и он раскрылся. Это был на самом деле тюльпан, но в самой чашечке его сидела крошечная девочка. Она была такая нежная, маленькая-маленькая, всего с дюйм ростом. Поэтому ее и прозвали - Дюймовочка.

<sup>1</sup> Андерсен Г.-Х. Дюймовочка и другие сказки. - М.: Детская литература, 1983. - С. 30.

Блестящая лакированная скорлупка грецкого ореха была ее колыбелькою, голубые фиалки – матрацем, а лепесток розы – одеяльцем; в эту колыбельку ее укладывали на ночь, а днем она играла на столе. На стол женщина поставила тарелку с водою, а на края тарелки положила венок из цветов; длинные стебли цветов купались в воде, у самого же края плавал большой лепесток тюльпана. На нем Дюймовочка могла переправляться с одной стороны тарелки на другую; вместо весел у нее были два белых конских волоса. Все это было прелесть как мило! Дюймовочка каталась на своей чудесной лодочке и распевала песни. Такого нежного голоска, как у нее, никто никогда не слышал...

*Какой прелестный ангелочек  
Нашелся у меня в цветочке!  
Измерим рост: так, дюйм и точка.  
Какая крохотная дочка!  
Я дам ей имя Дюймовочка.  
Пушинки сложим в коробочке –  
Постельку сделаем для дочки,  
С водой тарелка станет прудом,  
Его переплывать мы будем...  
И будет радовать меня  
Дюймовочка день ото дня.*

## **Тема «Коллаж из разных материалов. Гномик в окошке»**

### **Работа направлена на формирование:**

Личностных УУД: интерес к различным видам творчества; первичные умения оценки работ одноклассников и своей собственной деятельности; соблюдение правил безопасной работы с ножницами, аккуратной работы с клеем; мотивация к коллективной творческой работе.

Регулятивных УУД: понимание поставленных в пособии учебных задач (отбор материалов); умение определять этапы работы; контролировать свои действия; понимание схем и символов, приведенных в учебном пособии, умение выполнять работы согласно схемам.

Познавательных УУД: понимание условных знаков; навыки работы со справочным материалом; умение соотносить произведения декоративно-прикладного творчества по настроению, форме, по средствам художественной выразительности, по технологии выполнения.

Коммуникативных УУД: навык выполнения коллективной работы (коллаж «Гномик в окошке», обсуждение с одноклассниками ход выполнения работы и ее результаты; распределение этапов работы); умение использовать простые речевые средства для формулирования своего мнения; воспринимать и учитывать настроение других людей, их эмоции; договариваться, приходить к общему решению.

Эту композицию можно предложить для коллективной работы, разделив класс на группы по 5 человек и распределив этапы работы внутри групп. Выкройки рассчитаны на стандартный размер листа цветного картона А4.

Сделать выкройку-прямоугольник с головой гнома. Приложить прямоугольник к нижнему краю листа картона в середине, отметив карандашом высоту прямоугольника. Приложить прямоугольник к отметке нижней стороной и обвести его карандашом со всех сторон. Сделать прорезы по верхней и нижней сторонам и вертикальную прорезь по центру, отогнув створки окошка. Вырезать из прямоугольника голову гнома с частью колпачка. Приклеить к картону с оборотной стороны желтую бумагу, немного большего размера, чем окошко. Подклеить голову в окошко, совмещая край колпачка с краем окна. Для оформления створки окна взять гофрированную бумагу длиной примерно от нижнего края окна до верхнего края картона (лишнее потом обрезать). Расположив полоску на столе, закладывать складки, тщательно и с усилием проглаживая их пальцами. Сложенную полоску приклеить к створке окна. Отдельные «границы» отогнуть немного вверх. Выполнить эти операции на каждой створке окна с двух сторон. Украсить окно можно и проще, выполнив на створках аппликацию. Сделать кисточку из шерстяных ниток, перехватывая их тонкой хлопчатобумажной нитью. Наклеить выкройку колпачка на изнанку ткани и вырезать. Со стороны бумаги подклеить тонкие ни-

ти от кисточки. Наклеить на заднюю сторону колпачка ткань. Лишнее обрезать. Согнуть колпачок по линии сгиба и приклеить его бумажной стороной к окошку. Наклеить выкройку держателя на лицевую сторону пакетика из-под сухого сока или супа с металлизированной внутренней поверхностью. Вырезать. Наклеить выкройку фонарика на изнанку «золотой» фольги. Вырезать. Нарезать «кирпичики» из бумаги с цветным фактурным рисунком или из цветной бумаги. Поднять колпачок и приложить держатель так, чтобы он, помимо фонарика, удерживал и колпачок. Обрисовать место приклейки держателя. Приклеить держатель, не подклеивая его последний завиток. Наклеить фонарик. Наклеить несколько кирпичей в разных местах. Наклеить засушенные листья, травинки, цветы.

*Дополнительный материал*

А. Усачев<sup>1</sup>

**ДОМИК У ПЕРЕХОДА**

У дороги, в домике  
Без сада и крылечка,  
Проживают гномики,  
Два славных человечка.  
Не играют в домино,  
В салки или прятки,  
А весь день глядят в окно:  
Все ли там в порядке?  
Гном зеленый говорит:  
– Все спокойно, путь открыт!  
Если вышел красный –  
Значит путь опасный!..  
И два окошка в домике  
Горят и днем и ночью.  
Работа ведь у гномиков  
Ответственная очень!

<sup>1</sup> Усачев А. А. Умная собачка Соня. – М.: Астрель, 2008. – С. 34.

## РАЗДЕЛ «МОЗАИКА И АППЛИКАЦИЯ ИЗ ГЕОМЕТРИЧЕСКИХ ФИГУР»

**Тема «Мозаика из квадрата,  
частей прямоугольника и частей круга.  
Аппликация из разных геометрических фигур»**

**Работа направлена на формирование:**

Личностных УУД: представление о ручном творчестве как средстве создания оригинальных изделий из бумаги (новогодние игрушки); представление о практическом использовании изготовленных поделок; соблюдение правил рационального использования материалов, поддержание порядка на рабочем месте; навыки аккуратной и безопасной работы с ножницами и клеем.

Регулятивных УУД: понимание смысла инструкции, данной в учебнике (разметки квадрата и прямоугольника); оценка результатов своих действий; учет в своих действиях предложенных учителем и одноклассниками этапов работы.

Коммуникативных УУД: навык работы в группе (создание из фигур сказочной композиции); навык организации выставки «Геометрический калейдоскоп».

Для работы берем плотную двустороннюю цветную бумагу. Изучаем последовательность разметки квадрата по этапам. Дети сначала рассказывают, что они будут делать, а потом выполняют. Фигуры из деталей квадрата даны в уменьшенном виде, последняя – в натуральную величину. Можно взять квадрат со стороной 5, 6, 8 или 10 см.

Для мозаики из частей прямоугольника используем двустороннюю цветную бумагу. Прямоугольник можно разделить на детали с помощью кальки или копировальной бумаги. Если использовать линейку, надо взять прямоугольник со сторонами 10 и 8 см. Большую сторону делим на отрезки 4, 4, 2 см, меньшую – на 2, 4, 2 см.

Аппликация из геометрических фигур. Рассматривая рисунки, дети находят, из каких геометрических фигур они составлены. Надо обсудить способы и порядок соединения деталей. Детали вырезают на странице выкроек. Работа может быть коллективной.

Портрет из разных геометрических фигур. Это творческое задание с жестким ограничением исходных данных:

только 10 фигур и только равносторонний треугольник, квадрат, круг. Могут меняться размеры этих геометрических фигур и их количественные соотношения. Внимательно рассмотрите и обсудите каждое изображение. Пусть дети пересчитают элементы и убедятся, что их десять. Пусть обсудят, на кого они похожи, какое настроение выражают и как оно передано (положение головы, рук, ног, выбор цвета). После этого можно рисовать свой эскиз и раскрашивать рисунок. Непростая работа – сделать детали по эскизу. Нужно снять размеры каждого элемента, построить их, вырезать из цветной бумаги, затем все склеить в нужном порядке.

**Тетрадь для практических работ «Бумажный калейдоскоп»** предлагает для аппликации из геометрических фигур набор деталей: круги, квадраты, треугольники, шесть рядов, каждый ряд своего цвета. Используя эти детали, дети могут сложить различных человечков.

### Урок-фантазия

Урок подводит итоги работы по тематическому блоку «Мир сказочных героев». Ученики путешествуют от станции к станции при помощи карты. Можно провести маршрутную игру-путешествие, взяв в помощники учеников старших классов. За выполнение заданий на каждой станции ученикам можно давать фишки, которые нужно сохранять до конца игры. Таким образом, на станции «Город мастеров» дети будут рассказывать о том, в какой технике выполнена поделка, какие трудности пришлось преодолеть, чтобы ее изготовить; придя на станцию «Книгоград», дети фантазируют, героем какой сказки мог бы стать персонаж поделки, какие приключения его бы ждали, там же можно провести и конкурс мини-сочинений на эту тему (интеграция с уроками литературного чтения); дойдя до «Горы материалов», нужно рассказать из каких материалов и при помощи каких инструментов создана эта поделка; аналогичным образом строится работа и всех остальных станций. Дойдя до финиша дети могут получить в обмен на фишки какие-нибудь грамоты, значки или медали на усмотрение учителя.

В учебном пособии предложены правила прохождения этапов игры, но можно составить их самостоятельно или дома с родителями. Игра «Бал сказочных героев» – интересный вариант организации досуга в кругу семьи.

# ТЕМАТИЧЕСКИЙ БЛОК «УЮТНЫЙ ДОМ»

## РАЗДЕЛ «ШИТЬЕ И ВЫШИВАНИЕ»

Тема «Из истории шитья.

Вышивание по криволинейному контуру. Швы»

**Работа направлена на формирование:**

Личностных УУД: интерес к работе с различными видами ткани; интерес к результатам собственной практической деятельности; соблюдение правил рационального использования материалов, поддержание порядка на рабочем месте, правил безопасной работы с иглой; развитие самостоятельности в выборе материалов и способов деятельности; представление о практическом использовании полученных на уроке знаний и навыков (выполнение различных видов швов).

Регулятивных УУД: умение контролировать свои действия; проговаривать последовательность выполнения работы над поделкой; навык работы со схемами, наглядно показывающими последовательность работы; умение ориентироваться на страницах учебного пособия; первоначальные навыки экспериментальной работы (сделать вывод, что такое ткань).

Познавательных УУД: поиск дополнительной информации и использование этой информации во время урока; поиск новых образов для воплощения их в поделках; активизация знаний художественных произведений по курсу Литературного чтения.

Коммуникативных УУД: умение принимать помощь взрослого и одноклассников; аргументированное обсуждение использованных приемов выполнения работы.

На этом уроке происходит интеграция с уроками естествознания. Желательно, чтобы ученики заранее нашли сведения по теме урока в дополнительной литературе или Интернете. Это формирует у детей умение находить и обрабатывать нужную информацию, развивает коммуникативные навыки, так как на уроке происходит обмен интересными сведениями и их обсуждение. Учителю желательно принести на урок коллекцию образцов различных тканей, образцы (фотографии) видов вышивки и репродукции картин И. Тропинина «Кружевница» и «Златошвейка».

## Фрагмент урока

*Учитель:* Расскажите, пожалуйста, как шили себе одежду первобытные люди?

*Коля:* Первобытные люди делали себе одежду из шкур зверей. Сначала они просто заворачивались в шкуры, а потом придумали иголки. Иголки у них были костяные, а вместо ниток пользовались жилами животных.

*Учитель:* Да, люди придумали иголку так давно, что мы даже не можем точно сказать, когда она была изобретена. Предполагают, что это произошло 40–50 тыс. лет тому назад. Первые иголки изготавливались из кости или рога.

*Артем:* А у некоторых первых иголок еще не было дырочек для ниток. Ими просто дырки прокалывали, а потом в них жилы продевали, как шнурки зашнуровывали.

*Учитель:* Уже в каменном веке люди пользовались хорошо отделанными иголками из рыбьих и птичьих костей. В древнеегипетских поселениях были обнаружены даже иголки из камня. Более 3 тыс. лет назад индусы уже знали, как резать, подгонять по размерам и шить одежду. Первые стальные иголки, похожие на современные, были изготовлены, по мнению ученых, китайцами. А в Европе стальные иголки впервые изготовили в XIV веке в германском городе Нюрнберге. Немец Элиас Гроузе научил англичан делать стальные иголки во времена правления королевы Елизаветы I. Сейчас это важная отрасль промышленности в Англии.

*Аня Ш.:* Сейчас для того, чтобы сделать иголку на заводе, она проходит через руки более двадцати человек, а кажется, что ее сделать совсем просто.

*Учитель:* Да, любое производство – сложный процесс. Посмотрите на современные иголки. Что вы можете о них сказать?

*Ваня:* Эти иголки разной длины.

*Учитель:* А почему?

*Валя:* Толстыми длинными иголками шьют толстые ткани, а тонкими иголками – тонкие.

*Учитель:* Почему?

*Валя:* Если толстой иголкой шить тонкую ткань, то иголка будет раздвигать нитки ткани, и останутся дырочки, а если тонкой иголкой шить толстую ткань, то иголка сломается.



*Учитель:* Спасибо, я дополню, что толщине ткани должны соответствовать не только иглы, но и нитки для шитья.

*Ксюша:* У иголок есть 12 номеров. Иголка № 1 самая тонкая. А вообще, мне бабушка рассказала, что иголки с четными номерами – короткие и толстые, а с нечетными – тонкие и длинные. А иголки для вышивания с большими дырочками, чтобы можно было и толстыми нитками вышивать.

*Учитель:* Очень хорошо. Скажите, пожалуйста, какие иглы, изображенные в учебнике, подходят для каждого вида работы?

*Настя:* Первые иголки – это для шитья руками. Ими сделали шов на тряпочке. Следующая иголка – машинная, а последняя – для сапожников.

*Ксюша:* Машинные иголки тоже бывают разные для машин разного класса. Еще тонкими иголками шьют тонкие ткани, а толстые – другими иголками. А еще я нашла информацию о том, кто сделал первую швейную машинку.

Первую машину для шитья запатентовал в 1790 году англичанин Томас Сейнт, но он ее так и не использовал, не получил никакой прибыли.

Потом в 1830 году французский портной Бартеlemi Тимонье придумал другую машинку. Ею стали пользоваться во Франции, но рабочие побоялись потерять свою работу, уничтожили завод и разбили машины, поэтому Тимонье остался нищим.

А в Нью-Йорке почти в это же время Вальтер Хант изобрел такую швейную машину, у которой уже была иголка с ушком на кончике. Она уже могла шить, делая «челночный стежок». Но бедный Хант не смог получить патент. Патент на первую швейную машину, которую стали выпускать, получил Элиас Хоу.

В 1815 году в США свою швейную машину запатентовал Исаак Зингер. Они потом судились с Хоу, и Хоу выиграл. Он получил право получать проценты с каждого типа швейных машин, которые тогда выпускались. Сейчас на машинах можно не только шить, но и вышивать.

*Учитель:* Очень интересно. Ты нашла просто замечательные сведения. Раз уж ты заговорила о вышивке, то продол-

жим этот разговор. Посмотрите на рисунок в учебнике и скажите, от чего произошло искусство вышивания?

*Савва:* Вышивание произошло от древнего украшения одежды.

*Учитель:* Да, и само искусство вышивания тоже очень древнее. Скажите, пожалуйста, что должны были уметь люди, прежде чем появилось искусство вышивания?

*Артем:* Они должны были уметь делать иголки и шить.

*Аня Ш.:* А еще люди должны были одеваться уже не в шкуры, а в нормальную одежду из материи.

*Алена Л.:* Люди должны были уметь делать иголки, нитки и ткань, из которой шили одежду.

*Учитель:* Спасибо. В учебнике вы видите ткацкий станок, который использовали в Древнем Египте. Принцип ткачества почти не изменился с тех пор. На современных ткацких станках текстильные фабрики делают быстро то, что в древности люди делали медленно и руками.

А что вам известно об искусстве вышивки на Руси?

*Валя:* Мне мама говорила, что крестьянские девочки к 13–15 годам должны были сами для себя приготовить приданое к свадьбе: вышить скатерти, полотенца, рубашки и всякие другие вещи. Без этого их замуж не брали. Перед свадьбой делали выставку приданого, чтобы все видели, какая невеста хорошая мастерица.

*Учитель:* Очень интересно. Русская вышивка имеет свои национальные особенности. Ей характерны мотивы геометрического и растительного характера, изображения фантастических зверей, птиц, растений. Человек наблюдал за природой и с древних времен научился создавать несложные узоры, условные знаки-символы. С их помощью он выражал свое восприятие к не понятным ему явлениям природы. Каждая линия, каждый знак были наполнены смыслом и являлись средством общения. Прямой горизонтальной линией обозначали поверхность земли. Горизонтальной волнистой – воду. Вертикальной волнистой – дождь. Треугольник – горы. Огонь и молнию изображали скрещивающимися линиями. В форме ромба, круга, розетки изображалось солнце – символ тепла и жизни. Женская фигура и цветущее дерево олицетворяли плодородие, а птица символизировала

рвала приход весны, счастье и радость (показывает фотографии образцов вышивки).

*Денис:* Эти символы, наверное, очень древние, потому что они еще в глиняных фигурках были.

*Учитель:* Верно. Их просто перенесли в вышивку.

*Алена Л.:* Я знаю, что русские народные вышивки можно разделить на две группы: северную и среднерусской полосы. На севере чаще всего использовали крест, роспись, вырезы, белую строчку и гладь. Обычно узоры вышивали красными нитками по белому фону или наоборот.

Вышивки среднерусской полосы чаще всего многоцветные. Там вышивали цветной перевитью, росписью, козликком, крестом, счетной гладью и мерешками.

На Дальнем Востоке вышивку выполняли шелком по трафарету из рыбьей кожи, аппликацию делали из меха, кожи, сукна. И украшали бисером – им вышивали.

*Денис:* А мне бабушка рассказывала, что иногда в вышивке использовали металлические бляшки, бусинки. И в Казахстане выполняют аппликации из войлока, сукна, кожи. Там в узорах часто можно увидеть завитки рогов, и совсем редко животного целого.

*Учитель:* Как интересно, и вы наверняка знаете, вышивание – это тонкая кропотливая работа.

Вот послушайте, какие красивые слова посвящены вышивальщице:

Я держу в руках пяльцы.  
Маленький кружок, в котором натянута ткань  
С нарисованным цветком.  
Я втыкаю иголку, протягиваю нитку...  
Один стежок, другой стежок...  
Мне нравится делать то, что я делаю,  
И очень хочется, чтобы вышло красиво.  
Как в музее, как в книге.  
Давным-давно безвестная мастерица  
Час за часом терпеливо склонялась над работой.  
Под тонкими перстами медленно  
Раскрывались цветы. И тихо-тихо  
Незаметно расцветали в сердце  
Рукодельницы доброта и покой...

*Света:* Я знаю, что вышивки в Средней Азии известны еще с третьих веков. У них часто можно увидеть композицию с кругом – символом солнца. Там по кругу может быть орнамент в виде листьев, лепестков, бобов. И в этих композициях не было изображения человека и животных, что запрещалось религией. Мне бабушка это рассказала – она долго жила в Таджикистане и видела там, что вышивкой украшали занавеси, мешочки для чая, зеркала, расчески, тубейки, мужские поясные платки, панно.

*Учитель:* Очень интересный материал. Надеюсь, что и мы когда-нибудь научимся таким сложным приемам, а пока начнем с более простого. Рассмотрите, пожалуйста, те лоскутки, которые вы принесли. Какие из них подойдут для вышивки рисунка по контуру ткани?

*Валя:* Подходят те лоскутки, на которых есть крупный рисунок.

*Ксюша:* Не просто крупный, а еще и четкий.

*Алена Л:* Подходят кусочки ткани с крупными цветами или зверюшками.

*Учитель:* Хорошо, давайте посмотрим в учебник. Почему для вышивки по контуру рисунка на ткани не выбрали первый лоскуток?

*Максим:* На первом лоскутке какая-то травка нарисована. Там очень мелкий рисунок, некрасиво получится.

*Учитель:* Верно, значит для вышивания по контуру подбираем кусочки тканей с крупным четким рисунком.

Возражений нет.

*Учитель:* Хорошо. Скажите, пожалуйста, какие нитки вы выберете для вышивки?

*Настя:* Можно я сначала вообще про нитки расскажу? Я и образцы принесла.

*Учитель:* Пожалуйста, очень интересно.

*Настя:* Нитки бывают швейные, вышивальные, вязальные, штопальные. Для вышивания хлопчатобумажные, шелковые и шерстяные нитки. Самые красивые – мулине. Их делают из лучших сортов хлопка и красят в разные цвета. Мулине начинает блестеть после обработки – мерсеризации. Каждая прядь (пасмо) мулине состоит из 6 тонких ниточек, которые легко отделяются друг от друга. Мулине еще делают из штапельного волокна. Штапельное мулине блес-

тит без обработки, красивое, но не такое прочное, как обыкновенное мулине из хлопка.

*Учитель:* Спасибо. Именно мулине мы с вами и будем использовать для вышивания, потому что шелковыми и шерстяными нитками вышивать труднее. А какого цвета нитки вы выберете для вышивания?

*Савва:* Надо взять такие, которые хорошо видно на ткани.

*Алена Н.:* Надо, чтобы они еще по цвету гармонировали. Например, зеленый листочек можно по контуру вышить темно-зелеными нитками. Видишь, на рисунке оранжевый цветочек на желтом фоне вышит красными нитками. Они подходят по цвету и хорошо видны.

Черные нитки тоже были бы хорошо заметны, но это было бы совсем не красиво. А желтые нитки гармонируют, но их было бы не видно. Можно брать нитки такого же цвета, как и рисунок, но другого оттенка.

*Учитель:* Хорошо, а как быть тем, кто принес неподходящие для вышивки по контуру рисунка на ткани лоскутки?

*Саша С.:* Они могут вышить на своих лоскутках другой рисунок. Например, уточку или слоника.

*Учитель:* Да, у вас даны эти рисунки в учебнике. А какой может быть ткань для вышивки по контурам этих рисунков?

*Кристина:* Лучше всего подойдет ткань совсем без рисунка, одноцветная.

*Лаура:* Еще можно взять ткань с мелким, не очень ярким рисунком.

*Учитель:* Хорошо, выбрали ткань. А как перенести контуры этих рисунков на лоскуток?

*Стасик:* Можно перевести через копирку.

*Настя:* Если ткань просвечивает, то можно положить рисунок на оконное стекло и сверху прижать тканью. Контур рисунка будут просвечивать через материал, их можно обвести аккуратно карандашиком прямо на ткань.

*Учитель:* Спасибо. Я хочу уточнить, что если вы пользуетесь копировальной бумагой, то рисунок лучше переносить на изнаночную сторону, так как можно испачкать лицевую сторону ткани. Прежде чем вы приступите к выполнению работы, давайте вспомним технику безопасности.

Учитель вывешивает на доску плакат:

## **Техника безопасности при шитье и вышивании**

### **НЕЛЬЗЯ:**

- Вкалывать в одежду иголки.
- Брать в рот иголки.
- Оставлять иголки без присмотра.
- Пользоваться ржавой или сломанной иглой.
- Шить на мягкой мебели.
- Перекусывать нитку зубами.

*Валя:* Иголки нужно класть только в игольницу, вкалывать в подушечку. Нитку надо брать правильной длины. Это примерно 50 сантиметров. И вообще, все нужно делать очень аккуратно, чтобы никого не уколоть.

*Учитель:* Хорошо. Что вы можете сказать о стежках?

*Олег:* Стежки должны быть одинаковой длины.

*Ксюша:* А вот здесь неправильно нарисовано.

*Учитель:* Где?

*Ксюша:* Здесь вверху нарисована иголка с ниткой.

*Учитель:* Совершенно верно.

*Ксюша:* Так вот. Тут нарисована нитка с узелком. А когда вышивают, узелки никогда не делают. Нитку закрепляют тем, что делают с изнанки несколько мелких стежков.

*Учитель:* Молодец, я не обратила на это внимание. Дело в том, что шов «вперед иголку» чаще всего используется не для вышивки, а для временного скрепления частей одежды. Этот шов еще называют сметочным. Когда его используют для этих целей, то на нитке делают узелок, поэтому в учебнике нет ошибки. А когда ты будешь вышивать, то узелок делать не нужно. А как правильно держать ткань при вышивке?

*Лаура:* Можно заложить ее в пальцы.

*Валя:* Если палец нет, то ткань ровно натягивают на три пальца левой руки, а большим пальцем и мизинцем ее придерживают.

*Учитель:* Хорошо. Сейчас посмотрите на свои лоскутки, определите работу, которую вы будете выполнять в зависимости от рисунка на ткани. Можно приступить к самостоятельной работе.

Дети самостоятельно вышивают по контуру рисунка ткани или по контуру переведенного на ткань рисунка.

*Учитель:* Дети, а как можно оформить края лоскутка?

*Максим:* Можно сделать бахрому.

*Учитель:* Как?

*Максим:* Вытащить по краям нитки так, чтобы получилась бахрома. Сделать ее одинаковой со всех сторон. Получится салфетка. Ее можно подарить на 8 Марта.

*Лаура:* Можно по краям пришить таким же швом тесьму, как рамочку для картины.

*Аня Ш.:* Рядом с бахромой можно сделать шов «вперед иголку» с перевивом. Тогда еще лучше будет.

*Учитель:* Постарайтесь оформить края так, чтобы у вас получилась законченная работа.

Дети выполняют задание.

*Учитель:* Посмотрите, пожалуйста, на странице 81 и расскажите, как выполнить такую вышивку.

*Алена Н.:* Надо сначала выбрать ткань, потом кусочек ткани сложить пополам, прогладить утюгом, чтобы складка получилась ровной, сколоть края ткани булавками и с изнаночной стороны сделать половинку рисунка, как мы делали на бумаге. Потом рисунок надо вырезать.

*Учитель:* А почему мы ткань складываем пополам?

*Аня Б.:* Мы это делаем, чтобы рисунок получился ровным и аккуратным, симметричным.

*Учитель:* А какие фигуры можно вырезать таким способом?

*Артем:* Так можно вырезать фигуры, у которых левая половина такая же, как и правая.

*Валя:* Такие фигуры должны быть не очень сложными, чтобы было удобно вышивать.

*Учитель:* Хорошо. А что вы можете сказать о ткани, выбираемой для фона?

*Ваня:* Она не должна «сыпаться».

*Лаура:* Да, поэтому ее надо крахмалить.

*Учитель:* Можно и не крахмалить, а просто взять ткань, у которой на срезах не выпадают нитки. Посмотрите внимательно на рисунок и скажите, какую роль выполняет вышивка в этой работе.

*Стасик:* Она держит рисунок, чтобы та ткань, которую мы подложили под рисунок, не упала.

*Ксюша:* Вышивка играет две роли. Она соединяет два лоскутка ткани и украшает работу.

Возражений и дополнений нет.

*Учитель:* Прочитайте, что можно украсить такими вышивками. Какие еще изделия вы можете предложить?

Звенит звонок, но дети продолжают говорить.

*Стасик:* Так можно делать заплатки на джинсах. Вот можно на коленях такие красивые вышивки сделать. Никто и не догадается, что там дырка была. Нужно только порванную часть вырезать в виде сердечка.

В классе радостное оживление. Похоже, что проблема заплаток интересует большинство мальчиков.

*Настя:* Там, где листочек вышит, получилась готовая салфеточка, которую можно на стол положить.

*Аня Б.:* Можно такой карманчик сделать на фартуке для кухни или прихватку.

### Комментарий по уроку

Можно предложить детям другой способ вышивания – несколькими рядами стежков. Рисунок дети переводят через копировальную бумагу на изнаночную сторону ткани, достаточно светлой, чтобы был виден переведенный контур. Он должен быть схематичный, упрощенный.

#### *Дополнительный материал*

#### **ЗАГАДКИ<sup>1</sup>**

\*\*\*

Прыг да прыг по полотну –  
Нитку длинную тяну,  
За стежком еще стежок –  
Вот зелененький лужок,  
А еще стежочки –  
Расцветут цветочки.

*(Нитка с иголкой и вышивка)*

<sup>1</sup> Карпенко М. Т. Сборник загадок. – М.: Просвещение, 1988.



\*\*\*

Сама коротка, а хвост длинен.  
(Нитка с иголкой)

\*\*\*

Одноглазая старушка  
Узоры вышивает, весь мир одевает,  
Что сошьет – не надевает.  
(Иголка)

\*\*\*

Ушко у меня есть,  
Носик у меня есть,  
Хвостик у меня есть,  
Неумейку не люблю,  
Неумейку уколою.  
(Иголка)

## Тема «Пришивание пуговиц. Пуговицы в поделках»

### Работа направлена на формирование:

Личностных УУД: стремление к достижению положительного результата в практической деятельности; понимание необходимости соблюдать правила безопасной работы с иголкой (пришивание пуговиц); творческий подход в учебной деятельности.

Регулятивных УУД: навык самостоятельно адекватно оценивать правильность выполнения действия и вносить соответствующие коррективы; умение делать обобщения, сравнения; понимание поставленных учебных задач (отбор ткани для основы изделия).

Познавательных УУД: поиск дополнительной информации по теме урока.

Коммуникативных УУД: обсуждение с одноклассниками хода выполнения работы и ее результаты; использование простых речевых средств для формулирования своего мнения; умение воспринимать и учитывать настроение других людей, их эмоции; договариваться, приходить к общему решению.

Во время беседы на уроке нужно поговорить об использовании пуговиц в поделках. Но сначала нужно поговорить на тему, как люди соединяли полы одежды, когда не было пуговиц. Рассказать об их появлении. Вспомнить материал из первого класса. Рассмотреть современные пуговицы: что их объединяет, какие у них бывают отличия? Пусть дети принесут в класс разные пуговицы.

В результате нужно прийти к выводу, что пуговицы бывают разной формы и конструкции (от двух до четырех отверстий и без них), изготавливаются из различных материалов. Названия способов пришивания дети могут предложить свои.

### Фрагмент урока

*Учитель:* Рассмотрите внимательно пуговицы, изображенные в учебнике. Что вы можете рассказать об истории их возникновения?

*Алена Н.:* Сначала у людей не было пуговиц. Наверное, сначала вместо них использовали кости животных и иголки растений, их шипы. В некоторых языках слово «булавка» произошло от латинского слова, которое обозначает «шип» или «колючка». Еще могли соединять одежду жилами животных, а потом делать завязки из ткани.

*Ксюша:* Да, уже в древности люди придумали разные приспособления, чтобы застегивать одежду, но настоящие пуговицы появились только в XIV веке. Считается, что их придумал датчанин Кноббе.

*Учитель:* Спасибо. мода на пуговицы быстро распространилась, и сейчас мы можем увидеть, что национальные костюмы многих европейских народов украшены большим количеством пуговиц. Посмотрите, какие пуговицы украшали костюмы богатых русских бояр. Как вы думаете, из чего они были сделаны?

*Маша:* Они были из золота и серебра.

*Учитель:* Да, пуговицы были из драгоценных металлов. Они служили не просто застежкой, а дорогим украшением одежды. А при Екатерине II в России вошли в моду богато украшенные пуговицы из стекла и камня. М.В. Ломоносов даже занимался фабричным производством различных стекланных пуговиц.

Медные солдатские пуговицы отливали в песке, формуя их по моделям. Затем пуговицы обтачивали и полировали, припаивали проволочные ушки, а на готовых изделиях штамповали герб. Пуговицы, обтянутые сукном или холстом, изготавливали по способу Айнгворта. Их склеивали и канифолили, а затем помещали под горячий пресс, чтобы смола хорошо расплавилась.

*Настя:* Пуговицы из рога и эбонита делали штамповкой, а фарфоровые изготавливали как обычные фарфоровые мелкие вещи.

*Учитель:* Очень интересно. Как вы думаете, почему стеклянные пуговицы вошли в моду позже, чем серебряные и золотые?

*Аня Ш.:* Стекло-то позже изобрели. Когда стекла было мало, пуговицы из него могли быть даже дороже золотых.

*Учитель:* Совершенно верно. А из какого материала изготавливается сейчас большая часть пуговиц?

*Алена Л.:* Я думаю, что из пластмассы.

*Учитель:* Посмотрите, какие разнообразные пуговицы выпускают сейчас. Рассмотрите рисунок в учебнике и те пуговицы, которые вы принесли в класс. На какие группы вы можете их разделить?

*Максим:* Есть пуговицы с ушком или с дырочками. А группу пуговиц с дырочками можно еще разделить на группы по количеству дырочек. Их может быть две, три или четыре. Чаще всего бывает две дырочки.

Других мнений нет.

*Учитель:* Хорошо. Сегодня мы будем учиться пришивать пуговицы с четырьмя отверстиями. Давайте посмотрим на предложенные вам способы. Как бы вы их назвали?

*Лаура:* Начну с первого ряда. Первый способ можно назвать «знак равно», второй – «крестик», а третий – «букова И».

*Коля:* Еще первый способ похож на лыжи, а второй на «противотанковый еж».

*Олег:* Во втором ряду первый способ – «квадратик», второй похож на забитую гвоздями дверь, а третий – «лук со стрелой».

*Кристина:* В последнем ряду я бы назвала первый способ – «конверт», второй – «стрела», а третий – «бабочка».

*Ваня:* Я назову первый способ – «воздушный змей».

*Валя:* А второй способ похож на елочку, третий – на бантик.

*Учитель:* Хорошо. А как бы вы пришивали пуговицу с тремя отверстиями?

*Яна:* Можно по очереди вкалывать иголку во все дырочки, тогда получится треугольник.

*Алена Н.:* А еще можно среднюю дырочку соединить стежками с крайними дырочками. Будет очень похоже на знак «больше».

*Учитель:* Хорошо. Каждый из вас сам выберет способ, которым будет пришивать пуговицу с четырьмя отверстиями. Вы принесли несколько штук, поэтому я надеюсь, что вы успеете попробовать поработать не одним способом. Пуговицы с двумя отверстиями мы научились пришивать еще в прошлом году, но давайте вспомним некоторые правила работы и техники безопасности. С чего начинаем работу?

*Валя:* Нужно вдеть нитку в иголку и завязать узелок. Потом воткнуть иголку с изнанки в то место, где нужна пуговица, продеть иголку в дырочку пуговицы, а потом через другую дырочку опять иголку воткнуть в ткань и вытащить с изнанки. А как потом делать, пусть каждый сам думает. Для того и разные способы нарисованы.

*Ксюша:* Когда пуговицу пришивают на толстую ткань, то ее делают на «ножке», чтобы не отрывалась. Для этого, когда пуговица уже пришита, иголку с ниткой вытягивают между пуговицей и тканью, несколько раз обматывают ниткой под пуговицей, и получается «ножка».

Потом нитку на изнанке закрепляют и отрезают. Так уже не оторвется.

*Учитель:* Хорошо. Какой длины нужно взять нитку?

*Саша С.:* Она должна быть не очень длинной, но и не сильно короткой.

*Учитель:* Какой длины? Как правильно отмерить?

*Настя:* Надо взять нитку в руку, другой конец провести под локтем и взять его тоже в руку. Нитка получается такой длины, как если взять два раза длину руки от ладони до локтя.

*Учитель:* Хорошо. Какую технику безопасности мы должны соблюдать?

*Саша А.:* Иголку нельзя класть на парту или втыкать ее в одежду.

*Учитель:* А куда можно положить иголку, если ею не пользуешься?

*Саша А.:* Только воткнуть в подушечку для иглолок. Если вдруг иголка куда-нибудь потеряется, то об этом нужно сразу сказать.

*Денис:* Нитки нельзя обкусывать, чтобы не испортить зубы. Для того, чтобы отрезать, есть ножницы.

*Ксюша:* Иголки можно передавать только ушком вперед.

*Учитель:* Очень хорошо. Пожалуйста, можно приступать к работе. Выберите способ пришивания и начинайте выполнять задание. В конце урока мы посмотрим, кто успел пришить наибольшее количество пуговиц разными способами. Конечно, внимание будем обращать не только на количество, но и на качество работы.

Дети приступают к работе.

*Учитель:* А теперь мы попробуем соединить ваше умение вышивать и пришивать пуговицы в новом виде работы. Чем мы сегодня будем заниматься на уроке?

*Кристина:* Мы сегодня будем делать панно из ткани, поэтому я хочу рассказать, из чего еще раньше делали ткань. Можно? Это интересно.

*Учитель:* Рассказывай, пожалуйста.

*Кристина:* Нам с Вале́й ее мама помогла найти этот материал. Сначала я хочу прочитать отрывок из книги Жюль Верна «Двадцать тысяч лье под водой» (читает):

«Море, господин Аронакс, не только кормит меня, но и одевает. Ткань на вашем костюме соткана из биссуса некоторых двустворчатых моллюсков».

Это капитан Немо говорит профессору. Биссус – это те нити, которыми раковины прикрепляются к камням и дну. Оказывается, и на самом деле из этого биссуса делали ткань, которая известна более трех тысяч лет. Такую ткань называют виссон. Она была очень хорошо известна грекам и римлянам и вообще всем, кто жил на Средиземном море. В Смирне аж до Первой мировой войны делали виссон.

*Валя:* Дальше я расскажу. В Средние века в Италии из виссона шили камзолы, галстуки, шляпы, чулки, перчатки, целые платья и даже парики. До сих пор эти вещи можно

увидеть в музеях. Вещи из виссона очень легкие и блестящие. Пару перчаток можно было сложить в скорлупку грецкого ореха. Вот про какую ткань мы нашли материал.

*Учитель:* Действительно, очень интересно. Но давайте посмотрим на корзинку, которая изображена в учебнике. Из чего можно сделать ручку? Как ее закрепить?

*Маша:* Можно сплести такую ручку из четырех кусочков шпагата.

*Кристина:* А можно из трех кусочков сплести. Тоже кошечка выйдет.

*Учитель:* Боюсь, что из шпагата ручка корзинки будет слишком толстой.

*Маша:* Тогда из желтых или коричневых толстых ниток можно сплести.

*Ваня:* Плести – это слишком долго. Я предлагаю взять новый коричневый шнурок от ботинок или тонкую веревочку.

Других предложений нет.

*Учитель:* Хорошо, а как можно закрепить ручку?

*Савва:* Булавками.

*Лаура:* А потом как? Так и будут в панно булавки торчать?

*Савва:* Сначала булавками все приколоть, чтоб держалось ровно, а потом уже пришить.

*Учитель:* Как именно пришивать будете? Если можно, то расскажите поподробнее.

*Настя:* Втянем в иголку коричневую нитку и сделаем узелок. Потом вколем иголку с изнанки так, чтобы она проколола ручку корзинки.

Можно сделать несколько стежков под корзинкой на ткани основы, чтобы стежков на самой корзинке не было. И так пришить ручку с двух сторон.

Возражений нет.

*Учитель:* Пришили ручку. А как теперь сделать так, чтобы корзинка казалась плетеной?

*Валя:* Тут все показано. Сначала надо пришить корзинку к основе и ручке несколькими горизонтальными рядами швом «вперед иголку» в шахматном порядке, а потом уже сделать вертикальные ряды так, чтобы корзинка была, как плетеная.

*Учитель:* Хорошо, а когда можно убирать булавки?

*Лаура:* А как один-два горизонтальных ряда прошли, можно уже и убирать, чтобы они не мешали. Ткань и так будет держаться.

*Белла:* А я еще хочу сказать, что проще всего для корзинки взять желтую ткань в мелкую коричневую клеточку. Она тогда сразу будет похожа на плетеную, и ничего придумывать не надо будет.

*Лаура:* А пришивать ты тогда как корзинку будешь, чтобы держалась?

*Белла:* Об этом я не подумала. Но можно будет тогда только горизонтально прошивать, а без вертикальных рядов можно и обойтись.

*Учитель:* Попробуй, посмотрим, что получится. Я только не уверена, что у меня все стежки выйдут одинаковой длины, да и в том, что ряды получатся ровными, я тоже не уверена. Что же мне делать?

*Алена Л.:* Надо прочертить по линейке, где делать стежки. Аккуратненько разметить карандашиком, или кусочком мыла. Мама говорит, что на ткани чертят мылом или мелом, чтобы легко смывалось.

*Учитель:* Спасибо. А как сделать ягодки в корзинке?

*Ксюша:* Это кругленькая клюква. Красненькая и оранжевая, не совсем созревшая. Надо пуговички с четырьмя дырочками подобрать по цвету и пришить их к основе нитками цвета пуговиц. А можно и с двумя дырочками.

*Артем:* У тебя клюква, а у меня будут ягоды – ассорти, потому что у меня пуговицы желтые, красные и синие.

*Максим:* Тогда это можно назвать цветами.

*Ваня:* А если пуговицы коричневые, то это могут быть шляпки грибов.

*Учитель:* Хорошо. Посмотрите на два нижних рисунка. Как держатся на ткани грибок и клумба с цветами?

*Аня Ш.:* Шляпка мухоморчика пришита к основе пуговицами, которые как белые пятнышки на красной шляпке, а ножка пришита зелеными нитками, которыми вышита травка.

*Алена Н.:* Тучка пришита по контуру швом «вперед иголку», а клумба держится за счет пришитых пуговиц – «цветов». Дождик тоже клумбу придерживает.

*Учитель:* Как вы будете выполнять эту работу?

*Олег:* Сначала все надо разложить на основе, чтобы было красиво, и закрепить булавками, а потом уже пришивать.

Возражений нет.

*Белла:* Да, еще надо для травки и дождика прочертить по линейке линии, чтобы было ровно. Посмотрите, на клумбе все пуговицы с 4 дырочками пришиты разными способами! И еще мне очень нравится цветочек из простых желтых пуговиц. Если цвета поменять местами, то получится ромашка с желтенькой серединкой и белыми лепестками.

*Учитель:* Хорошо, а как можно сделать рамку?

*Ваня:* Самое простое – это сделать бахрому.

*Ксюша:* Рамку можно украсить швом «вперед иголку» с перевивом. Если сделать 2-3 ряда таких швов, то получится очень красиво.

*Учитель:* Хорошо, приступайте к работе. Будет замечательно, если вы сможете придумать свой рисунок. Очень аккуратно обращайтесь с булавками. Будет лучше, если их острые концы будут на изнаночной стороне.

Дети работают. Некоторые придумывают свои картинки.

*Учитель:* Наш урок подходит к концу. Давайте подведем итоги работы. Пожалуйста, раскладываете свои кусочки ткани с пришитыми пуговицами.

Дети раскладывают свои работы, внимательно рассматривают чужие.

Большинством голосов звание «Лучший портной» присудили Денису. Он сумел аккуратно и качественно пришить шесть пуговиц.

### Комментарий по уроку

Для корзинки ручку можно сделать из бельевой веревки или из косички, сплетенной из трех или четырех прядей ниток мулине. Сначала заготовка для корзины и ручка держатся на булавках. Обратите внимание на технику безопасности при работе с иглами и булавками. Лучше, если острые концы булавок будут с изнаночной стороны.

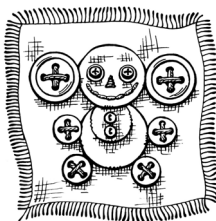
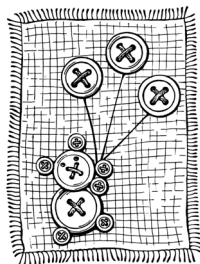



Имитация плетения достигается чередованием вертикальных и горизонтальных стежков. Стежки могут быть разной длины и с разными промежутками, но линии стежков должны находиться на одинаковом расстоянии. Поэтому их можно предварительно начертить по линейке мелком или кусочком мыла.

Начинать стежки нужно с ручки (узелок с изнанки). Там, где косичка находится под тканью, можно сделать пару стежков, закрепив ручку. После выполнения первого ряда стежков булавки можно убрать. После того, как готовы все горизонтальные ряды, делают вертикальные. Затем подшивают пуговицы-«ягоды». Если нет красных пуговиц, можно из разноцветных пуговиц выполнить «цветы».

Шляпка гриба и клумба с цветами держатся на основе пришитыми пуговицами. Ножка гриба - с помощью стежков «зеленой травы». Линии стежков «травы» и «дождя» лучше начертить по линейке.

В качестве домашнего задания ребятам можно предложить следующее (в учебном пособии оно обозначено значком «Попроси взрослых помочь»):

*- Как пришить пуговицу с тремя отверстиями? Какой длины должна быть нитка? Как отмерить эту длину? Если возникли трудности - попроси взрослых помочь.*

Задание направлено в первую очередь на поиск информации, на развитие мотивации к учению и на вовлечение взрослых в учебно-образовательный процесс.

### *Дополнительный материал*

*С. Белорусец<sup>1</sup>*



#### **ОДНА БЕСЕДА И ДВА СОСЕДА**

- Дождик - это не беда!  
Видел солнце в небе? - Да.

Видел в небе радугу?  
Ну и как, ты рад? - Угу...



<sup>1</sup> *Белорусец С. М.* Игрслов. - Самара: Издательский дом «Федоров», Издательство «Учебная литература», 2005. - С. 4.

## ЗАГАДКИ<sup>1</sup>

\*\*\*

Без пути и без дороги  
Ходит самый длинноногий.  
В тучах прячется, во мгле,  
Только ноги на земле.

*(Дождь)*

\*\*\*

Не пешеход, а идет,  
Мокнут люди у ворот.  
Ловит дворник его в кадку.  
Очень трудная загадка?

*(Дождь)*

\*\*\*

Шумит он в поле и в саду,  
А в дом его не попадет.  
И никуда я не иду,  
Покуда он идет.

*(Дождь)*

*А. Барто<sup>2</sup>*

## ЛИВЕНЬ

Хлещет ливень по кустам,  
Бьет без промаху!  
Всю малину исхлестал,  
Всю черемуху!

Наклонил он ветки груш!  
Нужен саду свежий душ,  
Но зачем так сильно лить,  
Набок яблони валить?

Ливень! Ливень!  
Льетса, льетса,

---

<sup>1</sup> *Между летом и зимой.* (Стихи, считалки, загадки, пословицы, скороговорки). - М.: Детская литература, 1976.

<sup>2</sup> *Барто А.* Сборник стихотворений. - М.: Просвещение, 1988.

Поломал кусты ольхи.  
Это мне потом придется  
Исправлять его грехи.

Перестанет ливень лить –  
Выйду землю порыхлить,  
Лужи высохнут в саду –  
Я порядок наведу.

Ливень! Ливень!  
Вот так ливень!  
Он все громче,  
Говорливей!

По кустам струятся воды.  
Хлещет, плещется вода.  
Испугались садоводы –  
Разбежались кто куда!

*В. Друк<sup>1</sup>*

\*\*\*

Однажды я шел по тропинке лесной,  
Вдруг чувствую – дождик идет за спиной.  
Я шагу прибавил – скорее домой!  
А дождик вприпрыжку помчался за мной.  
Тогда я сказал, обернувшись к нему:  
– Позволь мне вернуться домой одному!  
Я знаю, бывают упрямы дожди,  
Но этот ответил:  
– Ну, ладно, иди....

## ЗАГАДКИ<sup>2</sup>

\*\*\*

Стоял на крепкой ножке,  
Теперь лежит в лукошке.  
(Гриб)

<sup>1</sup> *Развивающие стихи и рифмы. Сборник.* – М.: ЮНВЕС, 2000. – С. 165.

<sup>2</sup> *Между летом и зимой.* (Стихи, считалки, загадки, пословицы, скороговорки). – М.: Детская литература, 1976.

\*\*\*

Я стою в красивой шляпке  
На изящной белой лапке,  
Но обходят все меня -  
Мух морю от скуки я.

*(Гриб мухомор)*

\*\*\*

С виду он похож на зонтик,  
Только меньше во сто крат.  
Коль гроза на горизонте,  
Он бывает очень рад.  
Если дождик и тепло,  
Он считает - повезло!

*(Гриб)*

### ГРИБНОЙ КРОССВОРД

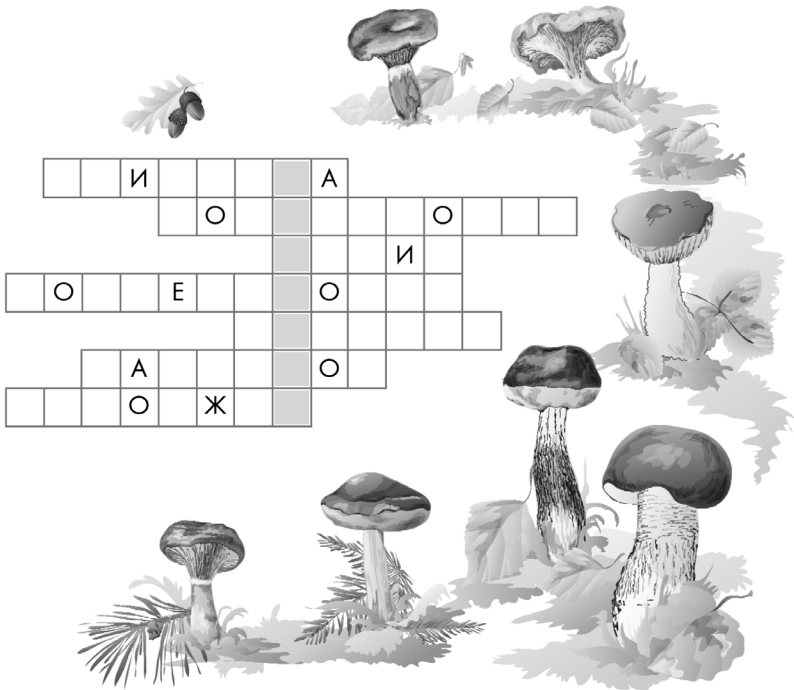

### РУКОДЕЛЬНИЦА

Села красна девица  
Отдохнуть под деревце.  
Посидела в детском парке  
В уголке тенистом, –  
Сшила кукле-санитарке  
Фартук из батиста.

Ай да красна девица!  
Что за рукодельница!

Сразу видно – молодчина!  
Не сидит без толку:  
Двух мальчишек научила,  
Как держать иголку.

Ай да красна девица!  
Что за рукодельница!

Учит всех шитью и кройке,  
Никому не ставит двойки.

#### Тема «Оля или Коля. Текстильный коллаж»

##### **Работа направлена на формирование:**

Личностных УУД: интерес к работе с различными видами ткани; первоначальная потребность воплотить в поделке эстетические замыслы, творческий подход; соблюдение правил безопасной работы с ножницами; соблюдение правил рационального использования материалов, поддержание порядка на рабочем месте; понимание практической направленности учебной деятельности (использование поделок для украшения интерьера комнаты).

Регулятивных УУД: навык работы со схемами, наглядно показывающими последовательность работы; определение этапов работы; умение выбрать наиболее подходящий материал для основы поделки; ориентироваться на страницах пособия.

---

<sup>1</sup> Барто А. Сборник стихотворений. – М.: Просвещение, 1988.

Познавательных УУД: поиск дополнительной информации и использование ее во время урока; активизация знаний художественных произведений по курсу литературного чтения (героиню какого произведения напоминает портрет девочки).

Коммуникативных УУД: аргументированное обсуждение.

Портреты веселого клоуна и смешной девчонки получаются из одних и тех же материалов. Разобравшись с порядком действий, дети решают, кого они будут делать.

Последовательность операций:

этап 1: вырезают лицо;

этап 2: вышивают рот, пришивая при этом лицо к основе;

этап 3: пришивают глаза;

этап 4: связывают пряжу посередине и заплетают обе косички;

этап 5: пришивают косички;

этап 6: прошивают стежками бант посередине;

этап 7: стягивают бант ниткой;

этап 8: этой же ниткой пришивают бант к голове и закрепляют пуговку.

Для портрета Коли повторяют этапы 1, 2, 3. На этапе 4 пряжу перевязывают посередине и подстригают концы, на этапе 5 пришивают волосы, этапы 6 и 7 – такие же, 8 – пришивают бант-галстук.

### **Фрагмент урока**

*Учитель:* Какие материалы вы приготовили к уроку?

*Ваня:* Мы принесли ткань для основы, розовую ткань для лица, кусочек ткани для банта, 4 пуговицы для глаз, пуговицу для носа и пряжу для волос.

*Аня Ш.:* Я еще принесла ленточки для косичек, потому что буду делать девочку.

*Учитель:* Очень хорошо. Посмотрите, пожалуйста, на рисунки в учебнике, определите порядок выполнения работы и поставьте номера в пустые кружочки.

Дети выполняют работу.

*Учитель:* В каком порядке вы будете делать «портрет» девочки?

*Маша:* Сначала нужно вырезать лицо, потом вышить рот швом «вперед иголку». Мне кажется, что если вышить его двойным швом «вперед иголку», то будет еще красивее.

*Аня Б.:* Тут не просто рот вышивают, а одновременно пришивают лицо к основе, чтобы держалось.

*Маша:* Да, а потом надо пришить глазки. Сначала белые пуговицы с четырьмя дырочками, а потом на них маленькие черные с двумя дырочками.

*Белла:* Потом надо сделать прическу. Надо пряжу связать по середине и заплести косички, как у Пеппи Длинныйчулок. Эта девочка очень похожа на Пеппи. Такая же рыжая и веселая. Даже бантики разного цвета, только косички не торчат в разные стороны. А мальчик похож на Антошку из песни про «рыжего-конопатога».

*Маша:* Косички нужно пришить к основе той же ниткой.

*Кристина:* А можно сначала собрать на нитку бантик, стянуть его, а потом пришить косички. Затем этой же ниткой пришить к голове бантик и пуговку. Получится готовый «портрет». Остается только сделать рамочку.

*Учитель:* Хорошо, а какие этапы работы надо выполнить, чтобы получить портрет Коли?

*Лаура:* Сначала все точно так же, а потом пряжу связывают по середине, но не плетут косички, а обрезают концы ниток, чтобы получились короткие волосы. Их пришивают к голове, потом делают бант, как у девочки, только не на голову, а вместо галстука-бабочки. Рамку делают точно так же, как у девочки.

*Коля:* Мальчика легче делать, потому что косы заплетать не надо. И зовут его тоже Коля. Я лучше мальчика сделаю.

*Учитель:* Теперь выберите тот «портрет», который вам больше нравится, и выполняйте его в намеченном порядке, а мы с вами продолжим разговор.

Дети приступают к работе.

*Учитель:* Вы обратили внимание на разницу в прическах мальчика и девочки? А всегда ли мужчины коротко стригли волосы?

*Максим:* Я думаю, что нет. Я смотрел фильм «Три мушкетера», там у мушкетеров волосы длинные и накрученные.

*Алена Н.:* А сейчас тоже не все коротко стригутся.

У многих длинные волосы. Я сама много раз видела, как взрослые дяди ходят с хвостиками.

*Яна:* Это, наверное, от моды зависит.

*Учитель:* Совершенно верно. У нашего Коли, конечно, стрижка не модельная, а такая, как раньше стригли в деревнях. Кто знает, как это делали?

*Денис:* Мама говорила, что раньше стригли «под горшок».

Дети смеются.

*Денис:* Что смеетесь? Правда. Надевали на голову горшок и стригли все волосы, которые из-под него выглядывали. Получалось довольно ровно.

*Учитель:* Интересная информация. Я хочу вернуться к словам Беллы, что мальчик очень похож на рыжего Антошку. А кого еще напоминает этот мальчик?

*Артем:* Он похож на клоуна, особенно если нос сделать из красной пуговицы. Он такой веселый и смешной.

*Денис:* Смешной, как герой стихотворения Сергея Белоусца. Помните, мы на уроках русского языка читали его книжку «Игростлов»?

Клоун по фамилии Носков  
На манеж выходит без носков.  
Кошки в пестрых шубках. Три котика ж  
Как один – одеты в трикотаж!..

*Учитель:* Действительно похож. Давайте для настроения послушаем песню про цирк (звучит песня «Куда уехал цирк» в исполнении Аллы Пугачевой).

*Учитель:* А вы знаете, откуда появилось слово «клоун»?

Предположений нет.

*Учитель:* Очень давно в Риме деревенских жителей, которые не умели себя вести и часто попадали в нелепые и забавные истории, в городе называли «*colonus*», что в переводе с латинского значит – деревенщина, грубиян. В английском театре 16 века клоуном называли комический персонаж, неловкого деревенского парня. В наше время выступление рыжего клоуна – одно из самых любимых у детей. Кому из вас нравятся выступления клоунов?

Посмотрите, как изображали клоунов разные художники (учитель показывает репродукции картин: Г.А.В. Трауготы



«Клоун», П. Пикассо «Шут», О. Ренуар «Белый Пьеро», П. Сезанн «Пьер и Арлекин», М. Шагал «Цирк», Г. Спирин «Каштанка»).

Посмотрите на доску и отгадайте кроссворд. Так где выступает клоун?

Дети поднимают руки, отгадывают слова в кроссворде: (ответы: 1 - акробат, 2 - жонглер, 3 - дрессировщик, 4 - клоун, 5 - наездник), радостно смеются и показывают друг другу изображения веселых клоунов, которые у них получились.

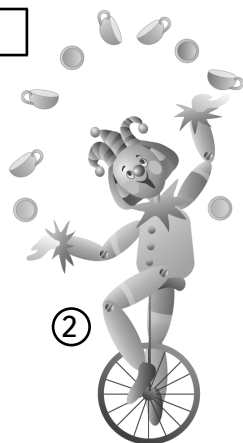
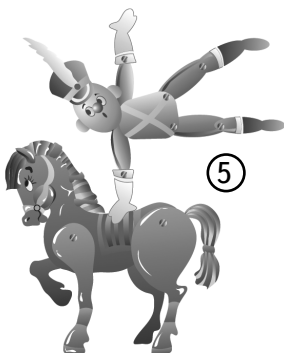
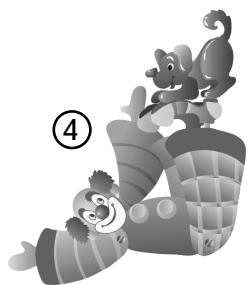
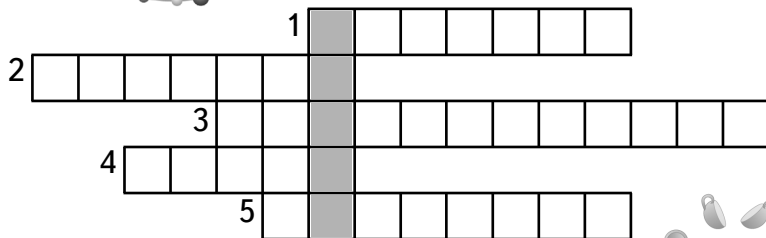
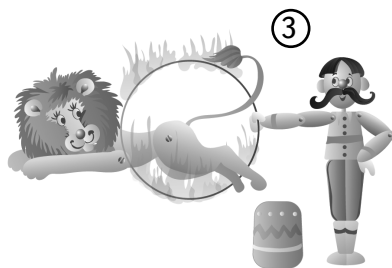
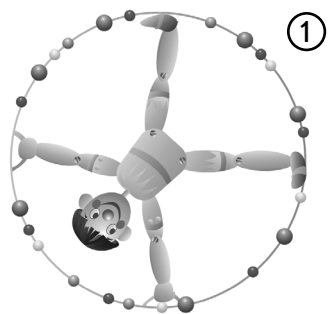

## РАЗДЕЛ «АППЛИКАЦИЯ»

### **Тема «Делаем прическу». Творческий проект (тема вынесена на внеурочные занятия)**

Это творческий проект, в котором каждый сможет проявить свою фантазию, индивидуальность. Эту работу с одинаковым удовольствием выполняют и мальчики и девочки. Она будит в них желание экспериментировать.

Обязательно разберите всем классом поставленные вопросы, чтобы дети прониклись тонкостями парикмахерского искусства. Как правило, дети не останавливаются на выполнении одной работы. Им хочется еще и еще пробовать разные варианты. Позвольте им в классе или дома продолжить эти эксперименты, внося изменения и усовершенствования в технологию.

Так, например, в одном из классов ребята предложили такой вариант продолжения этой работы: лицо такой же формы, но более крупных размеров, вырезается из плотной бумаги. К нему сзади подклеивается цветная бумага, причем не один слой, а несколько, и можно разных оттенков и разной длины. Это позволяет создавать сложные многоступенчатые прически с большим количеством косичек, локонов и хвостиков. Для выполнения «причесок» хорошо подходит белая писчая бумага. Можно взять и цветную, тогда ее обратная сторона будет лицом куклы, а окрашенная – волосами. Глаза и рот можно сделать по двум простейшим выкройкам. Но лицам можно придавать и различные выражения: грусть – уголки глаз опущены, линия глаза выгнута вниз, как будто глаза прикрыты веками; веселье – линия глаз выгнута вверх, словно кукла щурится от смеха, и пр.

Используя заготовку, можно получить множество разных причесок. Хвостики закрепляют приклеенным бантиком или свернутой полоской фольги. Дети могут продолжать экспериментировать дома, меняя длину, толщину, цвет «волос» и способы укладки.

Самые удачные прически приклеиваются на основу, получают название и с указанием имени модельера отправляются на выставку.

## Фрагмент урока

*Учитель:* То, что я спрошу сейчас,  
Отгадать несложно.  
Кто в одном лице у нас  
Скульптор и художник?  
Люди шапки перед кем  
С радостью снимают?  
У кого в одной руке  
Два ножа сверкают -  
Над чужою головой  
Вьются словно птахи?  
Все вы знаете его  
Это....

*Дети (хором):* Парикмахер.

*Учитель:* Молодцы, все правильно. Сегодня мы будем сами создавать прически и стрижки. Это очень увлекательное занятие. Вы все, конечно, бывали в парикмахерской. Как выглядит ее помещение, чем оно необычно?

*Настя:* Там кресла, которые крутятся, зеркала, специальные раковины с душем для мытья головы.

*Ксюша:* Там стены зеркальные и потолок, кругом лампы красивые, на столиках журналы лежат со стрижками и прическами. Мне мама тоже с собой журнал «Долорес» дала (показывает).

*Яна:* В парикмахерской такие клеенки надевают, когда стригут.

*Валя:* Там всегда чем-то пахнет. И шампунем, и лаком, и краской, и всякими пенками, и еще непонятно чем.

*Максим:* В парикмахерской всегда пахнет. Мне там нравится.

*Алена Н.:* Это как в сказке. Туда приходят все обыкновенными, а выходят красивыми.

*Учитель:* Спасибо. Давайте теперь вспомним, какими инструментами пользуется парикмахер и в каком порядке он выполняет работу.

*Артем:* Сначала всегда моют шампунем голову, а потом стригут.

*Ксюша:* А после шампуня всегда волосы бальзамом мажут, чтобы они легче расчесывались и были мягкими, блестящими.

Только потом голову вытирают и стригут. А вообще, прежде чем стричь, обязательно договариваются, какую стрижку будут делать. Может быть, я захочу такую стрижку, которая мне не пойдет или не получится из моих волос. Мастер должен об этом сказать, предложить что-нибудь другое так, чтобы я не обиделась. А вообще, стрижка держится только 5-6 недель, а потом обязательно надо заново стричься. А самой себе нельзя даже челку ровнять или укорачивать, потому что вся прическа испортится, потеряет форму.

*Учитель:* Хорошо, а какими инструментами пользуется парикмахер для стрижки волос?

*Коля:* Ножницами и бритвой.

*Белла:* Еще такими ножницами, которые как бы прорежают волосы на челке. Она становится пушистой.

*Саша С.:* После стрижки волосы сушат феном.

*Алена Л.:* Не просто сушат, а укладывают. Волосы становятся пышными, поднимаются от корней. Получается красивая прическа.

*Кристина:* Еще волосы накручивают на бигуди, закручивают щипцами и электрической расческой. А еще бывают такие расчески для укладки. Это круглые щетки, расчески с острым концом и расчески с длинными редкими зубцами для того, чтобы приподнимать волосы.

*Маша:* Еще волосы можно заплетать в косички, делать прически из длинных волос, завязывать хвостики с резинками и бантами.

*Денис:* Волосы еще красят.

*Настя:* Да! Красят, обесцвечивают, мелируют, красят пряди в разные оттенки одного цвета, делают завивку, выпрямляют вьющиеся волосы, красят пенкой на несколько дней, делают пряди другого цвета цветным лаком на один вечер и еще столько всего!

*Ксюша:* Еще волосы наращивают и делают прически из своих волос и парика.

*Учитель:* Как много вы знаете о парикмахерской! А что нужно делать для того, чтобы волосы были красивыми независимо от стрижки?

*Стасик:* Их нужно мыть.

*Ксюша:* Волосы моют тогда, когда это нужно. Жирные волосы моют хоть каждый день, а сухие можно и реже. У моей

мамы сухие волосы, поэтому она моет их раз в пять дней. А после мытья их нужно обязательно намазать бальзамом. Тогда волосы всегда будут здоровыми и красивыми.

*Учитель:* Спасибо. Дома вы сделали заготовки для того, чтобы мы могли сегодня стричь и делать прически. Какой плотности бумага лучше всего подходит для этой работы?

*Савва:* Тонкая бумага, потому что плотная не закручивается, а ломается.

*Лаура:* Можно взять цветную бумагу. Тогда белая сторона будет лицом, а волосы получатся нужного цвета. Я сделала с желтыми, черными и коричневыми волосами.

*Учитель:* А как правильно назвать коричневые волосы?

*Ваня:* Каштановые.

*Учитель:* А человека с темными каштановыми волосами называют шатеном.

*Стасик:* А со светлыми волосами – блондином. У меня мама блондинка.

*Учитель:* Да и ты тоже блондин, как мама. А кого мы называем брюнетом?

*Олег:* Брюнет – это человек с черными волосами. Даже есть такое выражение «Жгучий брюнет». Это моя мама мне сказала. Лаура у нас брюнетка.

*Учитель:* Замечательно. А какой цвет волос мы называем русым?

*Кристина:* Русый – это светло-коричневый. Бывает еще светло-русый и темно-русый цвет.

*Учитель:* Хорошо, а какого цвета пепельные волосы?

*Ксюша:* Эти волосы серые, как пепел. Иногда это очень красиво, но бывает, что волосы просто похожи на пыльные. Этот цвет не всем идет.

*Учитель:* Нет такого цвета волос, который бы всем подходил. Все должно быть гармонично. Вы дома заготовили выкройки глаз и ротиков. Давайте теперь приклеим их на лица. Обратите внимание на то, как при различном положении глаз меняется выражение лица. Посмотрите на первый портрет. Что вы можете сказать о настроении?

*Лаура:* Это задумчивое лицо.

*Настя:* А мне кажется, что эта кукла застеснялась, смущается. Она глазки вниз опустила, а сама тихонько улыбается.

*Артём:* А вторая кукла очень грустная. У нее уголки глаз опущены, а сама она как будто плачет.

*Маша:* Можно еще сказать, что она обиделась.

*Максим:* Да, вид у нее невеселый... Зато третья смеется! Посмотрите, как она радуется.

*Ксюша:* Да, у нее даже веснушки танцуют. И прическа у нее такая веселая. Она на Пеппи Длинныйчулок похожа. Она щурится от смеха.

*Учитель:* Сейчас наклейте глазки и рот на лица.

Дети выполняют задание.

*Учитель:* Хорошо, а теперь мы можем приступить к моделированию причесок. Дайте волю своей фантазии.

Дети работают, продолжая обсуждение.

*Учитель:* Дети, а что такое пробор?

*Саша А.:* Это когда волосы расчесывают на две стороны.

*Настя:* Пробор делит волосы на две части, когда две косы заплетают.

*Учитель:* Да, пробор – это линия, разделяющая волосы на две стороны. Пробор может быть прямой (по середине головы) или косой (боковой). А что такое челка?

*Ксюша:* Челка – это волосы, которые закрывают лоб.

*Учитель:* Да, подстриженные пряди волос, которые зачесывают на лоб. Кстати, а что такое прядь?

*Денис:* Это часть волос. Все волосы на голове можно разделить на пряди, на части.

*Учитель:* А что такое локон?

*Лаура:* Это прядь волос, которая завивается спиралькой.

*Учитель:* Хорошо, чем, по вашему мнению, отличается локон от кудрей?

*Лаура:* Кудрявые волосы – это те, которые вьются, но не обязательно спиральками. Локоны тоже можно кудрями называть. Это почти одно и то же.

*Учитель:* Спасибо. А теперь я немного вас развеселю перерывом. Послушайте загадки и отгадайте их:

Деду не нужна расческа –  
У него суперприческа  
Безо всяких там волос.  
Понял ты, о чем вопрос?

\*\*\*

На одной горе много травы,  
Да скот ту траву не ест.

\*\*\*

Не сеют, не сажают,  
А сами вырастают.

\*\*\*

Хожу-брожу не по лесам,  
А по усам и волосам,  
И зубы у меня длинней,  
Чем у волков и медведей.

Дети смеются.

*Учитель:* Продолжайте работу.

Дети с увлечением делают прически. Некоторые окрашивают волосы прядями разного оттенка, заплетают волосы в косы, закручивают, гофрируют, накручивают на карандаш (круглый и ребристый) для получения локонов, приклеивают отдельно сплетенные косички, завязывают хвостики, стригут и завязывают бантики.

### Комментарий по уроку

В рабочей тетради по технологии для 2 класса «**Волшебные секреты**» предлагается дополнительный вариант по этой теме с элементами проектной деятельности.

*Подробнее об организации коллективного мини-проекта «Парикмахерская» было рассказано в разделе «Организация учебно-исследовательской и проектной деятельности».*

## РАЗДЕЛ «ОБЪЕМНОЕ МОДЕЛИРОВАНИЕ И КОНСТРУИРОВАНИЕ ИЗ ГОТОВЫХ ФОРМ»

Тема «Модели из крупных коробок.  
Многоэтажный дом. Гараж.  
Модели из коробочек от зубной пасты»

### **Работа направлена на формирование:**

Личностных УУД: интерес к различным видам творчества; первичные умения оценки работ одноклассников и своей собственной деятельности; соблюдение правил безопасной работы с ножницами, аккуратной работы с клеем; мотивация к коллективной творческой работе.

Регулятивных УУД: конструкторское мышление; понимание поставленных учебных задач (отбор материалов); умение определять этапы работы; контролировать свои действия; понимание схем и символов, приведенных в учебном пособии, умение выполнять работы согласно схемам; понимание практической направленности учебной деятельности (знакомство с профессией).

Познавательных УУД: понимание условных знаков; навыки работы со справочным материалом; соотносить произведения декоративно-прикладного творчества по настроению, форме, по средствам художественной выразительности, по технологии выполнения; навык использования накопленного опыта (различные способы оформления поверхности: мозаика, обрывная или объемная аппликация).

Коммуникативных УУД: навык выполнения коллективной работы (создание игрушечного городка с различными зданиями, обсуждение с одноклассниками ход выполнения работы и ее результаты; распределение этапов работы); умение воспринимать и учитывать настроение других людей, их эмоции; договариваться, приходиться к общему решению.

Эти задания развивают у детей конструкторское мышление, знакомят с элементами дизайна. Ребята осваивают новые виды соединений картонных деталей, учатся находить разнообразные альтернативные материалы для своих поде-



лок. При оформлении готового здания предложите детям вспомнить любые известные им способы оформления поверхностей. Это может быть не только рисунок, но и мозаика, обрывная или объемная аппликация. В качестве украшений можно использовать шкуры, пуговицы, яичную скорлупу, различные природные материалы.

Этот урок можно обыграть как процесс строительства города. Какие еще здания необходимы городу, кроме жилых домов? Это могут быть магазин, школа, детский сад, больница, завод и пр. Дети могут распределиться и выполнять здания разного назначения. Для некоторых коробку лучше перевернуть в горизонтальное положение, придумать вывеску, соответствующее оформление. Готовые дома можно объединить в улицы, дать им номера и начинать игру. Из поделок, выполненных на этом уроке, можно составить целый игрушечный город. Обсудите с детьми заранее назначение каждой постройки: кто будет жить в домах, как это отразится на оформлении дома; будет ли постройка жилой или, например, магазин, театр, школа и пр. Коробку можно положить и горизонтально, крышку разрезать пополам вдоль длинной стороны. Одна половина станет междуэтажным перекрытием, а вторая – пойдет на детали фасада, вывески и т.д. Пусть дети придумают название города, его улиц, сделают номера домов, указатели, заселят свой город жителями.

### **Тема «Модели из крупных коробок. Многоэтажный дом. Гараж»**

Приступая к работе с молочными пакетами и коробочками от зубной пасты, предложите детям, внимательно рассмотрев форму упаковок, придумать варианты поделок из них. Ведь помимо мебели и животных из них можно сделать множество различных предметов и игрушек. Перед началом работы дети должны рассмотреть мебель у себя дома: форму ножек и спинки стула, ножек и крышки стола, детали кресла. Пусть они сравнят высоту ножек у разных предметов мебели. На верхнем рисунке показаны этапы выполнения заготовки для мебели. Дети решают, для кого она будет предназначена – в зависимости от этого намечают ее высоту.

На правом верхнем рисунке показано, как надо разрезать коробочку для изготовления верхней поделки. Пусть дети сами проследят этапы работы: сначала разрезать пополам, затем узкую часть, потом более широкую, из какой части сделаны туловище, голова и т. д. Чтобы закрыть текст на коробочке, можно обклеить ее кусочками бумаги, использовать пластилин. Дети предлагают свои варианты.

Нижняя фигурка – сложнее для выполнения. Рассмотрите, что это за существо, как оно сделано. На левом рисунке жирными линиями показано, что нужно отрезать, а что вырезать. Правая отрезанная часть будет головой фигурки. Оставшаяся часть с вырезами – туловище с ногами. Рассмотрите и покажите на образце, как выгнуть ножки. При сборке в туловище вставляют клапан головы.

Можно конкретизировать направление поиска по темам:

- 1) Мебель и бытовая техника;
- 2) Различные виды транспорта;
- 3) Образы и персонажи;
- 4) Геометрические фигуры для строительного материала.

Готовые изделия можно обклеивать бумагой или тканью, нитками и другими материалами.

### *Дополнительный материал*

#### **ЗАГАДКИ<sup>1</sup>**

\*\*\*

По сням и так и сяк, а в избу никак.  
(Дверь)

\*\*\*

Новая посудина вся в дырах.  
(Решето)

\*\*\*

По полу скок и по лавкам скок,  
Сядет в уголок – не ворохнется.  
(Веник)

---

<sup>1</sup> Карпенко М. Т. Сборник загадок. – М.: Просвещение, 1988.

\*\*\*

Утка в море, хвост на заборе.  
(Ковш)

\*\*\*

Никогда не ест,  
А только пьет.  
А как зашумит  
Всех приманит.  
(Самовар, чайник)

\*\*\*

Ножек четыре,  
Шляпок одна,  
Нужен, коль станет  
Обедать семья.  
(Стол)

*А. Усачев<sup>1</sup>*

### **СТУЛЬЯ**

Все стулья завидуют кошке,  
Завидуют неспроста:  
У стульев есть спинка и ножки.  
Но нету у стульев хвоста.

### **СКОЛЬКО У КОГО НОГ?**

У стула четыре ножки,  
Четыре ноги у кошки,  
Три ножки – у табурета.  
У гриба – одна.  
И это...  
И это – прекрасно!  
Значит,  
Гриб от меня не ускачет.

---

<sup>1</sup> Усачев А. А. Умная собачка Соня. – М.: Астрель, 2008. – С. 55.

## **«Художественные образы из готовых форм» (тема выносится на внеурочные занятия)**

По этой теме на страницах учебного пособия показаны готовые поделки, из чего они сделаны, а также способы их выполнения. Подобранные материалы должны быть сухими, чистыми и безопасными. Нельзя использовать упаковки от товаров бытовой химии и стекло.

Осьминожек выполнен из картонного цилиндра от рулончика туалетной бумаги. Глаза-пуговицы пришиты, нос - пуговка «на ножке».

Милиционер сделан из флакона от шампуня. Руки - соломинки от сока. Все клеят на ПВА.

Богатырь - из флакончика от горчицы, барышня - из бутылочки от кетчупа. Самая сложная для исполнения - дама в шляпе. Юбку (стаканчик от йогурта) можно обклеить любым предложенным способом. На нее крепится крышечка от аэрозольного баллончика. Блузка - прямоугольник гофрированной бумаги. Сначала отгибается и растягивается по краям полоска волана. Затем ее оборачивают вокруг туловища и закрепляют скотчем или клеем. Под волан подклеивают руки. Блузку можно сделать из ткани и кружев. Голова - футляр от киндер-сюрприза - крепится на пластилин. Место соединения маскируется фольгой или бусами. Шляпа - крышечка от майонезной коробки - надевается на голову и украшается бумагой, перьями, цветами.

Главное в этой работе - учиться видеть, чувствовать форму, фактуру, особенности материалов и создавать новые образы.

Дети учатся анализировать формы объектов и находить аналогии с различными образами. Работы, предложенные в учебнике, - результат воплощения таких аналогий.

Первоначальная задача, стоящая перед ребенком, - рассмотреть имеющиеся материалы и определиться с выбором объекта.

Следующий этап - определение недостающих деталей и поиск материалов для их выполнения.

В качестве вариантов детям предлагаются различные способы украшения поделок. Но дети могут активизировать все имеющиеся у них знания о материалах и способах их обработки и украшать поделки в любой технике.

На рисунках изображены варианты, придуманные детьми.

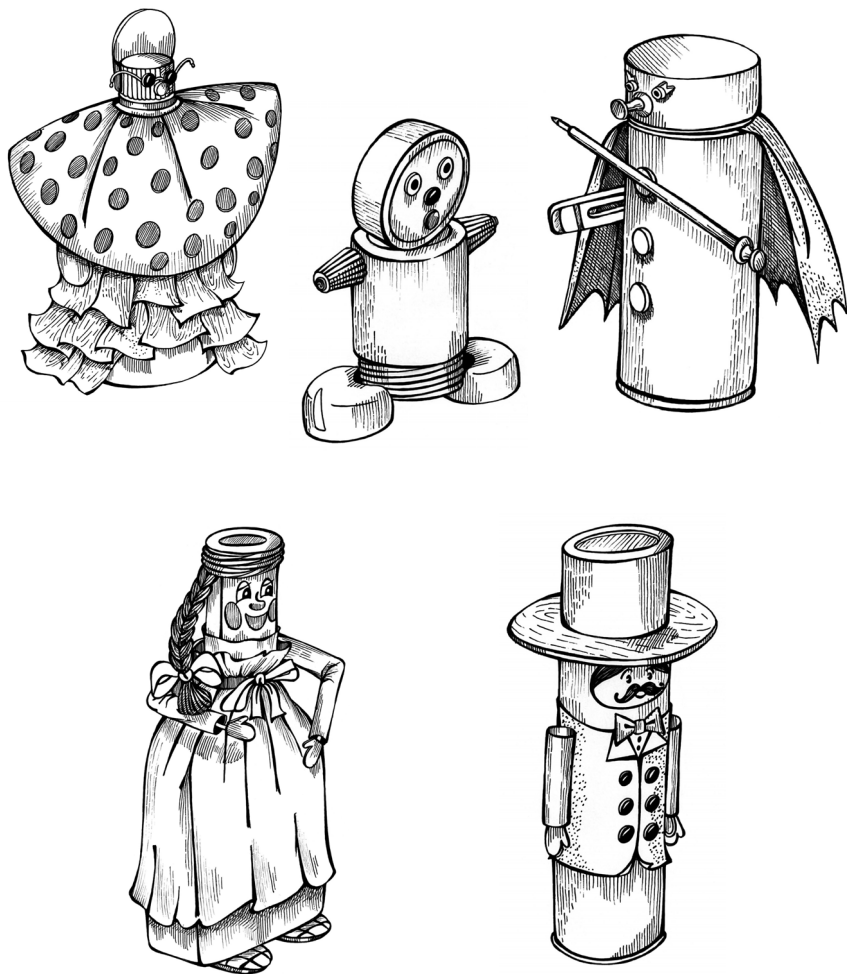

## Тема «Летающие модели. Вертушки»

### **Работа направлена на формирование:**

Личностных УУД: представление о ручном творчестве как средстве создания оригинальных игрушек из бумаги (летающие игрушки); представление о практическом использовании поделок; соблюдение правил рационального использования материалов, поддержание порядка на рабочем месте; навыки аккуратной и безопасной работы с ножницами и клеем.

Регулятивных УУД: понимание смысла инструкции, данной в учебном пособии (разметки, элементы построения чертежей); оценка результатов своих действий; учет в своих действиях предложенные учителем и одноклассниками этапы работы.

Познавательных УУД: понимание условных знаков; навыки работы со справочным материалом; первоначальные навыки проведения эксперимента (выполнение моделей из различных материалов: тетрадной бумаги, ватмана).

Коммуникативных УУД: обсуждение с одноклассниками этапов работы; умение воспринимать и учитывать мнения других людей, умение договариваться, приходиться к общему решению.

В этом задании ребята знакомятся с элементами построения технических чертежей. Можно принести в класс настоящий рабочий чертеж и объяснить, что изготовлению большинства изделий в промышленности предшествует большая и сложная работа конструкторов и чертежников. Но производственный чертеж остается на бумаге, а само изделие выполняется из другого материала.

Поговорите с детьми о таком свойстве бумаги, как продольные и поперечные волокна. Как определить их направление, показано на рисунках.

Дети учатся читать и понимать чертежи: сплошная жирная линия – видимый контур, сплошная тонкая со стрелками показывает размеры, штрихпунктир означает сгибы (напомните детям оригами), штриховка показывает место нанесения клея.

Над первой моделью дети работают вместе с учителем, вторую модель делают самостоятельно.

На работе на этом уроке выполняют другие чертежи. Их можно назвать «выкройками», потому что они будут вырезаны и после выполнения сгибов склеены.

## **Тема «Изготовление моделей из деталей конструктора»**

### **Работа направлена на формирование:**

Личностных УУД: навыки аккуратной и безопасной работы с мелкими деталями конструктора, поддержание порядка на рабочем месте.

Регулятивных УУД: оценка результатов своих действий; первоначальные навыки оценки результатов работы одноклассников.

Познавательных УУД: в ходе работы с конструктором активизация знаний профессий.

Коммуникативных УУД: умение воспринимать и учитывать мнения других людей, умение договариваться, приходить к общему решению.

В соответствии с требованиями базисного учебного плана в учебные пособия по курсу технологии внесен раздел: «Изготовление моделей из деталей конструктора».

Раздел «Моделирование из конструктора» традиционно входил во все программы по трудовому обучению много лет подряд. Однако 20 лет назад ситуация была совершенно иная. Имелась только одна модель конструктора из металлических деталей с гаечным соединением. Школьный набор был доступен по цене и содержал инструкции по выполнению множества моделей.

Сегодняшняя ситуация на рынке конструкторов совершенно иная. Стоимость предлагаемых конструкторов зачастую очень высока, и многие изделия, называемые конструкторами, по сути таковыми не являются. Например, всем знакомый с детства металлический конструктор (с названием «Школьный») предлагается во множестве вариантов. Радость родителей, купивших самый дешевый вариант, будет

недолгой. Так как в основном все недорогие варианты являются сборными моделями, а не конструкторами, то есть позволяют сделать одну-две поделки, изображенные на упаковке.

Придумать же что-то новое из очень ограниченного количества набора деталей весьма непросто. Да, в крупных и дорогих наборах есть большое количество деталей и, соответственно, возможностей. Стоит ли их покупать? Возможно, что и нет. Как показывают наблюдения, современные дети с большой неохотой занимаются с металлическим гаечным конструктором. Ведь сейчас есть варианты более интересные, с другими видами соединений, из новых разнообразных материалов. Поэтому мы предлагаем использовать для работы в классе разные наборы конструкторов на одном и том же уроке. Это даст возможность сравнить их по разным показателям: способ соединения, материал, легкость сборки, количество вариантов изделий. Можно дать всем одинаковое задание, допустим, собрать транспортное средство, мебель или цветок. Затем провести сравнение и сделать выводы о назначении и возможностях каждого конструктора.

Некоторым детям можно предложить провести исследование: «Современные виды конструкторов». О том, как собирать информацию, доступно написано в рабочей тетради А. И. Савенкова «Я - исследователь».

Вот какие конструкторы можно рекомендовать для работы во втором классе: металлический, деревянно-пластиковый, конструктор из геометрических фигур, конструктор Лего. В третьем можно усложнить работу с металлическим конструктором, а также добавить пластмассовые конструкторы, конструктор из многоугольников и магнитный конструктор.

Далее в учебном пособии следует обзор конструкторов, виды соединений и варианты поделок из них.



## Тема «Электробытовая техника»

### Работа направлена на формирование:

Личностных УУД: навыки безопасного обращения с бытовыми электроприборами.

Регулятивных УУД: оценка результатов своих действий; первоначальные навыки оценки работы одноклассников.

Познавательных УУД: активизация знаний по дизайну интерьера помещения.

Коммуникативных УУД: умение воспринимать и учитывать мнения других людей.

В первом классе дети отгадывали загадки, рассказывающие об электробытовых приборах. Начальное, так сказать, визуальное, знакомство. Во втором классе учебный материал по этой теме предлагает более широкое знакомство с приборами, которые окружают детей и дома, и в школе.

Изображенные на рисунках приборы ребятам предлагается распределить по группам:

- компьютерная техника,
- светотехника,
- электроинструменты и т.д.

К работе по этой теме относится и задание по дизайну и интерьеру кухни. Дети должны создать кухонный интерьер с помощью изготовленных или найденных элементов мебели и электроприборов, а также используя дополнительное оборудование, детали и предметы интерьера.

## Проверь себя

### Урок-фантазия. Город самоделок

Итоговый урок можно начать с выполнения задания, предложенного в учебном пособии, прокладывая путь от материала к поделке через инструменты и приспособления. Работу можно выполнять самостоятельно или в малых группах (по 4-5 человек) с дальнейшим обсуждением результатов.

Далее нужно рассмотреть изображенный «Город самоделок» и найти на картинке поделки, которые там изображены, назвать технику, в которой они изображены, инструменты и материалы, которые использовались. Эту работу тоже

можно провести в виде игры, давая фишки за каждый правильный ответ. В конце игры после подсчета фишек можно назвать команду-победительницу. Также можно предложить детям создать групповые работы на тему «Улица Города Самodelок», используя различные поделки.

## **Работа со справочным материалом**

На справочных страницах описаны приемы работы с различными материалами и правила техники безопасности. К этим страницам учитель обращается по мере необходимости, а при работе с колющими и режущими инструментами – на каждом уроке.

В ходе изучения технологии детям встречаются неизвестные им термины и названия материалов. В этом случае учитель должен не только объяснить ученикам значение непонятных им слов, но и напомнить им, как надо работать со словарем. Для этого нужно обратить внимание школьников на то, что все слова расположены в строгом алфавитном порядке, следовательно, для того чтобы найти нужное слово, ребенок должен определить, с какой буквы оно начинается. Напоминаем, что на уроках учителю необходимо вместе с детьми обращаться к словарю, чтобы разъяснить значение терминов.

## **Тематические экскурсии по курсу технологии во 2 классе**

В течение всего учебного года рекомендуется проводить экскурсии, связанные с тематикой учебного материала уроков технологии. Направление и задачи экскурсионной программы учитель может выбрать в соответствии с региональными особенностями и возможностями района проживания. Экскурсия может как предварять тему урока, так и иметь отношение к пройденному материалу.

Предлагаются следующие варианты экскурсий.

- Экскурсия на природу с целью сбора природного материала. Весной можно заготавливать шишки, веточки, мох, корни, бересту, хвою сосны, камушки и др. Осенью собираются листья и семена для аппликаций. Экскурсия должна

сопровождаться беседой о правилах сбора и сушки природного материала. Тема *«Мозаика и аппликация из природных материалов»*.

■ «Растительный и животный мир». Экскурсии-наблюдения – в лес (парк), в зоопарк, в зоологический или биологический музей. Можно объединить с тематикой занятий по курсу «Окружающий мир». Поскольку дети постоянно обращаются к образам живой природы, воплощая их практически во всех материалах, рекомендуется провести ряд уроков на основе полученных впечатлений.

■ Экскурсия в музей декоративно-прикладного искусства или в местный музей народного творчества. Рекомендуются экскурсии по темам:

- «Народная вышивка, народный национальный костюм». Тема *«Шитье и вышивка»*;

- «Глиняная и деревянная игрушка». Тема *«Лепка»*.

■ Экскурсия «Зодчество и архитектура родного края». В процессе прогулки можно осмотреть здания различного назначения, обращая внимание на характерные особенности стиля, материалы, используемые для их создания, элементы декора и отделки. Тема *«Конструирование дома»*.

■ Экскурсия на производство. В зависимости от наличия данных производств и возможности их посещения, рекомендуется познакомиться с работой (или ассортиментом продукции) следующих предприятий:

- Ткацкая, трикотажная или швейная фабрики. Тема *«Шитье»*;

- Мебельная фабрика. Тема *«Мебель из коробок»*;

- Кондитерская фабрика, хлебозавод. Тема *«Лепка из теста»*.

■ Экскурсия в мастерские художественного или бытового назначения, на предприятия бытовых услуг:

- по пошиву и ремонту одежды. Тема *«Шитье»*;

- в автосервис. Тема *«Технические модели»*;

- в парикмахерскую. Тема *«Я – парикмахер»*.

Для того чтобы внимание детей было более направленным, рекомендуется заранее обсудить с ними цель посещения и ту форму, в которой они должны будут потом выразить свои впечатления: рассказ, сочинение, поделка и пр.

## **Дидактические игры на уроках технологии во 2 классе**

Эти игры или игровые задания учитель может использовать для активизации знаний учащихся и стимулирования творческой деятельности, для усвоения ими техники безопасности, для развития умения планировать свои действия, а также в качестве физкультминуток.

### **«Игра в учителя»**

Ребенку предлагается сыграть роль учителя, перед которым находятся ученики (в их роли - остальные ребята или игрушки), которые абсолютно ничего не знают о правилах работы с бумагой и ножницами. Как им это объяснить, чтобы они все поняли и запомнили?

### **«Волшебная палочка»**

Класс нужно разделить на группы по 3-4 человека. Одной из групп вручается красиво украшенная «волшебная палочка». Ее передают любой другой группе при условии, что кто-нибудь из этой группы называет один предмет по теме сегодняшней игры.

Например, тема «Предмет, сделанный из дерева, находящийся в этом классе». Предмет может быть на виду (стол, оконная рама) или находиться в шкафу, портфеле (карандаш). Поскольку дети уже знают, что бумага - продукт переработки древесины, то они могут называть любые бумажные изделия (тетрадь, дневник, журнал, плакат и т. д.).

### **«Увлекательный рассказ»**

Прежде чем начать работу, дети должны внимательно рассмотреть иллюстрации, на которых изображается порядок вырезания рыбок. Теперь пусть один из них станет рассказчиком и опишет весь процесс так, как будто он уже проделал эту работу. Рассказ должен быть образным, включать собственные мысли, описание трудностей и способов их преодоления: например, так: «Я задумал сделать аппликацию «Аквариум». В нем плавают одинаковые рыбки. Но линейки под рукой у меня не оказалось. Как же мне вырезать заготовки одинакового размера? Я решил использовать для определения длины собственные пальцы!» и т. д.

### **«Художник и компьютер»**

Эти задания не только обучают умению планировать свои действия, но и позволяют использовать разные способы их описания. Вызываются двое желающих. Один играет «художника», а другой – «компьютер».

«Художник» описывает каждый этап своих действий ярко и образно, при этом может жестикулировать и менять интонацию. «Компьютер» переводит эти слова на сухой язык инструкции, говорит четко, ясно и сдержанно.

*Художник:* Задумал я сделать веселых рыбок, резвящихся в аквариуме.

*Компьютер:* Аппликация «Рыбки».

*Художник:* Подобрал я бумагу – ярко-красную, нежно-голубую и желтую, как солнышко.

*Компьютер:* Взять красную, голубую и желтую бумагу.

### **«Память действий»**

После того, как дети попробовали выполнять эти операции, они могут проверить, хорошо ли запомнили движения и порядок действий. Ученик у доски начинает выполнять манипуляции с воображаемыми предметами, т.е. действует точно так, как если бы у него в руках действительно были игла, ножницы, наперсток. Точность должна быть в направлении взгляда и внимания, в характере мускульной работы рук, пальцев, шеи. Каждый показ задания полезно проверять работой с настоящим предметом, наблюдая движение каждого пальца, каждой мышцы. Иногда ученикам следует выполнять упражнения частично с воображаемыми предметами, а частично с реальными: например, кусочек ткани и наперсток – настоящие, а игла – воображаемая.

### **«Матрица» поделок**

Эти задания можно использовать неоднократно в течение года по мере прохождения учебного материала. По своей форме они могут выглядеть как увлекательная игра. По своему содержанию – творческий конкурс. Результат этой работы показывает степень развития как ручной умелости, так и творческого мышления. Можно проводить в качестве итоговых контрольных работ в конце четверти, использовать в качестве персональных домашних заданий на каникулы и в других ситуациях. Подобные задания чрезвычайно по-

лезны, поскольку помогают ломать стереотипы и связи между приемом и образом, вынуждают генерировать новые идеи, смотреть на технологии под другим углом.

Суть задания – в случайном соединении технологического приема (из первого списка «Технологические приемы») и темы поделки (из второго списка «Образы»). Лучше всего напечатать их на карточках и дать детям вытащить из одного и из другого набора. Иногда можно упрощать задачу и разрешать детям вынимать 2-3 карточки с образами на одну технологию, чтобы была возможность выбора, и наоборот. При выполнении задуманного образа выпавшая технология может быть основной, но не единственной. Скажем, если досталось сочетание «Оригами» – «Сказочный герой», можно сделать выпуклую аппликацию «Золотая рыбка» (в технике оригами), дополнив ее плоскостной аппликацией, изображающей море, невод.

В предлагаемом списке сначала идут технологии, изученные в первом классе, затем – во втором. Образы подходят для первого и второго года обучения.

### *Технологические приемы*

- «Печать» рисунков на пластилине
- «Рисование» жгутиками
- Лепка из пластилина
- Аппликация из бумаги
- Рисование размазанным пластилином
- Аппликация из пластилина
- Аппликация из природного материала
- Мозаика из кусочков бумаги
- Мозаика из гальки, семян
- Гофрирование бумаги
- Оригами
- Плетение косички (узелковое плетение)
- Плоское прямое плетение
- Шитье или вышивание
- Пришивание пуговиц
- Аппликация из геометрических фигур
- Моделирование из коробок
- «Мягкая» игрушка из бумаги

Скручивание полосок из гофрированной бумаги,  
 фантиков, фольги  
 Чертеж, по линейке на бумаге в клеточку  
 Объемное изделие из природного материала  
 Лепка из пластилина с использованием раскатывания  
 и обрубовки  
 Лепка из соленого теста  
 Аппликация из ткани, приклеенной на бумагу  
 Обрывная аппликация  
 Выпуклая аппликация  
 Коллаж из различных материалов (3-5 на выбор)  
 Мозаика из гофрированной бумаги  
 Мозаика из карандашных стружек  
 Мозаика из ватных шариков  
 Мозаика из бумажных комочков  
 Мозаика из ткани  
 Мозаика из яичной скорлупы  
 Моделирование из бумажных полос  
 Моделирование из готовых форм  
 (баночки, бутылочки, коробочки)

### *Образы*

Изображение деревьев, пейзажа, явлений природы	Портрет Украшения
Цветок или букет	Буква или слово
Животное: дикое, домашнее, доисторическое	Одежда Транспорт: автомобиль, поезд, ракета, самолет, корабль
Птица	Дед Мороз или Снегурочка
Рыба	Елочная игрушка
Морское животное	Новогодняя елка
Насекомое	Сказочный герой
Грибы	Клоун
Овощ или фрукт	Рамка для портрета или поделки
Жилище (дом, дворец, нора, дупло и пр.)	То, чего на свете не бывает
Посуда	
Мебель	
Цветочный горшок	

## СОДЕРЖАНИЕ

Содержание и методический аппарат учебного пособия для 2 класса .....	3
Программа 2 класса .....	3
Содержание программы .....	3
Планируемые результаты освоения обучающимися программы по технологии к концу 2 класса .....	7
Поурочно-тематическое планирование .....	10
Характеристика УМК «Технология. 2 класс» .....	23
Печатная форма учебного пособия .....	23
Электронная форма учебного пособия .....	40
Рабочая тетрадь «Волшебные секреты» .....	42
Тетрадь для практических работ «Бумажный калейдоскоп» .....	45
Организация учебно-исследовательской и проектной деятельности учащихся .....	47
Оценка достижения учащимися планируемых результатов .....	57
Рекомендации по материально-техническому обеспечению учебного предмета .....	62
Методический комментарий к разделам и темам учебного пособия .....	64
Тематический блок «Мир природы»	
Раздел «Аппликация» .....	64
Раздел «Лепка» .....	115
Раздел «Мозаика» .....	125
Раздел «Художественное складывание» .....	152
Тематический блок «Подарок своими руками»	
Раздел «Аппликация» .....	169
Раздел «Мозаика» .....	179
Раздел «Плетение» .....	202
Раздел «Объемное моделирование и конструирование из бумаги» .....	214
Тематический блок «Мир сказочных героев»	
Раздел «Лепка» .....	218



Раздел «Аппликация» .....	253
Раздел «Мозаика и аппликация из геометрических фигур» .....	260
Тематический блок «Уютный дом»	
Раздел «Шитье и вышивание» .....	262
Раздел «Аппликация» .....	289
Раздел «Объемное моделирование и конструирование из готовых форм» .....	295
Проверь себя .....	304
Работа со справочным материалом .....	305
Тематические экскурсии .....	305
Дидактические игры на уроках технологии .....	307

Учебно-методическое пособие

Серия «Система Л. В. Занкова»

**Проснякова** Татьяна Николаевна

**Мухина** Елена Александровна

## **ТЕХНОЛОГИЯ**

**2 класс**

**МЕТОДИЧЕСКОЕ ПОСОБИЕ**

к учебному пособию Н. А. Цирулик, Т. Н. Просняковой

Редакция «Система Л. В. Занкова»

Ответственный за выпуск *С. В. Золотарёв*

Редактор *Н. Г. Калинина*

Художественный редактор *А. С. Мисюк*

Компьютерная вёрстка *С. Ю. Смолевой*

Технический редактор *Т. В. Казымова*

Корректор *О. С. Пищменюк*

Подписано в печать 01.07.2024. Формат 60х84/16.

Усл. печ. л.      Тираж      экз. Заказ

Акционерное общество «Издательство «Просвещение».

Российская Федерация, 127473, г. Москва,

ул. Краснопролетарская, д. 16, стр. 3, помещение 1Н.

Адрес электронной почты «Горячей линии» – **vopros@prosv.ru**.